

# Panasonic®

■ Questo prodotto è incluso nel programma AVCCAM di riparazione in garanzia per 3 anni. Per i dettagli, vedere a pagina I-4 di Vol.1.

## Istruzioni per l'uso **Vol.2**

Camcorder a schede di memoria

Modello N. **AG-AC130EJ**

### Volume **2**

Le Istruzioni per l'uso Vol.2 descrivono le funzionalità avanzate del camcorder a schede di memoria.

Per maggiori informazioni sulle modalità di utilizzo di base del camcorder a schede di memoria, fare riferimento alle Istruzioni per l'uso Vol.1 (documento stampato) contenuto nel CD-ROM fornito.

## AVCCAM

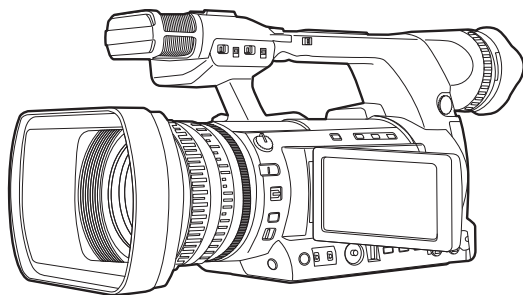

## AVCHD™



**DOLBY**  
DIGITAL  
STEREO CREATOR

**HDMI™**  
HIGH DEFINITION MULTIMEDIA INTERFACE

Prima di utilizzare questo prodotto, leggere queste istruzioni e conservare questo manuale per consultarlo quando necessario.

Leggere prima quanto segue!  
Come usare la videocamera  
Leggere prima dell'uso  
Precauzioni per l'uso

### Prima dell'uso

Precauzione per l'uso della videocamera  
Accessori  
Accessori opzionali

### Descrizione delle parti

Descrizione delle parti

### Preparazione

Ricarica della batteria

Fonti di alimentazione  
Regolazione del cinturino  
Montaggio della tracolla  
Montaggio/rimozione di un paraluce  
Montaggio/rimozione del copriobiettivo  
Montaggio dell'adattatore per oculare  
Telecomando  
Accensione/spengimento della videocamera  
Operazioni di base per il menu di impostazione  
Impostazione del calendario

### Menu

Struttura dei menu di impostazione

### Riferimento

Dati tecnici

### Ripresa

#### Utilizzo del mirino ..... 5

Utilizzo del mirino ..... 5

Utilizzo del monitor LCD ..... 6

Accentuazione dei contorni immagini ..... 6

Regolazione della visualizzazione su  
schermo ..... 7

Modifica della luminosità della  
retroilluminazione ..... 8

Inversione delle immagini verso l'alto, il  
basso, a sinistra e a destra ..... 8

#### Spia di servizio ..... 9

#### Operazioni di base per la ripresa ..... 10

Preparazione per la ripresa ..... 10

Ripresa in modalità Automatica ..... 11

Verifica delle immagini registrate (REC  
CHECK) ..... 12

Spia di accesso scheda di memoria ..... 12

Selezione dello slot ..... 12

Formattazione delle schede di memoria ..... 13

Tempi di registrazioni delle schede di  
memoria ..... 14

Rimozione delle schede di memoria ..... 15

Protezione delle schede di memoria ..... 15

Riparazione delle schede di memoria ..... 16

#### Utilizzo della funzione zoom ..... 17

Funzione zoom digitale ..... 17

#### Ripresa in modalità manuale ..... 18

Passaggio alla modalità manuale ..... 18

Impostazione della messa a fuoco (messa  
a fuoco manuale) ..... 18

Utilizzo dell'assistenza alla messa a fuoco ... 19

Regolazione del diaframma ..... 19

Regolazione del guadagno ..... 20

Regolazione dell'intensità della luce ..... 20

Regolazione del bilanciamento bianco ..... 20

#### Ripresa in modalità progressiva 1080i/576i...23

#### Utilizzo di utili funzioni di ripresa ..... 24

Ripresa ad angolo basso ..... 24

Registrazione autoritratto ..... 24

Forma zebra ..... 25

Cornice ..... 25

Controllare e visualizzare lo stato di ripresa...25	<b>Utilizzo del contatore ..... 46</b>
Ripresa utilizzando la manopola	Visualizzazione del contatore ..... 46
<FUNCTION> ..... 26	Modalità di preimpostazione TC ..... 46
Funzione stabilizzatore ottico delle immagini...27	<b>Carica della batteria incorporata/ impostazione del codice tempo..... 47</b>
Aggiunta di effetti alle immagini ..... 27	Carica della batteria incorporata..... 47
Utilizzo dei tasti USER..... 27	Impostazione del codice tempo ..... 47
Compensazione del controluce ..... 27	Specificare il codice tempo (voce [REGOLAZIONE TC])..... 47
Barre dei colori..... 28	Impostazione informazioni dell'utente..... 49
Modifica del formato immagini ..... 28	
Funzione di monitoraggio della forma d'onda ..... 28	
Regolazione del volume durante la ripresa ... 29	
Funzione dei contrassegni della ripresa ..... 29	
Registrazione degli indici (Solo modalità AVCHD) ..... 29	
Funzione [ULTIMA CLIP] ..... 29	
<b>Utilizzo di funzioni speciali per la registrazione..... 30</b>	
Pre-rec (PRE REC)..... 30	
INTERVAL REC (soltanto in modalità AVCHD) ..... 30	
Funzione datazione ..... 31	
Funzione relè ..... 31	
SIMUL REC ..... 32	
Registrazione di backup (Solo in modalità DV)..... 33	
<b>Regolazione della velocità dell'otturatore... 34</b>	
Utilizzo del selettore <SHTR>..... 34	
Impostazione dell'otturatore..... 34	
Impostazione della scansione sincronizzata ...35	
Scansione sincronizzata ..... 36	
<b>Modifica ingresso audio ..... 37</b>	
Utilizzo del microfono incorporato..... 37	
Utilizzo di un microfono esterno e di dispositivi audio..... 38	
Regolazione automatica del livello di registrazione audio..... 39	
Regolazione manuale del livello di registrazione audio..... 39	
<b>Utilizzo delle impostazioni di ripresa (file di scena) ..... 40</b>	
Modifica delle impostazioni dei file di scena ... 40	
<b>Memorizzare file di scena e altre impostazioni sulle schede di memoria ..... 42</b>	
<b>Metadati dei clip (Solo modalità AVCHD) ... 44</b>	
Caricamento dei metadati [META DATA] ..... 45	
Selezionare il metodo di registrazione di [CLIP USER NAME]..... 45	
	<b>Riproduzione</b>
	<b>Operazioni di riproduzione di base..... 50</b>
	<b>Schermata delle miniature..... 51</b>
	Operazioni di base con la schermata delle miniature ..... 51
	Aggiunta di contrassegni delle riprese ai clip ...53
	Selezione dello slot scheda di memoria per la riproduzione ..... 53
	<b>Impostazioni di riproduzione [SETTAGGIO RIPROD.] ..... 54</b>
	Impostazione del formato di riproduzione [FORMATO DI RIPRODUZ.] (solo in modalità AVCHD) ..... 54
	Ripetizione della riproduzione [RIPETI P.].... 54
	Ripresa della riproduzione [RIPRENDI]..... 55
	Impostazione del metodo di salto [SKIP MODE] (solo in modalità AVCHD)..... 55
	<b>Operazioni con le miniature ..... 56</b>
	Selezione del metodo di visualizzazione delle miniature [THUMBNAI]..... 56
	Eliminazione e protezione dei clip [OPERAZIONE] ..... 57
	Riparazione di clip (solo in modalità DV) ..... 58
	Formattazione della scheda di memoria/ controllo dei clip e delle informazioni della scheda di memoria [FUNZIONE CARD]..... 59
	<b>Utili funzioni di riproduzione ..... 61</b>
	Avanti veloce/riavvolgimento ..... 61
	Clip seguente/precedente..... 61
	Riproduzione fotogramma per fotogramma ... 62
	Regolazione del volume ..... 62
	Visione delle immagini su un televisore o su un altro monitor ..... 62
	Controllo della data e dell'ora di ripresa ..... 62

## Montaggio

<b>Collegamento dei dispositivi esterni.....</b>	<b>63</b>
Cuffia .....	63
Microfono esterno .....	63
Computer.....	64
Dispositivo digitale.....	65
TV/Monitor .....	66
<b>Montaggio non lineare .....</b>	<b>68</b>
<b>Gestione dei dati registrati nella scheda di memoria .....</b>	<b>69</b>
Modalità AVCHD .....	69
In modalità DV .....	69
<b>Riversamento.....</b>	<b>70</b>
Riversamento con un registratore di dischi Blu-ray .....	70

## Indicazioni

<b>Visualizzazioni sullo schermo.....</b>	<b>71</b>
Visualizzazioni normali .....	71
Visualizzazioni dei principali avvertimenti.....	76
Selezione delle voci di visualizzazione .....	78

## Menu

<b>Elenco dei menu di impostazione.....</b>	<b>79</b>
Schermata [FILE DI SCENA].....	79
Schermata [MODALITA' SW].....	82
Schermata [TASTO AUTO].....	84
Schermata [SETTAGGIO REC].....	85
Schermata [REGOLAZIONE TC/UB].....	87
Schermata [IMP. USC. AV] .....	88
Schermata [REGOLAZ. DISPLAY] .....	89
Schermata [FUNZIONE CARD].....	92
Schermata [FILE UTENTE] .....	92
Schermata [META DATA] (solo modalità AVCHD) .....	93
Schermata [ALTRE FUNZIONI] .....	93
Schermata [OPTION MENU].....	95
Schermata [SETTAGGIO RIPROD.].....	95
Schermata [THUMBNAIL].....	96
Schermata [OPERAZIONE].....	96

## Riferimento

<b>Prima di chiamare il tecnico per la riparazione .....</b>	<b>97</b>
<b>Aggiornamento del firmware incorporato nell'unità .....</b>	<b>101</b>
<b>Pulizia .....</b>	<b>102</b>
<b>Precauzioni per la conservazione.....</b>	<b>102</b>
<b>Lista dei formati di registrazione .....</b>	<b>103</b>
<b>Indice analitico.....</b>	<b>104</b>

In conformità con la direttiva 2004/108/CE, articolo 9(2)  
Panasonic Testing Centre  
Panasonic Service Europe, un reparto di Panasonic Marketing Europe GmbH  
Winsbergring 15, 22525 Hamburg, F.R. Germania

# Utilizzo del mirino

Questa videocamera utilizza un mirino con un LCD in miniatura e un monitor LCD da 3,45 pollici. Utilizzarli in base alle condizioni di applicazione e di ripresa.

- Luminosità e tinta delle immagini nel mirino e nel monitor LCD potrebbero a volte differire da quelle di un monitor TV.

Controllare le immagini finali con un monitor TV.

- Meno dello 0,01% dei pixel nel monitor LCD potrebbero non accendersi o rimanere sempre accesi. Essi non sono difettosi e non avranno alcun effetto sulle immagini registrate.
- Nel monitor LCD potrebbe verificarsi l'effetto burn-in, ma ciò non è un difetto.

## Utilizzo del mirino

- 1** Posizionare l'interruttore POWER/MODE della videocamera su <ON> (Pagina I-25 di Vol.1) e controllare che le immagini appaiano nel mirino.
- 2** Posizionare lo schermo del mirino dove sia più facile vederlo.  
Il mirino può essere elevato di circa 90° perpendicolarmente alla videocamera.
- 3** Regolare il selettore di regolazione diottrie in modo da poter vedere chiaramente i caratteri sullo schermo del mirino.

Selettore di regolazione diottrie

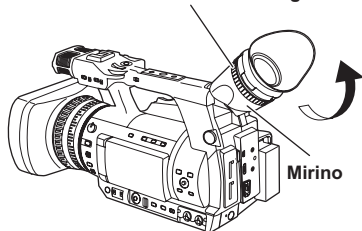

- **Non lasciare l'oculare del mirino puntato nella direzione del sole o di fonti di luce molto intensa.**

I componenti interni potrebbero essere danneggiati o si potrebbe provocare un incendio se la luce viene focalizzata attraverso l'obiettivo.

- Se il monitor LCD è aperto, dal mirino potrebbe non vedersi niente. Chiudere il monitor LCD. (Pagina 66)

## Utilizzo del monitor LCD

**1** Posizionare l'interruttore POWER/MODE della videocamera su <ON>. (Pagina I-25 di Vol.1)

**2** Aprire il monitor LCD.

Il monitor si apre a un angolo di 90°. Tentando di aprirlo maggiormente la videocamera potrebbe danneggiarsi.

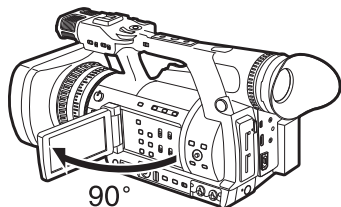

**3** Posizionare lo schermo del monitor LCD dove è più facile vederlo.

- Il monitor può essere ruotato di 180° verso l'obiettivo e di 90° verso di sé.
- **Non esercitare forza eccessiva per aprire il monitor LCD. Ciò potrebbe danneggiare la videocamera.**

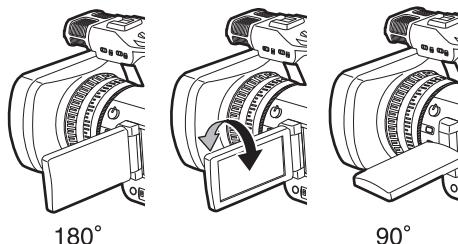

- Quando si chiude il monitor LCD, assicurarsi che sia realmente chiuso.
- Lo stato di operazione viene visualizzato quando si scatta un autoritratto  
Nessuna visualizzazione: non è possibile registrare (nessuna scheda di memoria, ecc.)  
[○]: Ripresa in corso, durante la transizione alla pausa della ripresa  
[□]: Ripresa in pausa (standby della ripresa)  
[!]: Visualizzazione avvertimento in corso

## Accentuazione dei contorni immagini

Accentuare i contorni delle immagini nel mirino o nel monitor LCD facilita la messa a fuoco. Accentuare i contorni non ha effetto sulle immagini registrate.

**1** In modalità <CAMERA>, premere il tasto <EVF DTL>.

[EVF DTL ON] appare al centro dello schermo per circa due secondi.

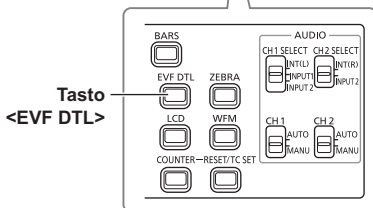
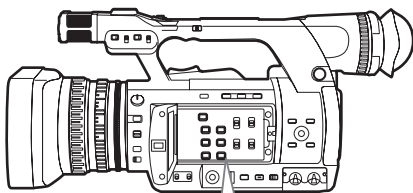

Premere nuovamente il tasto <EVF DTL> per tornare alla visualizzazione originale. Quindi, [EVF DTL OFF] appare al centro dello schermo per circa due secondi.

## Regolazione della visualizzazione su schermo

**1** Posizionare l'interruttore POWER/MODE della videocamera su <ON>. (Pagina I-25 di Vol.1)

**2** Premere il tasto <MENU>.

- Operazioni con i menu (Pagina I-26 di Vol.1)
- Le operazioni potrebbero essere effettuate con i tasti del telecomando corrispondenti a quelli della videocamera. Per dettagli, vedere "Telecomando" (Pagina I-19 di Vol.1).

**3** Regolazioni del mirino

Selezionare [SI] nella voce [REGOLAZIONE EVF] della schermata [REGOLAZ. DISPLAY] del menu di impostazione.



### Regolazioni monitor LCD

Selezionare [SI] nella voce [IMP. LCD] della schermata [REGOLAZ. DISPLAY] del menu di impostazione.



**4** Selezionare le voci desiderate inclinando la leva OPERATION nelle direzioni <▲> o <▼>, quindi spingere la leva OPERATION.



**5** Regolare la voce selezionata inclinando la leva OPERATION nella direzione <▲> o <▼>.



**6** Premere il tasto <MENU> per rilasciare la modalità menu.

- La visualizzazione a colori o in bianco e nero del mirino può essere selezionata con la voce [COLORE VIEW FINDER] della schermata [REGOLAZ. DISPLAY]. La risoluzione è la stessa per entrambe le visualizzazioni.

## Modifica della luminosità della retroilluminazione

La luminosità della retroilluminazione del monitor LCD può essere regolata tra cinque diverse impostazioni.

### 1 Selezionare [LCD BL] nella voce [LCD] della schermata [MODALITA' SW] del menu di impostazione.

[LCD BL] viene assegnato al tasto <LCD>.

### 2 Premere il tasto <LCD>.

Ad ogni pressione del pulsante, la luminosità del controluce cambia in quest'ordine: 0 (normale) → -1 (piuttosto scuro) → -2 → -3 (scuro) → +1 (molto luminoso) → 0 (normale).

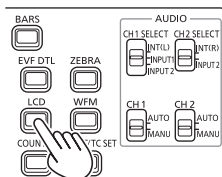

- L'impostazione viene salvata anche se si spegne l'alimentazione.
- La luminosità può essere inoltre cambiata con la voce [LCK BACKLIGHT] della schermata [REGOLAZ. DISPLAY] del menu di impostazione. (Pagina 91)

## Inversione delle immagini verso l'alto, il basso, a sinistra e a destra

L'angolo di visione e le immagini video possono essere controllati invertendo le immagini visualizzate sul monitor LCD verso l'alto, il basso, a sinistra e a destra.

Anche quando l'immagine visualizzata viene invertita, l'immagine registrata non viene invertita.

### 1 Selezionare [RIBALTAMENTO IMMAGINE LCD] nella voce [LCD] della schermata [MODALITA' SW] del menu di impostazione.

[RIBALTAMENTO IMMAGINE LCD] viene assegnato al tasto <LCD>.

### 2 Premere il tasto <LCD>.

Premendo il tasto si commuta tra visualizzazione normale e visualizzazione invertita.

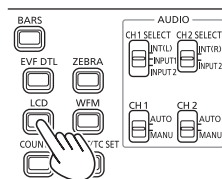

- Se l'alimentazione della videocamera viene spenta, la visualizzazione tornerà normale alla successiva accensione.
- Le visualizzazioni dello schermo diverse dalle immagini sono anch'esse invertite. Quando la visualizzazione dello schermo non è necessaria, premere il tasto <DISP/MODE CHK> per spegnere alcune visualizzazioni.
- Durante la visualizzazione invertita, le immagini in REC CHECK e le immagini in riproduzione in modalità <PB> sono anch'esse invertite.
- Le immagini sul mirino non sono invertite.

## Spia di servizio

La spia di servizio si accende durante la registrazione impostando la voce [TALLY] della schermata [ALTRE FUNZIONI] (Pagina 94) su qualsiasi impostazione diversa da [OFF].

La spia di servizio lampeggia quando la videocamera si trova in una delle seguenti circostanze.

- Quando si è verificato un errore di registrazione (lampeggia 4 volte al secondo)
- Quando la batteria è scarica (lampeggia 4 volte al secondo)
- Quando la capacità disponibile della scheda di memoria è scarsa (lampeggia 4 volte al secondo)
- Quando la carica della batteria è bassa (lampeggia una volta al secondo)
- Quando la memoria rimanente della scheda di memoria è scarsa (lampeggia una volta al secondo)

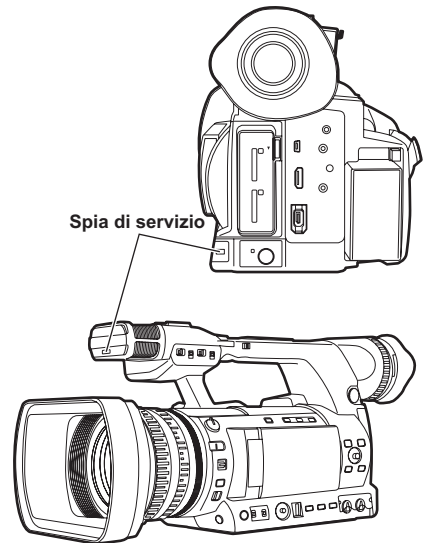

# Operazioni di base per la ripresa

## Preparazione per la ripresa

### 1 Posizionare l'interruttore POWER/MODE della videocamera su <ON>. (Pagina I-25 di Vol.1)

- Assicurarsi che la spia di modalità sia accesa.

### 2 Far scorrere la leva <OPEN> del coperchio slot scheda di memoria verso il basso per aprire il coperchio.

### 3 Inserire completamente una scheda di memoria con la tacca in alto nello slot scheda di memoria.

### 4 Chiudere il coperchio slot scheda di memoria.

- Chiudere finché non scatta saldamente in posizione.

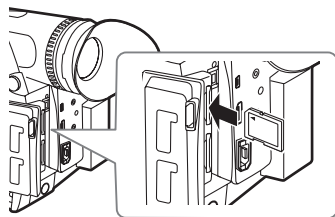

Inserire dal lato del terminale in linea retta come mostrato in figura, fino ad avvertire un "click".

- Quando si mette in pausa la registrazione dopo una registrazione breve, potrebbe essere necessario del tempo dopo aver premuto il tasto <START/STOP> prima che la scrittura nella scheda di memoria sia completata. Ciò significa che, se si preme il tasto <START/STOP>, le operazioni non possono essere accettate immediatamente.
- La videocamera legge le informazioni dalla scheda di memoria immediatamente dopo l'inserimento della scheda di memoria, quindi, quando viene visualizzato [PAUSA] nel display di stato di funzionamento (Pagina 72), premere il tasto <START/STOP> per iniziare la ripresa.
- I formati di registrazione predefiniti di fabbrica sono [PH 1080/50i] in modalità AVCHD e [DV 576/50i] in modalità DV. Per controllare lo stato corrente di impostazione, vedere "Controllare e visualizzare lo stato di ripresa" (Pagina 25).
- Il limite massimo del numero di clip che possono essere registrati in modalità AVCHD su una singola scheda di memoria è 900. (Tuttavia, questo numero può superare i 900 clip quando la ripresa avviene immediatamente dopo aver posizionato l'interruttore POWER/MODE su <ON>.)  
Il limite massimo del numero di clip che possono essere registrati in modalità DV è 900.

- Non eseguire le seguenti operazioni mentre la spia di accesso scheda di memoria lampeggia. Si potrebbe danneggiare la scheda di memoria o i suoi contenuti, oppure si potrebbe causare un funzionamento scorretto della videocamera.
  - Aprire lo sportello e rimuovere la scheda di memoria
  - Spegnerne l'alimentazione
  - Collegare e scollegare il cavo di connessione USB 2.0
  - Rimuovere la batteria
  - Scuotere o colpire la videocamera
- Formattare sempre le schede di memoria che sono state usate su altri dispositivi quando le si utilizza per la prima volta con questa videocamera. (Pagina 13)
- Se [VERIFICA SCHEDA] (controllare la scheda di memoria.) è visualizzato sul mirino o sul monitor LCD, rimuovere la scheda di memoria e quindi reinserirla.
- Le immagini riprese dall'inizio fino alla fine della ripresa, vengono registrate come un unico clip.

## Commutazione modalità AVCHD/ modalità DV

- 1 Posizionare l'interruttore POWER/MODE della videocamera su <ON>. (Pagina I-25 di Vol.1)
- 2 Premere il tasto <MENU>.
- 3 Selezionare [AVCHD] o [DV] nella voce [MODO HD/SD] della schermata [SETTAGGIO REC] del menu di impostazione.
- 4 Se viene visualizzato il messaggio [SPEGNERE LA CAMERA], spegnere e poi riaccendere l'alimentazione.  
La modalità viene cambiata riaccendendo l'alimentazione.
  - Per la procedura per accendere e spegnere l'alimentazione, vedere pagina I-25 di Vol.1.
  - Quando si passa alla modalità AVCHD, l'indicatore <HD> si accende in blu.
  - Quando si passa alla modalità DV, l'indicatore <HD> si spegne.

## Ripresa in modalità Automatica

- 1 Posizionare l'interruttore POWER/MODE della videocamera su <ON>. (Pagina I-25 di Vol.1)
  - Assicurarsi che la spia di modalità <CAMERA> sia accesa in rosso.
- 2 Impostare l'interruttore <AUTO/MANU> su <AUTO>.
  - Viene visualizzato [A] nella parte alta del monitor LCD e nel mirino.
  - In base all'impostazione di voci nella schermata [TASTO AUTO] del menu di impostazione, la messa a fuoco, il guadagno, il diaframma e il bilanciamento bianco sono regolati automaticamente. In modalità automatica, la funzione di rilevamento volti può essere utilizzata assegnando [RICON. VOLTO] a un tasto USER. Questa funzione rileva automaticamente i volti, mette a fuoco su di essi e regola la luminosità a un livello corretto. Quando è impostato [RICON. VOLTO], appare [AS] sullo schermo. Fotogrammi ad alta priorità con bordi arancioni appaiono sui volti grandi o vicini al centro e fotogrammi grigi appaiono sugli altri volti. Sullo schermo possono essere visualizzati fino a 15 fotogrammi rilevati. Se [PRINC.] è impostato nella voce [RIC. VOLTI] della schermata [MODALITA' SW] del menu di impostazione, vengono visualizzati soltanto i fotogrammi arancioni ad alta priorità.

- La funzione [RICON. VOLTO] è rilasciata nei casi seguenti.
  - Quando si imposta l'interruttore <AUTO/MANU> sulla posizione <MANU>
  - Quando si passa alla modalità <PB>
  - Quando si spegne l'alimentazione della videocamera
- La funzione [RICON. VOLTO] può essere impostata anche quando l'interruttore <AUTO/MANU> viene portato sulla posizione <MANU>. [ ] verrà visualizzato sullo schermo.

## 3 Premere il tasto <START/STOP> per avviare la ripresa.

- Premere nuovamente il tasto <START/STOP> per mettere in pausa la ripresa.
- Quando si fanno riprese a un angolo basso, è utile usare il tasto <START/STOP> sul lato dell'impugnatura. Bloccare mediante l'interruttore <HOLD> impedisce il funzionamento involontario. (Pagina 24)
- Quando è visualizzata la schermata menu, la ripresa non è possibile. Dopo aver chiuso la schermata menu, premere il tasto <START/STOP>.
- Quando il coperchio slot scheda di memoria viene aperto durante la ripresa, questa si arresta.

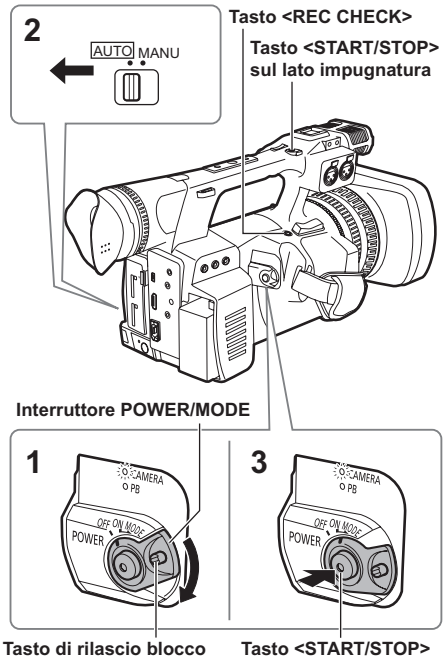

## Verifica delle immagini registrate (REC CHECK)

Quando la ripresa è in pausa, premere il tasto <REC CHECK> per rivedere il video e l'audio registrati nei tre secondi immediatamente precedenti. Dopo la visione, la videocamera torna allo stato di pausa della registrazione.

- Le immagini REC CHECK sono registrate anche quando un dispositivo è collegato alla videocamera e sono state registrate immagini di backup.
- Quando la modalità di funzionamento è la modalità <PB>, REC CHECK non funziona.
- Questa funzione non può essere usata se è stato cambiato [FORMATO REG.], se la videocamera è impostata sulla modalità <CAMERA> dopo la selezione della modalità <PB>, se il coperchio slot scheda di memoria è aperto, o se dopo la ripresa lo slot viene cambiato.
- Questa funzione non può essere usata con SIMUL REC.

## Spia di accesso scheda di memoria

### Spia arancione accesa:

Lettura, scrittura possibili

### Lampeggiante in arancione (lento):

Accesso a scheda di memoria in corso

### Lampeggiante in verde:

Scheda di memoria con protezione da scrittura, lo slot con indicazione [VERIFICA SCHEDA], nessuno spazio rimasto sulla scheda di memoria.

### Spia verde accesa:

Slot diverso da quello selezionato

### Spenta:

Nessuna scheda di memoria inserita, scheda di memoria non formattata o scheda di memoria non compatibile inserita

### Se è collegato un dispositivo USB

#### Lampeggiante in arancione:

Accesso a scheda di memoria in corso

### Spenta:

Uno stato diverso da accesso in corso

#### Spia di accesso scheda di memoria SD

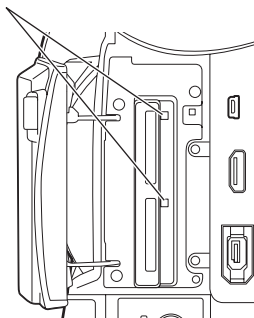

## Selezione dello slot

Lo slot da utilizzare per la registrazione può essere commutato tra i due slot scheda di memoria.

### 1 Premere il tasto <SLOT SEL> mentre la videocamera è in standby per la registrazione.

La spia di accesso dello slot per la registrazione si accende in arancione.

- Questa funzione può essere usata quando in entrambi gli slot è inserita una scheda di memoria registrabile.
- Durante la registrazione non è possibile cambiare lo slot.

## Formattazione delle schede di memoria

- 1** Posizionare l'interruttore **POWER/MODE** della videocamera su **<ON>**. (Pagina I-25 di Vol.1)
- 2** Premere il tasto **<MENU>**.
- 3** Premere la leva **OPERATION** nella voce **[FORMATTAZIONE CARD]** della schermata **[FUNZIONE CARD]** del menu di impostazione.
  - Selezionare il numero **SLOT** della scheda di memoria da formattare quando è visualizzata la schermata seguente. Selezionare **[NO]** quando non si desidera formattare la scheda di memoria.
  - Premere il tasto **<MENU>** per chiudere la visualizzazione menu.



- 4** Selezionare **[SI]** sulla schermata di conferma.
  - La scheda di memoria sarà formattata.

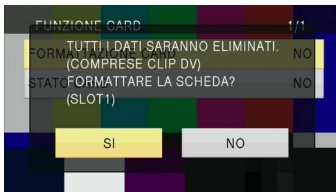

- 5** Premere il tasto **<MENU>** per finire.
  - Quando una scheda di memoria viene formattata, tutti i dati, comprese le immagini video registrate sulla scheda di memoria, vengono cancellati e non possono essere recuperati. Salvare i dati importanti sul computer.

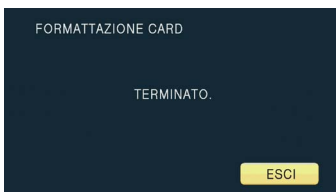

## Tempi di registrazioni delle schede di memoria

- Tempi di registrazione (circa) quando si usano schede di memoria Panasonic SD/SDHC/SDXC

Registrazione modalità	Modalità AVCHD				Modalità DV
	PH <sup>*1</sup> (Modalità della qualità più alta <sup>*3</sup> /1920X1080 pixel o 1280X720 pixel)	PM <sup>*2</sup> (Modalità di lunga durata/1280X720 pixel)	HA <sup>*1</sup> (Modalità della qualità alta/1920X1080 pixel)	HE <sup>*2</sup> (Modalità di lunga durata/1440X1080 pixel)	DV
Capacità scheda di memoria					
512 MB	Circa 2 min	Circa 5 min	Circa 3 min	Circa 10 min	Circa 2 min
1 GB	Circa 5 min	Circa 12 min	Circa 7 min	Circa 21 min	Circa 4 min
2 GB	Circa 10 min	Circa 25 min	Circa 15 min	Circa 45 min	Circa 8 min
4 GB	Circa 21 min	Circa 52 min	Circa 30 min	Circa 1 ora 30 min	Circa 16 min
6 GB	Circa 33 min	Circa 1 ora 20 min	Circa 45 min	Circa 2 ore 15 min	-
8 GB	Circa 45 min	Circa 1 ora 50 min	Circa 1 ora	Circa 3 ore	Circa 32 min
12 GB	Circa 1 ora 5 min	Circa 2 ore 50 min	Circa 1 ora 30 min	Circa 4 ore 30 min	-
16 GB	Circa 1 ora 30 min	Circa 3 ore 45 min	Circa 2 ore	Circa 6 ore	Circa 1 ora 4 min
32 GB	Circa 3 ore	Circa 7 ore 30 min	Circa 4 ore	Circa 12 ore	Circa 2 ore 8 min
48 GB	Circa 4 ore 30 min	Circa 11 ore 20 min	Circa 6 ore	Circa 18 ore	Circa 3 ore 12 min
64 GB	Circa 6 ore	Circa 15 ore	Circa 8 ore	Circa 24 ore	Circa 4 ore 16 min

### ■ Modalità AVCHD

- \*1 Utilizzare una scheda di memoria con velocità SD di classe 4 o superiore quando si effettua la registrazione con modalità PH/modalità HA. La registrazione non può essere effettuata con una scheda di memoria di velocità più bassa della velocità SD di classe 4.
- \*2 Utilizzare una scheda di memoria con velocità SD di classe 2 o superiore quando si effettua la registrazione con modalità PM/modalità HE.
- \*3 Questa è la modalità della qualità più alta della videocamera.
  - La videocamera utilizza il sistema di registrazione VBR. VBR sta per Variable Bit Rate (velocità bit variabile), un sistema di registrazione in cui la velocità di trasmissione dei bit varia automaticamente (volume di dati per dato periodo di tempo) in base al soggetto della ripresa. Quindi, i tempi di registrazione saranno più brevi quando sono stati registrati soggetti in movimento veloce.
  - Lo spazio di controllo è compreso nella capacità visualizzata, quindi la capacità disponibile di registrazione sarà più piccola.
  - Il tempo di registrazione continua è al massimo 12 ore (se si utilizza l'adattatore CA).
  - È possibile a volte riavviare la registrazione anche dopo che era stata messa in pausa per mancanza di spazio.
  - Persino per la stessa scheda di memoria, il tempo di registrazione è differente in base a fattori quali il formato di registrazione o le immagini registrate.
  - Il tempo di registrazione di una scheda di memoria potrebbe diventare più breve quando registrazione e cancellazione vengono ripetute spesso numerose volte. In questo caso, formattare la scheda di memoria con la videocamera. Quando una scheda di memoria viene formattata, tutti i dati registrati nella scheda di memoria vengono cancellati e non possono essere recuperati. Salvare i dati importanti sul computer.

## ■ Modalità DV

- Utilizzare una scheda di memoria con velocità SD di classe 6 o superiore quando si effettua la registrazione con modalità DV. La registrazione non può essere effettuata con una scheda di memoria di velocità più bassa della velocità SD di classe 6.
- Lo spazio di controllo è compreso nella capacità visualizzata, e la capacità disponibile di registrazione sarà più piccola di quello spazio.
- Il tempo di registrazione continua è al massimo 12 ore (se si utilizza l'adattatore CA).
- Il tempo di registrazione di una scheda di memoria potrebbe diventare più breve quando registrazione e cancellazione vengono ripetute spesso numerose volte. In questo caso, formattare la scheda di memoria con la videocamera. Quando una scheda di memoria viene formattata, tutti i dati registrati nella scheda di memoria, incluse le immagini statiche, vengono cancellati e non possono essere recuperati. Salvare i dati importanti sul computer.
- Partizione dei clip registrati in una scheda di memoria  
Quando viene utilizzata una scheda di memoria SDHC di 8 GB o superiore, se lo spazio di registrazione di un singolo clip supera 4 GB, il clip viene automaticamente salvato come clip separato. I dati salvati possono essere manipolati come un singolo clip durante le operazioni con le miniature della videocamera. I clip sono trattati come clip separati quando vengono trattati con software di montaggio non lineare o con un computer.

## Rimozione delle schede di memoria

### 1 Far scorrere la leva <OPEN> del coperchio slot scheda di memoria verso il basso per aprire il coperchio.

- Assicurarsi che la spia di accesso scheda di memoria non stia lampeggiando in arancione prima di aprire il coperchio.

### 2 Premere il centro della scheda di memoria e tirare la scheda di memoria diritta verso l'esterno.

#### Spia di accesso scheda di memoria SD

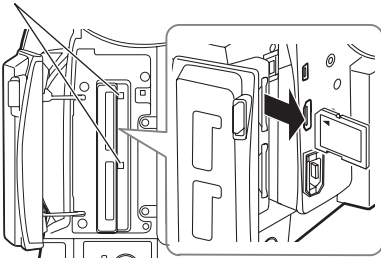

- Non rimuovere la scheda di memoria o non spegnere l'alimentazione nelle situazioni seguenti, perché ciò potrebbe danneggiare la scheda di memoria.
  - Dopo l'inserimento di una scheda di memoria, mentre la spia di accesso arancione della scheda di memoria sta ancora lampeggiando finché non passa a illuminazione fissa.
  - Quando la spia di accesso scheda di memoria lampeggia, per esempio durante la ripresa o durante la finalizzazione della ripresa.

## Protezione delle schede di memoria

Spostare l'interruttore di protezione da scrittura sulla scheda di memoria alla posizione <LOCK> che impedisce la cancellazione accidentale del contenuto della scheda di memoria.

Interruttore di protezione da scrittura

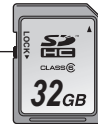

## Riparazione delle schede di memoria

### ■ Per la modalità AVCHD

Non rimuovere mai la scheda di memoria né disconnettere la batteria o il cavo CC mentre la spia di accesso scheda di memoria lampeggia, poiché ciò potrebbe danneggiare la scheda di memoria. Se la scheda di memoria è stata rimossa mentre la spia di accesso scheda di memoria lampeggiava, o se l'alimentazione è stata interrotta perché la batteria o il cavo CC sono stati disconnessi durante la registrazione o il processo di finalizzazione della registrazione, verrà visualizzata una schermata di verifica riparazione quando l'alimentazione verrà accesa nuovamente, in modo da permettere la riparazione degli errori.

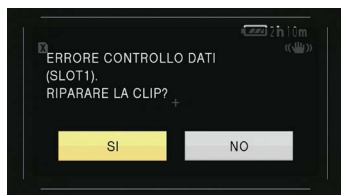

Selezionare [SI] per avviare la riparazione; quando la riparazione è completa verrà visualizzato [RIPARAZIONE TERMINATA] e la videocamera passerà alla schermata di pausa della ripresa. Selezionare [NO] per passare direttamente alla schermata di pausa della ripresa senza effettuare riparazioni.

- Le schede di memoria non possono essere riparate con la videocamera se è selezionato [NO], ma possono ancora essere riparate usando il software di riparazione contenuti AVCCAM Restorer\*.
- Una scheda di memoria sulla quale si è verificato un errore può essere riparata usando la videocamera utilizzata per la ripresa oppure il software di riparazione dei contenuti AVCCAM Restorer.
- Un messaggio di conferma riparazione potrebbe essere visualizzato dopo l'inserimento di una scheda di memoria che non contiene errori, ma la riparazione non verrà eseguita anche quando sono selezionati [SI] o [NO].
- La riparazione potrebbe richiedere fino a 20 minuti circa, a seconda delle posizioni in cui si sono verificati gli errori nella scheda di memoria.

- Utilizzare una batteria con carica adeguata o l'adattatore CA.
  - Se l'operazione di riparazione è fallita, verrà visualizzato [ERRORE DI SISTEMA. SPEGNERE LA TELECAMERA]. In questo caso, utilizzare il software di riparazione contenuti AVCCAM Restorer.
  - A seconda dello stato dei dati, potrebbe non essere possibile ripristinare completamente tutti i dati. In questo caso, non sarà più possibile riprodurre i clip che erano stati registrati prima di spegnere l'alimentazione.
  - I clip con un tempo totale di ripresa minore di 10 secondi potrebbero non essere riparati.
  - Gli indici aggiunti durante la ripresa non possono essere riparati.
  - Per riparare le due schede di memoria che hanno registrato video con SIMUL REC, seguire le istruzioni visualizzate sulla schermata di verifica riparazione e riparare entrambe le schede di memoria.
- \* AVCCAM Restorer è compreso nel CD-ROM in dotazione. Fare riferimento a install.txt per il metodo di installazione. Per dettagli sulla procedura di utilizzo, leggere le Istruzioni per l'uso (file PDF). AVCCAM Restorer può anche essere scaricato dal seguente sito web.  
<http://pro-av.panasonic.net/>

### ■ Per la modalità DV

Per riparazioni in modalità DV, fare riferimento a "Riparazione di clip (solo in modalità DV)" (Pagina 58).

# Utilizzo della funzione zoom

La videocamera è dotata di zoom ottico di 22 x. Azionare lo zoom con la levetta zoom o con l'anello zoom.

## Levetta zoom

Quando l'interruttore <ZOOM> viene messo nella posizione <SERVO>, lo zoom può essere azionato con la levetta zoom in modo motorizzato.

<T>: Zoomata di avvicinamento

<W>: Zoomata di allontanamento

Premere leggermente la levetta zoom sul cinturino per zoomare lentamente e spingerla con forza per zoomare rapidamente.

La velocità di azionamento dello zoom con la levetta zoom sull'impugnatura può essere commutata fra tre velocità con l'interruttore <HANDLE ZOOM>.

L'impostazione della velocità dell'interruttore <HANDLE ZOOM> può essere modificata con la voce [CONTROLLO ZOOM] della schermata [MODALITA' SW] del menu di impostazione. (Pagina 82)

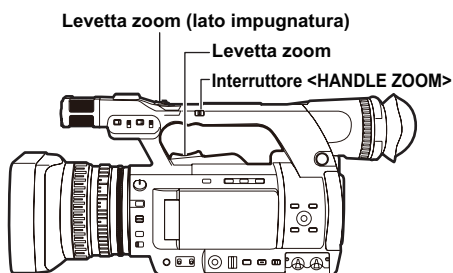

## Anello zoom

Quando l'interruttore <ZOOM> viene posizionato su <MANU>, lo zoom può essere azionato manualmente con l'anello zoom.

• Quando l'interruttore <ZOOM> è nella posizione <SERVO>, non eseguire l'azionamento manuale dello zoom. Ciò potrebbe provocare danni.

## Anello zoom

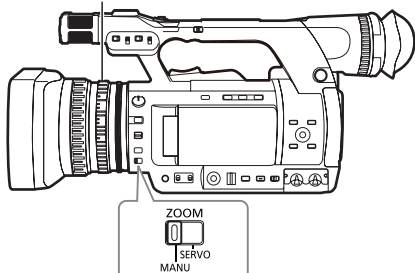

Interruttore <ZOOM>

## Azionamento del telecomando

Lo zoom viene azionato in modo motorizzato quando è premuto il tasto <ZOOM>/<VOL>.

• La velocità zoom è fissata a media.

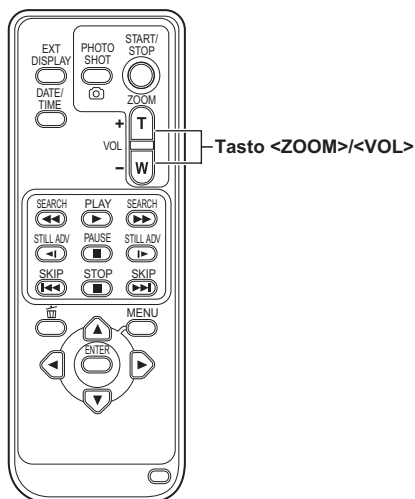

## Funzione zoom digitale

La funzione zoom digitale può essere utilizzata assegnando [ZOOM DIG.] a un tasto USER. (Pagina 27, 83)

Quando viene premuto il tasto USER al quale era assegnato [ZOOM DIG.], la risoluzione passa attraverso la sequenza OFF (X 1)→X 2→X 5→X 10→OFF (X 1).

- La qualità dell'immagine è tanto più scadente quanto più alto è il rapporto zoom.
- Per tutte le selezioni diverse da OFF (X 1), la risoluzione corrente viene visualizzata nel mirino e nel monitor LCD.
- La funzione zoom digitale non è disponibile quando viene attivata la funzione AREA utilizzando la manopola <FUNCTION>. (Pagina 26)

# Ripresa in modalità manuale

Impostare la videocamera sulla modalità manuale per regolare manualmente la messa a fuoco, il diaframma, il guadagno e il bilanciamento bianco.

## Passaggio alla modalità manuale

Impostare l'interruttore <AUTO/MANU> sulla posizione <MANU> per passare alla modalità manuale.

(La visualizzazione [A] scompare dal mirino e dal monitor LCD.)

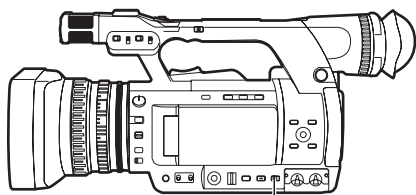

Interruttore <AUTO/MANU>

## Impostazione della messa a fuoco (messa a fuoco manuale)

Anello di messa a fuoco Interruttore <FOCUS>

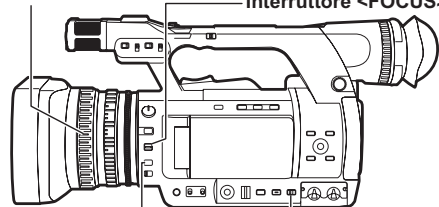

Tasto  
<PUSH AUTO>

Interruttore  
<AUTO/MANU>

**1** Con l'interruttore <AUTO/MANU>, passare alla modalità manuale.

**2** Con l'interruttore <FOCUS>, passare al metodo di controllo della messa a fuoco.

**<A> (AUTO):**

Modalità di messa a fuoco automatica  
Imposta automaticamente la messa a fuoco.

**<M> (MANUAL):**

Modalità di messa a fuoco manuale  
Spostare manualmente l'anello di messa a fuoco per impostare la messa a fuoco.

**<∞>:**

Dopo aver impostato la distanza focale su infinito, la messa a fuoco passa automaticamente alla modalità manuale. L'interruttore <FOCUS> ritorna automaticamente a <M> (MANUAL) anche quando lo si sposta su <∞>.

## Selezione temporanea della modalità di messa a fuoco automatica

Anche se l'interruttore <FOCUS> è nella posizione (MANUAL) <M>, mentre viene premuto il tasto <PUSH AUTO>, la videocamera va in modalità messa a fuoco automatica e la messa a fuoco può essere impostata automaticamente.

## Selezione della modalità assistenza alla messa a fuoco manuale

Si può passare dalla modalità manuale alla modalità assistenza alla messa a fuoco manuale posizionando su [ON] la voce [AIUTO MF] nella schermata [MODALITA' SW] del menu di impostazione.

- La regolazione della messa a fuoco viene eseguita approssimativamente con circa metà del lavoro nell'operazione dell'anello di messa a fuoco, in paragone alla modalità di messa a fuoco manuale.
- Dopo la regolazione con l'anello di messa a fuoco, la messa a fuoco si regola automaticamente (regolazione fine).
- Quando la messa a fuoco è molto sregolata, potrebbe non essere stata impostata.
- Dopo aver effettuato una regolazione automatica, la prossima regolazione automatica non viene eseguita finché l'anello di messa a fuoco non viene spostato.
- Dato che la messa a fuoco automatica a volte non funziona correttamente quando c'è sfarfallio, selezionare una velocità otturatore adatta all'illuminazione. (Pagina 34)
- Quando si usa la modalità messa a fuoco automatica con qualsiasi formato diverso da 50i e 50P, il tempo per il controllo della messa a fuoco sarà leggermente più lungo di quello necessario per la modalità normale di messa a fuoco.
- Quando [ON] è selezionato nella voce [AF] della schermata [TASTO AUTO] del menu di impostazione, la messa a fuoco automatica è attiva durante la modalità automatica indipendentemente dalla posizione dell'interruttore <FOCUS>. (Pagina 84)
- Durante la ripresa macro, la visualizzazione schermo di [AF], [MF] e [MA] apparirà in una cornice.

## Utilizzo dell'assistenza alla messa a fuoco

Quando si preme il tasto <FOCUS ASSIST>, il bordo dello schermo diventa rosso e il profilo dell'immagine ha margini rossi. Regolare la messa a fuoco in modo che il profilo del soggetto che si vuole mettere a fuoco diventi rosso.

Tasto <FOCUS ASSIST>

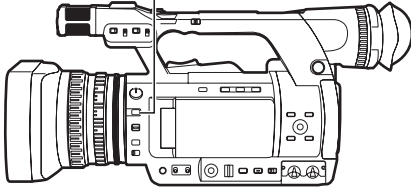

## Regolazione del diaframma

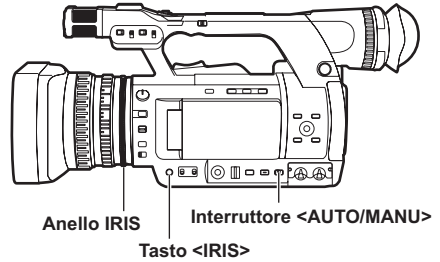

- 1** Utilizzare l'interruttore <AUTO/MANU> per passare alla modalità manuale. (Pagina 18)
- 2** Premere il tasto <IRIS> per passare al metodo di regolazione apertura dell'obiettivo.
  - [AUTO IRIS]: (diaframma automatico)**  
Regola automaticamente il valore del diaframma.
  - [MANUAL IRIS]: (diaframma manuale)**  
Regola manualmente l'apertura dell'obiettivo.
- 3** Quando il diaframma manuale è attivo, regolare l'apertura dell'obiettivo girando l'anello IRIS.
  - Quando il diaframma automatico è attivo, utilizzare questo anello per correggere l'apertura dell'obiettivo.
  - Quando [ON] è selezionato nella voce [AUTOIRIS] della schermata [TASTO AUTO] del menu di impostazione, durante la modalità automatica, il diaframma automatico viene attivato forzatamente. (Pagina 84)
  - Per lo stato dell'intensità della luce, vedere la visualizzazione sul display IRIS METER (scala diaframma). Vedere pagina 75 relativamente al display IRIS METER.

- Per i valori F quando l'apertura dell'obiettivo è aperta nella videocamera, [F1.6] è il lato massimo grandangolo (W) e [F3.2] è il lato massimo teleobiettivo (T). Nella visualizzazione del diaframma mostrata sul mirino e sul monitor LCD quando l'apertura dell'obiettivo è aperta, [OPEN] viene visualizzato sul lato massimo grandangolo (W) e [F3.2] o [OPEN] sono visualizzati sul lato massimo teleobiettivo (T).
- Quando il diaframma è quasi chiuso, la risoluzione si abbassa a causa della diffrazione della luce. In questo caso, si possono migliorare le cose regolando la velocità otturatore e non consentendo la chiusura del diaframma.

## Regolazione del guadagno

Quando lo schermo della videocamera è scuro, è possibile renderlo luminoso aumentando il guadagno.

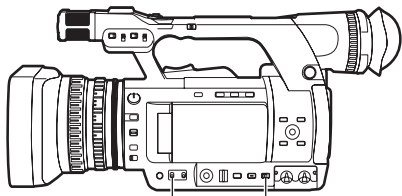

Interruttore <GAIN> Interruttore <AUTO/MANU>

- 1 Utilizzare l'interruttore <AUTO/MANU> per passare alla modalità manuale. (Pagina 18)
- 2 Utilizzare l'interruttore <GAIN> per cambiare il guadagno.

<L>:

Normalmente, metterlo in questa posizione. (L'impostazione di fabbrica è 0 dB)

<M>:

Aumenta il guadagno dell'amplificatore immagini della videocamera. (L'impostazione di fabbrica è 6 dB)

<H>:

Aumenta il guadagno dell'amplificatore immagini della videocamera. (L'impostazione di fabbrica è 12 dB)

- Il valore di guadagno di <L>/<M>/<H> può essere cambiato nella voce [GUADAGNO BASSO]/[GUADAGNO MEDIO]/[GUADAGNO ALTO] della schermata [MODALITA' SW] del menu di impostazione. (Pagina 82)  
Specialmente quando la regolazione del guadagno è necessaria, assegnare la voce [GAN.S.] a uno qualunque dei tasti <USER1> - <USER3>. A ogni pressione del tasto assegnato, si può commutare tra guadagno normale/guadagno super. Quando si imposta il guadagno super, selezionare [24dB] o [30dB] nella voce [SUPER GUADAGNO] della schermata [MODALITA' SW].
- Quando un'impostazione diversa da [OFF] è selezionata con la voce [CGA] della schermata [TASTO AUTO] del menu di impostazione, il guadagno automatico è attivo in modalità automatica indipendentemente dalla posizione dell'interruttore <GAIN>. (Pagina 84)

## Regolazione dell'intensità della luce

Quando la luce naturale è forte, usare il selettore <ND FILTER> per attivare il filtro ND (filtro regolazione intensità della luce).

<OFF>:

Il filtro ND non è usato.

<1/4>:

L'intensità della luce è ridotta a circa 1/4.

<1/16>:

L'intensità della luce è ridotta a circa 1/16.

<1/64>:

L'intensità della luce è ridotta a circa 1/64.

Selettore <ND FILTER>

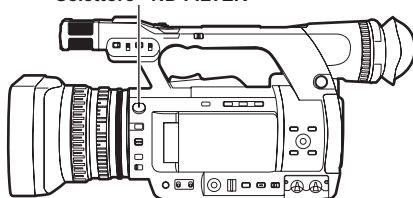

## Regolazione del bilanciamento bianco

Per riprodurre il bianco in modo accurato, regolare la proporzione dei colori primari RGB. Quando il bilanciamento bianco non è corretto, non si verifica soltanto una cattiva riproduzione del bianco, ma anche uno scadimento della tonalità dei colori di tutto lo schermo.

Durante la ripresa in modalità manuale, se le condizioni della luce cambiano, regolare sempre il bilanciamento bianco.

Il valore regolato del bilanciamento bianco può essere salvato sulle posizioni <A> e <B> dell'interruttore <WHITE BAL>.

Inoltre, si possono usare i valori già preimpostati nella memoria. Utilizzare la memoria in base alle condizioni di ripresa.

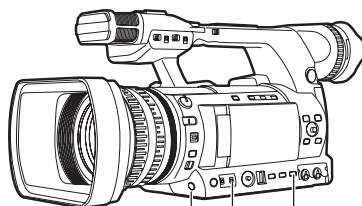

Interruttore <AUTO/MANU>

Interruttore <WHITE BAL>

Tasto <AWB>

## Regolazione del bilanciamento bianco

- 1** Utilizzare l'interruttore <AUTO/MANU> per passare alla modalità manuale. (Pagina 18)
- 2** Impostare la velocità dell'otturatore. (Pagina 34)
- 3** Posizionare una forma bianca in un posto con le stesse condizioni di sorgente di luce del soggetto, quindi zoomare in avvicinamento e riprodurre il bianco a schermo pieno.  
Si possono anche utilizzare oggetti bianchi vicini al soggetto (panno bianco, muri bianchi).
  - Evitare faretto molto luminosi all'interno della schermata.
- 4** Posizionare l'interruttore <WHITE BAL> sulla posizione di <A> o <B> (posizione per salvare il valore regolato di bilanciamento bianco).
- 5** Premere il tasto <AWB>.

• La regolazione viene completata in pochi secondi. (Viene visualizzato il seguente messaggio.)

**Messaggio durante la regolazione:**

[AWB Ach ACTIVE]

**Messaggio quando la regolazione è completa:**

[AWB Ach OK]

- Quando il bilanciamento bianco non può essere regolato automaticamente, viene visualizzato un messaggio di errore nel mirino e sullo schermo del monitor LCD.

**Messaggio quando è impossibile effettuare la regolazione:**

[AWB Ach NG]

- Il bilanciamento bianco non può essere regolato se la funzione [ATW] (Tracciamento automatico del bianco) è attiva.
- Quando è selezionato [ON] nella voce [ATW] della schermata [TASTO AUTO] del menu di impostazione, indipendentemente dalla posizione dell'interruttore <WHITE BAL>, [ATW] è acceso durante la modalità automatica. (Pagina 84)
- Quando sono visualizzati i seguenti messaggi di errore, provare di nuovo a regolare il bilanciamento bianco dopo aver apportato i rimedi.

Messaggio di errore	Metodo di regolazione
[LOW LIGHT]	Aumentare l'intensità della luce. Oppure, aumentare il guadagno.
[LEVEL OVER]	Ridurre l'intensità della luce. Oppure, abbassare il guadagno.

- Quando i messaggi di errore sono visualizzati dopo ripetuti tentativi, consultare il rivenditore.

## Uso dei valori preimpostati

Ciò è utile quando non c'è tempo di regolare il bilanciamento bianco.

- 1** Utilizzare l'interruttore <AUTO/MANU> per passare alla modalità manuale. (Pagina 18)

- 2** Posizionare l'interruttore <WHITE BAL> su <PRST>.

Viene visualizzato il valore corrente di bilanciamento bianco.

- I valori del bilanciamento bianco 3200 K e 5600 K sono preimpostati nella posizione <PRST>.

Linee guida per i valori preimpostati  
P3,2K (3200 K): lampada alogena  
P5,6K (5600 K): luce naturale

- 3** Premere il tasto <AWB>.

Il valore del bilanciamento bianco cambia nel seguente ordine: 3200 K, 5600 K, VARIABLE.

- Selezionando VARIABLE si permette al bilanciamento bianco di essere impostato a un valore opzionale tra [P2.4K] e [P9.9K] spostando la manopola <FUNCTION> in alto e in basso.
- Il valore di bilanciamento bianco VARIABLE visualizzato non è garantito come valore assoluto. Utilizzarlo come valore di riferimento.
- Il valore bilanciamento bianco VARIABLE può essere controllato premendo il pulsante <AWB>.
- Il valore VARIABLE non può essere cambiato quando la funzione AREA della manopola <FUNCTION> è attiva durante la visualizzazione di un fotogramma.

---

---

## Regolazione del bilanciamento nero

Per riprodurre il nero in modo accurato, allineare il livello zero dei colori primari RGB.

Quando il livello del nero non è corretto, non si verifica soltanto una cattiva riproduzione del nero, ma anche uno scadimento della tonalità dei colori di tutto lo schermo.

Di solito non è necessario regolare il bilanciamento nero, ma la regolazione è richiesta nei casi seguenti.

- Quando si utilizza la videocamera per la prima volta
- Quando si utilizza la videocamera dopo un lungo periodo di disuso
- Quando si utilizza in condizioni nelle quali la temperatura circostante è cambiata drasticamente
- Dopo aver cambiato il GUADAGNO e la velocità dell'otturatore
- Dopo il passaggio dalla modalità <PB> alla modalità <CAMERA>

Premere il tasto <AWB> per regolare automaticamente il bilanciamento bianco e continuare a premerlo per regolare il bilanciamento nero. Effettuare questa operazione dopo aver preparato le condizioni per regolare il bilanciamento bianco.

**Messaggio durante la regolazione:**

**[ABB ACTIVE]**

**Messaggio quando la regolazione è completa:**

**[ABB END]**

- 
- 
- Anche quando la funzione [ATW] è in uso, continuare a premere il tasto <AWB> per regolare il bilanciamento nero.
  - Il bilanciamento nero non può essere regolato durante la ripresa.
- 
- 

## Funzione [ATW] (Tracciamento automatico del bianco)

La funzione [ATW] decide automaticamente l'ambiente di ripresa e sempre automaticamente regola per ottenere un bilanciamento bianco ottimale durante la ripresa.

La funzione [ATW] può essere assegnata all'interruttore <WHITE BAL> (una delle posizioni <A>/<B>/<PRST>) nella voce [ATW] della schermata [MODALITA' SW] del menu di impostazione. (Pagina 82)

Inoltre, l'impostazione di fabbrica consente alla funzione [ATW] di operare in modalità automatica. (Pagina 84)

### Sensore di luce naturale

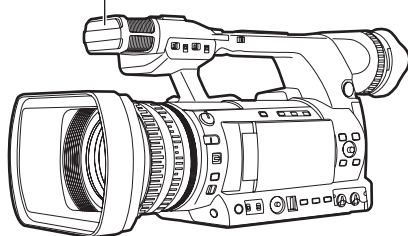

- 
- 
- Potrebbe verificarsi qualche errore di regolazione a seconda dell'ambiente.
  - Eseguire la regolazione del bilanciamento bianco (Pagina 20) quando è richiesta una regolazione bilanciamento bianco molto accurata.
  - La videocamera è dotata di un sensore della luce naturale per assistere la funzione [ATW]. Durante la ripresa con l'utilizzo della funzione [ATW], non bloccare il sensore della luce naturale con la mano.
- 
-

# Ripresa in modalità progressiva 1080i/576i

---

Si può riprendere in modalità progressiva quando si selezionano 25P per la modalità 1080 in modalità AVCHD oppure 25P per la modalità 576 in modalità DV nella voce [FORMATO REG.] della schermata [SETTAGGIO REC] del menu di impostazione. (Pagina 85)

## Modalità 25P:

Riprende 25 fotogrammi/secondo nella modalità progressiva.

Per l'uscita e la registrazione del segnale video, l'immagine a 25 fotogrammi/secondo viene convertita in segnale interlacciato di 50 campi al secondo.

Con questa modalità, si ottengono video di alta qualità.

25 P	A	B	C	D	E	F	G	H	I	J										
↓																				
50 i	Ao	Ae	Bo	Be	Co	Ce	Do	De	Eo	Ee	Fo	Fe	Go	Ge	Ho	He	Io	Ie	Jo	Je

---

**Durante le riprese in modalità progressiva, fare attenzione ai seguenti punti.**

- Consigliamo di impostare la velocità otturatore a 1/50 (OFF).
-

# Utilizzo di utili funzioni di ripresa

## Ripresa ad angolo basso

Quando si fanno riprese a un angolo basso, è utile usare il tasto <START/STOP> sul lato dell'impugnatura. Rilasciare l'interruttore <HOLD> e premere il tasto per avviare la ripresa.

- Quando non si utilizza il tasto <START/STOP> sull'impugnatura, bloccarlo con l'interruttore <HOLD> per impedire l'azionamento involontario.

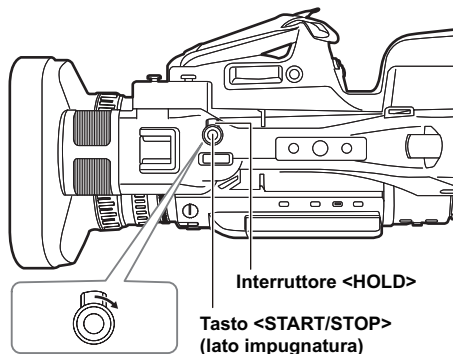

Girare in senso orario per bloccare.

- Quando si preme il tasto <REC CHECK>, le immagini non sono riprodotte nello stato invertito a destra e a sinistra.
- Lo stato di operazione viene visualizzato quando si scatta un autoritratto  
Nessuna visualizzazione: non è possibile registrare (nessuna scheda di memoria, ecc.)  
[O]: Ripresa in corso, durante la transizione alla pausa della ripresa  
[[]]: Ripresa in pausa (standby della ripresa)  
[!]: Visualizzazione avvertimento in corso
- Solo una parte della schermata è visualizzata. Quando appare [!], ruotare il monitor LCD al normale orientamento di ripresa e controllare il contenuto del messaggio.
- Quando si controllano le informazioni visualizzate dello schermo con il mirino, ruotare il monitor LCD al normale orientamento di ripresa.
- Le immagini invertite a destra e a sinistra sono messe in uscita verso dispositivi esterni.

## Registrazione autoritratto

Aprire il monitor LCD, ruotarlo di 180° verso il lato dell'obiettivo per registrare l'autoritratto. Quando si seleziona [SPECCHIO] nella voce [AUTORIPRESA] della schermata [REGOLAZ. DISPLAY] del menu di impostazione, si visualizzano immagini invertite a sinistra e a destra in modo da poter scattare autoritratti come se si guardasse nello specchio. Tuttavia, anche se la ripresa è in modalità specchio, le immagini registrate sono le stesse della ripresa normale. Le immagini non sono registrate come immagini a specchio.

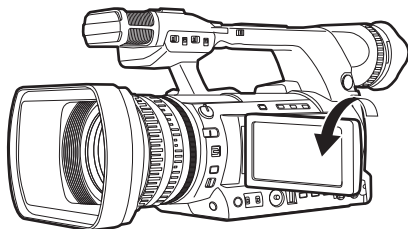

## Forma zebra

Premendo il tasto <ZEBRA> in modalità <CAMERA>, viene visualizzata una forma zebra o una cornice sul mirino e sul monitor LCD, per poter controllare la luminosità del soggetto.

Le parti in cui la sovraesposizione potrebbe causare imbiancamento sono visualizzate con una forma a strisce.

- Area estremamente luminosa
- Area riflettente

Quando si regolano il diaframma e la velocità otturatore in modalità manuale pe5r far scomparire la forma zebra, si ottengono immagini con meno imbiancamento.

A ogni pressione del tasto <ZEBRA>, la visualizzazione cambia come segue.

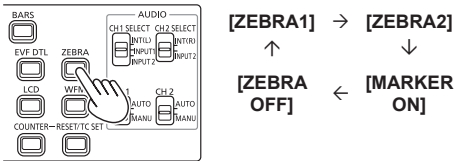

Si può impostare il livello della forma zebra con la voce [LIVELLO ZEBRA 1] e con la voce [LIVELLO ZEBRA 2] della schermata [REGOLAZ. DISPLAY] del menu di impostazione. (Pagina 89)  
Inoltre, quando si imposta la voce [LIVELLO ZEBRA 2] su [OFF], anche se si preme il tasto <ZEBRA>, [ZEBRA2] non verrà visualizzato. La forma zebra impostata viene visualizzata per un tempo fisso (circa 2 secondi) come [%].

## Cornice

Quando la voce [ZONA RILEVAZ. LIVELLO VIDEO] nella schermata [REGOLAZ. DISPLAY] del menu di impostazione è impostata su [ON], premere il tasto <ZEBRA> e impostare [MARKER ON] (Pagina 25) per visualizzare la cornice al centro dello schermo.

Si può controllare la luminosità dell'area vicino al centro dello schermo sotto forma di un numero ([0%]-[99%]).

Quando la luminosità supera [99%], viene visualizzato [99%↑].

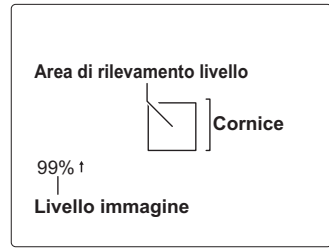

Premere nuovamente il tasto <ZEBRA> per tornare alla schermata normale.

## Controllare e visualizzare lo stato di ripresa

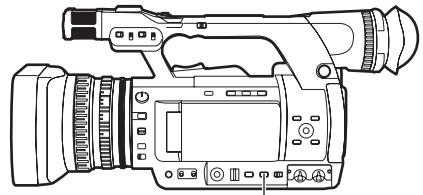

Tasto <DISP/MODE CHK>

Tenere premuto il tasto <DISP/MODE CHK> durante la pausa della ripresa o la ripresa per visualizzare tutte le voci di informazione, compreso lo stato di impostazione di varie funzioni di ripresa e una lista di funzioni assegnate al tasto USER, ecc. Rilasciare il tasto per tornare alla visualizzazione normale.

Premere il tasto <DISP/MODE CHK> durante la pausa della ripresa o la ripresa per nascondere tutte le visualizzazioni diverse da visualizzazione di stato di operazione, visualizzazione di fotogramma come area, contatore, cornice e visualizzazione della zona di sicurezza. Premere nuovamente il tasto per tornare alla visualizzazione normale. (Pagina 78)

Questa impostazione verrà mantenuta anche se l'alimentazione della videocamera viene spenta posizionando l'interruttore POWER/MODE su <OFF> o se viene cambiata la modalità di funzionamento.

Inoltre, premere il tasto <DISP/MODE CHK> mentre è visualizzata la schermata delle miniature in modalità <PB> per visualizzare le proprietà del clip selezionato. (Pagina 60)

(I clip possono essere selezionati spostando il cursore con la leva OPERATION.)

## Ripresa utilizzando la manopola <FUNCTION> <FUNCTION>

I seguenti tipi di ripresa possono essere eseguiti utilizzando la manopola <FUNCTION>.

- Funzione area della messa a fuoco automatica  
Fa funzionare la messa a fuoco automatica entro un fotogramma di area selezionato utilizzando la manopola <FUNCTION>.
- Funzione area del diaframma automatico  
Regola automaticamente il valore del diaframma entro un fotogramma di area selezionato utilizzando la manopola <FUNCTION>. Non è possibile impostare questa funzione se è stata impostata la funzione [RICON. VOLTO].
- Visualizzazione luminanza area  
Visualizza un livello medio di luminanza entro un fotogramma di area selezionato utilizzando la manopola <FUNCTION>.

### 1 Selezionare una funzione nella voce [MANOPOLA FUNZIONE] nella schermata [MODALITA' SW] del menu di impostazione (Pagina 82).

[INH]: Nessuna funzione assegnata.

[FUOCO]: Funzione di messa a fuoco dell'area e funzione della barra di messa a fuoco dell'area (durante l'impostazione <MENU>)

[IRIDE]: Funzione del diaframma dell'area e funzione scala diaframma dell'area (durante l'impostazione <MENU>)

[Y GET]: Visualizzazione luminanza area  
[FUOCO/IRIDE]:

Funzionamento simultaneo della funzione della messa a fuoco dell'area e della funzione diaframma dell'area, funzionamento simultaneo della funzione della barra di messa a fuoco dell'area/ funzione scala del diaframma dell'area (durante l'impostazione <MENU>)

[FUOCO/Y GET]:

Funzionamento simultaneo della funzione della messa a fuoco dell'area e visualizzazione luminanza area, funzionamento simultaneo della funzione della barra di messa a fuoco dell'area (durante l'impostazione <MENU>)

### 2 Premere la manopola <FUNCTION>.

- È visualizzato un fotogramma bianco.
- Non ci sono cambiamenti nel funzionamento della videocamera oltre alla visualizzazione del fotogramma.

### 3 Premere di nuovo la manopola <FUNCTION>.

- Il fotogramma bianco diventa giallo.
- Quando il fotogramma è giallo, la funzione della manopola <FUNCTION> impostata tramite <MENU> funziona nell'area all'interno del fotogramma.
- Premendo un'altra volta la manopola <FUNCTION>, il fotogramma da giallo torna nuovamente a bianco.
- La commutazione AUTO/MANUAL per [FUOCO/IRIDE] è eseguita normalmente nello stesso modo.
- La funzione luminanza centrale non funziona quando è in funzione la visualizzazione luminanza area.
- Se la manopola <FUNCTION> è tenuta premuta per più di due secondi, il fotogramma scompare e la funzione area è disattivata.

### 4 Spostare la manopola <FUNCTION> verso l'alto e verso il basso e a destra e a sinistra.

- Il fotogramma bianco cambia posizione. Spostare il fotogramma nell'area che si desidera selezionare.
- Premere la manopola <FUNCTION>.

- La funzione area non funziona durante il rilevamento dei volti.
- La funzione area viene rilasciata quando l'interruttore di alimentazione è impostato su OFF o quando la videocamera viene passata alla modalità di riproduzione.



## Funzione stabilizzatore ottico delle immagini

Quando si effettuano riprese con la videocamera tenuta in mano, si può ridurre lo scuotimento della videocamera utilizzando la funzione stabilizzatore ottico delle immagini.

Lo stabilizzatore ottico delle immagini può essere commutato ON/OFF con il tasto <OIS>.  è visualizzato nel mirino e nel monitor LCD quando lo stabilizzatore ottico delle immagini è acceso. Quando si usa un treppiede, si possono ottenere immagini naturali spegnendo lo stabilizzatore ottico delle immagini.

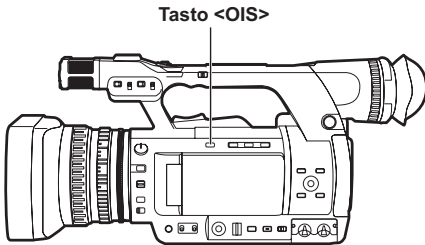

- Quando si insegue un soggetto in movimento o c'è un forte scuotimento della videocamera, la stabilizzazione potrebbe non funzionare.

## Aggiunta di effetti alle immagini

Si possono aggiungere effetti alle immagini premendo i tasti USER assegnati alla funzione [DISS. NERO] e alla funzione [DISS. BIANCO]. I tasti sono forzatamente disabilitati nel corso di riproduzione, REC CHECK e visualizzazione miniature.

### [DISS. NERO]:

Premere il pulsante per la dissolvenza in chiusura nel nero. In quel momento, l'audio si dissolve in chiusura nella stessa maniera. Inoltre, continuare a premere il tasto e l'immagine si dissolve in chiusura, rilasciare il tasto e si dissolve in apertura.

### [DISS. BIANCO]:

Premere il pulsante per la dissolvenza in chiusura nel bianco. In quel momento, l'audio si dissolve in chiusura nella stessa maniera. Inoltre, continuare a premere il tasto e l'immagine si dissolve in chiusura, rilasciare il tasto e si dissolve in apertura.

## Utilizzo dei tasti USER

A ciascuno dei tasti USER è possibile assegnare una singola funzione tra 16 tipi di funzioni.

Usare questi tasti per cambiare rapidamente le condizioni di ripresa o aggiungere l'effetto dissolvenza a immagini per corrispondere al soggetto.

Nelle impostazioni di fabbrica, le seguenti funzioni sono assegnate a ciascuno dei tasti.

<USER1>: [CONTROLUCE]

<USER2>: [ZOOM DIG.]

<USER3>: [MARC. RIPR.]

Per dettagli, vedere le voci [USER1] - [USER3] nella schermata [MODALITA' SW] del menu di impostazione (Pagina 83).

Se si preme un tasto USER al quale è stata assegnata una delle funzioni, e quindi si spegne l'alimentazione o si cambia la modalità durante il funzionamento del tasto USER, si ritornerà allo stato precedente.

## Compensazione del controluce

Quando si riprendono soggetti in controluce, premere il tasto USER al quale è stata assegnata la funzione [CONTROLUCE].

[CONTROLUCE] verrà visualizzato sullo schermo. Il controllo diaframma automatico per la compensazione del controluce impedirà che l'immagine del soggetto diventi scura.

Premere di nuovo il tasto USER per rilasciare la compensazione del controluce. (Nella modalità diaframma manuale, lo stato del diaframma viene mantenuto nel punto corrispondente anche se la compensazione del controluce viene disattivata.)

## Barre dei colori

In modalità <CAMERA>, premere il tasto <BARS> per visualizzare le barre dei colori, che sono utili per regolare la qualità dell'immagine di televisori e monitor esterni. Premere nuovamente per tornare all'immagine precedente.

- Quando sono visualizzate le barre dei colori, viene emesso un suono di test di 1 kHz dal terminale della cuffia o dal terminale <AUDIO OUT>. Il suono non viene emesso dagli altoparlanti.
- Si può impostare l'uscita del suono di test con la voce [TONO TEST] della schermata [IMP. USC. AV].
- Premere il tasto <START/STOP> per registrare le barre dei colori.
- La visualizzazione delle barre dei colori viene rilasciata spegnendo l'alimentazione.
- In modalità <PB>, il tasto <BARS> è disabilitato.

## Modifica del formato immagini

Durante la registrazione in modalità DV, il formato delle immagini da registrare (formato immagine) può essere modificato.

Selezionare nella voce [Rapporto d'aspetto] della schermata [SETTAGGIO REC] del menu di impostazione.

### [SIDE CROP]:

La registrazione viene eseguita in modalità standard 4:3.

Ritaglia i bordi sinistro e destro.

- Quando è impostato su [SIDE CROP], l'informazione visualizzata nella parte della banda nera a sinistra e a destra del monitor LCD e del mirino non è visualizzata in uscita esterna.



### [LETTER BOX]:

La registrazione è eseguita in campo angolare 16:9. Viene registrata la banda nera sulla parte superiore e inferiore dello schermo.

- Quando il formato è impostato su [LETTER BOX], le immagini sono visualizzate in formato immagine 16:9 e viene visualizzato [LT.BOX] su LCD e mirino.



### [16:9]:

L'immagine della videocamera viene registrata compressa nella direzione orizzontale.

Quando le immagini registrate sono visualizzate su un monitor TV supportato a schermo largo, esse vengono visualizzate con un formato immagine 16:9.

- Quando è impostato su [16:9], le immagini sono visualizzate in formato immagine 16:9 su LCD e mirino.

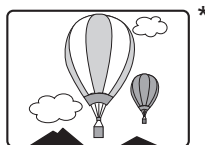

\* L'illustrazione è una figura dell'immagine quando l'uscita esterna è visualizzata su uno schermo monitor 4:3.

## Funzione di monitoraggio della forma d'onda

In modalità <CAMERA>, premere il tasto <WFM> per visualizzare le forme d'onda delle immagini sul monitor LCD.

Premere nuovamente il tasto per tornare alla visualizzazione normale.

- È possibile cambiare la visualizzazione di forma d'onda, di vettore e di onda/vettore dalla voce [WFM] della schermata [MODALITA' SW] del menu di impostazione (Pagina 83).
- Le forme d'onda non sono visualizzate sul mirino.
- Le forme d'onda non possono essere registrate.
- Durante la visualizzazione delle forme d'onda, utilizzare anche il mirino perché parte dello schermo di ripresa e della visualizzazione sullo schermo viene nascosta dalle forme d'onda.

## Regolazione del volume durante la ripresa



Durante il monitoraggio del suono tramite cuffia durante la ripresa, il volume può essere regolato con il tasto <AUDIO MON/ADV>.

- Regolazione del livello di suono in ingresso (Pagina 39).
- Il volume regolato del suono viene ricordato quando l'alimentazione viene spenta posizionando l'interruttore POWER/MODE su <OFF>.

## Funzione dei contrassegni della ripresa

Il contrassegno applicato alle miniature dei clip è chiamato un contrassegno della ripresa. Nella schermata delle miniature, possono essere selezionati e visualizzati/riprodotti soltanto clip con contrassegni di ripresa applicati.

Durante la ripresa, quando viene premuto il tasto USER assegnato alla funzione [MARC. RIPR], viene visualizzato [MARK ON] sul monitor LCD e sul mirino e viene impostato un contrassegno della ripresa sulla miniatura del clip che si sta riprendendo. Premere nuovamente il tasto per rilasciarlo.

Inoltre, i contrassegni della ripresa possono essere impostati/rilasciati eseguendo le operazioni delle miniature dei clip. (Pagina 53)

Tuttavia, i contrassegni della ripresa non possono essere impostati/rilasciati durante la riproduzione.

- Quando i contrassegni della ripresa non possono essere impostati/rilasciati, viene visualizzato [INVALID].

## Registrazione degli indici (Solo modalità AVCHD)

Questa funzione aggiunge indici a punti di immagini di un clip durante la ripresa o la riproduzione.

Quando il tasto USER assegnato alla funzione [INDICE] viene premuto durante la ripresa, in quel punto viene registrato un segnale indice. (Pagina 83)  
Si possono anche aggiungere indici durante la riproduzione oppure visualizzare/riprodurre soltanto clip con indici. (Pagina 56)

- Per un singolo clip possono essere registrati al massimo 100 indici.
- Quando si superano i 100 indici, anche se viene effettuata l'operazione di applicazione, viene visualizzato [INVALID] e non si può aggiungere un indice.
- Quando si aggiungono indici continuamente, lasciare intervalli di un secondo o più. Anche se l'operazione viene eseguita continuamente entro un secondo, sarà valida soltanto la prima operazione.

## Funzione [ULTIMA CLIP]

Quando [ULTIMA CLIP] viene assegnato a un tasto USER, l'ultimo clip registrato può essere cancellato premendo il tasto.

Quando viene premuto il tasto USER assegnato a [ULTIMA CLIP], [SI]/[NO] viene visualizzato sullo schermo.

Selezionare [SI] per cancellare l'ultimo clip registrato.

- Selezionare [NO] per non cancellare il clip.
- I clips non possono essere cancellati se dopo le riprese vengono eseguite le seguenti operazioni.
  - Quando si passa alla modalità <PB>
  - Quando si cambia il formato di registrazione
  - Quando si effettua il collegamento a un computer con un cavo USB
  - Quando si spegne la fotocamera
  - Quando si apre il coperchio slot scheda di memoria
- In modalità SIMUL REC, la funzione non opera.

# Utilizzo di funzioni speciali per la registrazione

## Pre-rec (PRE REC)

Video e audio sono registrati a partire da tre secondi prima del momento dell'operazione di avvio della registrazione.

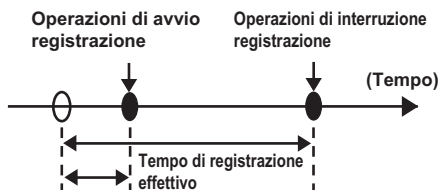

PRE REC tempo di ripresa

### 1 Impostare la voce [MODALITA' PREREC] nella schermata [SETTAGGIO REC] del menu di impostazione su [ON].

[PRE-REC] verrà visualizzato sullo schermo.

- Quando la voce [GENERAT.TC] della schermata [REGOLAZIONE TC/UB] è stata impostata su [REC RUN], l'impostazione sarà modificata automaticamente a [FREE RUN].

### 2 Premere il tasto <START/STOP>.

Video e audio saranno registrati a partire da circa tre secondi precedenti.

- Nei casi seguenti, la registrazione dei tre secondi precedenti di video e audio potrebbe non essere possibile anche se la registrazione è avviata immediatamente.
  - Immediatamente dopo il passaggio dalla modalità <PB> alla modalità <CAMERA>
  - Immediatamente dopo l'accensione dell'alimentazione
  - Immediatamente dopo la modifica della voce [MODALITA' PREREC]
- In modalità AVCHD, la miniatura per un clip ripreso usando la funzione pre-rec visualizzerà l'immagine nel momento in cui era stato premuto il tasto <START/STOP>. In modalità DV, visualizza l'immagine tre secondi prima del momento in cui è stato premuto il tasto <START/STOP>.

## INTERVAL REC (soltanto in modalità AVCHD)

Questa funzione consente di creare brevi video di scene che si muovono lentamente su lunghi periodi di tempo con la registrazione fotogramma per fotogramma a intervalli specificati.

Viene registrato un fotogramma in ciascun periodo di tempo di registrazione stabilito, e 25 fotogrammi formano un video di un secondo.

Si può specificare l'intervallo in modalità <CAMERA> con la voce [INTERVAL REC] nella schermata [IMP. REG.] del menu di impostazione.

- [1 SEC.]/[10 SEC.]/[30 SEC.]/[1 MINUTO]/[2 MINUTI]: Modifica l'impostazione di INTERVAL REC.

[OFF]: Non imposta INTERVAL REC.

- [↔] appare sul display.
- L'impostazione INTERVAL REC sarà rilasciata alla fine della ripresa.
- La registrazione audio è disabilitata.
- Se è impostata la funzione PRE-REC, l'impostazione INTERVAL REC verrà rilasciata.

Esempio	Intervallo di registrazione	Tempo di ripresa	Lunghezza video
Tramonti	1 SECONDO	da 30 min a 1 ora	da 1 min 15 sec a 2 min 30 sec
Farfalla che esce dal bozzolo	10 SECONDI	da 2 ore a 4 ore	da 30 sec a 1 min
Fiori che sbocciano	30 SECONDI	da 1 ora a 3 ore	da 5 sec a 15 sec

- La massima durata di ripresa è 168 ore.
- Quando si registra per lunghi periodi, utilizzare l'adattatore CA.

- Non rimuovere la batteria o non disconnettere l'adattatore CA durante INTERVAL REC. Farlo potrebbe danneggiare i dati dell'immagine registrata o portare a perdita di dati.
- Non si può modificare la modalità di registrazione quando è abilitato INTERVAL REC.
- A seconda delle condizioni di illuminazione e di ripresa, le impostazioni di colore e di messa a fuoco potrebbero non essere regolate automaticamente. In tali casi, effettuare manualmente le regolazioni.
- Quando è abilitato INTERVAL REC, impostare il seguente formato di registrazione. Se viene impostato un formato di registrazione diverso, la voce [INTERVAL REC] è mostrata in grigio e non può essere abilitata. Formato di registrazione: modalità PH, 1080/25P
- Quando si riproduce un video registrato, impostare il formato di riproduzione su 1080/25P.
- Anche se le immagini non hanno raggiunto i 25 fotogrammi quando si arresta la registrazione, verrà creato un video di un secondo.

## Funzione datazione

La data e l'ora di registrazione possono essere registrate sulle immagini video.

Selezionare [ON] dalla voce [SOVRAIMP.

TEMPO] della schermata [IMP. REG.] del menu di impostazione.

Quando la funzione DATAZIONE è [ON], [R] verrà visualizzato davanti alla visualizzazione di data e ora nel mirino e nel monitor LCD. Inoltre, la visualizzazione del mese cambia da un valore numerico a una visualizzazione con nome inglese.

- [R] la visualizzazione stessa non verrà registrata nel video.
- Il formato e la posizione dei caratteri di ora e data registrati nell'immagine variano a seconda del formato di registrazione.
- Il formato e la posizione dei caratteri di datazione nelle visualizzazioni di uscita esterne potrebbero variare dalle visualizzazioni nel monitor LCD o nel mirino.
- La visualizzazione di ora e data registrate seguirà le impostazioni fatte nella voce [DATA/ORA] della schermata [REGOLAZ. DISPLAY]. Se questa voce è impostata su [OFF], la data e l'ora non saranno registrate come datazione.
- Per evitare che le visualizzazioni di data e ora si sovrappongano quando i clip registrati con datazioni sono riprodotti con la videocamera, impostare la voce [DATA/ORA] della schermata [REGOLAZ. DISPLAY] su [OFF]. Si può anche nascondere la visualizzazione di data e ora premendo il tasto <DISP/MODE CHK>.

## Funzione relè

Quando lo spazio residuo su una scheda di memoria non è sufficiente durante la registrazione, si può fare in modo che la registrazione continui utilizzando la scheda di memoria nell'altro slot.

Impostare la voce [RELAY REC] nella schermata [SETTAGGIO REC] del menu di impostazione su [ON].

- Quando lo spazio residuo su una scheda di memoria non è sufficiente durante la registrazione, si può fare in modo che la registrazione continui automaticamente utilizzando la scheda di memoria nell'altro slot.
- La registrazione relè non è disponibile quando una scheda di memoria registrabile non è inserita nello slot scheda di memoria.
- La videocamera è capace di registrazione continua fino a un massimo di 12 ore. Tale durata non può essere estesa neppure se si utilizza la funzione relè.

## SIMUL REC

Quando le schede di memoria sono inserite in entrambi gli slot, attivare questa funzione consente di registrare lo stesso video in entrambe le schede di memoria. Impostare la voce [REG. SIMULT.] nella schermata [SETTAGGIO REC] del menu di impostazione su [ON] per entrare in modalità SIMUL REC. Nella visualizzazione sullo schermo della capacità dei supporti, viene visualizzato il tempo di registrazione disponibile che è possibile per SIMUL REC (il tempo disponibile di registrazione della scheda di memoria con la più bassa capacità di memoria) ed è visualizzata l'icona [📷].

- La registrazione si arresta quando una delle schede di memoria nello slot 1 o nello slot 2 non dispone di spazio libero residuo.

(La figura seguente mostra il caso in cui la scheda di memoria nello slot 1 diviene piena.)

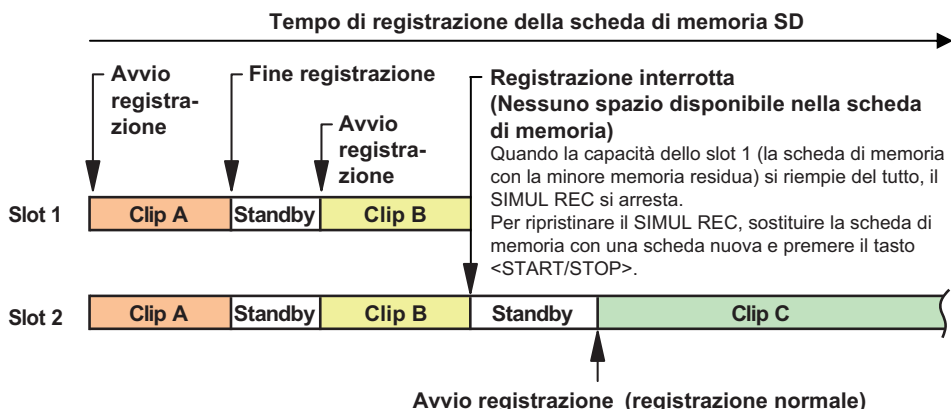

Se si preme il tasto <START/STOP> senza sostituire la scheda di memoria nello slot 1, il video verrà registrato normalmente sulla scheda di memoria nello slot 2 (la scheda con memoria residua).

- SIMUL REC non può essere utilizzato contemporaneamente a registrazione relè, o INTERVAL REC.
- Durante SIMUL REC, se la registrazione si è arrestata a causa di un errore di registrazione verificatosi in una delle schede di memoria, l'altra scheda di memoria continuerà a registrare.
- Al termine di SIMUL REC, se c'è della capacità rimasta in una delle schede di memoria, quella scheda di memoria verrà selezionata automaticamente come scheda di memoria di registrazione. Premere nuovamente il tasto <START/STOP> per la registrazione normale.
- In modalità SIMUL REC, se è inserita soltanto una scheda di memoria, si effettua una normale registrazione.
- Dopo SIMUL REC, la funzione REC CHECK non funziona.
- Dopo SIMUL REC, la funzione [ULTIMA CLIP] non funziona.
- Quando si passa alla modalità <PB> dopo SIMUL REC, vengono visualizzate le miniature della scheda di memoria nello slot 1.

## Registrazione di backup (Solo in modalità DV)

Il video registrato con la videocamera può essere salvato e ne verrà fatto un backup automatico in un dispositivo esterno connesso mediante il terminale <DV OUT> della videocamera.

Impostare il metodo di controllo del dispositivo esterno nelle voci [Controllo DV] e [SEL COM. DV] della schermata [ALTRE FUNZIONI] del menu di impostazione. (Pagine 93, 94)

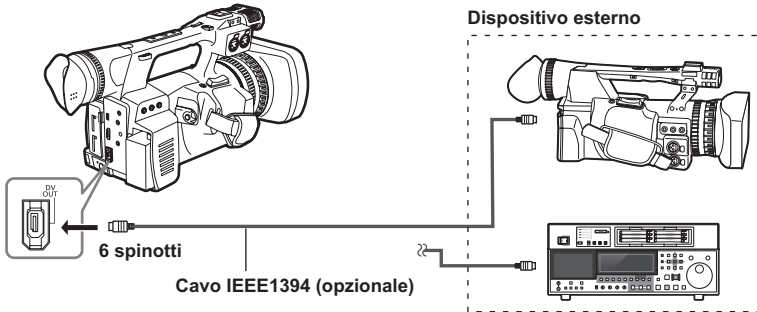

Quando si utilizza la funzione di registrazione di backup, fare attenzione ai seguenti punti:

- Dopo aver effettuato la registrazione di backup, controllare l'impostazione delle voci di menu prima di azionare la videocamera. Poiché l'impostazione delle voci di menu rimane anche dopo aver spento l'alimentazione, utilizzare la videocamera con la funzione di backup impostata potrebbe causare la sovrascrittura nei supporti del dispositivo esterno.
- La registrazione di backup potrebbe non funzionare in modo corretto se sono collegati due o più dispositivi esterni.
- Utilizzare un cavo IEEE1394 lungo al massimo 4,5 m.
- Quando si esegue la registrazione di backup, impostare il dispositivo esterno in modo che registri segnali 1394.
- Se si esegue la registrazione di backup con [Catena] nella voce [Controllo DV] (Pagina 93) della schermata [ALTRE FUNZIONI] del menu di impostazione impostato su acceso, quando la memoria della scheda di memoria diventa quasi piena, il dispositivo di backup che era in pausa inizierà automaticamente a registrare.
- Si noti che se si esegue REC CHECK, il video verificato sarà registrato.
- Quando si collega o si scollega un cavo IEEE1394, assicurarsi di spegnere l'alimentazione del dispositivo da collegare.
- Quando si effettua un collegamento con un dispositivo esterno dotato di terminale IEEE1394 a 4 spinotti, collegare dapprima il terminale <DV OUT> (a 6 spinotti).
- Usare un cavo IEEE1394 a doppia schermatura.

# Regolazione della velocità dell'otturatore

## Utilizzo del selettore <SHTR>

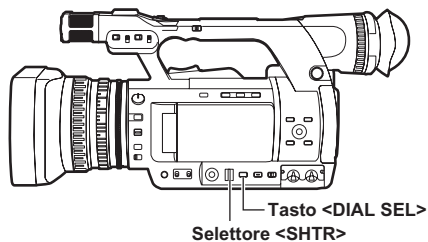

### 1 Premere il tasto <DIAL SEL>.

- Il ruolo del selettore <SHTR> cambia nell'ordine seguente.  
[DIAL SHUTTER]→[DIAL SYNCHRO SCAN]→[DIAL LOCK]
  - Per selezionare [DIAL SYNCHRO SCAN], premere il tasto <DIAL SEL> e selezionare [DIAL SHUTTER], quindi girare il selettore <SHTR> per impostare la scansione sincronizzata.
- 
- Dopo circa 12 secondi senza un'operazione del selettore, [DIAL LOCK] viene impostato automaticamente. Premere il tasto <DIAL SEL> per azionare nuovamente la videocamera. La videocamera ritorna all'ultima modalità di operazione. Si può anche utilizzare il tasto <DIAL SEL> per impostare [DIAL LOCK] in modo da impedire l'azionamento involontario.
- 

## Impostazione dell'otturatore

**1** Premere il tasto <DIAL SEL> e selezionare [DIAL SHUTTER].

**2** Premere il selettore <SHTR>.

- A ogni pressione del selettore <SHTR>, l'otturatore si attiva/disattiva.
- La velocità otturatore viene modificata nell'ordine mostrato nelle tabelle di pagina 35 ruotando il selettore <SHTR> quando l'otturatore è attivato.

- 
- Ricordare che maggiore è la velocità dell'otturatore e minore sarà la sensibilità della videocamera.
  - La messa a fuoco del soggetto richiederà più tempo se la velocità dell'otturatore è ridotta, quindi si consiglia di fissare la videocamera su un treppiede, ecc. durante la ripresa.
  - Se si utilizzano lampade a scarica elettrica come le lampade fluorescenti, sullo schermo possono comparire bande orizzontali. Regolando la velocità dell'otturatore si può migliorare questa condizione.
  - Se ripreso, un soggetto che passa velocemente davanti alla videocamera può apparire distorto. Ciò è dovuto al sistema di lettura dei segnali dei dispositivi di ripresa (sensore MOS) e non è un difetto.
  - A velocità basse dell'otturatore (da 1/6 a 1/12), sullo schermo potrebbero comparire punti bianchi, rossi, verdi o blu, ma questo non è un difetto.
-

## Impostazione della scansione sincronizzata

- 1** Premere il tasto <DIAL SEL> e selezionare [DIAL SHUTTER].
- 2** Girare il selettore <SHTR> e impostare la scansione sincronizzata.
- 3** Premere il tasto <DIAL SEL> e selezionare [DIAL SYNCHRO SCAN].
- 4** Girare il selettore <SHTR>.
  - La velocità otturatore [SYNCHRO SCAN] può essere impostata.
  - La velocità otturatore cambia rapidamente quando si ruota il selettore <SHTR> tenendolo premuto verso il basso.
  - La scansione sincronizzata può essere impostata anche con la voce [SYNCHRO SCAN] della schermata [FILE DI SCENA] del menu di impostazione.

- 
- Il formato di impostazione può essere modificato con la voce [TIPO SYNC SCAN] della schermata [FILE DI SCENA] del menu di impostazione.  
 [gradi]: visualizzazione angolo (180,0d ecc.)  
 [sec]: visualizzazione velocità (1/48,0 ecc.)
- 

### Se 1080/50, 1080/25P, 720/50P, 720/25P, 576/50i, 576/25P

Normale (OFF) 1/50	[Scansione sincronizzata] ↔ 1/6 ↔ 1/12 ↔ 1/25 ↔ 1/60
	↓ 1/2000 ↔ 1/1000 ↔ 1/500 ↔ 1/250 ↔ 1/120 ↑

---

## Scansione sincronizzata

La velocità dell'otturatore della scansione sincronizzata, utilizzata per la ripresa di schermate, come uno schermo di televisore o un monitor del computer, viene impostata usando il selettore <SHTR> (Pagina 34) o la voce [SYNCRO SCAN] della schermata [FILE DI SCENA] del menu di impostazione. (Pagina 79)

- Regolare la velocità dell'otturatore in modo da corrispondere alla frequenza del televisore o del monitor del computer per minimizzare il rumore orizzontale che appare quando si riprendono tali soggetti.
- Passando alla modalità progressiva, si possono riprendere anche schermate di televisore del sistema PAL.
- Se il valore impostato della voce [SYNCRO SCAN] della schermata [FILE DI SCENA] del menu impostazioni è visualizzato in grigio, non è possibile utilizzare la funzione con il formato di registrazione corrente. La funzione opera soltanto per valori preimpostati per ciascun formato di registrazione.

I valori preimpostati per ciascun formato di registrazione sono i seguenti. ([TIPO SYNC SCAN] = [sec])

Modalità 50i/50P: 1/50 secondo

Modalità 25P: 1/25 secondo

- 
- La modalità progressiva può essere modificata con la voce [FORMATO REG.] della schermata [SETTAGGIO REC] del menu di impostazione. (Pagina 85)
-

# Modifica ingresso audio

Durante la ripresa, si possono registrare fino a due canali di audio. Inoltre, l'ingresso audio da registrare in ciascun canale può essere commutato a microfono incorporato, microfono esterno o dispositivi audio collegati.

## Interruttore AUDIO CH1 SELECT

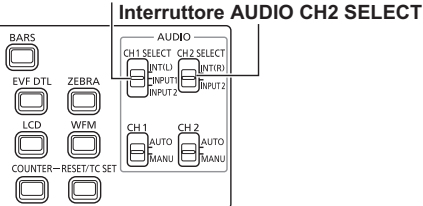

## Utilizzo del microfono incorporato

- 1 Impostare l'interruttore AUDIO CH1 SELECT su <INT (L)>.**
  - L'audio dal canale sinistro del microfono incorporato viene registrato sul canale audio 1.
- 2 Impostare l'interruttore AUDIO CH2 SELECT su <INT (R)>.**
  - L'audio dal canale destro del microfono incorporato viene registrato sul canale audio 2.

## Utilizzo di un microfono esterno e di dispositivi audio

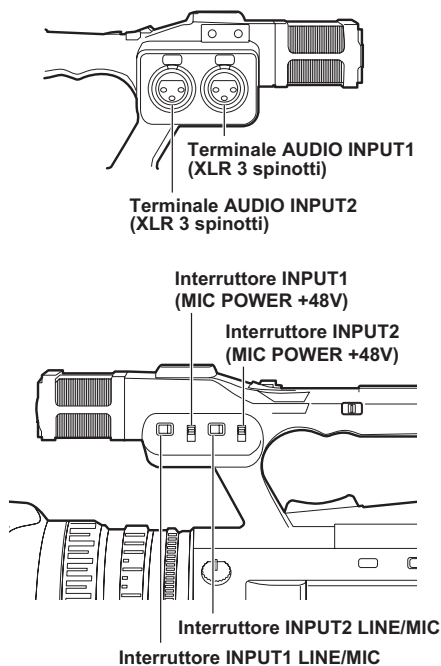

- 1 Collegare un microfono esterno o un dispositivo audio ai terminali AUDIO INPUT1/2 (XLR 3 spinotti). (Pagina 63)**
- 2 Commutare il segnale ingresso audio collegato mediante l'interruttore INPUT1 LINE/MIC o quello INPUT2 LINE/MIC.**  
**<LINE>: (Quando si collega un dispositivo audio)**

Il livello di ingresso è 0 dBu.

**<MIC>: (Quando si collega un microfono esterno)**

L'impostazione di fabbrica per il livello di ingresso è -50 dBu.

Il livello di ingresso può essere modificato a [-40dB] o [-60dB] con la voce [GUADAGNO MICROFONO 1] e la voce [GUADAGNO MICROFONO 2] della schermata [SETTAGGIO REC] del menu di impostazione. (Pagina 86) Tuttavia, la sensibilità sarà più alta quando il livello è impostato a [-60dB] e potrebbe essere registrato più rumore.

- 3 Quando si utilizza il microfono virtuale (che richiede +48V di alimentazione)**

Impostare l'interruttore INPUT1 (MIC POWER+48V) e l'interruttore INPUT2 (MIC POWER+48V) su <ON>.

**<ON>: (Quando si collega il microfono virtuale)**

L'alimentazione di +48V è fornita ai terminali AUDIO INPUT1/2.

**<OFF>: (Quando non si collega il microfono virtuale)**

L'alimentazione di +48V non è fornita ai terminali AUDIO INPUT1/2.

- Quando si utilizza un microfono virtuale, la durata della carica della batteria si abbrevia.
- Quando sono collegati dispositivi che non supportano l'alimentazione +48V, impostare il microfono virtuale su <OFF>. Se impostato su <ON>, i dispositivi collegati potrebbero essere danneggiati.
- Quando si utilizza AG-MC200G (opzionale), impostare la voce [GUADAGNO MICROFONO 1] o la voce [GUADAGNO MICROFONO 2] della schermata [SETTAGGIO REC] su [-50dB].

- 4 Utilizzare l'interruttore AUDIO CH1 SELECT per selezionare il segnale di ingresso da registrare sul canale audio 1.**

**<INT (L)>:**

Viene registrato l'audio dal canale sinistro del microfono incorporato.

**<INPUT1>:**

Viene registrato l'audio dal dispositivo collegato al terminale AUDIO INPUT1.

**<INPUT2>:**

Viene registrato l'audio dal dispositivo collegato al terminale AUDIO INPUT2.

- 5 Utilizzare l'interruttore AUDIO CH2 SELECT per selezionare il segnale di ingresso da registrare sul canale audio 2.**

**<INT (R)>:**

Viene registrato l'audio dal canale destro del microfono incorporato.

**<INPUT2>:**

Viene registrato l'audio dal dispositivo collegato al terminale AUDIO INPUT2.

## • Interruttori ingresso audio

Impostazione degli interruttori		Canale di registrazione	
Interruttore AUDIO CH1 SELECT	Interruttore AUDIO CH2 SELECT	CH1	CH2
INT(L)	INT(R)	Microfono incorporato canale sinistro	Microfono incorporato canale destro
	INPUT2	Microfono incorporato canale sinistro	INPUT2
INPUT1	INT(R)	INPUT1	Microfono incorporato canale destro
	INPUT2	INPUT1	INPUT2
INPUT2	INT(R)	INPUT2	Microfono incorporato canale destro
	INPUT2	INPUT2	INPUT2

- Quando si porta in ingresso un segnale di microfono esterno a CH1 e CH2, collegare il microfono al terminale AUDIO INPUT2, e impostare sia l'interruttore AUDIO CH1 SELECT sia l'interruttore AUDIO CH2 SELECT su INPUT2.

## Regolazione automatica del livello di registrazione audio

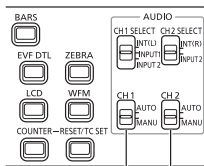

Interruttore AUDIO AUTO/MANU CH1

Interruttore AUDIO AUTO/MANU CH2

## 1 Impostare l'interruttore AUDIO AUTO/MANU CH1 o quello CH2 sulla posizione <AUTO>.

Regolare automaticamente l'ingresso del livello di registrazione del segnale audio tramite il microfono incorporato e i terminali AUDIO INPUT1/2 (XLR 3 spinotti).

- CH1/CH2 possono essere impostati separatamente.
- Quando <AUTO> è impostato, la regolazione del livello di registrazione mediante la manopola <AUDIO LEVEL> e l'impostazione nella voce [LIMITATORE AUDIO CH1]/[LIMITATORE AUDIO CH2] della schermata [SETTAGGIO REC] del menu di impostazione (Pagina 86) sono disabilitate.

- Poiché il livello di registrazione del segnale audio viene regolato automaticamente, il suono dell'operazione di zoom può essere registrato se si effettua lo zoom in modo rapido, a seconda delle condizioni dell'ambiente.

## Regolazione manuale del livello di registrazione audio

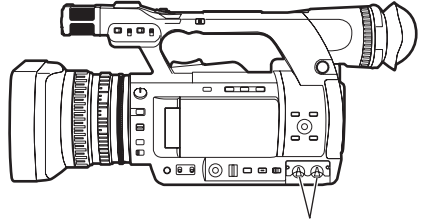

Manopola &lt;AUDIO LEVEL&gt;

## 1 Impostare l'interruttore AUDIO AUTO/MANU CH1 o quello CH2 sulla posizione <MANU>.

Regolare l'ingresso del livello di registrazione del segnale audio tramite il microfono incorporato e i terminali AUDIO INPUT1/2 (XLR 3 spinotti) utilizzando la manopola <AUDIO LEVEL>. Controllare la visualizzazione della scala di livello audio in basso a sinistra sul monitor LCD o sul mirino.

- CH1/CH2 possono essere impostati separatamente.
- Quando è impostato <MANU>, l'impostazione nella voce [LIMITATORE AUDIO CH1]/[LIMITATORE AUDIO CH2] del menu di impostazione [SETTAGGIO REC] (Pagina 86) è abilitata.



- Prima della ripresa, controllare il livello del volume di registrazione.
- Durante la registrazione, il livello di registrazione di questa videocamera è impostato più alto di circa 8 dB delle videocamere a spalla Panasonic per le trasmissioni.

# Utilizzo delle impostazioni di ripresa (file di scena)

Le impostazioni, in base a una varietà di condizioni di ripresa, sono memorizzate nelle posizioni del selettore <SCENE FILE> (da <F1> a <F6>).

Durante le riprese, si può usare il selettore <SCENE FILE> per richiamare immediatamente i file richiesti.

- I file seguenti sono memorizzati come impostazioni di fabbrica.

## <F1>: [SCENA]

File adatto alla ripresa normale.

## <F2>: [SCENE FLUO.]

File adatto per le riprese con lampade a fluorescenza (ripresa in interni).

## <F3>: [SCENE SPARK]

File adatto per le riprese con variazioni maggiori di risoluzione, colore e contrasto.

## <F4>: [SCENE B-STR]

File adatto per aumentare il contrasto delle aree scure (come per la ripresa di tramonti).

## <F5>: [SCENE CINE V]

File adatto per riprese di scene tipo film dove il contrasto è accentuato. (Anche quando il file di scena viene modificato, il formato di registrazione rimane invariato. Deve essere impostato con la voce [FORMATO REG.] della schermata [SETTAGGIO REC]. Vedere pagina 85.)

## <F6>: [SCENE CINE D]

File adatto per riprese di scene tipo film dove la gamma dinamica è accentuata. (Anche quando il file di scena viene modificato, il formato di registrazione rimane invariato. Deve essere impostato con la voce [FORMATO REG.] della schermata [SETTAGGIO REC]. Vedere pagina 85.)

## Modifica delle impostazioni dei file di scena

Il valore di impostazione di un file di scena può essere modificato.

Inoltre, i file di scena modificati possono essere memorizzati in ciascuna posizione del selettore <SCENE FILE> (da <F1> a <F6>).

### Esempio: modifica del nome del file di scena

- 1** Posizionare l'interruttore POWER/MODE della videocamera su <ON>. (Pagina I-25 di Vol.1)
- 2** Girare il selettore <SCENE FILE> per selezionare un file di scena da modificare.
- 3** Selezionare la schermata [FILE DI SCENA] del menu di impostazione.
  - Operazioni con i menu (Pagina I-26 di Vol.1)
  - Le operazioni possono essere effettuate con i tasti del telecomando corrispondenti a quelli della videocamera. Per dettagli, vedere "Telecomando" (Pagina I-19 di Vol.1).
- 4** Inclinare la leva OPERATION nelle direzioni <▲><▼> per selezionare la voce [MODIFICA NOME].
- 5** Spingere la leva OPERATION (o inclinarla nella direzione <►>) e inclinarla nella direzione <▲> per selezionare [SI], quindi spingere di nuovo la leva OPERATION.

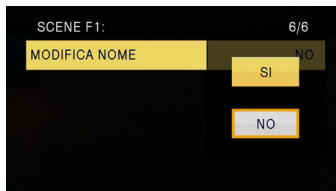

## 6 Quando viene visualizzata la schermata seguente, utilizzare la leva OPERATION per impostare un nome file di sei caratteri.

Eseguire questa operazione usando lo stesso metodo dell'impostazione delle informazioni utente (Pagina 49).

- Caratteri che possono essere impostati (Spazio), A-Z, 0-9, : < = > ? @ [ ] ^ \_ - . /  
Durante l'impostazione del nome file, premere il tasto <RESET/TC SET> per cancellare i caratteri.



## 7 Dopo aver completato l'impostazione del nome file, premere la leva OPERATION.

## 8 Selezionare [SI] sulla schermata di conferma.

- Selezionando [SI], si esce dalla schermata [MODIFICA NOME] e si completa la modifica delle impostazioni.
- Quando la modifica delle impostazioni è stata completata, il nome e i valori modificati vengono memorizzati e permangono dopo lo spegnimento dell'alimentazione o la modifica dei selettori di scena.



---

## 5 Premere il tasto <MENU> per rilasciare la modalità menu.

### Per leggere i file

- 1) Selezionare [LETTURA CARD] nel passo 2 e spingere la leva OPERATION.
- 2) Selezionare il numero del file, quindi spingere la leva OPERATION.
- 3) Selezionare [SI] sulla schermata di conferma. "FILE 1 (nome del file) LETTURA COMPLETATA" viene visualizzato quando la lettura è completa.

### Per aggiungere titoli ai file

- 1) Eseguire i passi da 1 a 3.
- 2) Inclinare la leva OPERATION nelle direzioni <▲><▼> per selezionare un carattere, quindi inclinarla nella direzione <►> per passare al carattere successivo.  
Possono essere inseriti i seguenti caratteri.  
(Spazio), A-Z, 0-9, : < = > ? @ [ ] ^ \_ - . /
- 3) Quando tutto l'inserimento è finito, spingere la leva OPERATION.
- 4) Premere [SI] sulla schermata di conferma.

- 
- Se appare [SCHEDE BLOCCATE], rilasciare lo stato protetto della scheda di memoria.
  - Se appare "FILE 1 (nome del file) ERRORE DI SCRITTURA", chiudere tutte le altre operazioni (per esempio la riproduzione) prima di procedere.
-

# Metadati dei clip (Solo modalità AVCHD)

---

Ai dati video registrati sulla scheda di memoria si possono aggiungere i formati video e audio, il nome della persona che registra, la località di ripresa, promemoria di testo e altre informazioni. Questi dati sono chiamati metadati dei clip. (Per il metodo di visualizzazione, vedere pagina 60.)

Esistono due tipi di metadati dei clip: i dati registrati automaticamente durante le riprese e i dati nel file di caricamento metadati creato sulla scheda di memoria caricata nella videocamera. (Per il metodo di caricamento dei metadati dei clip, vedere pagina 45.)

## Contenuto dei metadati dei clip

Si possono impostare le voci sottolineate caricando il file di caricamento metadati sulla scheda di memoria. Altre voci sono impostate automaticamente durante la ripresa.

### [PROPRIETA' CLIP/GLOBAL CLIP ID]:

Indica l'ID globale del clip che mostra lo stato di ripresa del clip.

### [PROPRIETA' CLIP/USER NAME CLIP]:

Indica il nome del clip impostato dall'utente.<sup>\*1</sup>

### [PROPRIETA' CLIP/VIDEO & AUDIO]:

Indica il sistema [FRAME RATE], [REC RATE], [RISOLUZIONE], [PULL DOWN] e [AUDIO] (registrazione audio) dell'immagine registrata.

### [PROPRIETA' CLIP/ACCESSO]:

Indica [CREATORE] (nome della persona che registra), [GENERAZIONE DATA] (data di registrazione), [DATA ULTIMO AGGIOR.] (data nella quale i dati sono stati aggiornati l'ultima volta) e [PERSONA ULTIMO AGG.] (l'ultima persona che ha aggiornato i dati).

### [PROPRIETA' CLIP/DISPOSITIVO]:

Indica [PRODUTTORE] (produttore dell'apparecchio), [NUMERO DI SERIE] (numero di serie dell'apparecchio) e [MODELLO: SIGLA] (nome del modello dell'apparecchio: AG-AC130 per questa videocamera).

### [PROPRIETA' CLIP/RIPRESA]:

Indica [CAMERAMAN] (nome della persona che registra) e [LUOGO] (nome della località di ripresa).

### [PROPRIETA' CLIP/LOCALITA']:

Indica [ALTITUDINE], [LONGITUDINE], [LATITUDINE] della località di ripresa e [SORGENTE] (sorgente di informazione). Non registrato in questa videocamera.

### [PROPRIETA' CLIP/SCENARIO]:<sup>\*2</sup>

Indica [NOME PROGRAMMA], [NUMERO SCENA] (numero della scena) e [NUMERO RIPRESA] (numero dello scatto).

### [PROPRIETA' CLIP/NEWS 1]:

Indica [REPORTER] (nome del reporter) e [SCOPO] (scopo della raccolta dati).

### [PROPRIETA' CLIP/NEWS 2]:

Indica [OGGETTO] (destinazione della raccolta dati).

### [PROPRIETA' CLIP/MEMO]:<sup>\*3</sup>

Indica [PERSONA] (nome della persona che ha registrato il promemoria di testo) e [TESTO] (contenuto del promemoria di testo).

- \*1 Se non ci sono informazioni nel file di caricamento metadati, ai clip saranno applicati numeri consecutivi a 5 cifre nell'ordine in cui sono stati registrati, e al primo clip da registrare verrà assegnato il numero 0. Si può selezionare il metodo di registrazione di [PROPRIETA' CLIP/USER NAME CLIP]. Per dettagli, vedere pagina 45.
- \*2 Quando si inserisce [PROPRIETA' CLIP/SCENARIO], bisogna inserire [NOME PROGRAMMA]. Non si possono inserire soltanto [NUMERO SCENA], [NUMERO RIPRESA].
- \*3 Quando si inserisce [PROPRIETA' CLIP/MEMO], bisogna inserire [TESTO]. Non si può inserire soltanto [PERSONA].

- 
- Questa videocamera può visualizzare soltanto caratteri ASCII.
  - A causa delle limitazioni imposte dalla videocamera sul numero di caratteri visualizzabili, non tutti i dati possono essere visualizzati. (Ciò non significa che i dati non visualizzati siano stati cancellati.) Usare un AVCCAM viewer o un altro programma per verificare tutti i dati.
  - I metadati possono essere creati con AVCCAM viewer. (Pagina 69)
-

## Caricamento dei metadati [META DATA]

Si possono eseguire le seguenti operazioni. Se necessario, effettuare delle preparazioni.

- Caricamento dei metadati  
Inserire nella videocamera la scheda di memoria sulla quale sono registrati i metadati. (Per dettagli sui metadati dei clip, vedere pagina 44.)
- Scegliere se registrare o meno i metadati sulla scheda di memoria
- Inizializzare i metadati nella videocamera
- Visualizzare i metadati nella videocamera

**1** Girare l'interruttore **POWER/MODE** per andare in modalità **<CAMERA>**.

**2** Premere il tasto **<MENU>**.

Operazioni con i menu (Pagina I-26 di Vol.1)

**3** Inclinare la leva **OPERATION** nelle direzioni **<▲><▼>** per selezionare **[META DATA]** e spingere la leva **OPERATION** (o inclinarla nella direzione **<▶>**).



**4** Inclinare la leva **OPERATION** nelle direzioni **<▲><▼>** per selezionare le voci, quindi spingere la leva **OPERATION**.

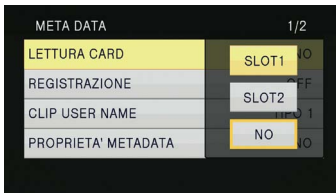

### [LETTURA CARD]:

Carica nella videocamera i metadati impostati sulla scheda di memoria.

Spostare su **[LETTURA CARD]**, spingere la leva **OPERATION**, selezionare una delle opzioni **[SLOT1]/[SLOT2]/[NO]** e premere la leva **OPERATION**.

- Possono essere visualizzate fino a otto voci di metadati sulla scheda di memoria, a iniziare dalla data della creazione più recente.

- Se sono utilizzati caratteri diversi da caratteri alfanumerici a singolo byte nel file di metadati da caricare, essi sono visualizzati come “\*”.

### [REGISTRAZIONE]:

Imposta se simultaneamente registrare o meno i metadati caricati nella videocamera su una scheda di memoria durante la registrazione.

Selezionare una delle due opzioni **[ON]/[OFF]** (formattare/non formattare), quindi spingere la leva **OPERATION**.

L'impostazione di fabbrica per questa modalità è **[OFF]**.

### [CLIP USER NAME]:

Si può selezionare il metodo di registrazione di **[CLIP USER NAME]**. Per dettagli, vedere la colonna successiva.

### [PROPRIETA' METADATA]:

Visualizza i metadati che sono stati registrati nella videocamera.

### [RESET CONTATORE CLIP]:

Riporta a 1 il valore del contatore.

Selezionare una delle due opzioni **[SI]/[NO]** (resettare/non resettare), quindi spingere la leva **OPERATION**.

### [INIZIALIZZAZIONE METADATA]:

Inizializza i metadati che sono stati registrati nella videocamera.

Selezionare una delle due opzioni **[SI]/[NO]** (inizializzare/non inizializzare), quindi spingere la leva **OPERATION**.

**5** Premere il tasto **<MENU>** per rilasciare la modalità menu.

## Selezionare il metodo di registrazione di [CLIP USER NAME]

Premere il tasto **<MENU>** e selezionare **[META DATA]**→**[CLIP USER NAME]** per selezionare il metodo di registrazione di **[CLIP USER NAME]**. Sono disponibili due opzioni: **[TIPO 1]** e **[TIPO 2]**.

### [CLIP USER NAME] da registrare

	[TIPO 1]	[TIPO 2]
Quando i metadati dei clip sono stati caricati	Dati caricati	Dati caricati + Valore COUNT*
Quando non sono stati caricati metadati dei clip o quando la registrazione dei metadati dei clip caricati è stata disabilitata	Numero sequenziale a 5 cifre nell'ordine di ripresa	Numero sequenziale a 5 cifre in ordine di ripresa

\* Il valore COUNT è indicato come numero a 4 cifre. Il valore COUNT viene aumentato ogni volta che viene ripreso un nuovo clip quando i metadati dei clip sono stati caricati e il metodo di registrazione è stato impostato su [TIPO 2]. Il valore COUNT può essere resettato con il metodo seguente. Premere il tasto <MENU>, selezionare [META DATA]→[RESET CONTATORE CLIP]→[SI] e spingere la leva OPERATION per resettare il valore COUNT a 1.



## Utilizzo del contatore

### Visualizzazione del contatore

Si può visualizzare un contatore che indichi quanto tempo è passato durante la ripresa o la riproduzione.

#### 1 Premere il tasto <COUNTER>.

L'indicazione cambia come segue a ogni pressione del tasto. (Pagina 71)

##### [0:00.00] (Solo modalità <CAMERA>)

Visualizzazione valore contatore. Visualizzato quando è selezionato [TOTALE]\* con la voce [CONTATORE DI REG.] della schermata [REGOLAZ. DISPLAY] del menu di impostazione. [CLIP 0:00.00]

Visualizzato quando è selezionato [CLIP]\* con la voce [CONTATORE DI REG.] della schermata [REGOLAZ. DISPLAY] del menu di impostazione. I valori sono resettati automaticamente all'avvio della ripresa e sono visualizzati i valori del contatore per ogni singolo clip.

\* Il conteggio non è visualizzato in modalità <PB>.

##### [TC 12:34:56.01]

Visualizzazione del codice tempo

##### [UB 12 34 56 78]

Informazioni utente

##### Nessuna visualizzazione:

I dati non sono visualizzati.

- Per resettare il valore del contatore, premere il tasto <RESET/TC SET> mentre viene visualizzato il valore contatore.

### Modalità di preimpostazione TC

Sincronizza il valore del codice tempo iniziale durante la ripresa con videocamere multiple. (Di seguito, la videocamera utilizzata per la sincronizzazione è descritta come MASTER mentre la videocamera sincronizzata è descritta come SLAVE.)

- 1 Collegare i terminali TC PRESET IN/OUT (terminali <VIDEO OUT>) ai due dispositivi con un cavo a spinotti, quindi accendere l'alimentazione.

#### ■ Impostazioni MASTER

- 2 Controllare che la videocamera MASTER sia impostata sulla modalità <CAMERA>, quindi impostare la voce [SINCRONIZZAZIONE ESTERNA TC] della schermata [REGOLAZIONE TC/UB] del menu di impostazione su [MASTER].

Sullo schermo viene visualizzato [SEGNALE LCD IN USCITA], e il codice tempo esce dal terminale TC PRESET IN/OUT (terminale <VIDEO OUT>).

- Selezionare lo stesso formato di registrazione per le videocamere MASTER e SLAVE, quindi impostare la voce [GENERAT.TC] della schermata [REGOLAZIONE TC/UB] su [FREE RUN].
- Per cancellare l'uscita del codice tempo, premere il tasto <MENU>.

#### ■ Impostazioni SLAVE

- 3 Impostare la voce [SINCRONIZZAZIONE ESTERNA TC] nella schermata [REGOLAZIONE TC/UB] del menu di impostazione su [SLAVE].

- 4 Premere il tasto <COUNTER>-<RESET/TC SET>. I valori di TCG verranno preimpostati sui valori di TC immessi dal MASTER.

- La schermata menu si chiude e viene visualizzato [TC LINK OK] al centro dello schermo.
- Se i valori di TC non possono essere impostati correttamente, verrà visualizzato [LINK NG].
- Per cancellare la modalità [SLAVE], premere il tasto <MENU>.

# Carica della batteria incorporata/impostazione del codice tempo

## Carica della batteria incorporata

La videocamera usa la batteria incorporata per ricordare la data e l'ora.

Se viene visualizzato [LOW INTERNAL BATTERY] (il livello della batteria incorporata è basso) quando sono impostati la data e l'ora, significa che la batteria incorporata è scarica. Caricare la batteria con il seguente metodo.

Impostare la data e l'ora dopo aver caricato completamente la batteria.

### 1 Collegare un adattatore CA alla videocamera. (Pagina I-22 di Vol.1)

- Lasciare l'interruttore POWER/MODE della videocamera su <OFF>.

### 2 Lasciare la videocamera per circa quattro ore.

- La batteria incorporata viene caricata.
- Controllare il codice tempo e le operazioni di menu dopo la ricarica.

Se la data e l'ora non vengono ricordate dopo la ricarica, la batteria incorporata deve essere sostituita. Rivolgersi al rivenditore.

## Impostazione del codice tempo

Si possono eseguire varie impostazioni relative al codice tempo con le seguenti voci della schermata [REGOLAZIONE TC/UB] del menu di impostazione. (Pagina 87)

- Voce [GENERAT.TC]
- Voce [REGOLAZIONE TC]
- Voce [MODALITA' UB] (Solo in modalità DV)

## Specificare il codice tempo (voce [REGOLAZIONE TC])

Impostare il valore del codice tempo con la voce [REGOLAZIONE TC] per registrare qualsiasi valore come codice tempo all'inizio della registrazione.

- 1 Posizionare l'interruttore POWER/MODE della videocamera su <ON>. (Pagina I-25 di Vol.1)**
- 2 Selezionare la voce [REGOLAZIONE TC] nella schermata [REGOLAZIONE TC/UB] del menu di impostazione.**
  - Operazioni con i menu (Pagina I-26 di Vol.1)
  - Le operazioni possono essere effettuate con i tasti del telecomando corrispondenti a quelli della videocamera. Per dettagli, vedere "Telecomando" (Pagina I-19 di Vol.1).
- 3 Inclinare la leva OPERATION nella direzione <▲> per passare a [SI], quindi spingere la leva OPERATION.**



---

#### 4 Quando appare la schermata seguente, impostare il valore del codice tempo.

Inclinare la leva OPERATION nelle direzioni <▲><▼> per selezionare il valore del codice tempo.



Inclinare la leva OPERATION nella direzione <▶> per passare alla cifra successiva, quindi inclinare di nuovo nelle direzioni <▲><▼> per selezionare il valore.



- Si può resettare il valore del codice tempo a zero premendo il tasto <RESET/TC SET> mentre si imposta il codice tempo.

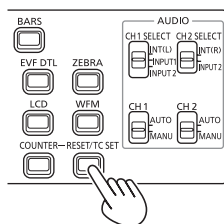

---

#### 5 Dopo aver completato l'impostazione del valore del codice tempo, premere la leva OPERATION.

#### 6 Inclinare la leva OPERATION nella direzione <◀> per passare a [SI], quindi spingere la leva OPERATION.



La videocamera regola il valore del codice tempo in base al formato e alla velocità fotogramma. Per questo motivo, ricordare che effettuare una modifica di formato o di velocità fotogramma potrebbe portare a discontinuità dall'ultimo valore di codice tempo della registrazione precedente.

## Impostazione informazioni dell'utente

Impostare le informazioni dell'utente consente di memorizzare informazioni promemoria a 8 cifre in formato esadecimale. Le informazioni dell'utente sono salvate automaticamente nella memoria e conservate dopo lo spegnimento dell'alimentazione.

In modalità DV, [USER]/[ORA]/[DATA]/[GENERAT. TC]/[FRAME RATE] possono essere selezionati con la voce [MODALITA' UB] nella schermata [REGOLAZIONE TC/UB] del menu di impostazione. Selezionare [USER] per impostare le informazioni dell'utente in modalità DV.

### 1 Posizionare l'interruttore POWER/MODE della videocamera su <ON>. (Pagina I-25 di Vol.1)

### 2 Selezionare la voce [REGOLAZIONE UB] nella schermata [REGOLAZIONE TC/UB] del menu di impostazione.

- Operazioni con i menu (Pagina I-26 di Vol.1)
- Le operazioni possono essere effettuate con i tasti del telecomando corrispondenti a quelli della videocamera. Per dettagli, vedere "Telecomando" (Pagina I-19 di Vol.1).

### 3 Inclinare la leva OPERATION nella direzione <▲> per passare a [SI], quindi spingere la leva OPERATION.



### 4 Impostazione delle informazioni dell'utente.

Inclinare la leva OPERATION nelle direzioni <▲><▼> per selezionare i caratteri delle informazioni dell'utente.

- Si possono impostare numeri da 0 a 9 e lettere da A a F per le informazioni dell'utente.



Inclinare la leva OPERATION nella direzione <◀> per passare alla cifra successiva, quindi inclinare di nuovo nelle direzioni <▲><▼> per selezionare il carattere.



- Si possono resettare le informazioni dell'utente a zero premendo il tasto <RESET/TC SET> mentre si impostano le informazioni dell'utente.

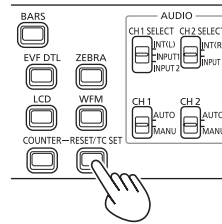

### 5 Dopo aver completato l'impostazione delle informazioni dell'utente, premere la leva OPERATION.

### 6 Inclinare la leva OPERATION nella direzione <◀> per passare a [SI], quindi spingere la leva OPERATION.



# Operazioni di riproduzione di base

Spia di modalità

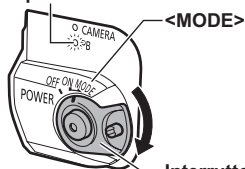

Interruttore POWER/MODE

**1** Posizionare l'interruttore POWER/MODE su <MODE> per accendere la spia di modalità <PB>.

La spia di modalità <PB> si accende in verde e la modalità <PB> viene abilitata.

- Ogni volta che si posiziona l'interruttore su <MODE>, si commuta fra la modalità <CAMERA> e la modalità <PB>.

Per dettagli sulla riproduzione di clip usando le miniature, vedere pagina 51.

Funzionamento mediante la leva di Funzionamento		Telecomando
	<p><b>Riproduzione &lt;▶▶&gt;</b> Premere per riprodurre il clip attualmente indicato dal cursore.</p>	
	<p><b>Avanti veloce &lt;▶▶▶&gt;</b> Premere <u>durante</u> la riproduzione per scorrere velocemente (a circa 10 volte la velocità normale) il clip. Ripetere l'operazione per scorrere più velocemente il clip (a circa 20 volte la velocità normale). Premere <u>durante</u> la pausa per passare al clip seguente.</p>	
	<p><b>Riavvolgimento &lt;◀◀&gt;</b> Premere <u>durante</u> la riproduzione per scorrere velocemente indietro (a circa 10 volte la velocità normale) il clip. Ripetere l'operazione per scorrere più velocemente indietro (a circa 20 volte la velocità normale) il clip. Premere <u>durante</u> la pausa per passare al clip precedente.</p>	
	<p><b>Stop &lt;■&gt;</b></p>	
	<p><b>Pausa &lt;  &gt;</b> Premere durante la riproduzione per mettere il clip in pausa. Premere nuovamente per tornare alla riproduzione normale.</p>	



## ■ In modalità DV

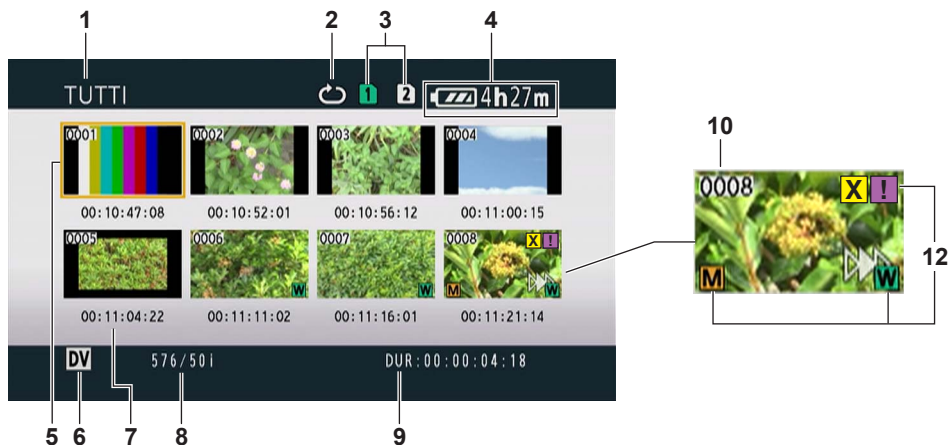

### 1 Stato di visualizzazione delle miniature (Pagina 56)

In questa area appaiono i tipi di clip visualizzati come miniature.

### 2 Indicatore di ripetizione della riproduzione (Pagina 54)

Visualizzato durante la ripetizione della riproduzione.

### 3 Visualizzazione stato multimediale

Visualizza lo stato della scheda di memoria.

### 4 Visualizzazione del livello della batteria (Pagina I-20 di Vol.1)

Visualizza il livello di carica residua della batteria.

### 5 Cursore (quadro arancione)

Visualizzato sulla miniatura correntemente selezionata.

### 6 Visualizzazione modalità di registrazione

Visualizza la modalità di registrazione se il clip attualmente evidenziato dal cursore è stato ripreso nelle modalità PH, PM e DV. (Pagina 14)

### 7 Visualizzazione del tempo (Pagina 56)

Visualizza un codice tempo all'inizio della registrazione del clip/informazioni utente all'inizio della registrazione del clip/ora di ripresa/data di ripresa/data e ora di ripresa, in base alle impostazioni.

### 8 Visualizzazione formato di registrazione

Visualizza il formato di registrazione del clip selezionato dal cursore.

### 9 Visualizzazione della durata

Visualizza la durata del clip selezionato dal cursore.

### 10 Numero clip

Visualizzato in ordine di ripresa. (Fino a 1.000 clip) I numeri dei clip che non possono essere riprodotti (ad esempio, clip con formati di registrazione differenti) vengono visualizzati in rosso.

Per riprodurre i clip visualizzati in rosso, impostare la voce [FORMATO DI RIPRODUZ.] della schermata [SETTAGGIO RIPROD.] del menu di impostazione sul formato di registrazione appropriato. (Pagina 95)

### 11 [On]: Visualizzazione di protezione clip (Solo in modalità AVCHD)

Visualizzata sui clip protetti.

## 12 Indicatori

- In modalità AVCHD

**[ M ] : Contrassegno della ripresa**

Indica che un clip ha un contrassegno della ripresa. (Pagina 53)

**[ I ] : Indice**

Indica che sono stati aggiunti gli indici. (Pagina 57)

**[ >>> ] : Visualizzazione di ripresa della riproduzione**

Visualizzato su clip ai quali è stata applicata l'impostazione di ripresa della riproduzione.

- In modalità DV

**[ M ] : Contrassegno della ripresa**

Indica che un clip ha un contrassegno della ripresa. (Pagina 53)

**[ W ] : Ampio**

Visualizzato su clip registrati con campo angolare 16:9.

**[ >>> ] : Visualizzazione di ripresa della riproduzione**

Visualizzato su clip ai quali è stata applicata l'impostazione di ripresa della riproduzione.

**[ X ] (Giallo) : Clip difettoso (clip riparabile)**

Visualizzato su clip difettosi a causa di uno spegnimento dell'alimentazione durante la registrazione, ecc. Essi possono essere riparati. (Pagina 58)

**[ X ] (Rosso) : Clip difettoso (clip non riparabile)**

Visualizzato su clip difettosi a causa di uno spegnimento dell'alimentazione durante la registrazione, ecc. Cancellare questo tipo di clip, poiché essi non possono essere riparati. Se non è possibile cancellare questi clip, formattare la scheda di memoria con questa videocamera. (Pagina 13)

**[ ? ] : Clip difettoso (clip con contenuto sconosciuto)**

Visualizzato su clip con contenuto sconosciuto, poiché il contenuto non è compatibile con questa videocamera.

**[ I ] : Clip incompleto**

Quando la capacità di registrazione di un clip supera 4 GB (la durata di registrazione è circa 16 minuti), il clip viene automaticamente diviso e salvato come un altro clip. Viene visualizzato su clip che non sono stati salvati correttamente come clip associati, a causa di uno spegnimento dell'alimentazione durante la registrazione, ecc.

- Per visualizzare le proprietà del clip sulla schermata delle miniature, spostare il cursore usando la leva OPERATION sul clip di cui si desidera visualizzare le proprietà, quindi premere il tasto <DISP/MODE CHK>. Per dettagli sulla visualizzazione, vedere "Schermata informazioni clip" (Pagina 60). Premere il tasto <MENU> mentre sono visualizzate le proprietà per tornare alla schermata delle miniature.

### Aggiunta di contrassegni delle riprese ai clip

L'aggiunta di contrassegni delle riprese [ M ] rende più semplice trovare i clip cercati.

**1** **Inclinare la leva OPERATION nelle direzioni <<◀>> <▲><▼> per spostare il quadro giallo sul clip al quale si intende aggiungere un contrassegno della ripresa.**

**2** **Premere il tasto USER al quale è stata assegnata la funzione contrassegno della ripresa. (Pagina 83)**

Per eliminare un contrassegno della ripresa, ripetere i precedenti passi.

- Non è possibile aggiungere contrassegni della ripresa a clip ripresi usando altri modelli di videocamera.

### Selezione dello slot scheda di memoria per la riproduzione

È possibile cambiare lo slot della scheda di memoria per la riproduzione.

**1** **Premere il pulsante <SLOT SEL> quando, nella modalità <PB>, viene visualizzata la schermata delle miniature.**

# Impostazioni di riproduzione [SETTAGGIO RIPROD.]

Per impostare formato e metodo di riproduzione.

## Impostazione del formato di riproduzione [FORMATO DI RIPRODUZ.] (solo in modalità AVCHD)

Impostare il formato di riproduzione.

- 1 Premere il tasto <MENU>.**  
Operazioni con i menu (Pagina I-26 di Vol.1)
- 2 Selezionare la voce [FORMATO DI RIPRODUZ.] della schermata [SETTAGGIO RIPROD.] e premere la leva OPERATION (o inclinarla nella direzione ►).**



- 3 Inclinare la leva OPERATION nelle direzioni <▲><▼> per selezionare il formato di riproduzione, quindi premere la leva OPERATION.**
  - L'impostazione per la voce [FORMATO REG.] della schermata [SETTAGGIO REC] del menu di impostazione viene riflessa come impostazione iniziale.
  - I numeri dei clip vengono visualizzati in nero quando la riproduzione è possibile, in rosso quando essa non è possibile.

- Anche se il formato di riproduzione è impostato, il formato di registrazione impostato nella voce [FORMATO REG.] della schermata [SETTAGGIO REC] del menu di impostazione viene ripristinato quando si passa la videocamera alla modalità <CAMERA>.
- Se il formato di riproduzione non è compatibile con i clip creati alla destinazione relè tramite la funzione registrazione relè, le immagini in miniatura non vengono visualizzate (viene visualizzato [!]). Le immagini in miniatura saranno visualizzate se il formato di riproduzione coincide con quello dei clip.

## Ripetizione della riproduzione [RIPETI P.]

Usare questa impostazione per riprodurre ripetutamente tutti i clip disponibili nello slot selezionato.

- 1 Premere il tasto <MENU>.**  
Operazioni con i menu (Pagina I-26 di Vol.1)
- 2 Impostare la voce [RIPETI P.] della schermata [SETTAGGIO RIPROD.] su [ON].**
- 3 Premere il tasto <MENU> per tornare alla schermata delle miniature.**

Viene visualizzato l'indicatore di ripetizione della riproduzione.

Quando si esegue l'operazione di riproduzione, vengono riprodotti ripetutamente i clip che possono essere riprodotti.

- La ripetizione della riproduzione continua finché la riproduzione non viene messa in pausa.
- Per posizionare l'impostazione della ripetizione della riproduzione su [OFF], selezionare [OFF] al passo 2.

## Ripresa della riproduzione [RIPRENDI]

Usare questa impostazione per continuare la riproduzione del clip da dove è stata messa in pausa.

- 1 Premere il tasto <MENU>.**  
Operazioni con i menu (Pagina I-26 di Vol.1)
- 2 Impostare la voce [RIPRENDI] della schermata [SETTAGGIO RIPROD.] su [ON].**
- 3 Premere il tasto <MENU> per tornare alla schermata delle miniature.**
- 4 Selezionare un clip per la riproduzione.**  
Se la riproduzione è stata precedentemente messa in pausa, l'indicatore di ripresa della riproduzione viene visualizzato sulla miniatura del clip, e il resto del clip viene riprodotto quando esso viene successivamente selezionato per la riproduzione.
  - Per posizionare l'impostazione della ripresa della riproduzione su [OFF], selezionare [OFF] al passo 2.
  - Se si disattiva l'alimentazione o si passa alla modalità <CAMERA>, la posizione video che si stava riproducendo viene persa. (La riproduzione parte dall'inizio dell'ultimo clip.)

## Impostazione del metodo di salto [SKIP MODE] (solo in modalità AVCHD)

Selezionare l'operazione di salto (accesso) da eseguire durante la pausa della riproduzione.

- 1 Premere il tasto <MENU>.**  
Operazioni con i menu (Pagina I-26 di Vol.1)
- 2 Selezionare la voce [SKIP MODE] della schermata [SETTAGGIO RIPROD.].**
- 3 Selezionare il metodo di salto.**  
[CLIP]:  
Passare all'inizio del clip precedente o seguente inclinando la leva OPERATION nelle direzioni <◀> o <▶> durante la pausa della riproduzione.  
[CLIP & INDEX]:  
Passare all'inizio del clip precedente o seguente, o alla posizione INDEX precedente o seguente, inclinando la leva OPERATION nelle direzioni <◀> o <▶> durante la pausa della riproduzione.
- 4 Premere il tasto <MENU> per tornare alla schermata delle miniature.**

# Operazioni con le miniature

## Selezione del metodo di visualizzazione delle miniature [THUMBNAIL]

Si possono visualizzare i tipi di clip che si desidera vedere come miniature.

Si può inoltre impostare più precisamente come si desidera che le miniature appaiano sullo schermo.

### 1 Premere il tasto <MENU>.

Operazioni con i menu (Pagina I-26 di Vol.1)

### 2 Selezionare [THUMBNAIL] e premere la leva OPERATION (o inclinarla nella direzione <▶>).

### 3 Inclinare la leva OPERATION nelle direzioni <▲><▼> per selezionare le voci, quindi spingere la leva OPERATION.

THUMBNAIL	1/1
MOD. ANTEPRIMA	TUTTI
INDICATORE	FORMATO
VISUALIZZAZIONE DATA	MARKER
CONFIG.DATA	INDICE

#### [MOD. ANTEPRIMA]:

Selezionare i clip da visualizzare.

[TUTTI]:

Vengono visualizzati tutti i clip.

[FORMATO] (solo in modalità AVCHD):

Visualizza clip dello stesso formato del formato PB corrente.

[MARKER]:

Vengono visualizzati tutti i clip con i contrassegni delle riprese.

[INDICE] (solo in modalità AVCHD):

Vengono visualizzati tutti i clip con indici.

#### [INDICATORE]:

Imposta [ON]/[OFF] (visualizza/nascondi) dell'indicatore. (L'impostazione di fabbrica è [ON].)

La visualizzazione di protezione clip e la visualizzazione di ripresa della riproduzione vengono visualizzate anche se questa impostazione è impostata su [OFF].

#### [VISUALIZZAZIONE DATA]:

Selezionare il formato di visualizzazione del tempo del clip – [TC] (codice tempo)/ [UB] (informazioni dell'utente)/[ORA] (tempo di ripresa)/[DATA] (data di ripresa)/ [DATA E ORA] (data e ora di ripresa).

Se è selezionato [DATA E ORA], la visualizzazione sarà nel formato "Mese-Giorno Ora".

#### [CONFIG.DATA]:

Selezionare l'ordine di visualizzazione della data di registrazione – [A/M/G] (Anno-Mese-Giorno)/[M/G/A] (Mese-Giorno-Anno)/[G/M/A] (Giorno-Mese-Anno).

Questa impostazione non viene riflessa in PROPRIETÀ CLIP.

### 4 Premere il tasto <MENU> per tornare alla schermata delle miniature.

## Eliminazione e protezione dei clip [OPERAZIONE]

I clip possono essere eliminati o protetti (solo in modalità AVCHD).

### 1 Premere il tasto <MENU>.

Operazioni con i menu (Pagina I-26 di Vol.1)

### 2 Selezionare [OPERAZIONE], quindi premere la leva OPERATION (o inclinarla nella direzione <▶>).



### 3 Inclinare la leva OPERATION nelle direzioni <▲><▼> per selezionare le voci, quindi spingere la leva OPERATION.



#### [CANCELLA]:

[TUTTE LE CLIP]:

Elimina tutti i clip.

Selezionare [SI]/[NO] (cancella/non cancellare), quindi premere la leva OPERATION.

#### [SELEZIONA]:

Elimina i clip selezionati.

Se si selezionano i clip con la leva OPERATION, essi appariranno dentro un quadro rosso. (Ripetere questa operazione per selezionare più clip.)

Premere il tasto <EXEC> per confermare, inclinare la leva OPERATION nelle direzioni <◀><▶> per selezionare [SI]/[NO] (cancella/non cancellare), quindi premere la leva OPERATION.

#### [NO]:

Torna alla schermata precedente.

- I clip protetti non possono essere eliminati.
- Se si seleziona [TUTTE LE CLIP] per eliminare tutti i clip dalla memoria, il completamento di questa operazione potrebbe richiedere del tempo, a seconda del volume dei clip da eliminare.
- L'eliminazione non può essere eseguita con il telecomando.
- Per interrompere la cancellazione, spingere la leva OPERATION finché ANNULLA non è visualizzato sullo schermo. Non è possibile ripristinare i clip già eliminati, anche se il processo di cancellazione è stato interrotto.

#### [INDICE] (solo in modalità AVCHD):

##### [SI]:

Aggiungere gli indici ai clip selezionati.

- 1) Selezionare il clip da riprodurre, quindi spingere la leva OPERATION sul punto dove aggiungere un indice.

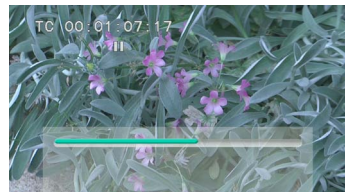

- 2) Selezionare [SI] sulla schermata di conferma per aggiungere l'indice.
  - Il punto del clip dove l'indice viene realmente aggiunto è accurato entro un margine di errore di 0,5 secondi.
  - Per eliminare l'indice, selezionare [INDICE]→[SI] al passo 3 prima di procedere come segue.
- 1) Selezionare il clip da riprodurre, inclinare la leva OPERATION nella direzione <▲> e mettere in pausa il clip.
- 2) Poiché l'inclinazione della leva OPERATION nelle direzioni <◀><▶> sposta il puntatore tra i punti nei quali sono stati aggiunti gli indici, spostare il puntatore sull'indice da eliminare, quindi spingere la leva OPERATION.
- 3) Selezionare [SI] sulla schermata di conferma.

[NO]:

Torna alla schermata precedente.

- 
- Non è possibile aggiungere indici a clip ripresi usando altri modelli di videocamera.
  - Non è possibile regolare il volume durante la riproduzione con gli indici.
- 

#### **[PROTEZIONE CLIP] (solo in modalità AVCHD):**

[SI]:

Protegge i clip selezionati. (Viene visualizzato il contrassegno [On].)

- Cancella la protezione quando viene selezionato il clip protetto. (Scompare il contrassegno [On].)

La formattazione della scheda di memoria elimina tutti i clip, anche se sono protetti.

[NO]:

Torna alla schermata precedente.

#### **4 Premere il tasto <MENU> per tornare alla schermata delle miniature.**

#### **Riparazione di clip (solo in modalità DV)**

Consente di riparare i clip sui quali è visualizzato l'indicatore di clip difettoso [X] (giallo) nella schermata delle miniature.

- I clip con l'indicatore di clip difettoso [X] (rosso) non possono essere riparati.

#### **1 Premere il tasto <MENU> sulla schermata delle miniature.**

Viene visualizzato il menu delle miniature.

#### **2 Selezionare [RIPARAZIONE] nella voce [OPERAZIONE] del menu delle miniature e premere [SI].**

#### **3 Selezionare un clip da riparare usando la leva OPERATION.**

#### **4 Premere il tasto <EXEC>.**

#### **5 Selezionare [SI] nella schermata di conferma, quindi premere la leva OPERATION.**

Viene effettuata la riparazione del clip.

- Se è stato impostato un contrassegno della ripresa nel clip, l'impostazione viene cancellata.

- 
- Riparare i clip difettosi usando questa videocamera prima di copiarli su un computer. I clip difettosi non possono essere riparati una volta che sono stati spostati su computer e riscritti sulla scheda di memoria.
-

## Formattazione della scheda di memoria/ controllo dei clip e delle informazioni della scheda di memoria [FUNZIONE CARD]

Le schede di memoria possono essere formattate, e si possono controllare le informazioni dei clip e delle schede di memoria.

### 1 Premere il tasto <MENU>.

Operazioni con i menu (Pagina I-26 di Vol.1)

### 2 Selezionare [FUNZIONE CARD], quindi premere la leva OPERATION (o inclinarla nella direzione <▶>).

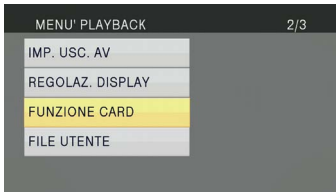

### 3 Inclinare la leva OPERATION nelle direzioni <▲> <▼> per selezionare le voci, quindi premere la leva OPERATION.

FUNZIONE CARD 1/1	
<b>FORMATTAZIONE CARD</b>	NO
STATO CARD	NO
PROPRIETA' CLIP	NO

#### [FORMATTAZIONE CARD]:

- Inserire una scheda di memoria da formattare nella videocamera.
- Quando una scheda di memoria viene formattata, tutti i dati (inclusi i clip registrati nelle modalità AVCHD e DV) vengono cancellati e non è possibile recuperarli. Prima di procedere alla formattazione, salvare tutti i dati importanti su un computer. Selezionare [SI]/[NO] (formatta/non formattare), quindi premere la leva OPERATION.

#### [STATO CARD]:

Visualizza le informazioni della scheda di memoria. (Pagina 60)

#### [PROPRIETA' CLIP]:

Visualizza le informazioni del clip selezionato. (Pagina 60)

- Inclinare la leva OPERATION nelle direzioni <◀><▶> per visualizzare le informazioni del clip precedente o di quello seguente.

### 4 Premere il tasto <MENU> per tornare alla schermata delle miniature.

## Schermata informazioni scheda di memoria



- 1 [SPAZIO UTILIZ.]: Spazio utilizzato
- 2 [SPAZIO LIBERO]: Spazio disponibile

## Schermata informazioni clip

- In modalità AVCHD

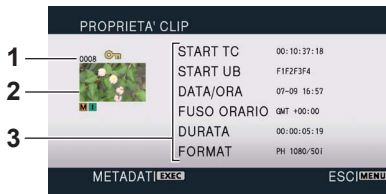

- In modalità DV



### 1 Numero clip

### 2 Miniatura

Per la schermata delle miniature, vedere pagina 51.

### 3 Informazioni del clip

Visualizza i dati collegati al clip.

#### [START TC]:

Valore del codice tempo all'inizio della registrazione

#### [START UB]:

Valore delle informazioni utente all'inizio della registrazione

#### [DATA/ORA]:

Data e ora di registrazione all'inizio della registrazione

#### [FUSO ORARIO]:

Visualizza il fuso orario.

#### [DURATA]:

Lunghezza clip

#### [FORMAT]:

Formato di registrazione

- **Metadati del clip (Solo in modalità AVCHD)**

Premere il tasto <EXEC> durante la visualizzazione della schermata informazioni del clip per avere informazioni più dettagliate, quali formati video e audio, informazioni sull'autore della ripresa, ecc.

Inclinare la leva OPERATION nelle direzioni <▲><▼> per controllare le informazioni desiderate. (Per dettagli sui metadati dei clip, vedere pagina 44.)

# Utili funzioni di riproduzione

## Avanti veloce/riavvolgimento

- 1 Inclinare la leva OPERATION nella direzione <<<> (riavvolgimento) o in quella >>> (avanti veloce) durante la riproduzione (o premere il tasto <SEARCH> del telecomando).

Il clip verrà riprodotto in avanti/indietro a circa 10 volte la velocità normale. Ripetere l'operazione per riprodurre il clip in avanti/indietro a circa 20 volte la velocità normale.

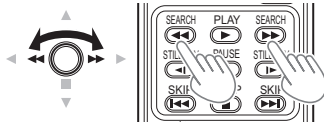

Videocamera o telecomando

## Clip seguente/precedente

- 1 Inclinare la leva OPERATION nella direzione <▲> durante la riproduzione per mettere in pausa il clip (o premere il tasto <PAUSE> sul telecomando).
- 2 Inclinare la leva OPERATION nella direzione <<<> (riavvolgimento) o in quella >>> (avanti veloce) (o premere il tasto <SKIP> sul telecomando).

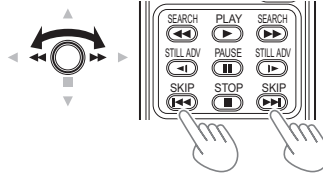

Videocamera o telecomando

Per tornare alla riproduzione normale, inclinare la leva OPERATION nella direzione <▲> (riproduzione) (o premere il tasto <PLAY> sul telecomando).

- La schermata torna alla visualizzazione delle miniature al completamento della riproduzione dell'ultimo clip durante la riproduzione in avanti veloce.
- La schermata andrà in pausa al primo clip dopo il completamento del riavvolgimento veloce del primo clip.
- Durante la riproduzione in avanti veloce o il riavvolgimento il suono non viene riprodotto.

## Riproduzione fotogramma per fotogramma

**1** Inclinare la leva **OPERATION** nella direzione <▲> durante la riproduzione per mettere in pausa il clip (o premere il tasto <PAUSE> sul telecomando).

**2** Premere il tasto <AUDIO MON/ADV> (o premere il tasto <STILL ADV> del telecomando).

- Mantenere premuto per l'avanzamento continuo fotogramma per fotogramma finché non si rilascia il tasto.
- Mantenere premuto il tasto <STILL ADV> sul telecomando per passare alla modalità avanzamento continuo fotogramma per fotogramma. Premere il tasto <PAUSE> per annullare.

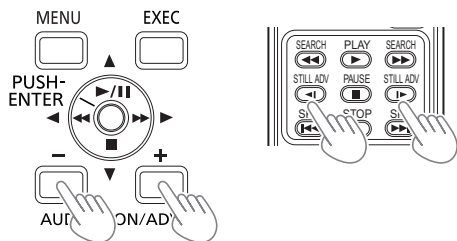

Videocamera o telecomando

Quando si preme il tasto <+>, le immagini avanzano fotogramma per fotogramma, e quando si preme il tasto <-> esse avanzano nella direzione opposta a intervalli di mezzo secondo (in modalità AVCHD) o a un fotogramma per volta (in modalità DV).

Per tornare alla riproduzione normale, inclinare la leva **OPERATION** nella direzione <▲> (riproduzione) (o premere il tasto <PLAY> sul telecomando).

## Regolazione del volume

**1** Il volume dell'uscita audio dall'altoparlante incorporato e dal jack cuffia può essere regolato con i tasti <AUDIO MON/ADV> durante la riproduzione.

Premere i tasti <ZOOM>/<VOL> se si usa il telecomando.

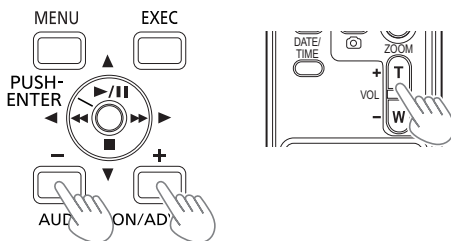

Videocamera o telecomando

## Visione delle immagini su un televisore o su un altro monitor

Si possono guardare le immagini su un televisore collegando l'unità a un televisore o a un altro monitor con un cavo con spinotti video (opzionale), un cavo con spinotti audio (opzionale), o un cavo HDMI (opzionale).

**1** Collegare la videocamera al televisore o a un altro monitor. (Pagina 66)

**2** Avviare la riproduzione.

- Per visualizzare sul televisore le informazioni che appaiono sul mirino e sullo schermo LCD, premere il tasto <EXT DISPLAY> sul telecomando.

Premere di nuovo il tasto <EXT DISPLAY> per cancellare la visualizzazione.

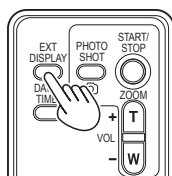

## Controllo della data e dell'ora di ripresa

Premere il tasto <DATE/TIME> sul telecomando per visualizzare l'anno, il mese, la data e l'ora della ripresa sul mirino e sul monitor LCD. L'indicazione cambia come segue a ogni pressione del tasto.

Ora  
↓  
Data  
↓  
Ora e data  
↓  
Nessuna visualizzazione

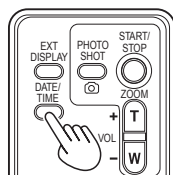

# Collegamento dei dispositivi esterni

## Cuffia

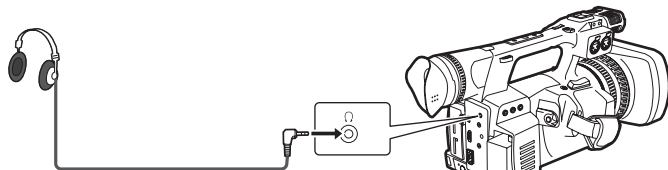

Mini jack stereo (3,5 mm)

- Il suono non viene più emesso dall'altoparlante quando viene collegata la cuffia (opzionale).

## Microfono esterno

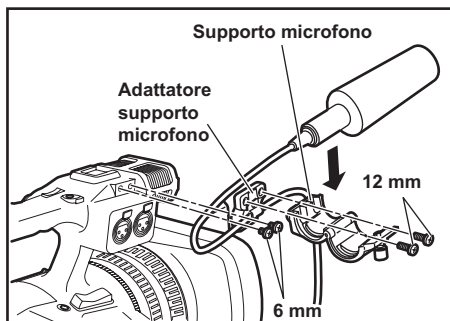
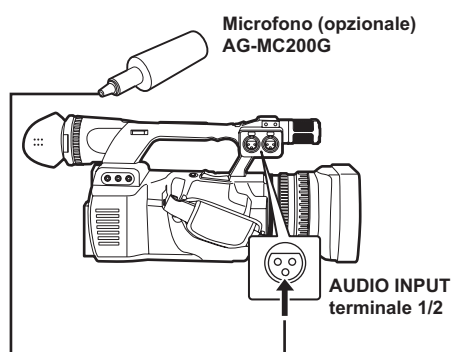

- Per attaccare un microfono esterno allo zoccolo microfono, usare il supporto microfono incorporato e l'adattatore supporto microfono.
- Attaccando il supporto microfono e l'adattatore supporto microfono, assicurarsi di stringere saldamente le viti anche se si sente un rumore stridulo.
- Per il collegamento del cavo microfono, utilizzare il fermacavo dell'adattatore supporto microfono.

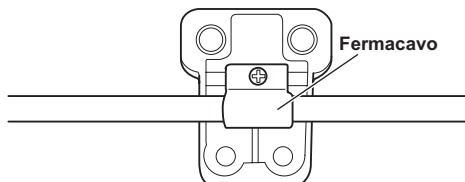

Adattatore supporto microfono

### ■ Trasferimento dei file/montaggio non lineare

Si può collegare un computer alla videocamera usando un cavo USB 2.0 (opzionale) e file di trasferimento.

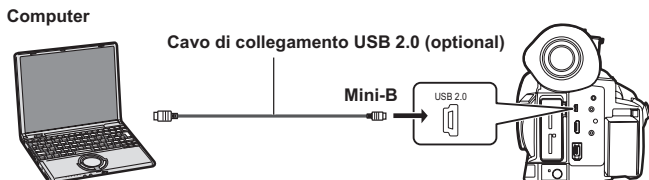

- Per i dettagli sulle condizioni del computer e altri fattori, vedere pagina 68.
- In dotazione con la presente videocamera non sono forniti cavi di connessione USB 2.0. Usare un cavo di connessione USB 2.0 a doppia schermatura disponibile in commercio (con schermatura per la soppressione del rumore).

### ■ Trasferimento 1394 AVC/Montaggio non lineare

Si può collegare un computer alla videocamera usando un cavo IEEE1394 (opzionale) ed eseguire trasferimento 1394 AVC. (Solo in modalità DV)

- Impostare la videocamera sulla modalità <PB>.

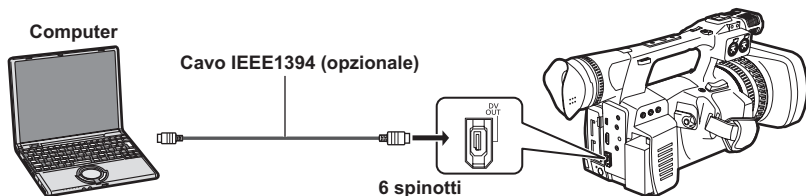

- Quando si controlla la videocamera da un dispositivo di montaggio non lineare, si può azionare il clip sulla posizione del cursore nella schermata miniature, che è visualizzata sul monitor LCD.
- Quando la videocamera non può essere controllata dal dispositivo di montaggio non lineare, azionare il clip manualmente per importare con la videocamera.
- Quando si collega o si scollega un cavo IEEE1394, assicurarsi di spegnere l'alimentazione del dispositivo da collegare.
- Quando si effettua un collegamento con un dispositivo esterno dotato di terminale IEEE1394 di tipo a 4 spinotti, collegare dapprima il terminale <DV OUT> (a 6 spinotti).
- Usare un cavo IEEE1394 a doppia schermatura.

## Dispositivo digitale

### ■ Trasferimento 1394 AVC

Si può collegare un dispositivo digitale alla videocamera usando un cavo IEEE1394 (opzionale) ed eseguire il trasferimento 1394 AVC. (Solo in modalità DV)

- Impostare la videocamera sulla modalità <PB>.

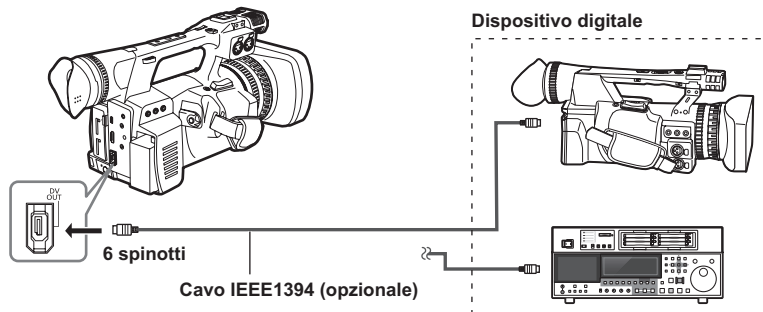

- Quando si collega o si scollega un cavo IEEE1394, assicurarsi di spegnere l'alimentazione del dispositivo da collegare.
- Quando si effettua un collegamento con un dispositivo esterno dotato di terminale IEEE1394 di tipo a 4 spinotti, collegare dapprima il terminale <DV OUT> (a 6 spinotti).
- Usare un cavo IEEE1394 a doppia schermatura.

## TV/Monitor

Vengono mostrati solo i segnali di uscita dalla videocamera.

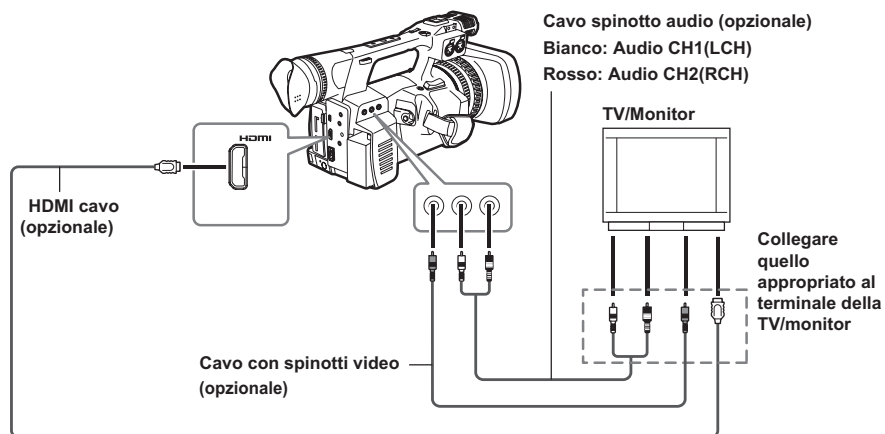

■ Per inviare i segnali video e audio dalla videocamera a un dispositivo esterno, collegarla ai terminali di ingresso del dispositivo esterno.

- Usare un cavo HDMI (opzionale) a doppia schermatura o superiore.
- Si consiglia di utilizzare un cavo HDMI prodotto da Panasonic.
- Questa videocamera non è compatibile con VIERA Link.

■ Limitazioni di uscita immagine

- Alcune visualizzazioni, come quella del codice tempo e della scala di livello audio potrebbero non essere visibili sulle uscite video dal terminale di uscita.

## ■ Elenco delle uscite quando sono collegati dispositivi esterni (TV/monitor)

Modalità	Impostazioni menu			Formato di uscita del terminale		
	FORMATO REG.	SEL. OUT HDMI	MOD. DOWN CON.	HDMI OUT	VIDEO OUT	DV OUT
AVCHD	1080/50i(25P)	1080i/720P	SIDE CROP LETTER BOX 16:9 <sup>*1</sup>	1080/50i	576/50i	Nessuna uscita
	720/50P(25P)			720/50P	576/50i <sup>*2</sup>	
	1080/50i(25P) 720/50P(25P)	DOWN CONV	SIDE CROP LETTER BOX 16:9	576/50P <sup>*3</sup>	576/50i	
DV	576/50i 576/25P	Disabilitato	Disabilitato	Nessuna uscita	576/50i	576/50i

\*1 Abilitato solo quando l'uscita è eseguita mediante <VIDEO OUT>.

\*2 Il video non è trasmesso in uscita da <VIDEO OUT> quando è in uso il collegamento HDMI. Uscita quando il collegamento HDMI non è usato.

\*3 In modalità AVCHD, se la voce [SEL. OUT HDMI] della schermata [IMP. USC. AV] è impostata su [DOWN CONV], il segnale viene convertito a progressivo (576P) e messo in uscita dal terminale HDMI OUT.

# Montaggio non lineare

---

Il montaggio non lineare dei dati video sulle schede di memoria può essere eseguito collegando la videocamera al computer per il montaggio usando il cavo di connessione USB 2.0 (Pagina 64). Usare una batteria sufficientemente carica o l'adattatore CA.

Per la connessione USB sono necessarie le condizioni seguenti.

- PC con Windows XP, Windows Vista o Windows 7, oppure Macintosh con CPU Intel (Mac Intel)
- Compatibilità USB 2.0 (alta velocità, classe di memorizzazione di massa) (non compatibile con USB 1.1)
- Collegare soltanto a un computer alla volta.
- La videocamera non può essere azionata se tra essa e il computer è collegato un hub o altro dispositivo.

**1 Inserire una scheda di memoria nella videocamera e posizionare l'interruttore POWER/MODE della videocamera su <ON>.** (Pagina I-25 di Vol.1)

**2 Collegare la videocamera al computer con un cavo di connessione USB 2.0.**  
Accendere il computer prima del collegamento.

**3 Selezionare [PC].**  
È possibile eseguire il riversamento su un registratore di dischi Blu-ray, ecc. selezionando [RECORDER].

**4 Eseguire il montaggio non lineare con il computer.**  
Il contenuto della scheda di memoria appare come l'icona di un disco rimovibile su Risorse del computer o sulla schermata del desktop del computer. (Pagina 69)  
(Esempio) Windows



Disco rimovibile (E:)  
(Esempio) Macintosh



NESSUN NOME

- Quando si copiano i file dalla videocamera a un computer, fare attenzione a non sovrascriverli accidentalmente.
- Per maggiori dettagli, vedere le istruzioni per l'uso del software di montaggio del computer.
- Quando si cambiano le schede di memoria, accertarsi sempre che la spia di accesso non lampeggi e che non sia in corso l'accesso alla scheda di memoria.
- Se la videocamera è collegata al computer, non è possibile utilizzarne le varie funzioni.
- Procedere sempre con "Rimozione sicura dell'hardware" per staccare il cavo.
- L'accesso ai dati della scheda di memoria non è possibile se il coperchio slot scheda di memoria è aperto.
- Se si usa una batteria e si effettua il collegamento di un cavo usb, non viene eseguita nessuna uscita dai terminali <HDMI> e <VIDEO OUT>. Quando il cavo USB è collegato, un messaggio appare e scompare sul monitor LCD e sul mirino ed è visualizzato nuovamente quando si aziona la leva OPERATION. (Ciò non si verifica se si effettua il collegamento di un adattatore CA).

## 5 Spegnerne l'alimentazione della videocamera.

---

- Se la videocamera non viene riconosciuta correttamente dal computer, si potrebbe rimediare con uno dei metodi seguenti.
    - Spegnerne e riaccendere la videocamera e il computer.
    - Rimuovere la scheda di memoria dalla videocamera e reinserirla.
    - Collegare a un terminale USB 2.0 diverso del computer.
  - Se si utilizza una scheda di memoria SDXC, alcuni computer potrebbero non riconoscerne i dati. Assicurarsi che il proprio computer supporti le schede SDXC.
-

# Gestione dei dati registrati nella scheda di memoria

## Modalità AVCHD

I dati registrati nel formato AVCHD offrono un'eccellente compatibilità con i computer a causa del tipo di file, ma poiché questo formato include non soltanto i dati video e audio ma anche una varietà di informazioni importanti, la struttura della cartella è composta da associazioni di file come illustrato nel diagramma a destra. Se si modifica o si cancella anche parte di queste informazioni, i dati potrebbero non essere più riconosciuti come dati AVCHD, oppure la scheda di memoria potrebbe non essere più utilizzabile con i dispositivi AVCHD.

Per evitare la perdita di qualsiasi parte delle informazioni durante il trasferimento dei dati dalla scheda di memoria al computer, o quando si copiano di nuovo nella scheda di memoria i dati memorizzati nel computer, usare il software AVCCAM Viewer dedicato. AVCCAM Viewer può anche essere scaricato dal sito Web seguente.

(Sistema operativo compatibile: Windows XP/Windows Vista/Windows 7 o Mac OS X10.4 o versioni successive /Mac OS 10.5/Mac OS 10.6)

<http://pro-av.panasonic.net/>

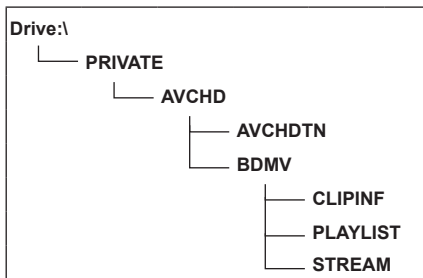

### ■ Riguardo al trattamento dei metadati della videocamera

Per i metadati supportati da questa videocamera viene impiegata una speciale area del produttore nell'area del file di controllo per lo standard AVCHD.

Se i file vengono eliminati o copiati, se viene aggiunta o rimossa la protezione dei clip o se si sono eseguite altre operazioni di montaggio usando un software di montaggio o una videocamera che non supporta i metadati di questa videocamera, la speciale area dei metadati viene cancellata e i contrassegni delle riprese e gli indici aggiunti dalla videocamera, come pure le informazioni della modalità PH e altre informazioni, vanno persi.

Perciò, prima di procedere con questi tipi di operazioni di montaggio, controllare se i metadati della videocamera sono supportati.

## In modalità DV

I dati video e audio in formato DV sono dei file AVI Type 2 e la struttura delle cartelle è data dalle associazioni di file come illustrato nel diagramma sulla destra.

La cartella "VIDEO" contiene dati video e audio salvati (come, ad esempio, "001AB00.AVI"). La cartella "ICON" contiene le miniature dei dati video. Poiché queste cartelle contengono altre informazioni richieste per la riproduzione su questa videocamera, la modifica o la cancellazione di una qualsiasi di esse può disabilitare la riproduzione dei dati.

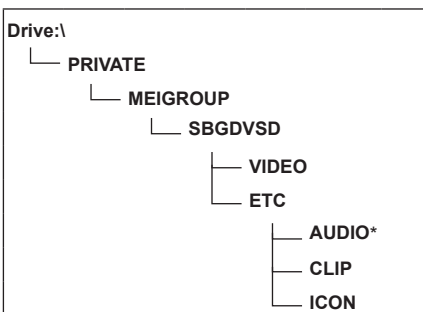

\* Nessuna cartella AUDIO è stata creata per questa telecamera.

# Riversamento

---

## Riversamento con un registratore di dischi Blu-ray

• Nel presente manuale, ci si riferisce al “registratore di dischi Blu-ray” con il termine “registratore BD”. Inserire una scheda di memoria contenente video ripresi in modalità AVCHD, usando la videocamera, in un registratore di dischi Blu-ray prodotto da Panasonic per salvare i contenuti su un disco Blu-ray, un DVD o un HDD.

- Utilizzare un registratore di dischi Blu-ray che supporti AVCHD. Tuttavia, il riversamento potrebbe non essere possibile anche se il formato AVCHD è supportato. Per i dettagli sulla procedura di riversamento su disco Blu-ray, leggere il manuale d'uso del registratore di dischi Blu-ray.
- Quando si riversano video registrati con la videocamera su un disco Blu-ray (BD-RE, BD-R), un HDD o un DVD, le informazioni dei metadati supportate dalla videocamera vengono perse. Per effettuare un riversamento includendo le informazioni dei metadati, usare il software dedicato Viewer AVCCAM. (Pagina 69)

### **1 Rimuovere la scheda di memoria dalla videocamera dopo la ripresa.**

Spegnere l'alimentazione della videocamera prima di rimuovere la scheda di memoria.

### **2 Inserire la scheda di memoria nello slot per schede di memoria del registratore di dischi Blu-ray/DVD.**

Per i dettagli sulla procedura di riversamento su disco Blu-ray, leggere il manuale d'uso del registratore di dischi Blu-ray/DVD.

# Visualizzazioni sullo schermo

## Visualizzazioni normali

### ■ Durante la modalità AVCHD

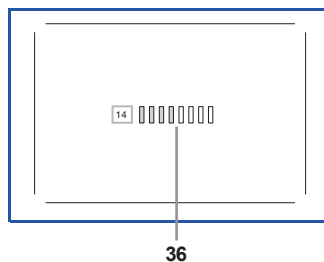
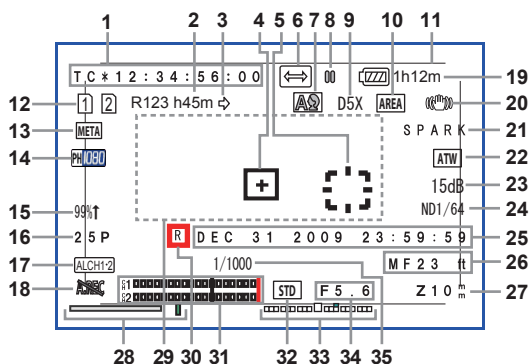

### ■ Durante la modalità DV

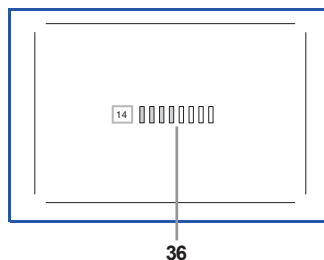
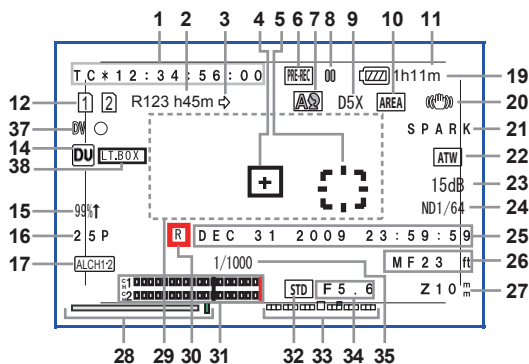

### 1 Visualizzazione codice tempo

A ogni pressione del tasto <COUNTER>, si passa ai dati seguenti (o a nessuna visualizzazione).

#### [COUNTER]:

Valore del contatore

Visualizzato se [TOTALE] è selezionato dalla voce [CONTATORE DI REG.] della schermata [REGOLAZ. DISPLAY] del menu di impostazione.

#### [CLIP]:

Il valore del contatore di [CLIP] per ciascuna ripresa

Visualizzato se [CLIP] è selezionato dalla voce [CONTATORE DI REG.] della schermata [REGOLAZ. DISPLAY] del menu di impostazione.

- Il conteggio non è visualizzato in modalità <PB>.

#### [TC]:

Valore codice tempo

Quando un valore di codice tempo non è stato letto correttamente dalla scheda di memoria, viene visualizzato [TC \*].

#### [UB]:

Valore informazioni utente

Quando un valore delle informazioni utente non è stato letto correttamente dalla scheda di memoria, viene visualizzato [UB \*].

## 2 Visualizzazione capacità supporti

Visualizza la capacità restante per la velocità fotogramma di registrazione impostata nella voce [FORMATO REG.] della schermata [SETTAGGIO REC] del menu di impostazione. Non visualizzata durante la modalità <PB>.

- Il tempo visualizzato è solo un'indicazione approssimativa.
- Qui viene visualizzata anche la capacità restante dello slot 2.

## 3 Visualizzazione modalità di registrazione

[<▶>]: Durante la registrazione relè

- La visualizzazione della capacità del supporto visualizza la capacità residua totale di due schede di memoria.

[◻]: Durante SIMUL REC

- La visualizzazione della capacità dei supporti visualizza la capacità possibile per SIMUL REC.

## 4 Visualizzazione fotogramma center marker

Viene visualizzata quando la voce [INDICATORE CENTRO IMMAGINE] della schermata [REGOLAZ. DISPLAY] del menu di impostazione è [ON].

## 5 Visualizzazione fotogramma AREA

Visualizza la gamma della funzione AREA.

## 6 Visualizzazione funzione di registrazione

[PRE-REC]: Se la modalità pre-rec è attiva

[↔]: In modalità INTERVAL REC (solo modalità AVCHD)

## 7 Interruttore <AUTO/MANU>

Visualizzato quando si sposta l'interruttore <AUTO/MANU> su <AUTO>.

[A]: Quando si riprende in modalità Auto

[AS]: Quando si riprende in modalità Auto che permette la funzione [RICON. VOLTO]

Visualizzato quando si sposta l'interruttore <AUTO/MANU> su <MANU>.

[☉]: Con riprese in modalità manuale che consentono il funzionamento della funzione [RICON. VOLTO] (con messa a fuoco automatica o diaframma automatico)

## 8 Visualizzazione dello stato di funzionamento

[○] (rosso): Ripresa

[◻] (verde): Ripresa in pausa

[>] (verde): Riproduzione

[◻] (bianco): Riproduzione in pausa

INDEX [◻]: Riproduzione in pausa in posizione INDEX

[◻ ◻] ([< ◻]): Riproduzione fotogramma per fotogramma (Riproduzione fotogramma per fotogramma al contrario)

[>>] ([<<]): Riproduzione di accesso (riproduzione di accesso al contrario)

[>>] ([<<]): Riproduzione avanti veloce/riavvolgimento (Riproduzione riavvolgimento/avanti veloce)

[>] ([<]): Pausa sulla scena finale (pausa sulla scena iniziale)

## 9 Visualizzazione livello zoom digitale

Visualizza il livello di zoom digitale.

[D2X]: 2X

[D5X]: 5X

[D10X]: 10X

## 10 Visualizzazione funzionamento AREA

Visualizzata quando si esegue un'operazione nell'area all'interno del quadro funzioni utilizzando la manopola <FUNCTION>.

## 11 Zona di sicurezza

Visualizza la gamma impostata con la voce [ZONA DI SICUREZZA] (Pagina 89) della schermata [REGOLAZ. DISPLAY] del menu di impostazione.

- Durante la modalità AVCHD

[90%]: Visualizzazione 90% a 16:9

[4:3]: Visualizzazione 100% a 4:3

[14:9]: Visualizzazione 100% a 14:9

[1.85:1]: Visualizzazione 100% a 1,85:1

[2:1]: Visualizzazione 100% a 2:1

[2.35:1]: Visualizzazione 100% a 2,35:1

[2.39:1]: Visualizzazione 100% a 2,39:1

[GRIGLIA]: Campo di visuale angolare con nove linee di griglia 16:9

- Durante la modalità DV

[90%]: Visualizzazione 100% a 16:9

[4:3]: Visualizzazione 100% a 4:3

## 12 Visualizzazione informazioni supporti

Visualizza le informazioni di base relative alle schede di memoria inserite. Le informazioni relative allo slot 1 sono visualizzate in alto, quelle relative allo slot 2 sono visualizzate in basso.

[] []:

Schede di memoria registrabili (in bianco)

- Visualizzato in verde se utilizzato per la registrazione.

[]:

Protezione dalla scrittura attiva

[]:

Scheda di memoria non registrabile

[]:

La scheda di memoria è piena

- La registrazione è talvolta possibile anche se è visualizzata questa icona.
- In base allo spazio e al tipo di scheda di memoria, questa icona potrebbe non essere visualizzata anche se la registrazione viene arrestata durante la ripresa perché la scheda di memoria è piena.

[]:

Scheda di memoria di sola lettura

Le schede di memoria con più di 1000 clip registrati divengono schede di memoria di sola lettura.

[]:

Nessuna scheda di memoria inserita né nello slot 1 né nello slot 2 delle schede di memoria

- Lampeggiante rossa.

## 13 Visualizzazione registrazione metadati (solo modalità AVCHD)

[]: Se la registrazione dei metadati è [ON]

Nessuna

visualizzazione: Se la registrazione dei metadati è [OFF]

## 14 Visualizzazione formato di registrazione (Pagina 85)

### 15 Visualizzazione di luminosità cornice

Quando è visualizzata la cornice, il livello dell'immagine intorno al centro dello schermo viene visualizzato come [0%] - [99%]. Viene visualizzato [99%→] quando viene superato [99%].

- Se è la funzione AREA Y-GET è in uso, viene visualizzato il livello dell'immagine intorno al centro del fotogramma AREA. (Pagina 25)

### 16 Visualizzazione velocità fotogramma

Visualizza la velocità di registrazione fotogramma. Non visualizzato quando 1080/50i.

## 17 Visualizzazione limitatore audio

Viene visualizzata quando l'interruttore AUDIO AUTO/MANU CH1/CH2 è impostato su <MANU> e le voci [LIMITATORE AUDIO CH1]/[LIMITATORE AUDIO CH2] della schermata [SETTAGGIO REC] del menu di impostazione sono [ON].

[]: Se [LIMITATORE AUDIO CH1] = [ON]

[]: Se [LIMITATORE AUDIO CH2] = [ON]







[]: Se [LIMITATORE AUDIO CH1],  
[LIMITATORE AUDIO CH2] = [ON]

## 18 Visualizzazione registrazione audio (solo modalità AVCHD)

[]: Appare un'indicazione che mostra che l'audio non è registrato.

## 19 Visualizzazione carica residua della batteria

Quando si usano batterie Panasonic compatibili con questa videocamera, la carica residua della batteria viene indicata in minuti. È necessario un certo tempo prima della visualizzazione.

- Allo scaricarsi della carica, il display cambia a [] → [] → [] → [] → []. [] lampeggia in rosso quando rimangono meno di 3 minuti di durata della batteria, e [] lampeggia quando la batteria è esaurita.
- La carica residua della batteria potrebbe non essere visualizzata correttamente durante l'utilizzo alle alte o basse temperature, oppure se la batteria non è stata usata per un lungo periodo di tempo. Per visualizzare correttamente la carica rimanente della batteria, caricare completamente la batteria e ricaricarla dopo averla utilizzata completamente. (Anche in tal caso, le batterie usate per lunghi periodi a temperature molto elevate o molto basse o quelle caricate ripetutamente, talvolta non permettono una visualizzazione corretta del livello.)
- Poiché il tempo sul display del livello della batteria può variare in base alle condizioni di utilizzo, usarlo come indicazione.
- Quando si cambiano le modalità, quando si eseguono le operazioni REC CHECK o quando si cambia la luminosità del monitor LCD, la visualizzazione del tempo scompare per un momento, perché la carica rimanente della batteria viene ricalcolata.
- Non visualizzata quando si usa l'alimentatore CA.

## 20 Visualizzazione stabilizzatore ottico delle immagini

[]: visualizzata quando lo stabilizzatore ottico delle immagini è attivato.

## 21 Visualizzazione del nome del file di scena (Pagina 40)

### 22 Visualizzazione informazioni [AWB]

Visualizza le informazioni sul bilanciamento bianco.

[ATW]: quando [ATW] è impostato

[P3.2 K/P5.6 K/VAR]: In caso di preimpostazione

[Ach/Bch]: In caso di A/B

[LOCK]: Quando [ATW] è bloccato

### 23 Visualizzazione guadagno

Visualizza il valore di guadagno dell'amplificatore di immagine configurato. Durante la modalità Auto, viene visualizzato [CGA].

### 24 Visualizzazione Filtro ND

Viene visualizzato il filtro ND selezionato.

### 25 Visualizzazione data e ora

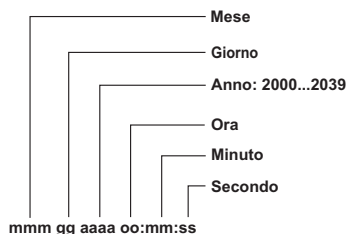

L'ordine può essere cambiato con la voce [CONFIG.DATA] sulla schermata [REGOLAZ. DISPLAY] del menu di impostazione.

## 26 Visualizzazione informazioni di controllo messa a fuoco

Visualizza le informazioni di controllo della messa a fuoco con [99] - [00].

Nella modalità di messa a fuoco automatica e nella modalità di messa a fuoco manuale, appaiono rispettivamente [AF] e [MF]. Inoltre, quando la voce [AIUTO MF] della schermata [MODALITA' SW] del menu di impostazione viene impostata su [ON], appare [MA] nella modalità di messa a fuoco manuale. Quando è impostato il controllo macro, vengono visualizzati [AF], [MF] o [MA] in bianco & nero invertiti.

[95] (Distanza di messa a fuoco: infinito) - [00]

(Distanza di messa a fuoco: circa 5 cm)

In base alla posizione dello zoom, potrebbe non essere nella gamma macro. Inoltre, il limite inferiore della gamma macro potrebbe variare in base alla posizione dello zoom.

Le unità possono essere commutate fra piedi e metri mediante la voce [ZOOM&FUOCO] della schermata [REGOLAZ. DISPLAY] del menu di impostazione.

### 27 Visualizzazione posizione dello zoom

La posizione dello zoom è visualizzata con [Z00] (grandangolo massimo) - [Z99] (zoom massimo).

L'unità può essere commutata a [mm] mediante la voce [ZOOM&FUOCO] della schermata [REGOLAZ. DISPLAY] del menu di impostazione.

La visualizzazione di posizionamento della messa a fuoco non si muove in modo lineare. Secondo le impostazioni di fabbrica, l'unità è impostata su [NUMERO].

### 28 Visualizzazione FOCUS BAR

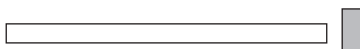

Visualizza la barra precedente nell'angolo in basso a sinistra di monitor LCD/mirino. Digitalizza e visualizza i volumi dei componenti ad alta frequenza per i video.

Barra bianca: visualizzazione barra di messa a fuoco

Linea verde: visualizzazione picco

### 29 Visualizzazione informazioni

Vengono visualizzate le seguenti informazioni in base alla situazione.

- Prestazioni del bilanciamento automatico del bianco o del bilanciamento automatico del nero
- Avvertimento (Pagina 76)
- Viene visualizzato il filtro ND consigliato per le condizioni di ripresa attuali.
- Il messaggio di errore AWB ([LOW LIGHT]/[LEVEL OVER]) (Pagina 21)
- Le funzioni assegnate al tasto USER mentre si mantiene premuto il tasto <DISP/MODE CHK>.

### 30 Visualizzazione datazione

Viene visualizzata quando l'opzione [SOVRAIMP. TEMPO] della schermata [SETTAGGIO REC] del menu di impostazione è [ON].

### 31 Visualizzazione scala di livello audio (Pagina 39)

#### 32 Visualizzazione controllo diaframma automatico

- [STD]: Controllo diaframma automatico standard
- [SPOT]: Controllo diaframma automatico per faretto
- [BACK]: Controllo automatico del diaframma per la compensazione del controllo

### 33 Visualizzazione IRIS METER



Visualizza la barra precedente nell'angolo in basso a destra di monitor LCD/mirino.

Centro: Indica intensità normale della luce.

Destra: Indica intensità elevata della luce.

Sinistra: Indica intensità bassa della luce.

Punti verdi sul display:

Indicano il livello di compensazione durante l'utilizzo della funzione AUTO IRIS.

### 34 Visualizzazione diaframma

Mostra il valore F.

### 35 Visualizzazione velocità otturatore

Mostra la velocità dell'otturatore.

### 36 Scala di livello audio di monitoraggio

Quando si preme il tasto <AUDIO MON/ADV>, viene visualizzata l'uscita del volume del suono dall'altoparlante incorporato e dalla presa per la cuffia.

### 37 Visualizzazione dello stato del dispositivo di controllo DV (solo in modalità DV)

Visualizza lo stato del dispositivo collegato al terminale <DV OUT>.

[DV ○] (rosso): Ripresa

[DV □] (rosso): Ripresa in pausa

[DV □] (rosso): Il dispositivo non può essere controllato o non può essere nello stato di ripresa/pausa della ripresa

[DVI]: Il dispositivo non è collegato

### 38 Visualizzazione aspetto registrazione (solo modalità DV)

Visualizzata quando l'aspetto di registrazione è impostato su [LETTER BOX].

## Visualizzazioni dei principali avvertimenti

Le visualizzazioni dei messaggi di avvertimento principali che appaiono sul monitor LCD o sul mirino sono le seguenti. Se un messaggio di avvertimento non è elencato, controllare attentamente il messaggio visualizzato.

### B

#### [BATTERIA NON UTILIZZABILE.]

Questa batteria non può essere usata.

### I

#### [IMPOSTAZ. DATA E ORA]

Impostare la data e l'ora.

#### [IMPOSS. REGISTR. IN MOD. VIDEO SU QUESTA SCHEDA.]

Questa scheda di memoria non può essere usata per la registrazione video.

#### [IMPOSSIBILE ELIMINARE.]

Il clip non può essere eliminato.

#### [IMPOSSIBILE FORMATTARE.]

La scheda di memoria non può essere formattata.

#### [IMPOSSIBILE REGISTRARE. NUMERO MASSIMO DI SCENE SUPERATO.]

Il numero massimo di clip è stato raggiunto e non possono essere registrati ulteriori clip.

#### [IMPOSSIBILE IMPOSTARE IL NUMERO DEGLI "INDEX" HA SUPERATO IL LIMITE MASSIMO.]

Non si possono aggiungere altri indici perché si supererebbe il numero massimo di indici.

#### [IMPOSSIBILE IMPOSTARE PRE-REC. CAPACITÀ RIMANENTE DELLA SCHEDA BASSA.]

L'impostazione di PRE-REC non è possibile perché la capacità restante della scheda di memoria è insufficiente.

#### [IMPOSSIBILE OPERARE]

Per lo spegnimento della videocamera, scollegare il cavo di collegamento USB.

#### [IMPOSSIBILE RIPRODURRE.]

La riproduzione non è possibile.

#### [IMPOSSIBILE USARE: DATI INCOMPATIBILI.]

Non può essere usato poiché lo standard per i dati è differente.

### L

#### [LA REGISTRAZIONE E' STATA FERMATA]

La registrazione si arresta. (Registrazione continua per 12 ore)

#### [LA MODALITÀ TC PASSA A "NDF"]

Viene selezionato NDF come impostazione della modalità TC.

#### [LA SCHEDA PUÒ ESSERE INADATTA. CONTROLLARE LA SCHEDA.]

Visualizzato quando la velocità di scrittura della scheda di memoria in uso è bassa e la registrazione non può essere eseguita.

### N

#### [NON E' POSSIBILE REGISTRARE NELLE MODALITÀ PH ED HA SU QUESTA SD CARD.]

Questa scheda di memoria non può essere registrata nella modalità PH o HA.

#### [NON SI POSSONO RIPRODURRE LE IMMAGINI CON QUESTO TASTO.]

La riproduzione non è possibile.

#### [NON SI PUO' CANCELLARE CON QUESTO TASTO]

Il clip non può essere eliminato.

### Q

#### [QUESTA CLIP E' PROTETTA, PER FAVORE RIMUOVERE LA PROTEZIONE]

Il clip è protetto. Annullare la protezione.

### R

#### [RILEVATO ERRORE CONTROLLO DATI. (SCHEDA SD)]

È stato rilevato un errore nelle informazioni di controllo.

#### [RILEVATO ERRORE DATI ANTEPRIMA.]

È stato rilevato un errore nelle informazioni delle miniature.

#### [RIPARARE LA CLIP?]

Riparare i clip adesso?

## S

### [SCHEDA BLOCCATA]

La scheda di memoria è protetta da scrittura.

### [SCHEDA NON PRESENTE]

Nessuna scheda di memoria inserita.

### [SCHEDA PIENA]

La scheda di memoria è piena.

### [SI È VERIFICATO UN ERRORE. RIFORMATTARE LA SCHEDA.]

La formattazione non è stata possibile. La scheda di memoria deve essere nuovamente formattata.

### [SPORT. SCHEDA APERTO.]

Lo sportello della scheda di memoria è aperto.

## T

### [TUTTI I DATI SARANNO ELIMINATI. (COMPRESI CLIP AVCHD) FORMATTARE LA SCHEDA? (SLOT1)]

Se si formatta la scheda di memoria, tutti i dati registrati saranno eliminati. (comprese clip AVCHD).

Formattare la scheda di memoria? (SLOT1)

## V

### [VERIFICA SCHEDA]

Controllare la scheda di memoria.

Se in questa videocamera viene utilizzata per la prima volta una scheda di memoria utilizzata precedentemente in un altro dispositivo o computer, viene visualizzato [VERIFICA SCHEDA] e tutte le operazioni potrebbero essere disabilite. In tal caso, fare quanto segue:

- 1) Rimuovere la scheda di memoria dalla videocamera e inserirla nuovamente. (Pagina 15)  
La videocamera riconosce la scheda di memoria ed elimina il messaggio [VERIFICA SCHEDA].
- 2) Se il messaggio [VERIFICA SCHEDA] non viene eliminato nemmeno dopo aver rimosso e inserito più volte la scheda di memoria, controllare il contenuto della scheda di memoria su un computer e cancellare tutti i dati.
- 3) Formattare la scheda di memoria mediante la videocamera. (Pagina 13)

Se dal computer non è possibile né leggere né cancellare i dati presenti sulla scheda di memoria, questa potrebbe essere danneggiata. Utilizzare un'altra scheda di memoria.

## Visualizzazioni di errore

I messaggi seguenti vengono visualizzati quando nella videocamera o nella scheda di memoria si è verificato un errore. Se il problema non viene risolto spegnendo e riaccendendo la videocamera, cambiare la scheda di memoria seguendo le istruzioni visualizzate o rivolgersi al rivenditore.

## E

### [ERRORE DI REGISTRAZIONE]

Visualizzato quando si è verificato un errore durante la registrazione. Riavviare la registrazione. Se l'avvertimento appare di nuovo, rivolgersi al rivenditore.

- Spegnere la videocamera se l'avvertimento continua ad apparire.
- Provare a inserire una scheda di memoria diversa se l'avvertimento appare di nuovo dopo che si è riavviata la registrazione.

### [ERRORE DI SISTEMA. SPEGNERE LA TELECAMERA]

Visualizzato quando si è verificato un errore nel sistema. Spegnere e riaccendere la videocamera.

- Se questo errore viene visualizzato durante l'accesso alla scheda di memoria, come quando si elimina un clip, la scheda di memoria potrebbe essere danneggiata. Sostituirla con una scheda di memoria nuova.
- Se questo errore viene visualizzato durante la riparazione, usare il software di riparazione del contenuto AVCCAM Restorer. (Pagina 16)

## S

### [SI È VERIFICATO UN ERRORE. SPEGNERE LA CAMERA.]

Visualizzato quando si è verificato un errore nella videocamera. Spegnere la camera.

## Selezione delle voci di visualizzazione

Visualizzare le voci seguenti sul mirino e sul monitor LCD premendo il tasto <DISP/MODE CHK> o configurando la voce [ALTRE INFORMAZIONI] (Pagina 91) nella schermata [REGOLAZ. DISPLAY] del menu di impostazione.

Visualizzazioni	MODE CHK	DISPLAY	Impostazioni [ALTRE INFORMAZIONI]		
			[TUTTI]	[PARZIALE]	[OFF]
1 Visualizzazione codice tempo	—	—	—	—	—
2 Visualizzazione capacità supporti	✓	✓	—	—	—
3 Visualizzazione modalità di registrazione	✓	✓	—	—	—
4 Visualizzazione fotogramma center marker	—	—	—	—	—
5 Visualizzazione fotogramma AREA	—	—	—	—	—
6 Visualizzazione funzione di registrazione	✓	✓	—	—	—
7 Interruttore <AUTO/MANU>	✓	✓	✓	✓	x
8 Visualizzazione dello stato di funzionamento	—	—	—	—	—
9 Visualizzazione livello zoom digitale	✓	✓	✓	✓	x
10 Visualizzazione funzionamento AREA	✓	✓	—	—	—
11 Zona di sicurezza	—	—	—	—	—
12 Visualizzazione informazioni supporti	✓	✓	—	—	—
13 Visualizzazione registrazione metadati (Solo modalità AVCHD)	✓	✓	✓	x	x
14 Visualizzazione formato di registrazione	✓	✓	✓	x	x
15 Visualizzazione di luminanza cornice	—	—	—	—	—
16 Visualizzazione velocità fotogramma	✓	✓	✓ <sup>*1</sup>	x	x
17 Visualizzazione limitatore audio	✓	✓	✓	x	x
18 Visualizzazione registrazione audio (solo modalità AVCHD)	✓	✓	✓	x	x
19 Visualizzazione carica residua della batteria	✓	✓	—	—	—
20 Visualizzazione stabilizzatore ottico delle immagini	✓	✓	✓	✓	x
21 Visualizzazione del nome del file di scena	✓	✓	✓	x	x
22 Visualizzazione informazioni [AWB]	✓	✓	✓	✓ <sup>*2</sup>	x
23 Visualizzazione guadagno	✓	✓	✓	✓ <sup>*3</sup>	x
24 Visualizzazione Filtro ND	✓	✓	✓	x	x
25 Visualizzazione data e ora	✓	✓ <sup>*4</sup>	—	—	—
26 Visualizzazione informazioni di controllo messa a fuoco	✓	✓	—	—	—
27 Visualizzazione posizione dello zoom	✓	✓	—	—	—
28 Visualizzazione FOCUS BAR	✓	✓	—	—	—
29 Visualizzazione informazioni	✓	—	—	—	—
30 Visualizzazione datazione	✓	✓	—	—	—
31 Visualizzazione scala di livello audio	✓	✓	—	—	—
32 Visualizzazione controllo diaframma automatico	✓	✓	✓	✓	x
33 Visualizzazione IRIS METER	✓	✓	—	—	—
34 Visualizzazione diaframma	✓	✓	✓	✓	x
35 Visualizzazione velocità otturatore	✓	✓	✓	✓	x
36 Scala di livello audio di monitoraggio	—	—	—	—	—
37 Visualizzazione dello stato del dispositivo di controllo DV (solo in modalità DV)	—	—	—	—	—
38 Visualizzazione aspetto registrazione (solo modalità DV)	✓	✓	✓	✓	x

✓: Visualizzato      x: Non visualizzato      —: Visualizzato in base ad altre impostazioni.

Le voci segnate come ✓ nella colonna MODE CHK appaiono quando si mantiene premuto il tasto <DISP/MODE CHK>.

Le voci segnate con ✓ nella colonna DISPLAY scompaiono quando si preme il tasto <DISP/MODE CHK>.

\*1 Non viene visualizzato se la velocità di fotogramma è impostata su 50i.

\*2 Le funzioni Ach e Bch non sono visualizzate.

\*3 0 dB non viene visualizzato.

\*4 Quando sia "25 Visualizzazione data e ora", sia "30 Visualizzazione datazione" sono visualizzati, il display non scompare anche se si preme il tasto <DISP/MODE CHK>.

# Elenco dei menu di impostazione

## Schermata [FILE DI SCENA]

Voce	Modalità di visualizzazione	Descrizione delle impostazioni
[CARICA/ SALVA/ INIZIALIZZA]	<CAMERA>	<p>[CARICA]: Carica le impostazioni dei file di scena salvate con questa videocamera.</p> <p>[MEMORIZZA]: Salva le impostazioni aggiornate dei file di scena.</p> <p>[INIZIALIZZA]: Riporta le impostazioni del file di scena selezionato con il selettore &lt;SCENE FILE&gt; alle impostazioni di fabbrica.</p> <p>[NO]: Torna alla schermata precedente.</p>
[TIPO SYNC SCAN]	<CAMERA>	<p>Seleziona l'impostazione di visualizzazione della scansione sincronizzata.</p> <p>[gradi]: Imposta la visualizzazione dell'angolo.</p> <p>[sec]: Imposta la visualizzazione della velocità.</p>
[SYNCRO SCAN]	<CAMERA>	<p>Regola la velocità di scansione sincronizzata dell'otturatore usata per la ripresa delle immagini di uno schermo TV, ecc.</p> <p>Tenendo premuta la leva OPERATION inclinata verso l'alto o il basso, i valori cambiano più velocemente.</p> <ul style="list-style-type: none"> <li>• Se [TIPO SYNC SCAN] = [sec] Modalità 50i/50 P: [1/50.0] - [1/250.0] sec Modalità 25 P: [1/25.0] - [1/50.0] [1/250.0] sec</li> <li>• Se [TIPO SYNC SCAN] = [gradi] [3.0 d] - [180.0 d] - [360.0 d] (incrementi di 0,5 d, visualizzazione angolo)</li> </ul>
[LIVELLO DETTAGLIO]	<CAMERA>	<p>Regola il livello di correzione del contorno dell'immagine (nelle direzioni orizzontale e verticale).</p> <p>[-7] ... [0] ... [+7]</p>
[LIV. DETT. VERTICALE]	<CAMERA>	<p>Regola il livello di correzione del contorno nella direzione verticale.</p> <p>[-7] ... [0] ... [+7]</p>
[DETAIL CORING]	<CAMERA>	<p>Regola il livello di riduzione del disturbo del segnale del dettaglio.</p> <p>Impostare su - per immagini più nitide, ma il disturbo aumenterà leggermente.</p> <p>Impostare su + per ridurre il disturbo.</p> <p>[-7] ... [0] ... [+7]</p>

\_\_\_\_\_ è la modalità predefinita di fabbrica per il selettore <SCENE FILE> <F1>.

Voce	Modalità di visualizzazione	Descrizione delle impostazioni
[LIVELLO COLORE]	<CAMERA>	Regola il livello di saturazione del colore. [-7] ... [0] ... [+7]
[FASE COLORE]	<CAMERA>	Regola la fase di cromaticità. [-7] ... [0] ... [+7]
[TEMPERATURA COLORE Ach]	<CAMERA>	Regola finemente la temperatura del colore (dopo la regolazione Ach del bilanciamento bianco). [-7] ... [0] ... [+7]
[TEMPERATURA COLORE Bch]	<CAMERA>	Regola finemente la temperatura del colore (dopo la regolazione Bch del bilanciamento del bianco). [-7] ... [0] ... [+7]
[LIV. PIEDISTALLO VIDEO]	<CAMERA>	Regola il piedistallo master (livello del nero delle immagini) come base delle immagini. [-15] ... [0] ... [+15]
[LIVELLO AUTO IRIS]	<CAMERA>	Imposta il livello AUTO IRIS desiderato. [-6] ... [0] ... [+6]
[DRS]	<CAMERA>	Seleziona la funzione [DRS] (espansore della gamma dinamica). <b>[ON]:</b> Abilita la funzione [DRS]. <b>[OFF]:</b> Disabilita la funzione [DRS]. • Se si assegna la funzione [DRS] al tasto USER, ogni pressione del tasto USER la attiverà/disattiverà.
[EFFETTO DRS]	<CAMERA>	Seleziona il livello della funzione [DRS] (espansore della gamma dinamica). Permette di espandere la gamma dinamica comprimendo il livello dei segnali video nelle aree di alta luminosità dove si verifica la sovraesposizione durante la ripresa normale. <b>[1], [2], [3]</b> • Il livello di compressione delle aree di alta luminosità è tanto più alto quanto è più alto il numero dell'impostazione.
[GAMMA]	<CAMERA>	Seleziona la curva della gamma. <b>[MOD. HD STD]:</b> Questa impostazione della gamma è adatta alle riprese HD. <b>[BASSO]:</b> Rende le immagini più morbide usando la curva della gamma che ha un'inclinazione più dolce nella curva di bassa luminosità. Il contrasto diventa più nitido. <b>[MOD. SD STD]:</b> Questa è l'impostazione video normale derivata dalla serie Panasonic AG-DVX100. <b>[ALTO]:</b> Espande la tonalità delle parti scure e produce immagini più chiare usando la curva della gamma con un'inclinazione più marcata nella curva di bassa luminosità. Il contrasto diventa più dolce. <b>[NERI COMP.]:</b> Rende il contrasto più nitido di LOW. <b>[CINEMA-D]:</b> Usa la curva della gamma designata per creare immagini come quelle del cinema. <b>[CINEMA-V]:</b> Usa la curva della gamma designata per creare immagini come quelle del cinema con un contrasto accentuato. • Se si seleziona la gamma [CINEMA], per ottenere risultati ottimali si consiglia di impostare un'apertura dell'obiettivo più bassa del livello normale dell'immagine (1/2 circa).

\_\_\_\_\_ è la modalità predefinita di fabbrica per il selettore <SCENE FILE> <F1>.

Voce	Modalità di visualizzazione	Descrizione delle impostazioni
[KNEE]	<CAMERA>	Per evitare la sovraesposizione, selezionare il livello di compressione (punto del ginocchio, punto di avvio compressione del bianco) dei segnali video di alta intensità ricevuti attraverso il dispositivo di ripresa delle immagini. <b>[AUTO]:</b> Imposta automaticamente il livello secondo i segnali ricevuti. <b>[BASSO]:</b> Impostazione bassa (la compressione comincia all'80% circa) <b>[MEDIO]:</b> Impostazione media (la compressione comincia al 90% circa) <b>[ALTO]:</b> Impostazione alta (la compressione comincia al 100% circa) • Non disponibile se è impostato un valore [DRS], oppure se [GAMMA] è impostato su [CINEMA].
[MATRICE]	<CAMERA>	Seleziona la tabella MATRIX adatta all'espressione desiderata del colore durante le riprese. <b>[NORMALE1]:</b> Adatta per le riprese all'aria aperta o con una lampada alogena. <b>[NORMALE2]:</b> Adatta per colori più luminosi di quelli della modalità [NORMALE1]. <b>[FLUOR.]:</b> Adatta per le riprese negli interni con le lampade a fluorescenza. <b>[CINEMA]:</b> Adatta per le immagini come quelle del cinema.
[DETTAGLIO PELLE]	<CAMERA>	Commuta i dettagli della carnagione [ON]/[OFF]. Selezionare ON per ridurre i dettagli della carnagione e rendere più dolce la carnagione. <b>[ON] [OFF]</b>
[LETTURA CARD]	<CAMERA>	Legge i file di scena della scheda di memoria. <b>[SLOT1]:</b> Legge i file di scena (tutte le scene da <F1> a <F6>) salvati sulla scheda di memoria dello slot 1 dopo aver selezionato i valori d'impostazione. <b>[SLOT2]:</b> Legge i file di scena (tutte le scene da <F1> a <F6>) salvati sulla scheda di memoria dello slot 2 dopo aver selezionato i valori d'impostazione. <b>[NO]:</b> Torna alla schermata precedente.
[SCRITTURA CARD]	<CAMERA>	Salva i file di scena sulla scheda di memoria. <b>[SLOT1]:</b> Salva i valori d'impostazione dei file di scena (tutte le scene da <F1> a <F6>) sulla scheda di memoria dello slot 1. <b>[SLOT2]:</b> Salva i valori d'impostazione dei file di scena (tutte le scene da <F1> a <F6>) sulla scheda di memoria dello slot 2. <b>[NO]:</b> Torna alla schermata precedente.
[MODIFICA NOME]	<CAMERA>	Modifica il nome del file di scena attualmente selezionato. <b>[SI] [NO]</b>

\_\_\_\_\_ è la modalità predefinita di fabbrica per il selettore <SCENE FILE> <F1>.

## Schermata [MODALITA' SW]

Voce	Modalità di visualizzazione	Descrizione delle impostazioni
[MANOPOLA FUNZIONE]	<CAMERA>	Imposta la funzione assegnata al funzionamento AREA della manopola <FUNCTION>. <b>[INH]:</b> Nessuna funzione assegnata. <b>[FUOCO]:</b> Funzione AUTO FOCUS / FOCUS BAR <b>[IRIDE]:</b> Funzione AUTO IRIS/IRIS METER <b>[Y GET]:</b> Funzione [Y GET] (misurazione della luminanza) <b>[FUOCO/IRIDE]:</b> Funzionamento simultaneo di [FUOCO] e [IRIDE] descritti sopra <b>[FUOCO/Y GET]:</b> Funzionamento simultaneo di [FUOCO] e [Y GET] descritti sopra
[GUADAGNO BASSO]	<CAMERA>	Imposta il valore di guadagno assegnato alla posizione <L> dell'interruttore <GAIN>. <b>[0dB], [3dB], [6dB], [9dB], [12dB], [15dB], [18dB]</b>
[GUADAGNO MEDIO]	<CAMERA>	Imposta il valore di guadagno assegnato alla posizione <M> dell'interruttore <GAIN>. <b>[0dB], [3dB], [6dB], [9dB], [12dB], [15dB], [18dB]</b>
[GUADAGNO ALTO]	<CAMERA>	Imposta il valore di guadagno assegnato alla posizione <H> dell'interruttore <GAIN>. <b>[0dB], [3dB], [6dB], [9dB], [12dB], [15dB], [18dB]</b>
[SUPER GUADAGNO]	<CAMERA>	Seleziona il valore di super guadagno assegnato al tasto USER. <b>[24dB], [30dB]</b>
[ATW]	<CAMERA>	Assegna la funzione [ATW] (Tracciamento automatico del bianco) all'interruttore <WHITE BAL> (nella posizione <A>, <B> o <PRST>). Quando la funzione [ATW] è assegnata al pulsante USER, l'operazione del pulsante USER rimane efficace. <b>[Ach]:</b> Attiva la funzione [ATW] quando l'interruttore <WHITE BAL> è posizionato su <A>. <b>[Bch]:</b> Attiva la funzione [ATW] quando l'interruttore <WHITE BAL> è posizionato su <B>. <b>[PRST]:</b> Attiva la funzione [ATW] quando l'interruttore <WHITE BAL> è posizionato su <PRST>. <b>[OFF]:</b> Disattiva la funzione [ATW] con l'interruttore <WHITE BAL>
[AIUTO MF]	<CAMERA>	Attiva la messa a fuoco finale automatica quando si è in modalità di messa a fuoco manuale. <b>[ON]:</b> Attiva la messa a fuoco finale automatica. <b>[OFF]:</b> Disattiva la messa a fuoco automatica. <ul style="list-style-type: none"> <li>• Quando vi è una grande discrepanza nella messa a fuoco, potrebbe non essere possibile mettere a fuoco.</li> <li>• Non può essere attivata tramite operazioni del telecomando connesso al terminale &lt;CAM REMOTE&gt;.</li> </ul>
[CONTROLLO ZOOM]	<CAMERA>	Imposta la velocità dello zoom assegnata alle posizioni dell'interruttore <HANDLE ZOOM>. <b>[L/OFF/H]:</b> Imposta LOW (lento)/OFF/HIGH (veloce) sulle posizioni <1>/<2>/<3>. (OFF disattiva il funzionamento dello ZOOM). <b>[L/M/H]:</b> Imposta LOW (lento)/MID (medio)/HIGH (veloce) sulle posizioni <1>/<2>/<3>. <b>[L/OFF/M]:</b> Imposta LOW (lento)/OFF/MID (medio) sulle posizioni <1>/<2>/<3>. (OFF disattiva il funzionamento dello ZOOM).

\_\_\_\_\_ è la modalità predefinita di fabbrica.

Voce	Modalità di visualizzazione	Descrizione delle impostazioni
<b>[USER1]</b>	<b>&lt;CAMERA&gt;</b> <b>&lt;PB&gt;</b>	<p>Imposta la funzione assegnata al tasto &lt;USER1&gt;.</p> <p><b>[INH]:</b> Nessuna funzione assegnata.</p> <p><b>[RICON. VOLTO]:</b> Questa è la funzione di rilevamento dei volti. Esegue il centraggio dell'operazione AUTO IRIS/AUTO FOCUS intorno al volto rilevato. Abilitata quando sia il controllo della messa a fuoco sia il controllo del diaframma sono impostati su automatico.</p> <p><b>[WFFV]:</b> Seleziona la visualizzazione della forma d'onda. Questa viene visualizzata sul display LCD durante la ripresa.</p> <p><b>[DET. MIRINO]:</b> La pressione del tasto accentua i contorni delle immagini sullo schermo, rendendo più semplice la messa a fuoco.</p> <p><b>[ZOOM DIG.]:</b> Seleziona il livello della funzione di ZOOM DIGITALE. Ciascuna pressione del tasto fa scattare l'impostazione successiva nella sequenza OFF (x 1)→x 2→x 5→x 10→ e OFF (x 1).</p> <p><b>[DRS]:</b> Commuta la funzione [DRS] [ON]/[OFF].</p> <p><b>[GAN.S.]:</b> Seleziona il valore impostato ([24dB]/[30dB]).</p> <p><b>[ATW]:</b> Commuta la funzione [ATW] [ON]/[OFF].</p> <p><b>[BLOCCO ATW]:</b> Fissa il valore del bilanciamento bianco quando si preme il tasto durante [ATW]. Premere di nuovo per eseguire la funzione [ATW].</p> <p><b>[MARC. RIPR]:</b> Registra il contrassegno della ripresa. (Pagina 29) Abilitato durante la registrazione, la visualizzazione delle miniature e la visualizzazione dei clip.</p> <p><b>[INDICE]:</b> Abilitato durante la registrazione dell'indice (Pagina 29) (solo AVCHD).</p> <p><b>[ULTIMA CLIP]:</b> Elimina il clip registrato per ultimo. (Pagina 29)</p> <ul style="list-style-type: none"> <li>• I clips non possono essere cancellati se dopo le riprese vengono eseguite le seguenti operazioni. <ul style="list-style-type: none"> <li>- Quando si passa alla modalità &lt;PB&gt;</li> <li>- Quando si cambia il formato di registrazione</li> <li>- Quando si effettua il collegamento a un computer con un cavo USB</li> <li>- Quando si spegne la fotocamera</li> <li>- Quando si apre il coperchio slot scheda di memoria</li> </ul> </li> </ul> <p><b>[CONTROLUCE]:</b> Controllo automatico del diaframma per la compensazione del controllo luce</p> <p><b>[Luce Spot]:</b> Attiva o disattiva il controllo automatico del diaframma per il faretto.</p> <p><b>[DISS. NERO]:</b> Dissolvenza in nero (Pagina 27)</p> <p><b>[DISS. BIANCO]:</b> Dissolvenza in bianco (Pagina 27)</p>
<b>[USER2]</b>	<b>&lt;CAMERA&gt;</b> <b>&lt;PB&gt;</b>	<p>Imposta la funzione assegnata al tasto &lt;USER2&gt;.</p> <p>I contenuti dell'impostazione sono gli stessi di [USER1].</p> <p><b>[ZOOM DIG.]</b></p>
<b>[USER3]</b>	<b>&lt;CAMERA&gt;</b> <b>&lt;PB&gt;</b>	<p>Imposta la funzione assegnata al tasto &lt;USER3&gt;.</p> <p>I contenuti dell'impostazione sono gli stessi di [USER1].</p> <p><b>[MARC. RIPR]</b></p>
<b>[WFFV]</b>	<b>&lt;CAMERA&gt;</b>	<p>Cambia la visualizzazione della forma d'onda che appare quando si preme il tasto &lt;WFM&gt;.</p> <p><b>[WAVEFORME]:</b> Visualizzata come una forma d'onda.</p> <p><b>[VECTOR]:</b> Visualizzata come un vettore.</p> <p><b>[WAVE/VECTOR]:</b> Ciascuna pressione del tasto fa passare all'impostazione successiva nella sequenza [OFF]→[WAVEFORME]→[VECTOR]→ e [OFF].</p>

\_\_\_\_\_ è la modalità predefinita di fabbrica.

Voce	Modalità di visualizzazione	Descrizione delle impostazioni
[LCD]	<CAMERA> <PB>	Imposta la funzione assegnata al tasto <LCD>. <b>[RIBALTAMENTO IMMAGINE LCD]:</b> Inverte l'immagine visualizzata sul monitor LCD verticalmente e orizzontalmente. <b>[LCD BL]:</b> Seleziona la luminosità della retroilluminazione del monitor LCD. <ul style="list-style-type: none"> <li>L'impostazione selezionata usando il tasto &lt;LCD&gt; viene riflessa nell'impostazione della voce [LCK BACKLIGHT] della schermata [REGOLAZ. DISPLAY].</li> </ul>
[RIC. VOLTI]	<CAMERA>	Incornicia i volti rilevati durante il funzionamento di [RICON. VOLTO] con il tasto USER. Il numero massimo di fotogrammi rilevati è 15 e viene data priorità ai volti più grandi e più vicini al centro dello schermo. <b>[OFF]:</b> I fotogrammi non vengono visualizzati. <b>[PRINC.]:</b> Vengono visualizzati soltanto i fotogrammi con priorità alta. <b>[TUTTI]:</b> Vengono visualizzati tutti i fotogrammi. <ul style="list-style-type: none"> <li>Vengono visualizzati i fotogrammi ad alta priorità con un bordo arancione. Mette a fuoco sui fotogrammi ad alta priorità e regola la luminosità.</li> </ul>

\_\_\_\_\_ è la modalità predefinita di fabbrica.

## Schermata [TASTO AUTO]

Voce	Modalità di visualizzazione	Descrizione delle impostazioni
[AUTOIRIS]	<CAMERA>	<b>[ON]:</b> Attiva il controllo automatico del diaframma nella modalità automatica. In questa modalità, il tasto <IRIS> viene disabilitato. <b>[OFF]:</b> Disattiva il controllo automatico del diaframma nella modalità automatica. Effettua l'operazione di controllo del diaframma selezionata usando il tasto <IRIS>.
[CGA]	<CAMERA>	Imposta l'operazione di controllo automatico del guadagno quando [ON] è selezionato nella voce [AUTOIRIS]. <b>[OFF]:</b> Disattiva il controllo automatico del guadagno nella modalità automatica. Effettua l'operazione di controllo del guadagno selezionata usando l'interruttore <GAIN>. <b>[6dB]:</b> Attiva il controllo automatico del guadagno con un massimo di 6 dB quando si è in modalità automatica. <b>[12dB]:</b> Attiva il controllo automatico del guadagno con un massimo di 12 dB quando si è in modalità automatica. <b>[18dB]:</b> Attiva il controllo automatico del guadagno con un massimo di 18 dB quando si è in modalità automatica.
[ATW]	<CAMERA>	<b>[ON]:</b> Attiva la funzione [ATW] (Tracciamento automatico del bianco) quando si è in modalità automatica. In questo momento, l'azionamento della funzione [ATW] non può essere commutato [ON]/[OFF] tramite l'interruttore <WHITE BAL> o il tasto USER. Tuttavia, se è stato assegnato [BLOCCO ATW] al tasto USER, è possibile usare il tasto USER per regolare il valore del bilanciamento del bianco. <b>[OFF]:</b> Disattiva la funzione [ATW] nella modalità automatica. Attiva la funzione di bilanciamento del bianco selezionata mediante l'interruttore <WHITE BAL>.
[AF]	<CAMERA>	<b>[ON]:</b> Attiva la messa a fuoco automatica nella modalità automatica. In questo momento, l'interruttore <FOCUS> è disabilitato. <b>[OFF]:</b> Disattiva la messa a fuoco automatica nella modalità automatica. Effettua l'operazione di messa a fuoco selezionata usando l'interruttore <FOCUS>.

\_\_\_\_\_ è la modalità predefinita di fabbrica.

## Schermata [SETTAGGIO REC]

Voce	Modalità di visualizzazione	Descrizione delle impostazioni
[MODO HD/SD]	<CAMERA>	Commuta la modalità AVCHD/DV. [AVCHD], [DV] • Se viene visualizzato il messaggio [SPEGNERE LA CAMERA], spegnere e riaccendere la videocamera. Lo spegnimento e la riaccensione della videocamera fanno commutare la modalità.
[FORMATO REG.]	<CAMERA>	<p>■ <b>Modalità AVCHD</b></p> <p>Seleziona il formato di registrazione. (Pagina 14) [PH 1080/50i], [PH 1080/25P], [PH 720/50P], [PH 720/25P], [PM 720/50P], [HA 1080/50i], [HE 1080/50i]</p> <p>■ <b>Modalità DV</b></p> <p>Seleziona il formato di registrazione. (Pagina 14) [DV 576/50i], [DV 576/25P]</p>
[Rapporto d'aspetto]	<CAMERA> (Solo modalità DV)	Seleziona il formato immagine per la registrazione in modalità DV. [SIDE CROP]: Registra in 4:3. Ritaglia i bordi sinistro e destro. [LETTER BOX]: Registra in 16:9. Aggiunge bande nere sulla parte superiore e inferiore dello schermo. [SQUEEZE]: Registra con una compressione orizzontale dell'immagine.
[MODALITA' PREREC]	<CAMERA>	Imposta la pre-registrazione su ON o OFF. [ON]: Abilita la funzione pre-rec. [OFF]: Disabilita la funzione pre-rec. • [GENERAT.TC] è impostato su [FREE RUN]. • L'impostazione di INTERVAL REC verrà cancellata.
[REG. SIMULT.]	<CAMERA>	Registra le stesse immagini su entrambi gli slot delle schede di memoria. (Pagina 32) [ON]: Abilita la registrazione simulata. [OFF]: Abilita la registrazione normale.
[RELAY REC]	<CAMERA>	[ON]: Abilita la registrazione relè. Quando sulla scheda di memoria utilizzata per la registrazione non resta spazio, la registrazione continua su un'altra scheda di memoria se nell'altro slot per scheda di memoria è inserita una scheda di memoria che può essere utilizzata per la registrazione. [OFF]: La registrazione relè non viene eseguita. La registrazione si interrompe quando nella scheda di memoria selezionata non rimane spazio.

\_\_\_\_\_ è la modalità predefinita di fabbrica.

Voce	Modalità di visualizzazione	Descrizione delle impostazioni
<b>[INTERVAL REC]</b>	<b>&lt;CAMERA&gt;</b> <b>(Solo modalità AVCHD)</b>	Le scene che cambiano lentamente su un lungo periodo sono registrate come brevi film fornendo un intervallo di registrazione. Viene registrato un fotogramma in ciascun periodo di tempo di registrazione stabilito e, in modalità AVCHD, 25 fotogrammi in PAL formano un video di un secondo. <b>[OFF], [1 SEC.], [10 SEC.], [30 SEC.], [1 MINUTO], [2 MINUTI]</b> Quando si abilita INTERVAL REC, impostare come segue il formato di registrazione. Se il formato di registrazione non è impostato sui seguenti valori, la voce [INTERVAL REC] della schermata [SETTAGGIO REC] diviene grigia e non può essere abilitata. <b>[PH 1080/25P]</b> • La massima durata di ripresa è 168 ore. • La registrazione audio è disabilitata.
<b>[SOVRAIMP. TEMPO]</b>	<b>&lt;CAMERA&gt;</b>	Abilita una funzione per sovrimporre le informazioni [DATA]/[ORA] alle immagini riprese. <b>[ON]:</b> Vengono sovrimposte le informazioni impostate nella voce [DATA]/[ORA]. <b>[OFF]:</b> Le informazioni su data e ora non sono sovrimposte sull'immagine.
<b>[LIMITATORE AUDIO CH1]</b>	<b>&lt;CAMERA&gt;</b>	Abilita la funzione limitatore sull'ingresso audio CH1. <b>[ON]:</b> Il livello viene ridotto solo quando l'ingresso eccede il limite (regolabile tramite la manopola <AUDIO LEVEL>). <b>[OFF]:</b> Nessun limitatore (regolabile mediante la manopola <AUDIO LEVEL>)
<b>[LIMITATORE AUDIO CH2]</b>	<b>&lt;CAMERA&gt;</b>	Abilita la funzione limitatore sull'ingresso audio CH2. <b>[ON]:</b> Il livello viene ridotto solo quando l'ingresso eccede il limite (regolabile tramite la manopola <AUDIO LEVEL>). <b>[OFF]:</b> Nessun limitatore (regolabile mediante la manopola <AUDIO LEVEL>)
<b>[GUADAGNO MICROFONO 1]</b>	<b>&lt;CAMERA&gt;</b>	Imposta il livello di ingresso del microfono esterno collegato al terminale AUDIO INPUT1. <b>[-40dB], [-50dB], [-60dB]</b>
<b>[GUADAGNO MICROFONO 2]</b>	<b>&lt;CAMERA&gt;</b>	Imposta il livello di ingresso del microfono esterno collegato al terminale AUDIO INPUT2. <b>[-40dB], [-50dB], [-60dB]</b>

\_\_\_\_\_ è la modalità predefinita di fabbrica.

## Schermata [REGOLAZIONE TC/UB]

Voce	Modalità di visualizzazione	Descrizione delle impostazioni
[GENERAT.TC]	<CAMERA>	Imposta la modalità con cui far avanzare il generatore codice temporale interno. <b>[FREE RUN]:</b> Il codice tempo avanza indipendentemente dalla modalità di funzionamento. <b>[REC RUN]:</b> Il codice tempo avanza durante la registrazione.
[REGOLAZIONE TC]	<CAMERA>	Imposta il codice tempo iniziale. <b>[SI] [NO]</b>
[MODALITA' UB]	<CAMERA> (Solo modalità DV)	Imposta i contenuti da registrare come informazioni dell'utente. <b>[USER]:</b> Registra le informazioni dell'utente. <b>[ORA]:</b> Viene registrata l'ora. <b>[DATA]:</b> Sono registrate la data e l'ora. <b>[GENERAT.TC]:</b> Registra il valore del generatore codice temporale. <b>[FRAME RATE]:</b> Registra le informazioni della velocità fotogramma per la conversione fotogramma.
[REGOLAZIONE UB]	<CAMERA>	Imposta le informazioni dell'utente. <b>[SI] [NO]</b>
[SINCRONIZZAZIONE ESTERNA TC]	<CAMERA>	Sincronizza il valore del codice tempo iniziale durante la ripresa con videocamere multiple. ([SLAVE] i codici tempo della videocamera sono sincronizzati con il valore [GENERAT.TC] interno di [MASTER]). <b>[MASTER]:</b> Imposta la modalità master. <b>[SLAVE]:</b> Imposta la modalità asservimento. Quando si preme il tasto <RESET/TC SET>, i codici tempo immessi vengono sincronizzati con il [GENERAT.TC] interno. <b>[NO]:</b> Torna alla schermata precedente. <ul style="list-style-type: none"> <li>Le impostazioni delle modalità [MASTER] e [SLAVE] entrano in effetto soltanto quando questo menu è aperto. Se il menu è chiuso, [SINCRONIZZAZIONE ESTERNA TC] è automaticamente annullato.</li> </ul>

\_\_\_ è la modalità predefinita di fabbrica.

## Schermata [IMP. USC. AV]

Voce	Modalità di visualizzazione	Descrizione delle impostazioni
[SEL. OUT HDMI]	<CAMERA> <PB> (Solo modalità AVCHD)	Imposta il formato video delle uscite e <HDMI>. <b>[1080i/720P]:</b> Uscite alla risoluzione impostata in [FORMATO REG]. <b>[DOWN CONV]:</b> <HDMI> è messo in uscita a 576P.
[MOD. DOWN CON.]	<CAMERA> <PB> (Solo modalità AVCHD)	Cambia la modalità di uscita con conversione di riduzione. <b>[SIDE CROP]:</b> Ritaglia i bordi sinistro e destro. Le immagini inviate in uscita tramite i terminali di uscita esterni <VIDEO OUT>, <HDMI>, avranno parti che si estendono al di fuori dei bordi dello schermo e non possono essere viste. <b>[LETTER BOX]:</b> Aggiunge bande nere sulla parte superiore e inferiore dell'immagine. <b>[SQUEEZE]:</b> Comprime le immagini orizzontalmente.
[MODALITA' CUFFIA]	<CAMERA>	Seleziona il suono che si sente dalla cuffia. <b>[LIVE]:</b> Il suono immesso dal microfono esce così com'è. Questa impostazione va selezionata quando i ritardi del suono sono fastidiosi. <b>[REGISTRAZ.]:</b> Il suono esce nello stato da registrare (suono sincronizzato con le immagini).
[TONO TEST]	<CAMERA>	Imposta l'uscita del suono di test ai canali 1 e 2 quando le impostazioni BARS sono attivate. <b>[LIVELLO1]:</b> Emette il suono di test a 1 kHz. <b>[LIVELLO2]:</b> Il suono di test viene emesso a un volume minore di LEVEL1. <b>[OFF]:</b> Non esce il suono di test.
[USCITA AUDIO]	<CAMERA> <PB>	Imposta i segnali audio per l'uscita dal terminale <AUDIO OUT> (A/V OUT). <b>[CH1/CH2]:</b> terminale CH1 = segnali CH1, terminale CH2 = segnali CH2 <b>[CH1]:</b> terminale CH1 = segnali CH1, terminale CH2 = segnali CH1 <b>[CH2]:</b> terminale CH1 = segnali CH2, terminale CH2 = segnali CH2 <ul style="list-style-type: none"> <li>Quando si riproduce con la videocamera una scheda di memoria con contenuti di 5,1 canali registrati con un altro dispositivo, essi sono ridotti a 2 canali per l'uscita dal terminale &lt;AUDIO OUT&gt; o dai terminali per la cuffia.</li> </ul>

\_\_\_\_\_ è la modalità predefinita di fabbrica.

## Schermata [REGOLAZ. DISPLAY]

Voce	Modalità di visualizzazione	Descrizione delle impostazioni
[LIVELLO ZEBRA 1]	<CAMERA>	Seleziona il livello di luminosità delle forme zebra inclinate a destra sullo schermo. [105%], [100%], [95%], [90%], [85%], [80%], [75%], [70%], [65%], [60%], [55%], [50%]
[LIVELLO ZEBRA 2]	<CAMERA>	Seleziona il livello di luminosità delle forme zebra inclinate a sinistra sullo schermo. [OFF], [105%], [100%], [95%], [90%], [85%], [80%], [75%], [70%], [65%], [60%], [55%], [50%]
[ZONA RILEVAZ. LIVELLO VIDEO]	<CAMERA>	Imposta la visualizzazione della cornice utilizzata per visualizzare il livello di luminanza su [ON]/[OFF]. Selezionare [ON] per visualizzare la cornice premendo il tasto <ZEBRA>. [ON], [OFF]
[ZONA DI SICUREZZA]	<CAMERA>	Imposta [ZONA DI SICUREZZA]. <b>■ Modalità AVCHD</b> <b>[90%]:</b> Visualizzazione 90% a 16:9 <b>[4:3]:</b> Visualizzazione 100% a 4:3 <b>[14:9]:</b> Visualizzazione 100% a 14:9 (dimensione intermedia fra 16:9 e 4:3) <b>[1.85:1]:</b> Visualizzazione 100% a 1,85:1 (la dimensione del piano americano) <b>[2:1]:</b> Visualizzazione 100% a 2:1 (dimensione ambito) <b>[2.35:1]:</b> Visualizzazione 100% a 2,35:1 (la dimensione di Cinemascope) <b>[2.39:1]:</b> Visualizzazione 100% a 2,39:1 <b>[GRIGLIA]:</b> Campo di visuale angolare con nove linee di griglia 16:9 <b>[OFF]:</b> La zona di sicurezza non è visualizzata. <b>■ Modalità DV</b> <b>[90%]:</b> Visualizzazione 90% a 16:9 <b>[4:3]:</b> Visualizzazione 100% a 4:3 <b>[OFF]:</b> La zona di sicurezza non è visualizzata.

\_\_\_\_\_ è la modalità predefinita di fabbrica.

Voce	Modalità di visualizzazione	Descrizione delle impostazioni
[INDICATORE CENTRO IMMAGINE]	<CAMERA>	Imposta la visualizzazione della cornice su [ON]/[OFF]. Selezionare [ON] per visualizzare la cornice premendo il tasto <ZEBRA>. <b>[ON], [OFF]</b>
[BARRA FUOCO]	<CAMERA>	Imposta la visualizzazione della barra di ASSISTENZA ALLA MESSA A FUOCO su [ON]/[OFF]. Selezionare [ON] per visualizzare la barra di ASSISTENZA ALLA MESSA A FUOCO. <b>[ON], [OFF]</b>
[VALORI IRIDE]	<CAMERA>	Imposta la visualizzazione [VALORI IRIDE]. <b>[ON]:</b> Visualizza la differenza rispetto a un valore ottimale della luminosità dell'immagine, come giudicato dalla videocamera. La barra appare sulla destra: l'immagine è troppo luminosa. La barra appare sulla sinistra: l'immagine è troppo scura. <b>[OFF]:</b> IRIS METER non è visualizzato.
[CONTATORE DI REG.]	<CAMERA>	Seleziona il funzionamento del contatore durante la ripresa. <b>[TOTALE]:</b> Il conteggio continua ad aumentare finché non si preme il tasto <COUNTER> per ripristinarlo. <b>[CLIP]:</b> Ripristina il contatore all'inizio della registrazione e conta il tempo di ciascuna sessione di registrazione. • Il conteggio non è visualizzato in modalità <PB>.
[OSD SU USCITA VIDEO]	<CAMERA> <PB>	Selezionare [ON] per mettere in uscita le informazioni visualizzate nel mirino o sul monitor LCD insieme ai segnali. <b>[ON], [OFF]</b> • Le uscite esterne <VIDEO OUT>, <HDMI> includono voci che non sono visualizzate.
[DATA/ORA]	<CAMERA> <PB>	Imposta se visualizzare o meno la data e l'ora nel mirino o sul monitor LCD e se mettere in uscita o meno data e ora. <b>[OFF]:</b> La data e l'ora non sono visualizzate. <b>[ORA]:</b> È visualizzata l'ora. <b>[DATA]:</b> È visualizzata la data. <b>[DATA E ORA]:</b> Sono visualizzate la data e l'ora.
[CONFIG. DATA]	<CAMERA> <PB>	Cambia lo stile di visualizzazione di anno, mese e giorno. <b>[A/M/G]:</b> Anno/Mese/Giorno <b>[M/G/A]:</b> Mese/Giorno/Anno <b>[G/M/A]:</b> Giorno/Mese/Anno
[INDICATORE LIVELLI]	<CAMERA> <PB>	Commuta la visualizzazione della scala di livello audio [ON]/[OFF]. <b>[ON], [OFF]</b>
[ZOOM & FUOCO]	<CAMERA>	Seleziona l'unità dei valori dello zoom e della messa a fuoco. <b>[OFF], [NUMERO], [mm/m], [mm/feet]</b> • Le visualizzazioni [mm/feet] e [mm/m] potrebbero essere errate, si prega dunque di usarle solo come approssimazioni.

\_\_\_\_\_ è la modalità predefinita di fabbrica.

Voce	Modalità di visualizzazione	Descrizione delle impostazioni
[CARD E BATTERIA]	<CAMERA> <PB>	Selezionare [ON]/[OFF] per visualizzare/nascondere la capacità di registrazione residua della scheda di memoria e la carica residua della batteria. [ON], [OFF]
[ALTRE INFORMAZIONI]	<CAMERA> <PB>	Selezionare quante informazioni visualizzare sul mirino e sul monitor LCD. [OFF], [PARZIALE], [TUTTI]
[IMP. LCD]	<CAMERA> <PB>	Regola il livello di visualizzazione delle immagini sul monitor LCD. [LUMINOSITÀ]: luminosità [COLORE]: livello colore [CONTRASTO]: contrasto
[REGOLAZIONE EVF]	<CAMERA> <PB>	Regola il livello di visualizzazione delle immagini sul mirino. [LUMINOSITÀ]: luminosità [COLORE]: livello colore [CONTRASTO]: contrasto
[LCK BACKLIGHT]	<CAMERA> <PB>	Regola la retroilluminazione del monitor LCD. [+1], [0], [-1], [-2], [-3] [+1]: La retroilluminazione diventa più luminosa. [-3]: La retroilluminazione diventa la più scura.
[AUTORIPRESA]	<CAMERA>	Passa il monitor LCD alla modalità specchio per le riprese di autoritratti. Selezionare [SPECCHIO] per invertire il lato destro e sinistro delle immagini sul monitor LCD durante le riprese degli autoritratti. [NORMALE], [SPECCHIO]
[MODALITA' VIEW FINDER]	<CAMERA> <PB>	Cambia la visualizzazione sullo schermo delle immagini. [AUTO]: Se si apre il monitor LCD, le immagini sul mirino scompaiono. [ON]: Le immagini sono sempre visualizzate sul mirino.
[COLORE VIEW FINDER]	<CAMERA> <PB>	Commuta la visualizzazione delle immagini sul mirino tra colore e bianco e nero. [ON]: Colore [OFF]: Bianco e nero

\_\_\_\_\_ è la modalità predefinita di fabbrica.

## Schermata [FUNZIONE CARD]

Voce	Modalità di visualizzazione	Descrizione delle impostazioni
[FORMATTAZIONE CARD]	<CAMERA> <PB>	Formatta la scheda di memoria. [SLOT1]: Formatta la scheda di memoria inserita nello slot 1. [SLOT2]: Formatta la scheda di memoria inserita nello slot 2. [NO]: Torna alla schermata precedente.
[STATO CARD]	<CAMERA> <PB>	Visualizza lo stato della scheda di memoria. [SLOT1]: Visualizza le informazioni sulla scheda inserita nello slot 1. [SLOT2]: Visualizza le informazioni sulla scheda inserita nello slot 2. [NO]: Torna alla schermata precedente.
[PROPRIETA' CLIP]	<PB>	Visualizza le informazioni del clip selezionato. [SI]: Visualizza le informazioni del clip. [NO]: Torna alla schermata precedente. Può essere visualizzato anche usando il tasto <DISP/MODE CHK>.

\_\_\_\_\_ è la modalità predefinita di fabbrica.

## Schermata [FILE UTENTE]

Voce	Modalità di visualizzazione	Descrizione delle impostazioni
[LETTURA CARD]	<CAMERA> <PB>	Legge i file utente salvati sulla scheda di memoria. [SLOT1]: Legge i file utente dalla scheda di memoria inserita nello slot 1. [SLOT2]: Legge i file utente dalla scheda di memoria inserita nello slot 2. [NO]: Torna alla schermata precedente.
[SCRITTURA CARD]	<CAMERA> <PB>	Salva i file utente sulla scheda di memoria. Si può anche aggiungere un titolo ai file salvati. [SLOT1]: Salva i file utente sulla scheda di memoria inserita nello slot 1. [SLOT2]: Salva i file utente sulla scheda di memoria inserita nello slot 2. [NO]: Torna alla schermata precedente.
[CARICA/SALVA/INIZIALIZZA]	<CAMERA> <PB>	[CARICA]: Carica le impostazioni in un file utente memorizzato precedentemente. [MEMORIZZA]: Salva le impostazioni aggiornate del file utente. [INIZIALIZZA]: Fa tornare le impostazioni del file utente a quelle di fabbrica. [NO]: Torna alla schermata precedente. <ul style="list-style-type: none"> <li>• Dopo un'operazione [CARICA] o [INIZIALIZZA], posizionare l'interruttore POWER/MODE della videocamera su OFF e poi di nuovo su ON per abilitare le nuove impostazioni.</li> <li>• Quando viene eseguito [INIZIALIZZA], il valore di impostazione del file di scena, del codice tempo, della voce [FUSO ORARIO], della voce [IMP. ORA] e della voce [FUSO ORARIO] rimane immutato.</li> </ul>

\_\_\_\_\_ è la modalità predefinita di fabbrica.

## Schermata [META DATA] (solo modalità AVCHD)

Voce	Modalità di visualizzazione	Descrizione delle impostazioni
[LETTURA CARD]	<CAMERA> (Solo modalità AVCHD)	Carica nella videocamera i metadati registrati sulla scheda di memoria. <b>[SLOT1] [SLOT2] [NO]</b> • [NO FILE] viene visualizzato quando non è registrato alcun metadato sulla scheda di memoria.
[REGISTRAZIONE]	<CAMERA> (Solo modalità AVCHD)	Imposta se registrare simultaneamente su una scheda di memoria i metadati come sono caricati sulla videocamera. <b>[ON]:</b> Registra simultaneamente. <b>[OFF]:</b> Non registra simultaneamente.
[CLIP USER NAME]	<CAMERA> (Solo modalità AVCHD)	Imposta il metodo di registrazione di [CLIP USER NAME]. <b>[TIPO 1]:</b> Il nome del clip dell'utente è lo stesso di [CLIP NAME] se non ci sono metadati caricati o non esistono dati caricati. <b>[TIPO 2]:</b> Il nome del clip dell'utente è lo stesso di [CLIP NAME] se non sono caricati una combinazione di dati e il valore COUNT, o se non esistono dati caricati.
[PROPRIETA' METADATA]	<CAMERA> (Solo modalità AVCHD)	Visualizza i metadati che sono stati registrati nell'unità. <b>[SI] [NO]</b>
[RESET CONTATORE CLIP]	<CAMERA> (Solo modalità AVCHD)	Ripristina a 1 il valore COUNT. <b>[SI] [NO]</b>
[INIZIALIZZAZIONE METADATA]	<CAMERA> (Solo modalità AVCHD)	Inizializza i metadati che sono stati registrati nell'unità. Tutte le impostazioni, compresa quella [ON]/[OFF] di [REGISTRAZIONE], vengono cancellate. <b>[SI] [NO]</b>

\_\_\_\_\_ è la modalità predefinita di fabbrica.

## Schermata [ALTRE FUNZIONI]

Voce	Modalità di visualizzazione	Descrizione delle impostazioni
[REMOTO IR]	<CAMERA> <PB>	Imposta le operazioni dell'unità telecomando in dotazione. <b>[ON]:</b> Accetta i comandi dal telecomando. • Tenere presente che se si usa lo stesso tipo di telecomando vicino all'unità, questa potrebbe ricevere comandi dall'altro telecomando, per esempio durante la ripresa, e funzionare improvvisamente in maniera inattesa. <b>[OFF]:</b> I comandi del telecomando non vengono accettati.
[Controllo DV]	<CAMERA> (Solo modalità DV)	Specifica il metodo di controllo quando viene collegato un dispositivo di backup al terminale <DV OUT> per la registrazione di backup. <b>[OFF]:</b> Il dispositivo di backup non è controllato. <b>[Esterno]:</b> Il dispositivo di backup viene controllato tramite il tasto <START/STOP>. Si noti, tuttavia, che la registrazione sulla videocamera non viene effettuata. <b>[ENTRAMBI]:</b> La registrazione di backup viene eseguita dall'unità e dal dispositivo di backup. <b>[Catena]:</b> Quando la registrazione si avvicina al termine, la registrazione si avvia automaticamente sul dispositivo di backup in standby.

\_\_\_\_\_ è la modalità predefinita di fabbrica.

Voce	Modalità di visualizzazione	Descrizione delle impostazioni																																																																																																												
[SEL COM. DV]	<CAMERA> (Solo modalità DV)	Imposta l'operazione di registrazione che verrà eseguita dal dispositivo di backup quando si preme il tasto <START/STOP>. [REC P]: Mette in pausa e toglie la pausa della registrazione. [PAUSA]: Avvia e arresta la registrazione.																																																																																																												
[TALLY]	<CAMERA>	Imposta l'illuminazione della spia di servizio. [FRONTALE]: La spia di servizio anteriore (lato del microfono) si accende. [POSTERIORE]: La spia di servizio posteriore (lato del mirino) si accende. [ENTRAMBI]: Si accendono entrambe le spie di servizio. [OFF]: Non si accende nessuna spia di servizio.																																																																																																												
[IMP. ORA]	<CAMERA> <PB>	Imposta il calendario incorporato della videocamera.																																																																																																												
[FUSO ORARIO]	<CAMERA> <PB>	Aggiunge o sottrae il valore dell'orario dall'ora GMT da [-12:00] a [+13:00] in unità di 30 minuti. (Fare riferimento alla tabella seguente.) [0:00]																																																																																																												
		<table border="1"> <thead> <tr> <th>Differenza oraria</th> <th>Regione</th> <th>Differenza oraria</th> <th>Regione</th> </tr> </thead> <tbody> <tr><td>+00:00</td><td>Greenwich</td><td>-00:30</td><td></td></tr> <tr><td>-01:00</td><td>Azzorre</td><td>-01:30</td><td></td></tr> <tr><td>-02:00</td><td>Atlantico centrale</td><td>-02:30</td><td></td></tr> <tr><td>-03:00</td><td>Buenos Aires</td><td>-03:30</td><td>Isola di Terranova</td></tr> <tr><td>-04:00</td><td>Halifax</td><td>-04:30</td><td></td></tr> <tr><td>-05:00</td><td>New York</td><td>-05:30</td><td></td></tr> <tr><td>-06:00</td><td>Chicago</td><td>-06:30</td><td></td></tr> <tr><td>-07:00</td><td>Denver</td><td>-07:30</td><td></td></tr> <tr><td>-08:00</td><td>Los Angeles</td><td>-08:30</td><td></td></tr> <tr><td>-09:00</td><td>Alaska</td><td>-09:30</td><td>Isole Marchesi</td></tr> <tr><td>-10:00</td><td>Hawaii</td><td>-10:30</td><td></td></tr> <tr><td>-11:00</td><td>Isole Midway</td><td>-11:30</td><td></td></tr> <tr><td>-12:00</td><td>Atollo Kwajalein</td><td>+12:30</td><td></td></tr> <tr><td>+13:00</td><td></td><td>+11:30</td><td>Isola di Norfolk</td></tr> <tr><td>+12:00</td><td>Nuova Zelanda</td><td>+10:30</td><td>Isola Lord Howe</td></tr> <tr><td>+11:00</td><td>Isole Salomone</td><td>+09:30</td><td>Isole Darwin</td></tr> <tr><td>+10:00</td><td>Guam</td><td>+08:30</td><td></td></tr> <tr><td>+09:00</td><td>Tokyo</td><td>+07:30</td><td></td></tr> <tr><td>+08:00</td><td>Pechino</td><td>+06:30</td><td>Yangong</td></tr> <tr><td>+07:00</td><td>Bangkok</td><td>+05:30</td><td>Mumbai</td></tr> <tr><td>+06:00</td><td>Dacca</td><td>+04:30</td><td>Kabul</td></tr> <tr><td>+05:00</td><td>Islamabad</td><td>+03:30</td><td>Teheran</td></tr> <tr><td>+04:00</td><td>Abu Dhabi</td><td>+02:30</td><td></td></tr> <tr><td>+03:00</td><td>Mosca</td><td>+01:30</td><td></td></tr> <tr><td>+02:00</td><td>Europa orientale</td><td>+00:30</td><td></td></tr> <tr><td>+01:00</td><td>Europa centrale</td><td></td><td></td></tr> </tbody> </table>	Differenza oraria	Regione	Differenza oraria	Regione	+00:00	Greenwich	-00:30		-01:00	Azzorre	-01:30		-02:00	Atlantico centrale	-02:30		-03:00	Buenos Aires	-03:30	Isola di Terranova	-04:00	Halifax	-04:30		-05:00	New York	-05:30		-06:00	Chicago	-06:30		-07:00	Denver	-07:30		-08:00	Los Angeles	-08:30		-09:00	Alaska	-09:30	Isole Marchesi	-10:00	Hawaii	-10:30		-11:00	Isole Midway	-11:30		-12:00	Atollo Kwajalein	+12:30		+13:00		+11:30	Isola di Norfolk	+12:00	Nuova Zelanda	+10:30	Isola Lord Howe	+11:00	Isole Salomone	+09:30	Isole Darwin	+10:00	Guam	+08:30		+09:00	Tokyo	+07:30		+08:00	Pechino	+06:30	Yangong	+07:00	Bangkok	+05:30	Mumbai	+06:00	Dacca	+04:30	Kabul	+05:00	Islamabad	+03:30	Teheran	+04:00	Abu Dhabi	+02:30		+03:00	Mosca	+01:30		+02:00	Europa orientale	+00:30		+01:00	Europa centrale		
Differenza oraria	Regione	Differenza oraria	Regione																																																																																																											
+00:00	Greenwich	-00:30																																																																																																												
-01:00	Azzorre	-01:30																																																																																																												
-02:00	Atlantico centrale	-02:30																																																																																																												
-03:00	Buenos Aires	-03:30	Isola di Terranova																																																																																																											
-04:00	Halifax	-04:30																																																																																																												
-05:00	New York	-05:30																																																																																																												
-06:00	Chicago	-06:30																																																																																																												
-07:00	Denver	-07:30																																																																																																												
-08:00	Los Angeles	-08:30																																																																																																												
-09:00	Alaska	-09:30	Isole Marchesi																																																																																																											
-10:00	Hawaii	-10:30																																																																																																												
-11:00	Isole Midway	-11:30																																																																																																												
-12:00	Atollo Kwajalein	+12:30																																																																																																												
+13:00		+11:30	Isola di Norfolk																																																																																																											
+12:00	Nuova Zelanda	+10:30	Isola Lord Howe																																																																																																											
+11:00	Isole Salomone	+09:30	Isole Darwin																																																																																																											
+10:00	Guam	+08:30																																																																																																												
+09:00	Tokyo	+07:30																																																																																																												
+08:00	Pechino	+06:30	Yangong																																																																																																											
+07:00	Bangkok	+05:30	Mumbai																																																																																																											
+06:00	Dacca	+04:30	Kabul																																																																																																											
+05:00	Islamabad	+03:30	Teheran																																																																																																											
+04:00	Abu Dhabi	+02:30																																																																																																												
+03:00	Mosca	+01:30																																																																																																												
+02:00	Europa orientale	+00:30																																																																																																												
+01:00	Europa centrale																																																																																																													
[LANGUAGE]	<CAMERA> <PB>	Imposta la lingua del menu. [English], [Español], [Français], [Deutsch], [Italiano]																																																																																																												
[INFORMAZIONI DI SISTEMA]	<CAMERA> <PB>	Visualizza la versione del sistema in questa videocamera.																																																																																																												

\_\_\_\_\_ è la modalità predefinita di fabbrica.

Voce	Modalità di visualizzazione	Descrizione delle impostazioni
[IMP. INIZ.]	<CAMERA>	Fa tornare le impostazioni dei menu (file di scena e file utente) alle impostazioni predefinite di fabbrica. (Eccetto per le impostazioni di codice tempo/voce [ORE OPERATIVITA']/voce [IMP. ORA]/voce [FUSO ORARIO])
[ORE OPERATIVITA']	<CAMERA> <PB>	Visualizza l'ora di accensione (un numero di 5 cifre).

\_\_\_\_\_ è la modalità predefinita di fabbrica.

### Schermata [OPTION MENU]

Voce	Modalità di visualizzazione	Descrizione delle impostazioni
[STATO 1394]	<CAMERA> (Solo modalità DV)	Visualizza lo stato di IEEE1394. [SI] [NO]
[CONFIG. 1394]	<CAMERA> (Solo modalità DV)	Imposta IEEE1394. [DFLT], [1] - [255]

[OPTION MENU] viene visualizzato quando si preme il tasto <MENU> mentre si tiene premuto il tasto <DISP/ MODE CHK>.

\_\_\_\_\_ è la modalità predefinita di fabbrica.

### Schermata [SETTAGGIO RIPROD.]

Voce	Modalità di visualizzazione	Descrizione delle impostazioni
[FORMATO DI RIPRODUZ.]	<PB> (Solo modalità AVCHD)	Imposta il formato di riproduzione. [1080/50i(25P)], [720/50P(25P)] • L'impostazione [FORMATO REG.] nella modalità <CAMERA> precedente il trasferimento alla modalità PB diventa l'impostazione predefinita di [FORMATO DI RIPRODUZ.].
[RIPETI P.]	<PB>	[ON] [OFF] Quando viene selezionato [ON], i clip supportati vengono riprodotti ripetutamente.
[RIPRENDI]	<PB>	[ON] [OFF] Quando viene selezionato [ON], la riproduzione riprende dalla posizione video in cui la riproduzione del clip è stata arrestata.
[SKIP MODE]	<PB> (Solo modalità AVCHD)	Seleziona la posizione di inizio per la riproduzione di accesso dopo la pausa. [CLIP]: Arresta la riproduzione all'inizio del clip precedente. [CLIP & INDEX]: Arresta la riproduzione all'inizio del clip e di INDEX.

\_\_\_\_\_ è la modalità predefinita di fabbrica.

## Schermata [THUMBNAIL]

Voce	Modalità di visualizzazione	Descrizione delle impostazioni
[MOD. ANTEPRIMA]	<PB>	Seleziona il metodo di visualizzazione delle miniature. <b>[TUTTI]:</b> Vengono visualizzati tutti i clip. <b>[FORMATO]:</b> Vengono visualizzati i clip con lo stesso formato di registrazione. (Solo modalità AVCHD) <b>[MARKER]:</b> Vengono visualizzati i clip con i contrassegni della ripresa. <b>[INDICE]:</b> Vengono visualizzati i clip con un indice. (Solo modalità AVCHD)
[INDICATORE]	<PB>	Imposta se visualizzare o meno l'indicatore. <b>[ON]:</b> Visualizza l'indicatore. <b>[OFF]:</b> Non visualizza l'indicatore.
[VISUALIZZAZIONE DATA]	<PB>	Seleziona le informazioni da visualizzare sull'area di visualizzazione del tempo dei clip. <b>[TC]:</b> Codice tempo <b>[UB]:</b> Informazioni utente <b>[ORA]:</b> Tempo di ripresa <b>[DATA]:</b> Data della ripresa <b>[DATA E ORA]:</b> Data e ora della ripresa
[CONFIG.DATA]	<PB>	Seleziona l'ordine di visualizzazione per [DATA] o [DATA E ORA] della voce [VISUALIZZAZIONE DATA]. <b>[A/M/G]:</b> Anno/Mese/Giorno <b>[M/G/A]:</b> Mese/Giorno/Anno <b>[G/M/A]:</b> Giorno/Mese/Anno

\_\_\_\_\_ è la modalità predefinita di fabbrica.

## Schermata [OPERAZIONE]

Voce	Modalità di visualizzazione	Descrizione delle impostazioni
[CANCELLA]	<PB>	Elimina i clip. <b>[TUTTE LE CLIP]:</b> Elimina tutti i clip. <b>[SELEZIONA]:</b> Elimina soltanto i clip selezionati. Premere <EXEC> per cancellare. <b>[NO]:</b> Torna alla schermata precedente. <ul style="list-style-type: none"> <li>• I clip per i quali è stato specificato CLIP PROTECT non vengono eliminati.</li> </ul>
[INDICE]	<PB> (Solo modalità AVCHD)	Aggiunge o rimuove [INDICE] dai clip. <b>[SI]:</b> Visualizza. <b>[NO]:</b> Non visualizza.
[PROTEZIONE CLIP]	<PB> (Solo modalità AVCHD)	Protegge i clip per impedirne l'eliminazione accidentale. <b>[SI]:</b> Abilita o annulla la protezione dei clip. <b>[NO]:</b> Torna alla schermata precedente. <ul style="list-style-type: none"> <li>• La formattazione della scheda di memoria elimina tutti i clip, anche se sono protetti.</li> </ul>
[RIPARAZIONE]	<PB> (Solo modalità DV)	Ripara i clip difettosi. (Pagina 58)

\_\_\_\_\_ è la modalità predefinita di fabbrica.

# Prima di chiamare il tecnico per la riparazione

## Alimentazione

<p><b>La videocamera non si accende.</b></p>	<ul style="list-style-type: none"> <li>• Accertarsi che la batteria o l'adattatore CA siano collegati correttamente. Controllare di nuovo i collegamenti.</li> </ul>	<p>P I-21, I-22 di Vol.1</p>
<p><b>La videocamera si spegne subito dopo essere stata accesa.</b></p>	<ul style="list-style-type: none"> <li>• La batteria potrebbe essere scarica. Se l'indicazione di carica restante della batteria lampeggia o appare [■], vuol dire che la batteria è scarica. Ricaricare la batteria o sostituire la batteria scarica con un'altra completamente carica.</li> </ul>	<p>P I-19 di Vol.1</p>

## Batteria

<p><b>La batteria si scarica velocemente.</b></p>	<ul style="list-style-type: none"> <li>• Accertarsi che la batteria sia completamente carica. Continuare la carica finché la spia &lt;CHARGE&gt; del caricabatterie si spegne.</li> <li>• Si sta usando la videocamera in un ambiente a bassa temperatura. La batteria subisce gli effetti della temperatura ambiente. Il suo tempo di funzionamento si riduce in località con bassa temperatura.</li> <li>• La batteria potrebbe avere raggiunto la fine della sua vita di servizio. Ogni batteria ha una certa vita di servizio. La vita di servizio varia a seconda del modo d'uso e, se il tempo di funzionamento si è ridotto in modo notevole anche se la batteria è stata caricata sufficientemente, la batteria potrebbe aver raggiunto la fine della sua vita di servizio.</li> </ul>	<p>P I-19 di Vol.1</p>
<p><b>La capacità restante della batteria non viene visualizzata correttamente.</b></p>	<ul style="list-style-type: none"> <li>• La visualizzazione della carica residua della batteria è solo approssimativa. Per garantire che la capacità restante della batteria venga visualizzata correttamente, usare la batteria completamente dalla condizione di carica completa, quindi caricarla di nuovo. (La capacità restante della batteria potrebbe ancora non essere visualizzata correttamente se la batteria è stata usata per lunghi periodi di tempo ad alte o basse temperature, oppure se la batteria è stata caricata un grande numero di volte.)</li> </ul>	<p>—</p>

## Ripresa

<p><b>Non è possibile avviare la ripresa.</b></p>	<ul style="list-style-type: none"> <li>• Accertarsi che l'interruttore POWER/MODE sia posizionato su &lt;ON&gt;.</li> </ul>	<p>P I-25 di Vol.1</p>
<p><b>Non è possibile la messa a fuoco automatica.</b></p>	<ul style="list-style-type: none"> <li>• Accertarsi che la videocamera sia nella modalità di messa a fuoco manuale. La messa a fuoco automatica è possibile quando si seleziona la modalità di messa a fuoco automatica.</li> <li>• A seconda dell'obiettivo, la funzione di messa a fuoco automatica potrebbe non essere disponibile.</li> <li>• Si sta riprendendo una scena dove è difficile mettere a fuoco il soggetto con la modalità di messa a fuoco automatica. In tal caso, mettere a fuoco con la modalità di messa a fuoco manuale.</li> </ul> <p><b>La messa a fuoco del soggetto potrebbe essere difficile se</b></p> <ul style="list-style-type: none"> <li>- Si riprendono oggetti sia vicini sia lontani</li> <li>- Si riprende attraverso una finestra sporca</li> <li>- Si riprende in un luogo buio</li> <li>- Intorno al soggetto ci sono oggetti brillanti o lucidi</li> <li>- Si riprende un soggetto che si muove velocemente</li> <li>- Si riprende un soggetto con minimo contrasto</li> </ul>	<p>P18</p>

<p><b>La registrazione non è possibile anche se la scheda di memoria è inserita correttamente.</b></p>	<ul style="list-style-type: none"> <li>• L'interruttore di protezione da scrittura della scheda di memoria potrebbe essere sulla posizione &lt;LOCK&gt;. La scheda di memoria non può essere registrata se l'interruttore è sulla posizione &lt;LOCK&gt;.</li> <li>• La memoria restante della scheda di memoria potrebbe essere molto bassa. Salvare il contenuto su altri supporti ed eliminare dalla scheda di memoria i dati inutili, oppure usare una nuova scheda di memoria.</li> <li>• La scheda di memoria potrebbe essere stata formattata correttamente. Oppure, il formato della scheda potrebbe essere incompatibile con questa videocamera. Riformattare la scheda di memoria con la videocamera.</li> <li>• Le schede di memoria da 8 MB a 16 MB non possono essere utilizzate per la ripresa di filmati.</li> </ul>	<p>P15</p> <p>P13</p> <p>P I-9 di Vol.1</p>
<p><b>La registrazione si arresta da sola.</b></p>	<ul style="list-style-type: none"> <li>• La scheda di memoria potrebbe non essere compatibile con la registrazione video. Usare sempre una scheda di memoria compatibile con la registrazione video.</li> </ul>	<p>P I-9 di Vol.1</p>

## Montaggio

<p><b>La lettura dei dati della scheda di memoria non è possibile.</b></p>	<ul style="list-style-type: none"> <li>• Accertarsi che la scheda di memoria sia stata formattata correttamente. In caso contrario, formattare la scheda di memoria con la videocamera.</li> </ul>	<p>P13</p>
<p><b>Il montaggio non lineare non è possibile.</b></p>	<ul style="list-style-type: none"> <li>• Controllare le specifiche del computer e del cavo di collegamento.</li> </ul>	<p>P64</p>
<p><b>Il riversamento su un dispositivo esterno non è possibile.</b></p>	<ul style="list-style-type: none"> <li>• Accertarsi che il dispositivo esterno sia collegato correttamente.</li> </ul>	<p>P64</p>

## Visualizzazioni

<p><b>La visualizzazione del codice tempo non è corretta.</b></p>	<ul style="list-style-type: none"> <li>• La visualizzazione del codice tempo potrebbe non registrare un conteggio regolare se il clip viene riprodotto nella modalità lenta all'indietro, ma ciò è normale.</li> </ul>	<p>—</p>
---	--	----------

## Riproduzione

<p><b>La riproduzione non è possibile anche se si preme il tasto di riproduzione.</b></p>	<ul style="list-style-type: none"> <li>• Assicurarsi che la videocamera sia in modalità &lt;CAMERA&gt;. Ruotare l'interruttore POWER/MODE e assicurarsi che la spia PB &lt;PB&gt; sia accesa.</li> <li>• Assicurarsi che il formato di riproduzione sia compatibile con i dati. Abbinare il formato di riproduzione a quello di registrazione del clip.</li> </ul>	<p>P50</p>
<p><b>Quando si va avanti veloce o si riavvolge un clip, appare un disturbo a forma di mosaico.</b></p>	<ul style="list-style-type: none"> <li>• Questo disturbo è proprio della tecnologia video digitale. Non è un difetto.</li> </ul>	<p>—</p>
<p><b>Le immagini non appaiono sul televisore anche se la videocamera è stata collegata correttamente.</b></p>	<ul style="list-style-type: none"> <li>• Accertarsi che il selettore di ingresso del televisore sia regolato per l'ingresso video. Leggere attentamente le istruzioni per l'uso del televisore e selezionare il connettore di ingresso video corretto per la videocamera.</li> </ul>	<p>—</p>
<p><b>Non si sente il suono dall'altoparlante della videocamera.</b></p>	<ul style="list-style-type: none"> <li>• Il controllo del volume della videocamera potrebbe essere stato abbassato eccessivamente. Regolare il livello del volume usando il tasto &lt;AUDIO MON/ADV&gt; &lt;+&gt;.</li> </ul>	<p>P62</p>

## Collegamento a un PC

<b>Il computer non riconosce la videocamera quando è collegato il cavo di connessione USB 2.0.</b>	<ul style="list-style-type: none"> <li>• Controllare l'ambiente operativo.</li> <li>• Se il computer ha terminali multipli USB 2.0, provare a collegare la videocamera a un terminale USB diverso.</li> <li>• Spegnerne e poi riaccendere la videocamera e ricollegare il cavo di connessione USB 2.0.</li> </ul>	P64
<b>Sul computer appare un messaggio di errore quando si scollega il cavo di connessione USB 2.0.</b>	<ul style="list-style-type: none"> <li>• Per collegare con sicurezza il cavo di connessione USB 2.0, fare doppio clic sull'icona sulla barra applicazioni e seguire le istruzioni sullo schermo.</li> </ul>	—

## Altro

<b>Il telecomando non funziona.</b>	<ul style="list-style-type: none"> <li>• La batteria del telecomando potrebbe essere scarica. Se il telecomando non funziona, anche se viene usato vicino al sensore telecomando della videocamera, la batteria potrebbe essere scarica. Sostituirla con un'altra nuova.</li> <li>• Assicurarsi che la voce [REMOTO IR] della schermata [ALTRE FUNZIONI] del menu di impostazione non sia impostata su [OFF].</li> </ul>	P I-24 di Vol.1
<b>Si sente un rumore metallico quando si inclina avanti e indietro la videocamera.</b>	<ul style="list-style-type: none"> <li>• Questo è il rumore dell'obiettivo in movimento. Ciò non è un difetto. Quando si accende la videocamera, non si sentirà alcun rumore.</li> </ul>	—
<b>Si sente il rumore di uno scatto quando si accende la videocamera o quando si cambia dalla modalità &lt;PB&gt; alla modalità &lt;CAMERA&gt;.</b>	<ul style="list-style-type: none"> <li>• Questa operazione di inizializzazione viene eseguita quando la videocamera si avvia. Ciò è dovuto alla struttura della videocamera e non indica un difetto.</li> </ul>	—
<b>La schermata della scheda di memoria non è normale.</b>	<ul style="list-style-type: none"> <li>• I dati della scheda di memoria potrebbero essere danneggiati. I dati possono essere danneggiati dall'elettricità statica e dalle onde elettromagnetiche. Salvare sempre i dati importanti in un computer o in un altro supporto di memorizzazione.</li> </ul>	—
<b>Non è possibile usare la scheda di memoria anche dopo la formattazione.</b>	<ul style="list-style-type: none"> <li>• Potrebbe esserci un problema con la videocamera o la scheda di memoria. Rivolgersi al rivenditore. Con questa videocamera usare sempre schede di memoria da 512 MB - 64 GB.</li> </ul>	—
<b>La videocamera non riconosce la scheda di memoria quando è inserita.</b>	<ul style="list-style-type: none"> <li>• La scheda di memoria inserita potrebbe essere stata originariamente formattata con un computer. Usare sempre la videocamera per formattare le schede di memoria. Tenere presente che, quando si formatta una scheda di memoria, tutti i dati registrati sulla scheda di memoria vengono cancellati e non possono essere recuperati.</li> </ul>	P13
<b>La scheda di memoria non viene riconosciuta quando la si inserisce in altri dispositivi.</b>	<ul style="list-style-type: none"> <li>• Controllare se il dispositivo è compatibile con la capacità o il tipo (scheda di memoria SD/scheda di memoria SDHC/scheda di memoria SDXC) della scheda di memoria che si sta usando. Per i dettagli, vedere le istruzioni per l'uso del dispositivo.</li> </ul>	P I-9 di Vol.1
<b>Il monitor LCD è soggetto a effetto burn-in (ritenzione di immagine).</b>	<ul style="list-style-type: none"> <li>• Se la stessa immagine o lo stesso testo sono continuamente visualizzati per un lungo periodo, lo schermo può essere soggetto a burn-in, problema risolvibile spegnendo la videocamera per alcune ore.</li> </ul>	—

L'avvicendamento dei clip potrebbe non essere sempre naturale quando si riproducono clip multipli in successione.

Nella modalità AVCHD, il video potrebbe interrompersi momentaneamente quando si riproducono clip multipli in successione nei casi come quelli dettagliati di seguito.

### ■ Mescolanza di diversi formati di registrazione

Modalità di registrazione = modalità PH

Formato di riproduzione = 1080/50i (25P)

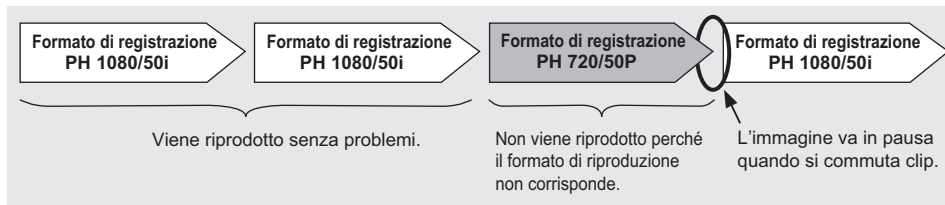

### ■ Mescolanza di diverse modalità di registrazione

Formato di registrazione = 1080/50i

Formato di riproduzione = 1080/50i (25P)

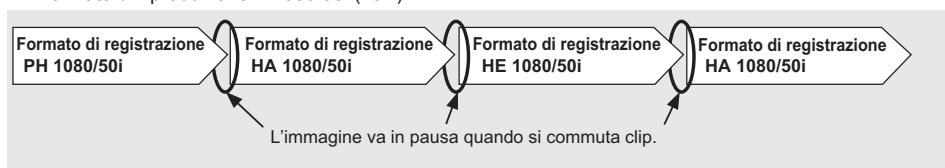

### ■ Alcuni clip sono stati registrati utilizzando la funzione PRE REC

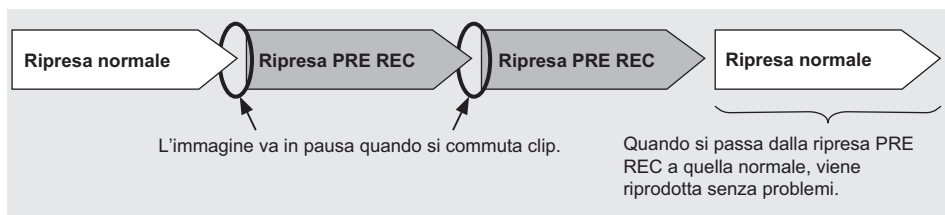

### ■ Alcuni clip hanno un tempo di registrazione di meno di 3 secondi

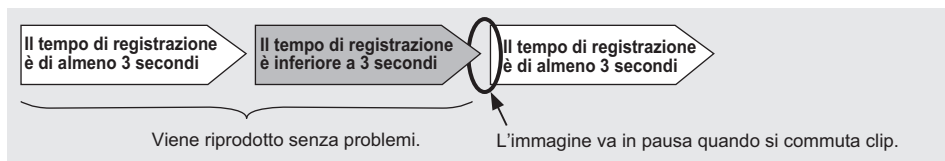

## **Aggiornamento del firmware incorporato nell'unità**

---

Per controllare le ultime informazioni sul firmware e sui metodi di aggiornamento, fare riferimento alla seguente pagina di supporto sul sito Panasonic.

<http://pro-av.panasonic.net/>

# Pulizia

## Per la pulizia, non si devono usare benzolo o solventi.

- L'uso di benzolo o di solventi per vernici potrebbe deformare il corpo della videocamera e/o causare la spellatura della superficie della videocamera.
- Prima di procedere con la manutenzione, rimuovere la batteria o staccare il cavo di alimentazione CA dalla presa di corrente.
- Pulire la videocamera con un panno morbido e pulito. Per rimuovere lo sporco ostinato, pulire la videocamera con un panno inumidito con un detersivo da cucina diluito con acqua, quindi ripassare con un panno asciutto.

## Pulizia del mirino

Se c'è polvere all'interno del mirino, rimuovere il supporto adattatore per oculare e togliere la polvere.

- L'interno del supporto adattatore per oculare ha una rifinitura speciale, per cui non deve mai essere strofinato. Se della polvere è rimasta attaccata, soffiarla via con un soffiatore ad aria.
- Rimuovere il supporto adattatore per oculare girandolo in senso antiorario quando l'adattatore per oculare è fissato.  
(Esso è avvitato saldamente.)  
Per compiere questa operazione, inclinare leggermente il mirino verso l'alto.
- Per montare il supporto adattatore per oculare, allineare le sporgenze e le scanalature del supporto adattatore per oculare e della videocamera, quindi girare in senso orario finché il supporto non scatta in posizione.

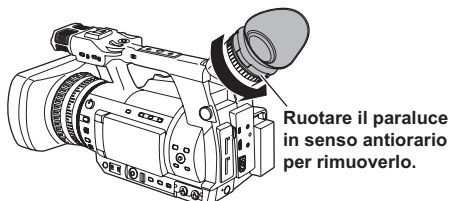
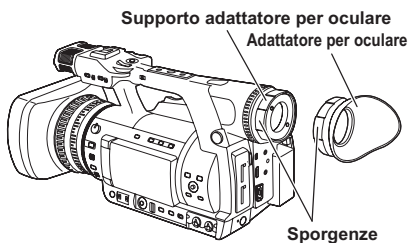

## Precauzioni per la conservazione

Prima di conservare la videocamera, rimuovere la scheda di memoria e la batteria.

Conservare tutte queste parti in un luogo di bassa umidità e con una temperatura relativamente costante.

Gamma di temperatura consigliata: 15°C – 25°C

Umidità relativa consigliata: 40% - 60%

### Videocamera

- Avvolgere la videocamera in un panno morbido per tenere lontana la polvere.

### Batteria

- La vita della batteria si riduce nei luoghi con temperature estreme.
- La conservazione della batteria in un luogo dove ci sono vapori oleosi o un'alta concentrazione di polvere potrebbe corrodere i terminali o causare altri danni, con conseguente malfunzionamento.

- **Tenere gli oggetti metallici (come le collane e le forcine per capelli) lontani dai terminali. Si potrebbe verificare un corto circuito tra i terminali, con conseguente surriscaldamento della batteria, e toccarla in tale condizione potrebbe causare delle serie ustioni.**

### Scheda di memoria

- Dopo l'espulsione di una scheda di memoria dalla videocamera, conservarla sempre nella sua custodia.
- Non lasciare le schede di memoria in posti dove sono presenti gas corrosivi, ecc.
- Non lasciare le schede di memoria dentro veicoli, in luoghi esposti alla luce diretta del sole o in altri luoghi dove la temperatura è alta.
- Non lasciare le schede di memoria dove c'è un alto livello di umidità o dove ci sono alte concentrazioni di polvere.

## Lista dei formati di registrazione

---

Modalità di registrazione			Velocità fotogramma	
			50i	25P
AVCHD	PH	1080/50i	1080/50i	1080/25P (oltre 50i)
		720/50P	720/50P	720/25P (oltre 50P)
	PM	720/50P	720/50P	-
	HA	1080/50i	1080/50i	-
	HE	1080/50i	1080/50i	-
DV		576/50i	576/50i	576/25P (oltre 50i)

# Indice analitico

<b>A</b>		
Adattatore CA .....	<b>11</b>	47
Adattatore per oculare .....	<b>24</b>	
Anello di messa a fuoco .....		18
Assistenza alla messa a fuoco .....		19
ATW .....		22
AUDIO INPUT Terminale 1/ 2 (XLR 3 spinotti) .....		38
AVCCAM Restorer .....		16
Avvertimento .....		76
<b>B</b>		
Barre dei colori .....		28
Bilanciamento bianco .....		20
Bilanciamento del nero .....		22
<b>C</b>		
Carica		
Batteria .....	<b>11</b>	<b>19</b>
Batteria incorporata .....		47
Cavo con spinotti video .....		66
Cavo di collegamento USB 2.0 .....		64
Cavo HDMI .....		66
Cavo spinotto audio .....		66
Clip		
Cancellazione .....		57
Informazioni .....		59
Metadati .....		44
Protezione .....		57
Riparare .....		16, 58
Riproduzione .....		50, 51, 61
Codice tempo .....		47
Compensazione del controllouce .....		27
Computer .....		64
Connessione		
Computer .....		64
Cuffia .....		63
Microfono esterno .....		63
TV/Monitor .....		66
Contatore .....		46
Contrassegno della ripresa .....		29
<b>D</b>		
Dati tecnici .....	<b>33</b>	
Diaframma .....		19
<b>F</b>		
File di scena .....	<b>27</b>	40
Filtro ND .....		20
Firmware .....		101
Formato AVCHD .....		69
Formato di registrazione .....		103
Formato di riproduzione .....		54
Forma zebra .....		25
Funzione di monitoraggio della forma d'onda .....		28
Funzione relè .....		31
<b>G</b>		
Gamma .....		81
Guadagno .....		20
<b>I</b>		
IEEE1394 .....		95
Informazioni utente .....		49
INTERVAL REC .....		86
IRIS .....		19
<b>M</b>		
Menu di impostazione		
Elenco .....		79
Inizializzazione .....	<b>27</b>	
Operazioni con i menu .....	<b>26</b>	
Struttura .....	<b>30</b>	
Messa a fuoco .....		18
Messa a fuoco manuale .....		18
Microfono		
Microfono esterno .....		38
Microfono incorporato .....		37
Microfono virtuale .....		38
Microfono incorporato .....		37
Miniatura		
Metodo di visualizzazione .....		56
Schermata delle miniature .....		51
Mirino .....		5
Modalità automatica .....		11
Modalità AVCHD .....	<b>9, 25</b>	11
Modalità DV .....	<b>9, 25</b>	11
Modalità HD .....	<b>25</b>	11
Modalità manuale .....		18
Modalità progressiva .....		23
Modalità SD .....	<b>25</b>	11
Monitor LCD .....	<b>12</b>	6
Montaggio non lineare .....		68
<b>P</b>		
Pre-rec .....		30
<b>R</b>		
REC CHECK .....		12
Registrazione autoritratto .....		24
Registrazione indici .....		29
Regolazione del volume		
Livello di registrazione dei segnali audio .....		39
Volume del monitor durante la ripresa .....		29
Volume in riproduzione .....		62
Retroilluminazione .....		8
Ripetizione della riproduzione .....		54
Ripresa .....		10
Ripresa ad angolo basso .....		24
Ripresa della riproduzione .....		55
Riproduzione .....		50
Riversamento .....		70

I numeri in grassetto/corsivo, di tipo (00), si riferiscono a numeri di pagina del Volume 1.  
I numeri di tipo (00) si riferiscono a numeri di pagina del Volume 2.

**S**

Scansione sincronizzata .....	36
Scheda di memoria	
Dati di registrazione.....	69
Formato .....	13
Inserimento .....	10
Protezione .....	15
Rimozione .....	15
Riparare.....	16
Selezione dello slot .....	12, 53
Spia di accesso .....	12
Tempo di registrazione .....	14
Tipo di scheda .....	<b>9, 10</b>
Selettore di regolazione diottrie .....	5
SIMUL REC .....	32
Spia di modalità .....	50
Spia di servizio .....	9
Stabilizzatore ottico delle immagini .....	27
Supporto microfono .....	63

**T**

Tasto USER .....	27
Tracciamento automatico del bianco .....	22

**U**

ULTIMA CLIP .....	29
-------------------	----

**V**

Velocità otturatore .....	34
Visualizzazioni di errore .....	77
Visualizzazioni sullo schermo.....	71

**Z**

ZOOM.....	17
-----------	----

I numeri in grassetto/corsivo, di tipo (**00**), si riferiscono a numeri di pagina del Volume 1.  
I numeri di tipo (00) si riferiscono a numeri di pagina del Volume 2.

**Panasonic Corporation**

Web Site: <http://panasonic.net>

© Panasonic Corporation 2011