

Panasonic®

■La videocamera è protetta con un programma di riparazione gratuita della durata di 5 anni. Per ulteriori informazioni, fare riferimento alla pagina 176.

Istruzioni per l'uso

Camcorder a schede di memoria

Modello n. **AG-HPX371E**

P2HD

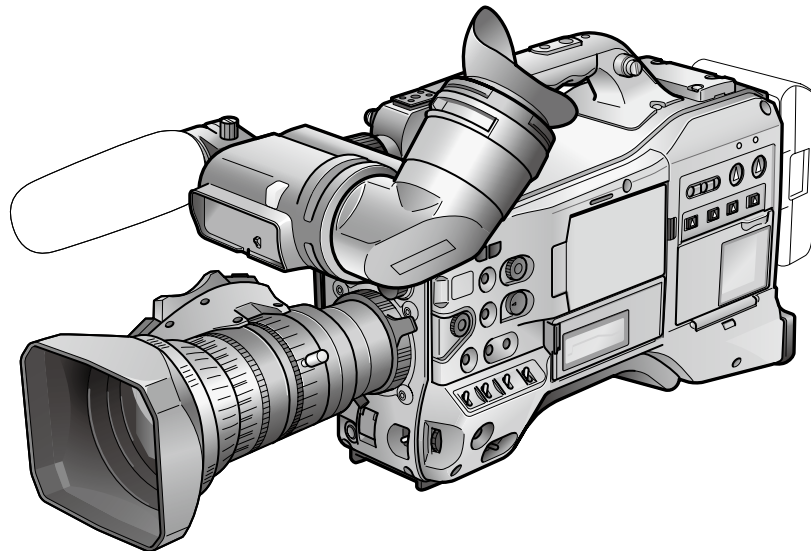

AVC INTRA

DVCPRO HD

DVCPRO 50

DVCPRO

Prima di utilizzare questo prodotto, leggere queste istruzioni e conservare questo manuale per consultarlo quando necessario.

ITALIAN

Leggere prima quanto segue!

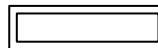

sono le informazioni sulla sicurezza.

ATTENZIONE:

- Per ridurre il rischio d'incendio o di scosse elettriche, non esporre questo prodotto alla pioggia o all'umidità.
- Per ridurre il rischio d'incendio o di scosse elettriche, tenere questo prodotto lontano da tutti i liquidi. Usarlo e conservarlo soltanto in luoghi che non siano esposti a gocciolamenti o spruzzi di liquidi e non mettervi sopra recipienti di liquidi.

ATTENZIONE:

Conservare sempre schede di memoria (accessorio opzionale) o altri accessori (manopola FRONT AUDIO LEVEL, viti, coperchietto BNC, coperchietto connettore XLR, coperchietto obiettivo posteriore, levetta zoom, coperchietto connettore) fuori dalla portata dei bambini.

PRECAUZIONE:

Non togliere il coperchio svitandolo
Per ridurre i pericoli di scosse elettriche, non togliere il coperchio. All'interno non ci sono parti riparabili dall'utente.
Per le riparazioni, rivolgersi a personale tecnico qualificato.

PRECAUZIONE:

Per ridurre il rischio d'incendio o di scosse elettriche e di fastidiose interferenze, usare soltanto gli accessori raccomandati.

PRECAUZIONE:

Quando sulla videocamera è montata una lente di conversione o un altro accessorio è necessario prestare attenzione a non scuotere, sbalottare o urtare la videocamera.
A causa del maggior peso apportato dalla lente di conversione, un eventuale forte scossone della videocamera può causare danni all'apparecchio stesso o alle persone.

PRECAUZIONE:

Per assicurare una buona ventilazione, non installare o sistemare questo apparecchio in uno scaffale, mobile incorporato od altro spazio chiuso. Per evitare i pericoli di scosse elettriche o d'incendio a causa di un surriscaldamento, accertarsi che tende od altro materiale non ostacolino la ventilazione.

PRECAUZIONE:

Non sollevare l'unità per il suo manico mentre il treppiede è attaccato. Quando il treppiede è attaccato, il suo peso ha effetto anche sul manico dell'unità, con pericolo che possa rompersi e causare un incidente all'utente. Per il trasporto dell'unità con il treppiede attaccato, prenderla per il treppiede.

PRECAUZIONE:

Un'eccessiva pressione sonora da parte di auricolari e cuffie può causare perdita di udito.

PRECAUZIONE:

Non lasciare l'unità a diretto contatto con la pelle per un periodo di tempo prolungato durante l'uso.
In caso di un prolungato contatto diretto fra le parti di questa unità con elevate temperature e la pelle potrebbero verificarsi ustioni da bassa temperatura.
Quando si utilizza questo dispositivo per un periodo di tempo prolungato, fare uso del treppiede.

PRECAUZIONE:

- Se la batteria non viene trattata correttamente esiste il pericolo di esplosioni o incendio.
- Sostituire solo con lo stesso tipo o con il tipo specificato.
- Non smontare né gettare nel fuoco.
- Non conservare a temperature superiori a 60 °C.
- Non lasciare la batteria per lunghi periodi di tempo in automobili esposte alla luce diretta del sole, con sportelli e finestrini chiusi.
- Utilizzare il caricabatterie specificato.

IMPORTANTE

“La registrazione non autorizzata di programmi televisivi, videocassette e altro materiale protetti dal copyright può violare i diritti dei proprietari del copyright ed infrangere le leggi sul copyright.”

In conformità con la direttiva 2004/108/CE, articolo 9(2)

Panasonic Testing Centre

Panasonic Service Europe, un reparto di Panasonic Marketing Europe GmbH

Winsbergring 15, 22525 Hamburg, F.R. Germania

AVVISO EMC PER L'ACQUIRENTE/UTENTE DELL'APPARATO

1. Standard applicabili e ambiente operativo

L'apparato è conforme a:

- standard EN55103-1 e EN55103-2 1996. 11, e
- ambienti elettromagnetici delle classi E1, E2, E3 e E4.

2. Prerequisiti essenziali per la conformità agli standard sopra menzionati

<1> Periferiche da collegare all'apparato e cavi di collegamento speciali

- Si raccomanda all'acquirente/utente di collegare l'apparato esclusivamente con periferiche da noi approvate.
- Si raccomanda all'acquirente/utente di utilizzare esclusivamente i cavi di collegamento descritti in basso.

<2> Per i cavi di collegamento, utilizzare cavi schermati idonei per l'utilizzo previsto per l'apparato.

- Cavi di collegamento per segnali video
Utilizzare cavi coassiali con doppia schermatura, progettati per applicazioni in alta frequenza da 75-ohm, per SDI (interfaccia digitale seriale).
Per i segnali video analogici sono consigliati cavi coassiali, progettati per applicazioni in alta frequenza da 75-ohm.
- Cavi di collegamento per segnali audio
Se l'apparato dell'utente supporta i segnali audio digitali seriali AES/EBU, utilizzare i cavi progettati per segnali AES/EBU.
Per i segnali audio analogici, utilizzare cavi schermati che garantiscono prestazioni di qualità per le applicazioni di trasmissione ad alta frequenza.
- Altri cavi di collegamento (IEEE1394, USB)
Come cavi di collegamento, utilizzare cavi schermati che garantiscono prestazioni di qualità per le applicazioni ad alta frequenza.
- Per la connessione al terminale del segnale DVI utilizzare un cavo dotato di anello in ferrite.
- Se l'apparato dell'utente dispone di anima/e in ferrite, questa deve essere attaccata al cavo o ai cavi come indicato nelle istruzioni che seguono nel presente manuale.

3. Livello di prestazioni

Il livello di prestazioni dell'apparato è equivalente o superiore al livello di prestazioni richiesto da questi standard.

Tuttavia, l'apparato potrebbe essere disturbato da interferenze esterne qualora venga utilizzato in un ambiente EMC, come nel caso di un'area con forti campi elettromagnetici (generati dalla presenza di torri per la trasmissione di segnali, telefoni cellulari, ecc.). In casi simili, al fine di minimizzare il disturbo di tali interferenze sull'apparato, si consiglia di intervenire sull'apparato e sul suo ambiente operativo adottando le misure indicate di seguito:

1. Posizionare l'apparato lontano dalla fonte dell'interferenza.
2. Cambiare la direzione dell'apparato.
3. Cambiare il metodo di collegamento utilizzato per l'apparato.



PER RIMUOVERE LA BATTERIA

Batteria di alimentazione (batteria Ni-Cd / Ni-MH / ioni di litio)

- Per estrarre la batteria, procedere nell'ordine inverso rispetto alla procedura di installazione descritta nel presente manuale.
- Se si utilizza una batteria di altra marca, verificare le istruzioni d'uso allegate alla batteria.

Batteria di riserva (batteria al litio)

- Per la rimozione della batteria ai fini del suo smaltimento alla fine del ciclo vitale, consultare il proprio rivenditore.

- Il logo SDHC è un marchio di SD-3C, LLC.
- MMC (Multi Media Card) è un marchio di fabbrica registrato di Infineon Technologies AG.
- Microsoft e Windows sono marchi di fabbrica o marchi di fabbrica registrati di Microsoft Corporation negli Stati Uniti e/o in altri Paesi.
- Le foto degli schermi sono usate secondo le direttive della Microsoft Corporation.
- Apple, Macintosh e Mac OS sono marchi di fabbrica o marchi di fabbrica registrati di Apple Inc. negli Stati Uniti e/o in altri Paesi.
- Unislot è un marchio di fabbrica registrato di Ikegami Tsushinki Co., LTD.
- Gli altri nomi di modelli, nomi di ditte e nomi di prodotti elencati in queste istruzioni per l'uso sono marchi di fabbrica o marchi di fabbrica registrati delle rispettive ditte.
- Questo prodotto è dato in licenza in base alla AVC Patent Portfolio License per l'uso personale e l'uso non commerciale del cliente, e non viene concessa nessuna licenza implicita o esplicita per qualsiasi altro utilizzo diverso da quelli personali elencati sotto.
 - Codifica video conforme allo standard AVC ("AVC Video")
 - Decodifica degli AVC Video che sono stati codificati da un cliente in una attività personale e non commerciale
 - Decodifica AVC Video ottenuta da un distributore video provvisto di licenza per la fornitura degli AVC Video.
 - Si possono ottenere informazioni aggiuntive da MPEG LA, LLC (<http://www.mpegla.com>).

Nota riguardo alle illustrazioni in queste istruzioni

- Le illustrazioni (videocamera, schermate dei menu, ecc.) in queste istruzioni per l'uso differiscono leggermente dalla videocamera reale.

Riferimenti

- I riferimenti sono mostrati come (pagina 00).

Terminologia

- Le schede di memoria SD e le schede di memoria SDHC vengono chiamate entrambe "Schede di memoria SD" in queste istruzioni per l'uso.
- Le schede di memoria con il logo "P2" (ad esempio, l'accessorio opzionale AJ-P2C064AG) vengono chiamate "schede P2" in queste istruzioni per l'uso.
- Nell'ambito di queste Istruzioni per l'uso, un video creato durante una singola operazione di registrazione è denominato "clip".

Precauzioni per l'uso

Precauzioni sull'uso dei raggi laser

Il sensore MOS può subire danni se esposto a raggio laser.

Se si utilizza la camcorder in luoghi in cui sono presenti apparecchiature laser, evitare che il raggio colpisca direttamente la superficie dell'obiettivo.

NOTA BENE:

- Per prepararsi alla ripresa di eventi importanti, si raccomanda di eseguire sempre alcune riprese di prova per verificare che sia l'immagine che l'audio vengano registrati correttamente.
- Nel caso in cui la registrazione del video o dell'audio non riesca a causa di un guasto del camcorder o della scheda P2, non ci assumiamo alcuna responsabilità in merito.

Dismissione e trasferimento di proprietà dei dispositivi a schede di memoria

Le operazioni di formattazione o cancellazione di un dispositivo a scheda di memoria in questa videocamera o su un PC comportano la modifica solo dei dati di gestione dei file e lasceranno invariati i dati sulla scheda. Si raccomanda di distruggere fisicamente la scheda o di utilizzare software in commercio per cancellare completamente i dati presenti sulla scheda. Notare che la gestione dei dati della scheda è responsabilità del proprietario.

Informazioni del software di questo prodotto

1. Con questo prodotto viene fornito un software su licenza di GNU General Public License (GPL) e GNU Lesser General Public License (LGPL), per cui gli utenti sono informati che hanno il diritto di ottenere, cambiare o ridistribuire i codici sorgente di questo software.

I dettagli sulla GPL e la LGPL si trovano sul CD di installazione fornito con questa unità. Riferirsi alla cartella "LDOC". (I dettagli sono nel testo originale (in inglese).)

Per ottenere i codici sorgente, andare alla home page seguente:

<http://pro-av.panasonic.net/>

Il produttore prega gli utenti di evitare di chiedere ai suoi rappresentanti le informazioni riguardo ai codici sorgente ottenuti ed altri dettagli.

2. Con questo prodotto viene fornito un software su licenza di MIT-License.

I dettagli su MIT-License si trovano sul CD di installazione fornito con l'unità. Riferirsi alla cartella "LDOC".

(I dettagli sono nel testo originale (in inglese).)

Indice

Leggere prima quanto segue!	2
Precauzioni per l'uso	5

Capitolo 1 Descrizione generale

Funzionalità della sezione videocamera	10
Funzionalità di registrazione e riproduzione	12
Descrizione delle operazioni	14
Salvataggio e montaggio su dispositivi esterni	14
Configurazione sistema	15
Accessori in dotazione standard	16

Capitolo 2 Componenti e relativa funzione

Sezione alimentazione e montaggio accessori	17
Sezione funzione (ingresso) audio	18
Sezione funzione (uscita) audio	19
Sezione funzioni di ripresa e registrazione/riproduzione	20
Sezione menu/miniature	24
Sezione time code	25
Funzioni di visualizzazione avvisi e stato	26
Monitor LCD	26
Mirino	27

Capitolo 3 Registrazione e riproduzione

Impostazione di data e ora per l'orologio interno	28
Schede P2	30
Inserimento schede P2	30
Rimozione delle schede P2	30
Per evitare la cancellazione accidentale del contenuto della scheda P2	31
P2 CARD ACCESS LED e stato schede P2	31
Tempi di registrazione scheda P2	32
Utilizzo di schede P2	33
Procedure di base	34
Ripresa	35
Registrazione normale	35
Registrazione standard e nativa	36
Registrazione standard (registrazione in pull-down)	36
Registrazione in formato nativo	36
Registrazione a velocità di quadro variabile (VFR)	37
Registrazione VFR nativa	37
Registrazione VFR standard (registrazione pulldown)	37
Utilizzo della funzione di registrazione VFR	38
Modalità di registrazione speciali	40
Preregistrazione (PRE REC)	40
Registrazione a intervalli (INTERVAL REC)	41
Registrazione one-shot (ONE SHOT REC)	41
Registrazione ciclica (LOOP REC)	42
Registrazione one-clip (ONE CLIP REC)	42
Funzione di registrazione PROXY (opzionale)	44
Registrazione Hot-Swap	44
Funzione REC REVIEW	44
Funzione di registrazione con contrassegno di ripresa (SHOT MARK)	44
Funzione di registrazione di promemoria di testo	45
Riproduzione normale e a velocità variabile	46

Capitolo 4 Regolazioni e impostazioni per la registrazione

Selezione dei segnali di registrazione	47
Elenco dei formati di registrazione e funzioni	48
Tabella impostazioni di registrazione e funzioni di registrazione	50
Selezione dell'uscita video	51
Elenco dei formati di registrazione, riproduzione e uscita	52
Regolazione del bilanciamento del bianco e del nero	55
Regolazione del bilanciamento del bianco	55
Regolazione del bilanciamento del nero	57
Impostazione dell'otturatore elettronico	58
Impostazione della modalità e della velocità dell'otturatore	58

Posizionamento del camcorder in modalità SYNCHRO SCAN	59
Funzione di compensazione banda flash FBC	60
Impostazione della funzione FBC	60
Assegnazioni di funzioni ai pulsanti utente	61
Selezione dei segnali di ingresso audio e regolazione dei livelli di registrazione	62
Selezione dei segnali di ingresso audio	62
Regolazione dei livelli di registrazione	62
Selezione della funzione del comando FRONT AUDIO LEVEL	63
Livelli di registrazione CH3 e CH4	63
Impostazione dei dati orari	64
Registrazione di time code e bit utente	65
Impostazione di bit utente	67
Immissione dei bit utente	67
Impostazione del time code	69
Bloccaggio esterno del time code	71
Trasmissione esterna dei time code	72
Collegamento e impostazione di ingresso/uscita time code e GENLOCK	73
Impostazione e indicazione del contatore	73
Visualizzazioni dello stato dello schermo del mirino	74
Layout di indicazione di stato del mirino	74
Selezione delle informazioni di visualizzazione del mirino	74
Indicazioni sullo schermo	75
Visualizzazione informazioni centrale	78
Controllo e visualizzazione dello stato di ripresa	80
Indicazione MODE CHECK	81
Visualizzazione dell'indicatore centrale	82
Indicatori zone di sicurezza	82
Ingrandimento dell'indicatore livello audio	82
Visualizzazione motivo zebra	83
Funzione di messa a fuoco assistita	84
Regolazione e impostazione del monitor LCD	85
Funzione di monitoraggio della forma d'onda	86
Regolazione e impostazione del mirino	87
Regolazione della posizione orizzontale del mirino	87
Regolazione delle diottrie	87
Utilizzo del mirino	87
Evidenziazione dei contorni delle immagini	88
Visualizzazione monocromatica del mirino	88
Gestione dei dati di configurazione	89
Configurazione dei file di dati dell'installazione	89
Gestione delle schede di memoria SD	90
Formattazione, scrittura e lettura di una scheda di memoria SD	90
Come utilizzare i dati del file delle scene	91
Salvataggio dei file scena e di altre impostazioni sulle schede di memoria SD	93

Capitolo 5 Preparazione

Alimentazione	95
Installazione delle batterie e impostazione del tipo	95
Uso dell'alimentatore CC	97
Montaggio e regolazione dell'obiettivo	98
Montaggio dell'obiettivo	98
Regolazione della flangia posteriore	99
Compensazione della gradazione del bianco	100
Impostazione della compensazione aberrazione cromatica (CAC)	101
Preparazione dell'ingresso audio	104
Se si utilizza il microfono anteriore	104
Utilizzo di un ricevitore wireless	104
Se si utilizzano dispositivi audio	105
Montaggio degli accessori	106
Montaggio della videocamera sul treppiede	106
Attacco della tracolla	106
Montaggio della protezione anti pioggia	107
Montaggio della manopola di controllo FRONT AUDIO LEVEL	107
Montaggio della coppa oculare	107
Connettore DC OUT e connessione interruttore REC Start/Stop	108
Connessione dell'unità di controllo a distanza AJ-RC10G	109

Capitolo 6 Gestione dei clip mediante le miniature

Operazioni con le miniature	110
Descrizione generale delle operazioni con le miniature	110
Schermata delle miniature	111
Selezione delle miniature	113
Riproduzione dei clip	113
Commutazione della visualizzazione delle miniature	114
Sostituzione delle miniature	115
Shot Mark	115
Promemoria di testo	116
Eliminazione di clip	117
Ripristino dei clip	118
Riconnessione di clip incompleti	118
Copia di clip	118
Impostazione dei metadati dei clip	119
Impostazione Proxy (opzionale)	123
Formattazione delle schede P2	123
Formattazione di schede di memoria SD	124
Impostazione della modalità di visualizzazione delle miniature	124
Proprietà	125

Capitolo 7 Operazioni tramite menu

Menu del mirino e dell'LCD	129
Uso dei menu	129
Inizializzazione delle impostazioni dei menu	130
Struttura del menu Setup	131
Elenco del menu Setup	133
Schermata SCENE FILE	133
Schermata SYSTEM SETUP	136
Schermata SW MODE	138
Schermata RECORDING SETUP	140
Schermata AUDIO SETUP	141
Schermata OUTPUT SEL	143
Schermata DISPLAY SETUP	144
Schermata BATTERY SETUP	146
Schermata CARD FUNCTIONS	147
Schermata LENS SETUP	148
Schermata OTHER FUNCTIONS	148
Schermata DIAGNOSTIC	150
Schermata OPTION MENU	150

Capitolo 8 Collegamento di dispositivi esterni

Funzioni fornite dalla connessione al connettore USB 2.0	152
Collegamento a un computer in modalità USB device	152
Modalità USB host	153
Collegamenti al connettore DVCPRO/DV Connector	159
Registrazione dei segnali di ingresso sul connettore DVCPRO/DV	159
Comando di dispositivi esterni attraverso la connessione 1394	160

Capitolo 9 Manutenzione e ispezioni

Ispezioni prima della ripresa	161
Preparazione per le ispezioni	161
Ispezione dell'unità della videocamera	161
Ispezione delle funzioni di registrazione della memoria	162
Manutenzione	164
Cura dell'oculare	164
Pulizia interna del mirino	164
Ricarica della batteria interna	164
Sistema di avvertenza	165
Tabelle di descrizione delle avvertenze	165
Visualizzazione di avviso e di errore per l'uso delle icone miniaturizzate e la USB HOST MODE	167
Aggiornamento del firmware della videocamera	169

Capitolo 10 Indice analitico

Capitolo 11 Specifiche tecniche

Dimensioni e specifiche tecniche	173
Dimensioni	173
Specifiche tecniche	173
Descrizione dei segnali del connettore	177

Capitolo 1 Descrizione generale

Il camcorder a schede di memoria P2 AG-HPX371E è dotata di sezione videocamera con sensore 3MOS tipo 1/3 e 2,2 megapixel di recente sviluppo e di sezione di registrazione e riproduzione con funzionalità di compressione della registrazione AVC-Intra 100 standard, in grado di offrire campionamento completo e pixel completi in alta definizione per una elevata sensibilità e una eccezionale qualità di immagine e video.

È in grado di utilizzare numerosi formati HD e SD: Compressione di registrazione AVC-Intra, DVCPRO HD, DVCPRO50, DVCPRO e DV. La scheda P2 offre livelli di affidabilità, velocità e funzionalità IT ineguagliati da tutti gli altri supporti di memorizzazione ed è destinata a rivoluzionare i paradigmi della registrazione e della postproduzione.

■ Multiformato HD/SD

La videocamera supporta i formati video HD e SD, ed è ideale per la ripresa di notizie, produzione di programmi, realizzazione di film in una vastissima gamma di applicazioni professionali e produzioni. In modalità di registrazione 1080i/720P HD per broadcast, la videocamera usa i codec AVC-Intra o DVCPRO HD di comprovata affidabilità, pur mantenendo la capacità di registrazione nei vari codec SD (DVCPRO50, DVCPRO o DV).

La videocamera AG-HPX371E permette la registrazione audio non compresso ad alta qualità a 16 bit, 48 kHz, 4 canali in tutti i formati.

■ Grazie alla funzione di velocità di quadro variabile è possibile realizzare effetti di variazione di velocità (nel formato 720P)

La videocamera AG-HPX371E è dotata della funzione di velocità di quadro variabile sviluppata per la videocamera VariCam HD Cinema. In modalità 720P ^{*1}, la velocità di quadro può essere impostata su uno di 20 valori compresi fra 12P e 60P (50P). Questa funzione mette a disposizione dell'operatore di ripresa le tecniche cinematografiche di overcranking (alta velocità) e undercranking (salto quadri) utilizzate con le cineprese per creare effetti di fast-motion e slow-motion.

■ Modalità nativa / modalità over 60P (50P)

● Modalità nativa

La riproduzione di una registrazione effettuata ad una velocità di quadro impostata sulla videocamera alla velocità normale consente la realizzazione di effetti di velocità senza richiede l'utilizzo di un convertitore di velocità di quadro. La modalità nativa estende inoltre la capacità di registrazione delle schede P2.

● Modalità nativa / modalità over 60P (50P)

L'utilizzo di un registratore DVCPRO HD quale il modello AJ-HD1400 o il registratore portatile AG-HPG20 P2 consente di realizzare registrazioni di backup con uscita di stream DVCPRO HD dal connettore DVCPRO/DV. ^{*2}

■ Modalità avanzata 1080/480 24P

La registrazione in formato 1080/24P o 480/24P (in modalità 59,94 Hz) consente di selezionare la modalità avanzata 24PA. ^{*3} Grazie alla funzione di pulldown 2:3:3:2, la modalità 24PA esegue una conversione a 60i per permettere l'editing non lineare ^{*4} pur preservando una qualità d'immagine superiore a quella ottenibile con la normale modalità 24P (pulldown 2:3). La registrazione a 30P applica un pulldown 2:2.

Funzionalità della sezione videocamera

■ Sensore 3MOS progressivo

Il camcorder AG-HPX371E è dotato di un nuovo sensore 3MOS tipo 1/3 e 2,2 megapixel di elevata sensibilità, per la registrazione HD a pixel totali ad alta risoluzione.

■ Circuito digitale 14 bit

Il DSP (processore segnali digitali) della videocamera è in grado di operare su segnali in ingresso a 14 bit con elaborazione interna a 20 bit. Il DSP gestisce impostazioni della gamma e altre impostazioni per ciascuno dei colori R/G/B in video 1080/60i (50i) oltre alla conversione verso tutti i formati HD/SD (conversione P/I, conversione linea e conversione verso il basso). Questo consente la produzione di immagini di elevatissima qualità in tutti i formati video.

*1 La registrazione nelle modalità 1080 e 480 (576) è realizzata alla velocità di quadro fissa di 24P/30P (25P).

*2 La modalità AVC-Intra non consente l'uscita dello stream DVCPRO HD sul connettore DVCPRO/DV.

*3 Non disponibile con il codec AVC-Intra.

*4 Per ulteriori informazioni sui sistemi compatibili, visitare il sito di supporto al seguente indirizzo:

<http://pro-av.panasonic.net/>

24P e 30P indicano rispettivamente registrazione a 23,98P e 29,97P, mentre 60P e 60i indicano rispettivamente registrazione a 59,94P e 59,94i.

■ Sette curve di gamma, compresa una gamma cine

Per ampliare le possibilità ottenibili, la videocamera AG-HPX371E offre sette curve di gamma, fra cui una che consente di ottenere registrazioni con le tonalità cromatiche più calde caratteristiche della pellicola.

■ Otturatore a bassa velocità, alta velocità o sincronizzato

La velocità dell'otturatore può essere impostata entro una ampia gamma da 1/6 s fino a 1/7200 s⁻¹. Insieme con la funzione di velocità di quadro variabile, questa funzionalità consente di ottenere effetti di mosso o arresto immagine. La videocamera AG-HPX371E è dotata anche di una funzione di scansione sincronizzata ideale per riprendere immagini su monitor di computer.

■ Manopola Scene file

Questa manopola consente di recuperare istantaneamente le impostazioni più adatte alle condizioni di ripresa. Sono forniti sei file predefiniti, di cui è possibile modificare facilmente sia nome che impostazioni. È possibile anche salvare quattro altri file su di una scheda di memoria SD o SDHC (indicate di seguito come "scheda di memoria SD" per semplicità) per caricarli in seguito quando richiesto.

■ Funzioni di ripresa assistita

- **Pulsanti utente:**
Tre pulsanti configurabili dall'utente che possono essere utilizzati per richiamare immediatamente le funzioni più comunemente utilizzate.
- **Messa a fuoco assistita:**
Ingrandisce la sezione centrale dell'immagine e visualizza una barra di messa a fuoco per facilitare questa operazione.
- **Otto file di compensazione delle aberrazioni cromatiche dell'obiettivo e quattro file per la correzione delle ombre degli obiettivi intercambiabili.**
- **Temperatura di colore variabile:**
Consente di realizzare regolazioni precise dopo aver impostato il bilanciamento del bianco.
- **REC REVIEW:**
Consente di controllare rapidamente gli ultimi secondi dell'ultimo clip registrato.
- **Filtro ND ottico a quattro posizioni.**

■ Compensazione aberrazione cromatica (CAC)

Questa funzione corregge automaticamente l'errore di registrazione causato dalla lieve aberrazione cromatica che l'obiettivo non è in grado di compensare, al fine di minimizzare lo scolorimento intorno alle aree dell'immagine.

■ Telecomando supportato

La videocamera supporta l'unità di controllo a distanza AJ-RC10G (accessorio opzionale) e l'unità di controllo di estensione AG-EC4G (accessorio opzionale). Il telecomando consente di regolare a distanza l'immagine della videocamera e i comandi di registrazione durante la visualizzazione della ripresa in corso.

■ Bilanciamento del bianco con tracking automatico (ATW)

Regola automaticamente il bilanciamento del bianco del soggetto tempo reale. Una comodissima funzione per tutte quelle occasioni in cui non vi è tempo di procedere con la normale regolazione del bilanciamento del bianco.

■ Funzione di estensione della gamma dinamica (DRS)

Questa funzione comprime il livello del segnale video mantenendone invariato il contrasto per estenderne la gamma dinamica e rendere quindi possibile la riproduzione delle zone di alteluci senza i fenomeni di sovraesposizione e perdita di dettagli che avrebbero altrimenti luogo.^{*2}

■ Supporto per sistema di estensione della videocamera

La videocamera può essere collegata all'apposito adattatore AG-CA300G (accessorio opzionale) e alla stazione di base AG-BS300 (accessorio opzionale) per consentire la registrazione con il sistema di estensione della videocamera. Per ulteriori informazioni sul collegamento a tali dispositivi, fare riferimento alle istruzioni di collegamento e accorgimenti descritti nei manuali di istruzioni per AG-CA300G e AG-BS300, ed osservare le istruzioni relative a AG-HPX301E.

*1 Questo indica il valore della velocità dell'otturatore quando la modalità di Synchro Scan è configurata su 3.0d.

*2 La funzione DRS non è disponibile nelle modalità 1080/30P, 1080/24P (1080/25P).

Funzionalità di registrazione e riproduzione

■ Svariate interfacce

● Connettore USB 2.0 (HOST/DEVICE)

Il collegamento USB 2.0 a un computer o altro dispositivo adatto consente di utilizzare le schede P2 della videocamera come dispositivi di memorizzazione.

La funzione USB Host consente di salvare i dati contenuti nelle schede P2 su di un disco rigido esterno collegato tramite la porta USB nonché di visualizzare o trasferire nuovamente sulla scheda P2 i clip contenuti sul disco rigido.

● Ingresso e uscita DVCPRO/DV standard

I dispositivi esterni compatibili con le specifiche IEEE1394 possono essere collegati facilmente per consentire ingresso e uscita tramite questa interfaccia digitale.

Collegare a questo connettore un cavetto con connettore a 6 pin. Questo connettore non supporta la funzione di alimentazione tramite bus.

Quando è selezionato il codec AVC-Intra, la porta IEEE1394 non consente ingresso o uscita.

■ Schede P2 per alta capacità, alta velocità ed alta affidabilità

Oltre ad offrire una eccezionale resistenza agli urti, alle vibrazioni, agli shock termici, la schede P2 (Professional Plug-in) consentono la realizzazione di ripetuti cicli di registrazione e inizializzazione con una affidabilità sul lungo termine che i sistemi a nastro o a disco rigido, a causa delle loro parti mobili, non sono in grado di eguagliare.

I robusti connettori di lunga durata sono stati specificatamente progettati per permettere rimozione e inserimento frequenti delle schede.

Le schede P2 memorizzano i dati audio e video di ciascuna sessione di ripresa sotto forma di un unico file, immediatamente accessibile per l'editing non lineare o il trasferimento tramite rete senza previa digitalizzazione. Le velocità di trasferimento sono di gran lunga superiori a quelle ottenibili con dischi ottici per velocizzare i processi di produzione. Le schede P2 sono conformi alle specifiche PC Card e possono essere inserite direttamente negli slot PC Card di qualsiasi computer. ^{*1}

I due slot per schede P2 consentono la registrazione continuata su due schede P2 e permettono anche le seguenti funzioni di registrazione:

● Selezione scheda:

In modalità standby, è possibile selezionare immediatamente lo slot contenente la scheda su cui eseguire la registrazione. ^{*2} I contenuti registrati possono quindi essere trasferiti rapidamente al banco di editing per ridurre al minimo le interruzioni nella registrazione in maniera molto più efficiente dei sistemi si devono scambiare nastri o dischi rigidi.

● Registrazione Hot-Swap:

Le schede possono essere sostituite durante la registrazione. È possibile sostituire una scheda di memoria piena mentre è in corso la registrazione su un'altra scheda. La possibilità di eseguire lo swapping successivo di schede in questo modo assicura una capacità di registrazione praticamente illimitata.

● Registrazione ciclica:

Se si imposta la videocamera per la sovrascrittura consecutiva, è possibile registrare di nuovo ripetutamente sulle schede P2 inserite, mantenendo sempre una registrazione dello specifico periodo di tempo più recente.

■ Avvio immediato e affidabile protezione dei dati

Premendo il pulsante REC in modalità standby, la videocamera trova immediatamente un'area vuota sulla scheda P2 e avvia la registrazione. A differenza del sistema VTR, non è necessario individuare una sezione vuota prima della registrazione. Può avviare immediatamente la registrazione persino se è in corso l'anteprima di video. In caso di utilizzo normale, non vi è il rischio di cancellare accidentalmente una registrazione. Le registrazioni non vengono cancellate se non con l'eliminazione intenzionale di un file o l'inizializzazione della scheda.

■ Altre funzionalità

● Pre-rec:

Questa funzione consente di catturare attimi che altrimenti sarebbero andati perduti. In modalità standby, la videocamera è in grado di memorizzare video e audio per un massimo di 3 secondi in HD e 7 secondi in SD.

Premendo il pulsante REC, i tre o sette secondi di dati video immediatamente precedenti, memorizzati nella memoria interna della videocamera, sono aggiunti all'inizio del clip registrato.

*1 Ciò richiede l'installazione di un driver per scheda P2 (in dotazione a ogni dispositivo). Per ulteriori informazioni sui requisiti di sistema del driver per schede P2, visitare il sito di supporto al seguente indirizzo:
<http://pro-av.panasonic.net/>

*2 Con l'assunto che la funzione SLOT SEL sia assegnata a un pulsante USER (USER MAIN, USER1 o USER2).

- **One-shot REC:**
Particolarmente utile per realizzazione animazioni, questa modalità registra per un tempo determinato (da 1 quadro a 1 secondo) ogni volta che si0 preme il pulsante REC.
- **Interval REC:**
Questa modalità registra un quadro alla volta a intervalli stabiliti (da 2 quadri a 10 minuti) ed è utile per il monitoraggio, la supervisione ed effetti speciali di ultrarallentamento (undercrank).
- **One-clip REC:**
Aniché creare un nuovo clip per ogni sessione di registrazione (dall'avvio all'arresto di REC), questa modalità compila le immagini di più sessioni di registrazione in un clip singolo. Ciò consente di gestire le registrazioni compilate come un singolo clip durante l'editing e le operazioni sulle miniature, facilitando il trasferimento e la copia delle registrazioni. È possibile compilare come un clip singolo fino a 99 sessioni di registrazione.
- **Registrazione Proxy (con scheda AJ-YAX800G installata):**
L'installazione di una scheda di codifica video opzionale (AJ-YAX800G) nello slot P2 numero 2 consente di registrare video in formato MPEG4, dati di time code e altri dati di tempo reale su schede P2 e SD contemporaneamente alla registrazione da parte della videocamera di video e audio. Questa funzione permette di controllare rapidamente il contenuto dei clip e velocizzare flusso di lavoro dell'editing.

■ Anteprima delle miniature dei clip

La videocamera registra ogni taglio come clip (file) e vi allega automaticamente una miniatura dell'immagine e le informazioni sul file. Per visualizzare l'anteprima di un clip sul monitor LCD oppure per controllare i dati del clip, è sufficiente scegliere il clip desiderato nell'elenco di miniature. Queste miniature e i dati del file possono essere visualizzati su un PC (con P2 Viewer^{*1}) oppure elaborati in un programma di montaggio non lineare.

■ Contrassegno di ripresa e promemoria di testo

Se desiderato, è possibile aggiungere un semplice contrassegno di ripresa OK/non OK ad ogni clip durante o dopo la registrazione. Quando in un PC (P2 Viewer) è montata una scheda P2, il PC mostra solo i clip con contrassegni di ripresa.

È anche disponibile una funzione promemoria di testo. Premendo il pulsante USER a cui è assegnata la funzione promemoria di testo, in un punto qualsiasi di un clip durante la registrazione oppure in modalità di anteprima, è possibile allegare post-it vuoti (fino a 100; ad esempio promemoria di testo) come area di memoria, che in seguito possono essere riempiti con testo su un PC (mirino P2).

Utilizzando la funzione di copia della videocamera, è possibile creare nuovi clip estraendo i quadri desiderati da un clip esistente mediante la copia dei dati delimitati con etichette di promemoria di testo.

■ Slot per schede di memoria SD

Questa videocamera presenta uno slot per schede di memoria SD che consentono di salvare e caricare file delle scene e impostazioni utente. È possibile salvare in una scheda di memoria SD un file di upload di metadati (creati utilizzando P2 viewer) e contenente il nome della persona che ha ripreso il video e del reporter, il luogo della ripresa oppure un promemoria di testo e altre informazioni. Questo file di dati può essere caricato come metadati del clip.

■ Uscita HD/SD SDI e convertitore verso il basso supportati

Rientrano nella dotazione standard le uscite di linea video (3 connettori BNC). Queste uscite sono in grado di gestire con flessibilità sia la registrazione monitor che di linea. È integrato anche un convertitore verso il basso. È anche possibile selezionare la modalità di regolazione della proporzione.

- **SDI OUT (HD/SD) 1 sistema, 2 uscite:**
Le uscite HD-SDI consentono di realizzare backup su di un VTR esterno (dotato di ingresso HD-SDI) in sincronizzazione con il pulsante REC. SD-SDI può convertire verso il basso e presentare i uscita anche dati HD.
- **VIDEO OUT:**
Per la trasmissione di video SD convertito verso il basso (video composito).

■ Regolazione fine del livello di registrazione del suono

La videocamera presenta un controllo montato anteriormente per regolare al meglio il livello di registrazione sonoro. Questo controllo è particolarmente utile per regolare il livello sonoro quando si gestisce la registrazione video insieme a quella audio. È possibile disattivare questo controllo.

■ Compatibile con ricevitori wireless Unislot

La videocamera AG-HPX371E può utilizzare ricevitori slot wireless (opzionali). (pagina 104)
La videocamera supporta ricevitori wireless a due canali.

*1 "P2 Viewer" è un'applicazione software Windows® PC che può essere scaricata gratuitamente dagli utenti delle schede P2.

Descrizione delle operazioni

La videocamera AG-HPX371E registra video su schede P2. La scheda P2, eccellente a elevate velocità di trasferimento, consente una registrazione "high vision" e il montaggio/riversamento ineccepibile.

Salvataggio e montaggio su dispositivi esterni

Utilizzo della modalità USB DEVICE per il collegamento di un dispositivo esterno tramite il connettore USB 2.0 (pagina 152)

I dati (file) vengono trasferiti per il montaggio non lineare sul computer o altra unità.

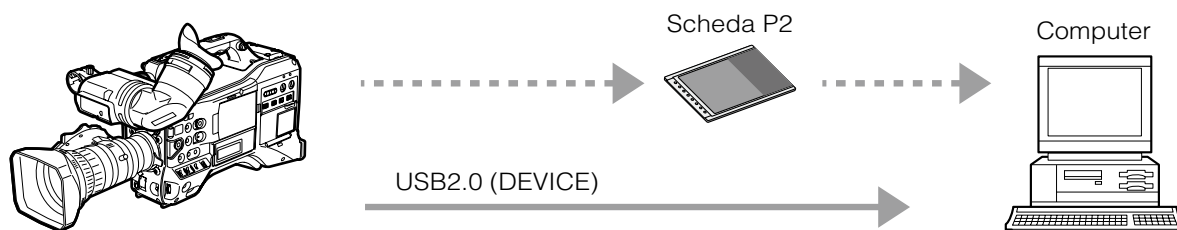

Utilizzo della modalità USB HOST per il collegamento di un dispositivo esterno tramite il connettore USB 2.0 (pagina 153)

Questa unità controlla direttamente il disco rigido esterno e trasferisce ad esso i dati (file).



Collegamento di un dispositivo esterno mediante il connettore DVCPRO/DV (connettore IEEE1394) (pagina 159)

DVCPRO/DV (IEEE1394)
(Windows/Macintosh)

Cavo BNC
(composito/SDI)

Apparecchio video/ Monitor

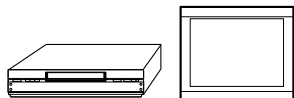

Computer/Registratore di schede di memoria

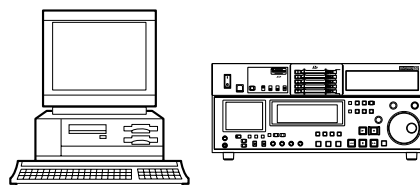

I contenuti possono essere trasferiti come un flusso di dati (riversamento digitale).
• Standard IEEE1394 (SBP-2*) non supportato.

* Serial Bus Protocol-2

Configurazione sistema

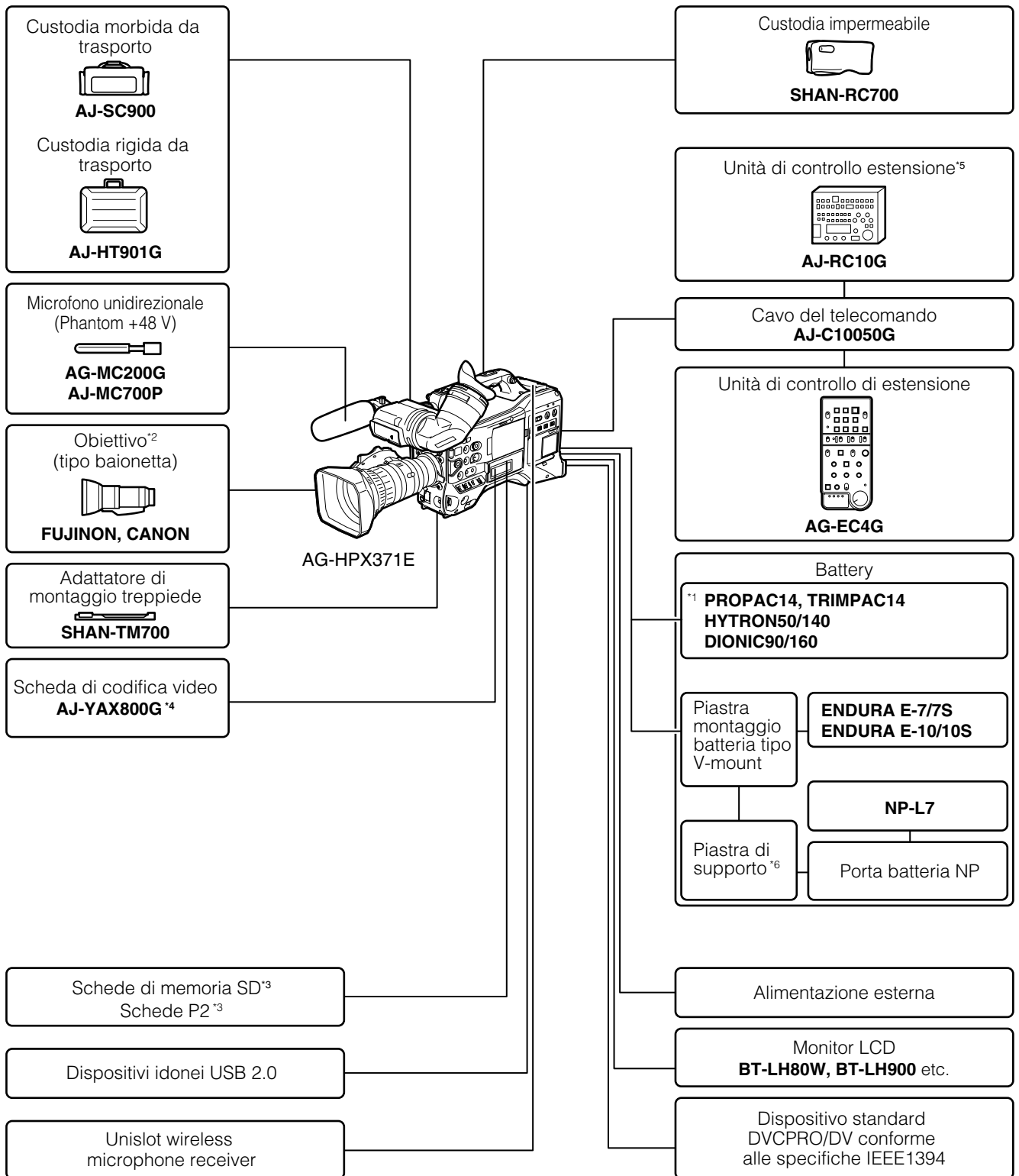

*1 Il corpo videocamera è dotato di un portabatterie in dotazione standard.

*2 La videocamera è fornita con obiettivo Fujinon.





*3 Per le informazioni più recenti sulle schede P2 e sulle schede di memoria SD, non disponibili nelle Istruzioni per l'uso, visitare il sito di supporto al seguente indirizzo:
<http://pro-av.panasonic.net/>

*4 Per ulteriori informazioni, fare riferimento alla guida utente AJ-YAX800G sul CD-ROM fornito.

*5 Per ulteriori informazioni, fare riferimento alla guida utente AJ-RC10G sul CD-ROM fornito.

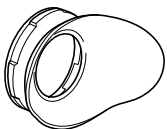

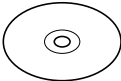

*6 Fissare il portabatterie NP sulla piastra di supporto prima di montarlo sulla piastra montaggio batteria tipo V-mount.

Accessori in dotazione standard

<p>Coppa oculare</p>  <p>Per ulteriori informazioni, fare riferimento a [Montaggio della coppa oculare] (pagina 107).</p>	<p>Tracolla</p>  <p>Per ulteriori informazioni, fare riferimento a [Attacco della tracolla] (pagina 106).</p>	<p>Comando FRONT AUDIO LEVEL (vite inclusa)</p>  <p>Per ulteriori informazioni, fare riferimento a [Montaggio della manopola di controllo FRONT AUDIO LEVEL] (pagina 107).</p>	<p>Coperchio attacco *1</p> 
<p>Coperchietto connettore XLR *1</p> 	<p>Coperchietto BNC *1</p> 	<p>CD-ROM</p> 	

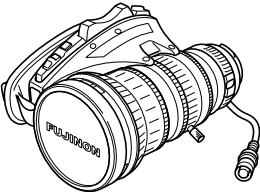
*1 Questo componente fa parte della videocamera.

■ Accessori fabbricati da Fujinon Co., Ltd.

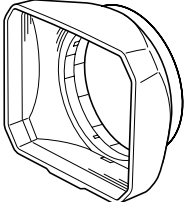
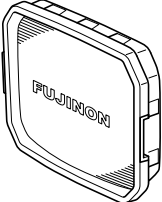
<p>Obiettivo</p>  <p>Per ulteriori informazioni, fare riferimento a [Montaggio dell'obiettivo] (pagina 98).</p>	<p>Copriobiettivo anteriore *2</p> 	<p>Copriobiettivo posteriore *2</p> 	<p>Levetta zoom *2</p> 
<p>Coperchietto connettore *2</p> 	<p>Paraluce</p> 	<p>Coperchio paraluce *3</p> 	

*2 Questo componente fa parte dell'obiettivo.

*3 Questo componente fa parte del paraluce.

◆ NOTA

- Dopo aver disimballato il prodotto, smaltire il materiale di imballaggio in maniera rispettosa per l'ambiente.
- Per l'acquisto di accessori rivolgersi al fornitore abituale. Per maggiori informazioni sugli accessori fabbricati da Fujinon Co., Ltd., rivolgersi a un fornitore o rappresentante Fujinon.

Capitolo 2 Componenti e relativa funzione

Sezione alimentazione e montaggio accessori

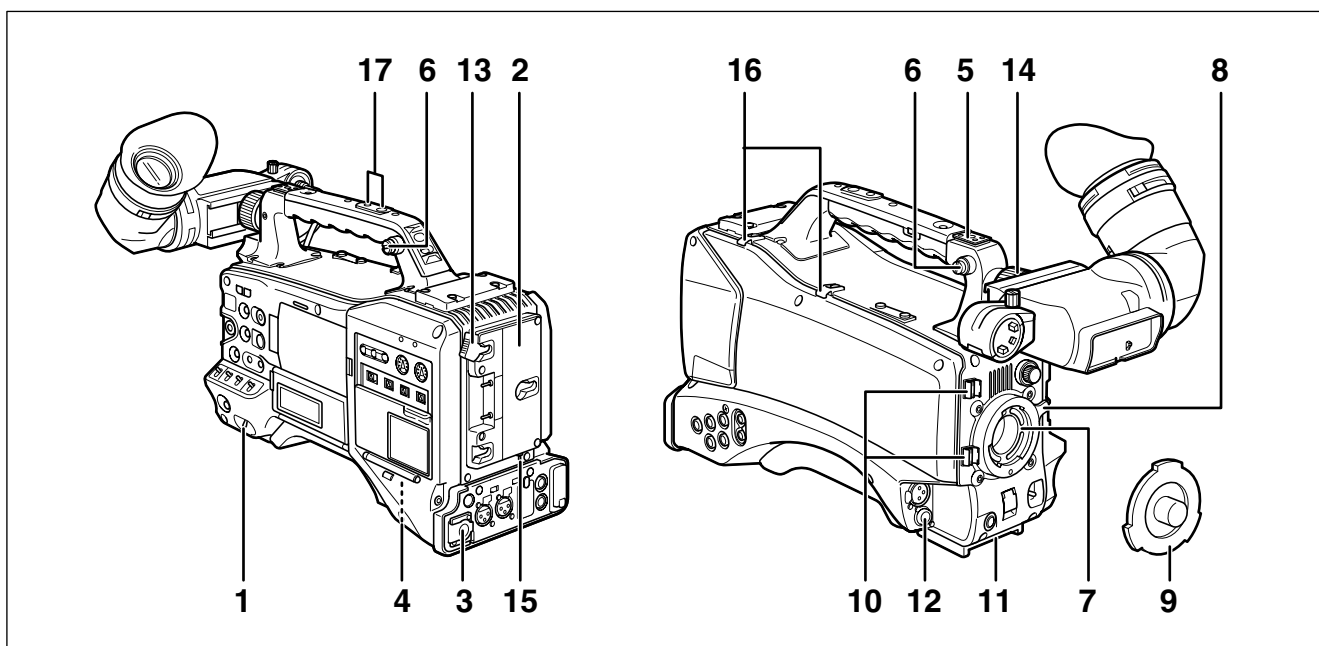

1 Interruttore POWER

Consente di accendere e spegnere l'alimentazione.

2 Portabatteria

Consente il montaggio di un pacco batterie Anton/Bauer. Per ulteriori informazioni, fare riferimento a [Installazione delle batterie e impostazione del tipo] (pagina 95).

3 Connettore DC IN (ingresso alimentazione esterna) (XLR, 4P)

Consente il collegamento della videocamera a una fonte di alimentazione DC esterna. Per ulteriori informazioni, fare riferimento a [Uso dell'alimentatore CC] (pagina 97).

4 Interruttore BREAKER

Questo interruttore si trova sulla base della videocamera.

Se, a causa di un guasto, la videocamera dovesse assorbire una quantità eccessiva di corrente, l'interruttore automatico interrompe automaticamente l'alimentazione per proteggere l'apparecchio. Premere questo pulsante dopo avere eseguito controlli interni o riparazioni. Se il funzionamento è corretto, la videocamera si accende.

5 Slitta lampada

Consente il montaggio di una lampada video o altri accessori analoghi.

(Dimensioni dei fori per le viti di fissaggio)

- 1/4-20UNC (lunghezza max. viti: 6 mm)

6 Attacco tracolla

Consente di fissare la tracolla.

Per ulteriori informazioni, fare riferimento alla sezione [Attacco della tracolla] (pagina 106).

7 Attacco obiettivo (baionetta tipo 1/3)

Per il montaggio dell'obiettivo.

Per ulteriori informazioni, fare riferimento a [Montaggio dell'obiettivo] (pagina 98).

8 Levetta di blocco obiettivo

Servirsi di questa levetta per bloccare l'obiettivo sull'attacco.

Per ulteriori informazioni, fare riferimento a [Montaggio dell'obiettivo] (pagina 98).

9 Coperchio attacco

Per rimuovere il coperchietto, sbloccare la levetta di blocco. Montare il coperchietto se non è presente un obiettivo.

10 Fissacavo obiettivo/microfono

Questa pinza blocca i cavi dell'obiettivo e del microfono.

Per ulteriori informazioni, fare riferimento a [Montaggio dell'obiettivo] (pagina 98).

11 Attacco treppiede

Se si desidera montare la videocamera su di un treppiede, fissare qui l'adattatore opzionale (SHAN-TM700).

Per ulteriori informazioni, fare riferimento a [Montaggio della videocamera sul treppiede] (pagina 106).

12 Jack obiettivo (12 pin)

Per il collegamento del cavetto di connessione dell'obiettivo. Per una dettagliata descrizione dell'obiettivo, fare riferimento al corrispondente manuale.

13 Levetta di rilascio batteria

Abbassare la levetta per rilasciare il pacco batterie.

14 Ghiera di posizionamento orizzontale dell'obiettivo

Per ulteriori informazioni, fare riferimento a [Regolazione della posizione orizzontale del mirino] (pagina 87).

15 Interruttore di comando lampada

Per ulteriori informazioni, fare riferimento a [Alimentazione] (pagina 95).

16 Fermacavo

Consente di fissare i cavi del microfono e della lampada.

17 Foro di montaggio accessori

Consente di fissare accessori. Non utilizzare questo foro per scopi diversi dal montaggio degli accessori. (Dimensioni dei fori per le viti di fissaggio)

- 1/4-20UNC (lunghezza max. viti: 10 mm)
- 3/8-16UNC (lunghezza max. viti: 10 mm)

Sezione funzione (ingresso) audio

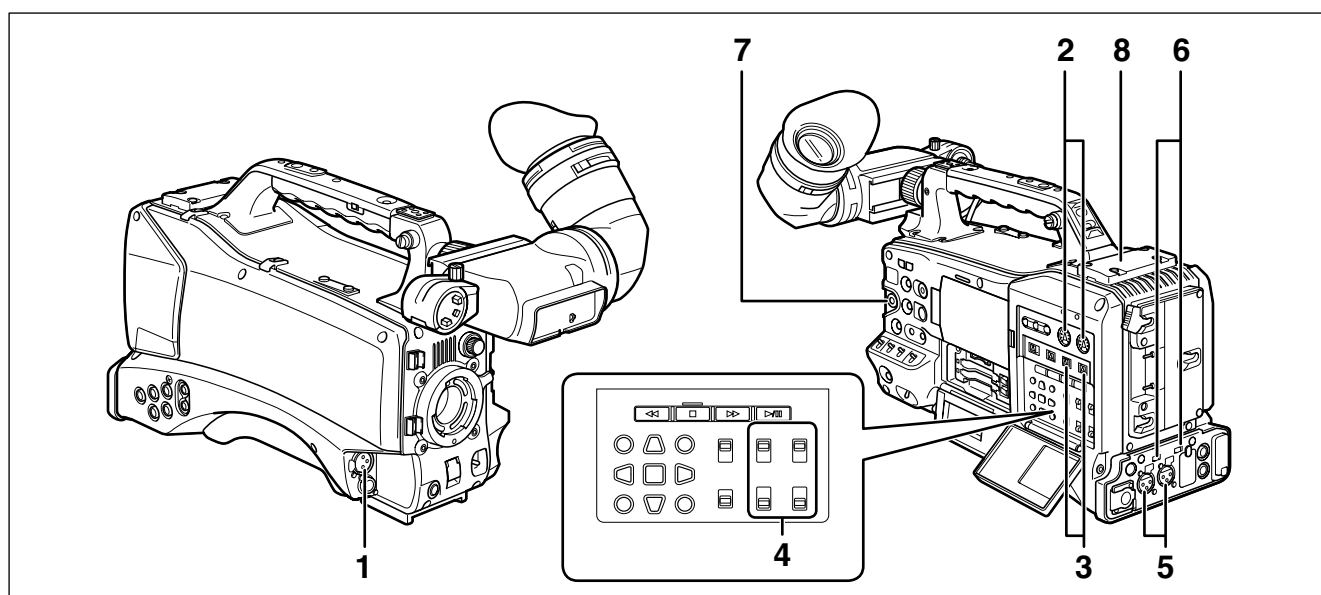

1 Jack MIC IN (ingresso microfono) (XLR, 3 pin)

- Consente il collegamento di un microfono (accessorio opzionale).
- È possibile collegare un microfono con alimentazione phantom. Per utilizzare un microfono con alimentazione phantom, impostare su ON l'opzione di menu F.MIC POWER nella schermata AUDIO SETUP.

Per ulteriori informazioni, fare riferimento a [Preparazione dell'ingresso audio] (pagina 104).

2 Comandi AUDIO LEVEL CH1/CH2 (regolazione livelli di registrazione canali 1/2)

- Quando il selettore AUDIO SELECT CH1/CH2 si trova in posizione MAN, questi comandi consentono di regolare i livelli di registrazione dei canali audio 1 e 2.
- Si noti che questi comandi sono stati concepiti per rimanere bloccati. Per la regolazione, occorre premere il comando mentre lo si ruota.

3 Selettore AUDIO SELECT CH1/CH2 (selettore regolazione manuale/automatica canale audio 1/2)

Questo selettore consente di scegliere la modalità di regolazione del livello di registrazione dei canali audio 1 e 2.

AUTO: Il livello di regolazione è regolato automaticamente.

MAN: Il livello di regolazione è regolato manualmente.

Per ulteriori informazioni, fare riferimento a [Regolazione dei livelli di registrazione] (pagina 62).

4 Selettore AUDIO IN (ingresso audio)

Questo selettore consente di selezionare l'ingresso dei segnali audio dei canali da 1 a 4 registrati.

FRONT: Registra i segnali provenienti dal microfono collegato al jack MIC IN.

W.L. (WIRELESS):

Registra i segnali provenienti dal ricevitore wireless.

REAR: Registra i segnali provenienti dai dispositivi audio o microfoni collegati ai connettori AUDIO IN CH1/CH2.

◆ NOTA

Per registrare un segnale wireless a 2 canali, impostare sia CH1 che CH2 sulla posizione W.L. quindi impostare su DUAL l'opzione di menu WIRELESS TYPE nella schermata AUDIO SETUP.

5 Connettori AUDIO IN CH1/CH2 (canale audio 1/2) (XLR, 3 pin)

Consentono il collegamento di dispositivi audio o microfoni. Per ulteriori informazioni, fare riferimento a [Se si utilizzano dispositivi audio] (pagina 105).

6 Selettore LINE/MIC/+48V (ingresso linea/ingresso microfono/ingresso microfono +48V)

Consente di selezionare il tipo di segnali audio in ingresso sui connettori AUDIO IN CH1/CH2.

LINE: Ingresso di linea per i segnali audio provenienti da un dispositivo audio.

MIC: Ingresso segnali audio provenienti da un microfono con alimentazione interna (la videocamera non fornisce alimentazione tipo phantom al microfono).

+ 48V: Ingresso segnale audio proveniente da un microfono che richiede alimentazione esterna (la videocamera fornisce alimentazione tipo phantom al microfono).

◆ NOTA

Viene fornita alimentazione quando l'opzione di menu R.MICPOWER della schermata AUDIO SETUP è impostata su ON.

7 Comando FRONT AUDIO LEVEL (regolazione livello di registrazione audio)

- Questo comando consente di regolare il livello di registrazione dei canali audio 1 e 2.
- Quando il selettore AUDIO SELECT CH1/CH2 si trova in posizione MAN, questo comando consente di regolare i livelli di registrazione dei canali audio 1 e 2.
- Selezionare il connettore di ingresso sul quale applicare il comando mediante le opzioni di menu FRONT VR CH1 e FRONT VR CH2 nella schermata AUDIO SETUP.

8 Slot Wireless

Consente il montaggio di un ricevitore wireless di tipo Unislot (accessorio opzionale).

Sezione funzione (uscita) audio

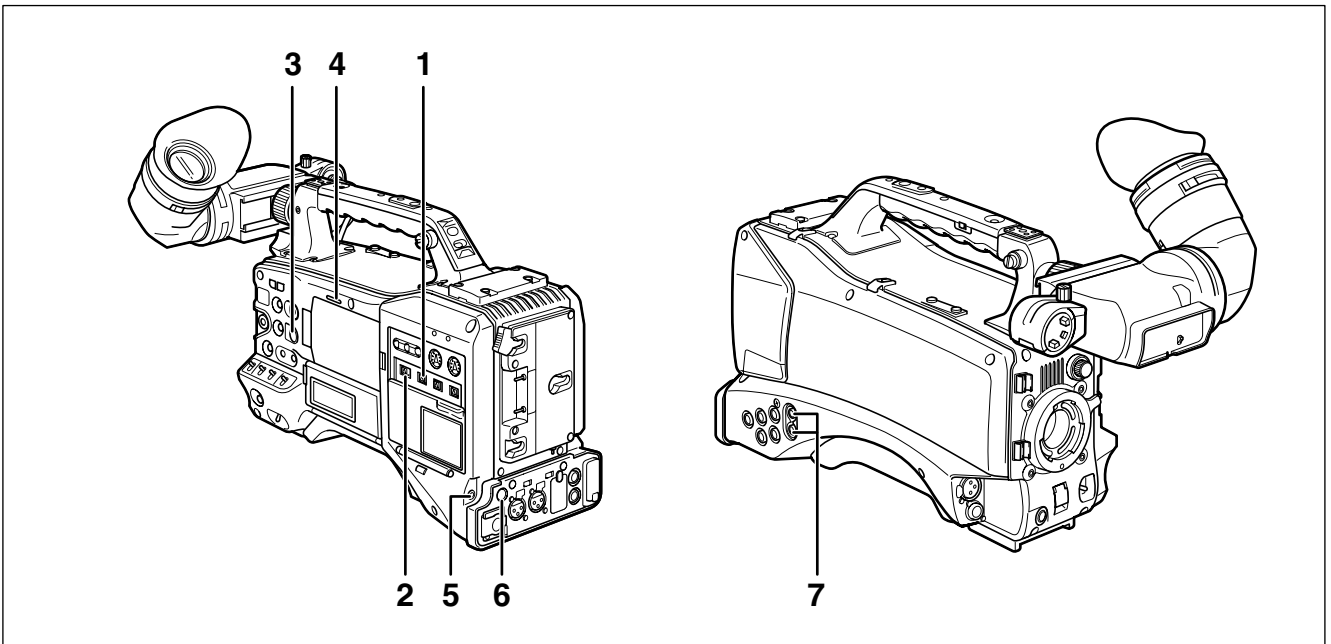

1 Selettore MONITOR SELECT (canale audio) CH1/2, CH3/4

Questo selettore consente di scegliere i canali audio da emettere su speaker, auricolari o connettori AUDIO OUT.

CH1/2: Vengono emessi i segnali dei canali audio 1 e 2.

CH3/4: Vengono emessi i segnali dei canali audio 3 e 4. Gli indicatori di livello audio visualizzati nel mirino e nel display LCD seguono i canali scelti tramite questo selettore.

2 Selettore MONITOR SELECT (selezione audio) CH1/3, ST, CH2/4

Questo selettore e il selettore MONITOR SELECT CH1/2CH3/4 consentono di scegliere il segnale audio in uscita sui connettori speaker, auricolari e AUDIO OUT.

Selettore MONITOR SELECT (sinistra)	Selettore MONITOR SELECT (destra)	
	CH1/2	CH3/4
CH1/3	Canale audio 1	Canale audio 3
ST	Segnali stereo da canali audio 1 e 2 ^{*1}	Segnali stereo da canali audio 3 e 4 ^{*1}
CH2/4	Canale audio 2	Canale audio 4

*1 L'opzione MIX della voce di menu MONITOR SELECT nella schermata AUDIO SETUP consente di convertire i segnali stereo in un segnale mixato.

3 Comando MONITOR (volume)

Consente di regolare il volume del segnale acustico di allarme e il volume dell'audio emesso dagli altoparlanti del monitor e degli auricolari.

4 Altoparlante

L'altoparlante emette suono EE durante la registrazione e suono riprodotto durante la riproduzione.

L'altoparlante emette un segnale di allarme quando la spia di avvertimento e l'indicatore sono illuminati o lampeggiano. Durante l'emissione del segnale di allarme non sono emessi suono EE e suono riprodotto. Se al connettore PHONES sono connessi auricolari, l'altoparlante è automaticamente disattivato.

5 Mini jack PHONES (auricolari)

Questo connettore consente il monitoraggio dell'audio mediante auricolari stereo.

6 Uscita DC OUT (alimentazione DC)

Connettore di uscita 12 V DC per una corrente massima di 1,5 A.

◆ NOTA

Controllare sempre la polarità prima di procedere con la connessione di un dispositivo esterno. Una connessione incorretta può causare danni.

7 Connettore AUDIO OUT

- Su questo connettore sono presenti i segnali audio in uscita registrati sui canali audio 1/2 e 3/4.
- Selezionare i segnali da presentare mediante il selettore MONITOR SELECT CH1/2, CH3/4.

Sezione funzioni di ripresa e registrazione/riproduzione

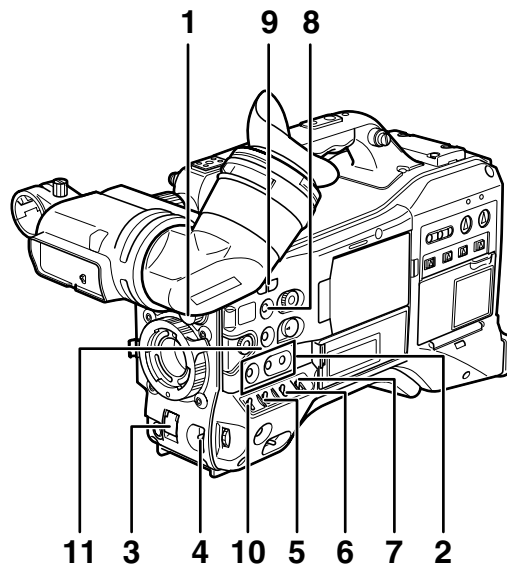

■ Ripresa e registrazione (videocamera)

1 Comando ND FILTER (selezione filtro)

Questo comando consente di regolare la quantità di luce ammessa sul sensore MOS durante le riprese all'aperto in presenza di luce intensa.

Posizione del comando	Impostazione	Descrizione
1	CLEAR	Il filtro ND non è utilizzato
2	1/4ND	Riduce a 1/4 la quantità di luce ammessa al sensore MOS.
3	1/16ND	Riduce a 1/16 la quantità di luce ammessa al sensore MOS.
4	1/64ND	Riduce a 1/64 la quantità di luce ammessa al sensore MOS.

2 Pulsanti USER MAIN, USER1 e USER2

Questi pulsanti possono essere assegnati a funzioni scelte dall'utente nei menu di impostazione. Premendo uno dei pulsanti verrà eseguita la funzione ad esso assegnata.

Per ulteriori informazioni, fare riferimento a [Assegnazioni di funzioni ai pulsanti utente] (pagina 61).

3 Interruttore SHUTTER

Consente di attivare o disattivare l'otturatore elettronico.

OFF: L'otturatore elettronico è disattivato.

ON: L'otturatore elettronico è attivato.

SEL: Modifica la velocità dell'otturatore elettronico.

Al rilascio, questo comando a rotazione ritorna alla sua posizione originale. Ogni volta che il comando è spostato verso SEL si modifica la velocità dell'otturatore.

Per ulteriori informazioni, fare riferimento a [Impostazione dell'otturatore elettronico] (pagina 58).

4 Regolazione AUTO W/B (bianco/nero) BAL

AWB: Regolazione automatica del bilanciamento del bianco. Spostare WHITE BAL sul lato su [A] o [B] e utilizzare questo comando per regolare il bilanciamento del bianco. L'operazione richiede alcuni secondi. Il valore determinato è conservato in memoria. Se WHITE BAL è impostato su PRST e il selettore AUTO W/B BAL è impostato su AWB per indicare la temperatura di colore, una seconda pressione di AUTO W/B BAL verso AWB consente di modificare la temperatura di colore predefinita.

ABB: Regolazione automatica del bilanciamento del nero.

Per ulteriori informazioni, fare riferimento a [Regolazione del bilanciamento del bianco e del nero] (pagina 55).

5 Selettore GAIN

- Questo selettore consente di regolare il guadagno dell'amplificatore video per adattarsi alle condizioni di illuminazione prevalenti al momento della ripresa.
- Le opzioni di menu LOW GAIN, MID GAIN e HIGH GAIN nella schermata SW MODE consentono di impostare gli specifici valori di guadagno associati alle posizioni L/M/H.
- Le impostazioni predefinite delle posizioni L, M e H sono rispettivamente 0 dB, 6 dB e 12 dB.

6 Selettore OUTPUT/AUTO KNEE

Questo selettore consente di specificare i segnali video inviati dall'unità videocamera all'unità di registrazione su scheda di memoria, al mirino e al monitor video.

CAM. AUTO KNEE ON:

Il video registrato dalla videocamera è inviato con il circuito Auto knee attivato.

Invece della funzione AUTO KNEE, è possibile utilizzare una funzione di estensione della gamma dinamica DRS. Per ulteriori informazioni, fare riferimento a [Funzione di estensione della gamma dinamica (DRS)] (pagina 11).

CAM. AUTO KNEE OFF:

Il video registrato dalla videocamera è inviato con il circuito Auto knee disattivato.

Il punto KNEE è bloccato al livello impostato tramite menu.

BARS: I segnali di barra di colore sono inviati con circuito AUTO KNEE disattivato.

◆ NOTA

■ Funzione AUTO KNEE

Di norma, quando si riprendono persone o paesaggi contro uno sfondo intensamente illuminato e si regola il livello sui valori richiesti dal soggetto, lo sfondo appare totalmente sbiancato, perdendosi i dettagli. La funzione AUTO KNEE in queste situazioni consente di riprodurre chiaramente anche lo sfondo.

La funzione AUTO KNEE è efficace nelle seguenti circostanze:

- Il soggetto è una persona che si trova all'ombra sotto un cielo sereno.
- Il soggetto è una persona all'interno di un veicolo o di un edificio e si desidera catturare anche lo sfondo visibile da una finestra.
- Il soggetto è una scena con elevato contrasto.

7 Selettore WHITE BAL (memoria bilanciamento del bianco)

Consente di selezionare il metodo di regolazione del bilanciamento del bianco.

PRST: Utilizzare PRST quando non si ha tempo di regolare il bilanciamento del bianco.

- Il valore predefinito è 3200 K.
- Visualizzare la temperatura di colore mediante un menu di impostazione oppure spingendo il selettore AUTO W/B verso AWB. Mentre la temperatura di colore è visualizzata, spingere nuovamente il selettore AUTO W/B verso AWB per passare da 3200 K a 5600 K e viceversa.

A • B: Spostando AUTO W/B BAL verso AWB il valore del bilanciamento del bianco viene automaticamente regolato e memorizzato nella posizione di memoria A o B. Per ulteriori informazioni, fare riferimento a [Regolazione del bilanciamento del bianco] (pagina 55).

Il menu di impostazione consente anche di assegnare il bilanciamento del bianco Auto Tracking White (ATW) su B. Per ulteriori informazioni, fare riferimento a (pagina 56).

8 Pulsante DISP/MODE CHK

- Premere questo pulsante per spegnere mirino e display LCD. (L'indicazione del time code rimane visibile.)
- Premere nuovamente il pulsante per ripristinare la visualizzazione. Mantenerlo premuto per visualizzare le condizioni di ripresa e le funzioni assegnate ai pulsanti USER.
- Consente anche di tacitare l'allarme.

9 Selettore SYNCHRO SCAN

Questa funzione consente di regolare la velocità di synchro scan quando il comando SHUTTER si trova su ON ed è stata selezionata la funzione di synchro scan.

Premere – per impostare una velocità di otturazione più lenta. Premere + per impostare una velocità di otturazione più rapida.

Ad esempio, nella ripresa di un monitor di computer, questa regolazione consente di minimizzare il disturbo della barra orizzontale nel mirino.

In modalità VFR (velocità di quadro variabile), premere il pulsante a rotazione JOG e questo pulsante per cambiare la velocità di quadro.

Per ulteriori informazioni, fare riferimento a [2 Pulsante a rotazione JOG] IN [Sezione menu/miniature] (pagina 24).

10 Selettore ZEBRA (motivo zebra)

Questo comando consente di visualizzare un motivo a zebra nel mirino e sul monitor LCD.

Per ulteriori informazioni, fare riferimento a [Visualizzazione motivo zebra] (pagina 83).

11 Indicatore piano focale (Φ)

Questo simbolo indica il piano focale del sensore MOS. Permette di misurare con precisione la distanza focale del soggetto.

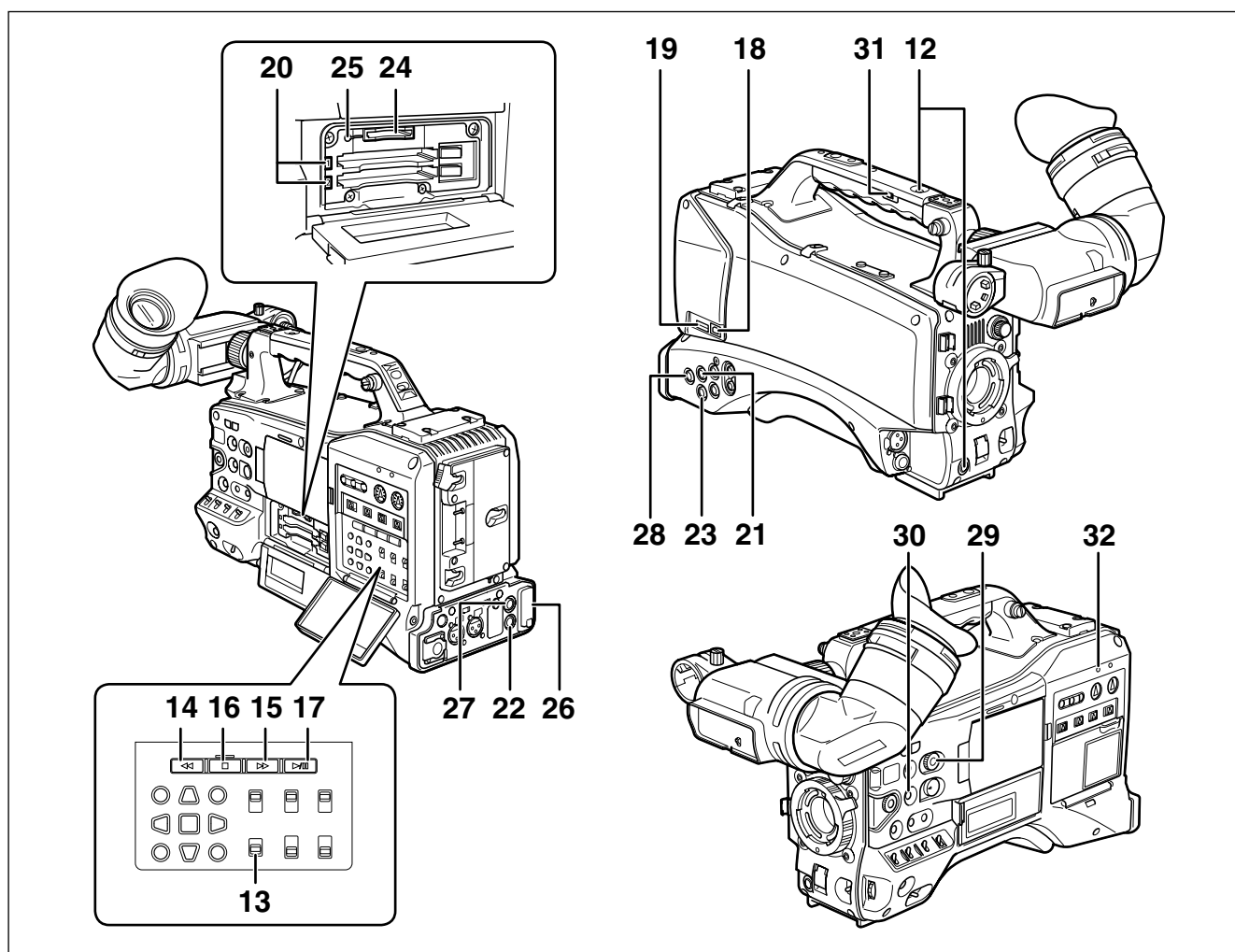

■ **Sezione funzioni di ripresa e registrazione/ riproduzione (unità registratore)**

12 Pulsante REC

Premere questo pulsante per avviare la registrazione. Premerlo nuovamente per arrestarla. Questo pulsante ha le stesse funzioni del pulsante VTR sull'obiettivo.

13 Selettore SDI OUT CHARACTER

Questo selettore consente di controllare la sovraimposizione di testo sull'uscita SDI OUT per l'indicazione dei menu di impostazione o stato.

- ON:** Sovraimpone del testo.
- OFF:** Non sovraimpone il testo.

◆ **NOTA**

Una specifica impostazione di menu consente anche di sovraimporre testo non solo su SDI OUT ma anche su VIDEO OUT.

14 Tasto ◀◀REW (riavvolgimento veloce)

In modalità stop, premere questo pulsante per la visualizzazione in riavvolgimento veloce. Durante la visualizzazione normale, premere questo pulsante per la visualizzazione in riavvolgimento veloce a velocità circa 4 volte superiore alla velocità normale. Se si preme questo pulsante mentre la visualizzazione è in pausa, verrà individuato l'inizio del clip riprodotto, in modalità pausa (modalità cue-up).

15 Pulsante ▶▶FF (avanzamento veloce)

In modalità stop, premere questo pulsante per la visualizzazione in avanzamento veloce. Durante la visualizzazione normale, premere questo pulsante per la visualizzazione in avanzamento veloce a velocità circa 4 volte superiore alla velocità normale. Se si preme questo pulsante mentre la visualizzazione è in pausa, verrà individuato l'inizio del clip successivo, in modalità pausa (modalità cue-up).

16 Pulsante ■STOP

Premere questo pulsante per arrestare la riproduzione. È inoltre possibile premere questo pulsante per arrestare la registrazione a intervalli o one-shot oppure la compilazione nel clip corrente in modalità di registrazione one-clip.

17 Pulsante PLAY/PAUSE

Premere questo pulsante per visualizzare il video nel mirino o su di un monitor a colori. Premerlo durante la riproduzione per sospenderla.

18 Connettore USB 2.0 (DEVICE)

19 Connettore USB 2.0 (HOST)

Collegare un cavetto USB 2.0 a questo connettore. Per consentire il trasferimento di dati mediante USB 2.0, impostare su ON l'opzione di menu PC MODE nella schermata SYSTEM SETUP. Questa impostazione limita le funzionalità di registrazione, riproduzione e gestione dei clip della videocamera. Per ulteriori informazioni, fare riferimento a pagina 153.

20 P2 CARD ACCESS LED

Questo LED indica lo stato di riproduzione e registrazione di ciascuna scheda P2.

Per ulteriori informazioni, fare riferimento a [P2 CARD ACCESS LED e stato schede P2] (pagina 31).

21 Connettore GENLOCK IN

Questo connettore consente l'ingresso di un segnale di riferimento quando l'unità videocamera è connessa in genlock oppure quando il time code è bloccato esternamente.

◆ NOTA

- Il segnale di riferimento fornito in ingresso deve essere di tipo HD Y (1080/59,94i (50i), 720/59,94P (50P)) oppure di tipo composite (480/59,94i (576/50i)). Il subcarrier dell'uscita del connettore VIDEO OUT (segnale composite) non può essere in lock esterno. In modalità SD, il segnale non si sincronizza con il segnale HD.

22 Connettore REMOTE

Alcune funzioni possono essere comandate mediante un'unità di controllo a distanza esterna AJ-RC10G (accessorio opzionale) collegata alla videocamera.

Per ulteriori informazioni, fare riferimento a [Connessione dell'unità di controllo a distanza AJ-RC10G] (pagina 109).

Alcune funzioni possono essere telecomandate mediante un'unità di controllo di estensione AG-EC4G (accessorio opzionale) collegata.

Per ulteriori informazioni, fare riferimento a [Connessione dell'unità di controllo di estensione AG-EC4G] (pagina 109).

23 Connettore VIDEO OUT

Su questo connettore sono presenti i segnali video in uscita.

- In modalità HD, presenta segnali video composito down-converted (ovvero convertiti verso il basso).
- Servirsi dell'opzione di menu DOWNCON MODE nella schermata OUTPUT SEL per impostare l'uscita del segnale. (L'impostazione predefinita è LETTER BOX.)

24 Slot per schede di memoria SD

Questo slot consente l'inserimento di una scheda di memoria SD (accessorio opzionale). Permette la registrazione e il recupero di file di menu di impostazione della videocamera o dell'obiettivo, il caricamento di metadati e di proxy di registrazione (opzionali).

◆ NOTA

■ Precauzioni per l'uso di schede di memoria SD

- Questa videocamera consente esclusivamente l'utilizzo di schede di memoria SD conformi alle specifiche SD o SDHC.
- Non è possibile utilizzare schede Multi Media Cards (MMC). (L'utilizzo di tale tipo di schede può impedire la registrazione.)
- Se si utilizzano schede miniSD/microSD, è necessario utilizzare sempre un apposito adattatore. (Si osservi che la videocamera non funzionerà in maniera corretta se è installato un adattatore miniSD/microSD privo di scheda. L'adattatore deve essere sempre provvisto di una scheda.)
- Si raccomanda l'uso di schede di memoria SD e miniSD/microSD Panasonic. Eseguire sempre la formattazione con la videocamera.
- La videocamera supporta schede di memoria SD con capacità da 8 MB a 2 GB e schede di memoria SDHC con capacità fino a 32 GB. Per la registrazione proxy (opzionale), utilizzare schede di memoria SDHC o schede di memoria SD da 256 MB a 2 GB di tipo "High Speed".

- Per le informazioni più recenti, non disponibili nelle Istruzioni per l'uso, visitare il sito di supporto al seguente indirizzo:

<http://pro-av.panasonic.net/>

■ Informazioni sulle schede di memoria SD e SDHC

- Le schede di memoria SDHC rappresentano un nuovo standard introdotto dalla SD Card Association nel 2006 per le schede di memoria con capacità superiore ai 2 GB.
- Il logo SD è un marchio registrato.
- MMC (MultiMediaCard) è un marchio registrato di Infineon Technologies AG.

25 Indicatore BUSY (visualizzazione modalità operativa)

Questo indicatore mostra lo stato della scheda di memoria SD. Rimane illuminato quando la scheda è attiva.

◆ NOTA

Non rimuovere mai la scheda mentre l'indicatore è illuminato. La scheda di memoria SD può essere danneggiata.

26 Connettore DVCPRO/DV

Connettore standard IEEE1394 per l'ingresso e l'uscita di video, audio e dati.

Per ulteriori informazioni, fare riferimento a [Collegamenti al connettore DVCPRO/DVDV Connector] (pagina 159).

27 Connettore SDI OUT 1

28 Connettore SDI OUT 2

- Su questo connettore sono presenti i segnali SDI in uscita.
- Utilizzare l'opzione di menu SDI SELECT nella schermata OUTPUT SEL per selezionare AUTO, 1080i o 480i (576i). Questo connettore non supporta la conversione verso l'alto. Fornisce in uscita lo stesso segnale presentato sul connettore SDI OUT 1.

29 Manopola SCENE FILE

Questa manopola consente di selezionare e caricare le condizioni di ripresa dai file delle scene preregistrati su ciascuna delle sei posizioni disponibili.

Per ulteriori informazioni, fare riferimento a [Come utilizzare i dati dei file delle scene] (pagina 91).

◆ NOTA

Durante la registrazione, la selezione di una posizione associata una velocità di quadro diversa cambierà la velocità di quadro solo quando la videocamera viene posta in modalità di standby della registrazione.

30 Pulsante FOCUS ASSIST

Attiva o disattiva l'ingrandimento della sezione centrale dell'immagine.

Per ulteriori informazioni, fare riferimento a [Funzione di messa a fuoco assistita] (pagina 84).

31 Interruttore di abilitazione e disabilitazione REC

Attiva il funzionamento del pulsante REC sull'impugnatura.

ON: Abilita il pulsante REC.

OFF: Disabilita il pulsante REC.

32 Indicatore USB

Questo indicatore si illumina quando la videocamera si trova in modalità USB (modalità PC).

Sezione menu/miniature

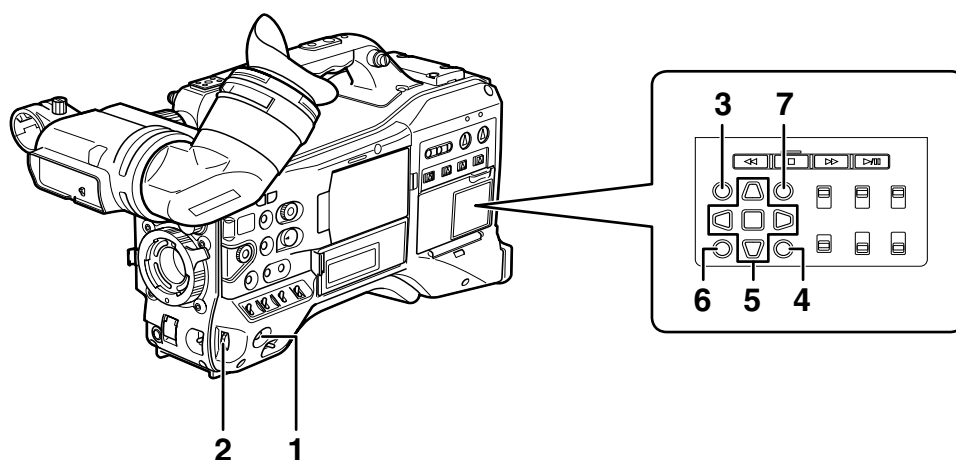

1 Pulsante MENU

- Mantenere premuto questo pulsante per aprire la schermata del menu di impostazione. Premere nuovamente il pulsante per tornare alla visualizzazione dell'immagine precedente.
- Questa funzione non è disponibile durante la visualizzazione delle miniature e durante la registrazione.

2 Pulsante a rotazione JOG

- Questo pulsante consente di passare da un menu all'altro nonché di selezionare ed impostare voci nei menu aperti.
- Nei menu di impostazione, ruotando il comando JOG verso il basso, il cursore del menu si sposta verso il basso, mentre ruotandolo verso l'alto si sposta verso l'alto. Premere il comando JOG per confermare le impostazioni effettuate. Per ulteriori informazioni, fare riferimento a [Uso dei menu] (pagina 129).
- In modalità VFR (velocità di quadro variabile), premere questo pulsante ed utilizzare il selettore SYNCHRO SCAN per cambiare la velocità di quadro.

◆ NOTA

Servirsi del pulsante a rotazione JOG per passare da un menu all'altro e per selezionare le voci desiderate.

Per ulteriori informazioni, fare riferimento a [Uso dei menu] (pagina 129).

3 Pulsante Thumbnail

Premere questo pulsante per aprire la schermata delle miniature. Questa operazione non è disponibile durante la registrazione o la riproduzione.

4 Pulsante menu Thumbnail

In modalità di visualizzazione delle miniature, questo pulsante consente di accedere alle funzioni di menu delle miniature, ad esempio per eliminare i clip non desiderati.

◆ NOTA

I pulsanti cursore, SET e EXIT/CANCEL consentono di selezionare le miniature ed accedere alle funzioni del menu.

Per ulteriori informazioni, fare riferimento a [Gestione dei clip mediante le miniature] (pagina 110).

5 Pulsanti CURSOR e SET

Questi pulsanti consentono di agire sui menu di impostazione, sulla barra dei menu e sulle miniature. I quattro pulsanti triangolari sono i pulsanti direzionali CURSOR, mentre il pulsante centrale è il pulsante SET.

6 Pulsante EXIT/CANCEL

Premere questo pulsante per uscire da un menu di miniature o da una finestra di proprietà e tornare all'immagine precedente.

Se si preme il questo pulsante tenendo premuto allo stesso tempo il pulsante SHIFT, si annullano tutte le selezioni di clip.

7 Pulsante SHIFT

Questo pulsante è utilizzato insieme ad altri pulsanti.

- In una schermata delle miniature, mantenere premuto il pulsante SHIFT e premere il pulsante del cursore (Δ ∇) per spostare il puntatore sulla miniatura all'inizio o alla fine del clip.
- Mantenere premuto il pulsante SHIFT e premere il pulsante SET per selezionare tutti i clip compresi fra il clip selezionato precedentemente e il clip alla posizione del cursore.
- Pulsante SHIFT + pulsante EXIT/CANCEL
Questa combinazione di tasti agisce come funzione di annullamento.

Per ulteriori informazioni, fare riferimento a [6. Pulsante EXIT/CANCEL].

Le funzioni disponibili mantenendo premuto il pulsante SHIFT sono indicate sotto a ciascun pulsante.

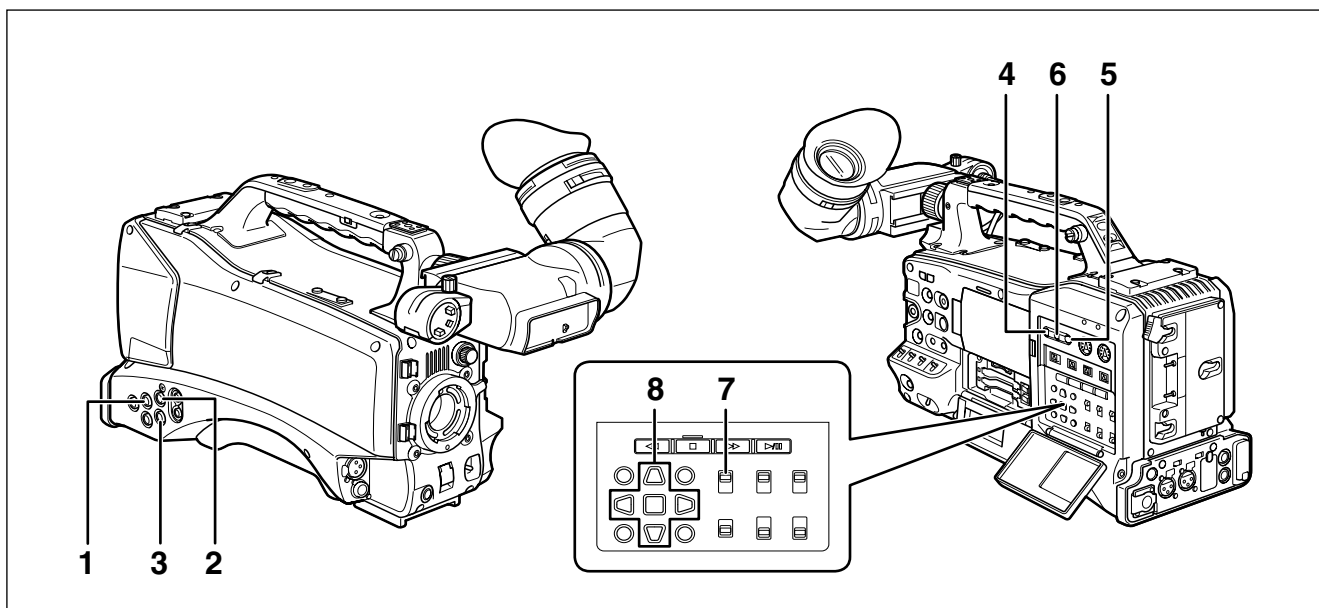

1 Connettore GENLOCK IN (BNC)

Questo connettore consente di immettere un segnale di riferimento per eseguire il genlock dell'unità videocamera o sincronizzare esternamente il time code. Non è possibile sincronizzare esternamente il subcarrier del segnale di uscita VBS sul connettore VIDEO OUT della videocamera.

Per ulteriori informazioni, fare riferimento a [Bloccaggio esterno del time code] (pagina 71).

2 Connettore TC IN (BNC)

Per sincronizzare dall'esterno il time code, immettere il time code di riferimento su questo connettore.

Per ulteriori informazioni, fare riferimento a [Bloccaggio esterno del time code] (pagina 71).

3 Connettore TC OUT (BNC)

Collegare questo connettore all'ingresso time code (TC IN) del dispositivo esterno per sincronizzarne il time code su quello prodotto dalla videocamera AG-HPX371E.

Per ulteriori informazioni, fare riferimento a [Trasmissione esterna dei time code] (pagina 72).

4 Pulsante HOLD

Premere questo pulsante per "congelare" istantaneamente i dati temporali sul contatore. Si osservi che la generazione del time code continua. Premere di nuovo il pulsante per riavviare il contatore. Questa funzione consente di verificare il time code o il valore di contatore di una scena registrata.

5 Pulsante RESET

Premere questo pulsante per azzerare il valore del time code visualizzato su 0.

Quando il selettore TCG è posizionato su [SET] e sono aperte le schermate TC PRESET e UB PRESET, premere questo pulsante per reimpostare 0 tutti i valori impostati. Utilizzare il pulsante SET del cursore per PRESET.

6 Pulsante COUNTER (selettore visualizzazione contatore)

Premere il pulsante ripetutamente per visualizzare, nell'ordine, il valore del contatore, il time code, i dati relativi a bit utente e velocità di quadro nel mirino e nel display LCD.

7 Selettore TCG (selettore time code)

Questo selettore consente di specificare la modalità operativa del generatore time code incorporato.

F-RUN: Selezionare questa opzione per incrementare automaticamente il time code a prescindere dallo stato di registrazione della scheda P2. Utilizzare questa posizione per sincronizzare il time code con l'ora del giorno oppure per sincronizzare il time code esternamente.

SET: Selezionare questa posizione per impostare il time code e i bit utente.

R-RUN: Selezionare questa posizione per incrementare il time code solo durante la registrazione. Il time code viene registrato continuamente durante la registrazione normale. La sequenza di registrazione del time code può tuttavia interrompersi se si eliminano clip e si imposta una velocità di quadro di 24P/24PA per continuare la registrazione di clip non a 24P/24PA.

◆ NOTA

Utilizzare sempre i pulsanti CURSOR e SET per impostare time code e bit utenti. Il comando JOG non può essere utilizzato per questo scopo.

8 Pulsanti CURSOR e SET

Questi pulsanti consentono di impostare time code e bit utenti.

I quattro pulsanti triangolari sono i pulsanti direzionali CURSOR, mentre il pulsante centrale è il pulsante SET. Per ulteriori informazioni, fare riferimento a [Impostazione dei dati orari] (pagina 64).

Funzioni di visualizzazione avvisi e stato

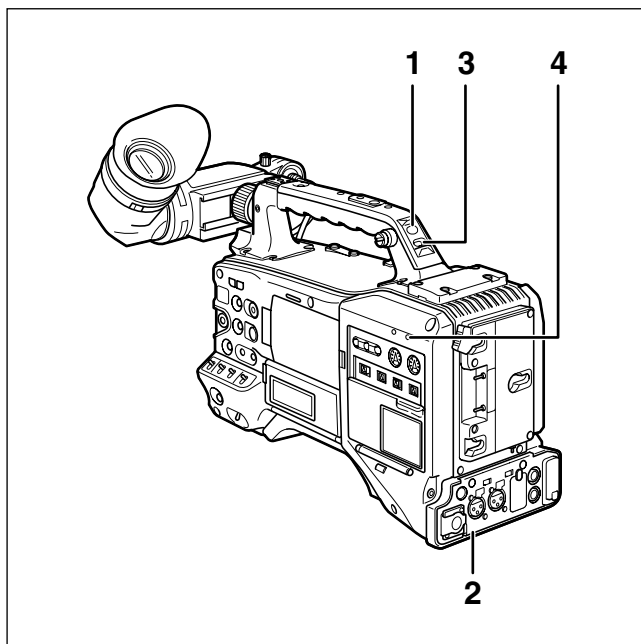

1 Spia tally dorso

Se l'interruttore BACK TALLY è impostato su ON, questa spia si comporta in maniera identica alla spia tally anteriore.

2 Spia tally posteriore.

Se l'interruttore BACK TALLY è impostato su ON, questa spia si comporta in maniera identica alla spia tally dorso.

3 Interruttore BACK TALLY

Questo interruttore consente di controllare l'azione delle spie tally dorso e posteriore.

ON: Abilita le spie tally dorso e posteriore.

OFF: Abilita le spie tally dorso e posteriore.

4 Spia WARNING

Questa spia si illumina con luce fissa o lampeggiante se viene rilevato un errore nell'unità di registrazione scheda di memoria.

Monitor LCD

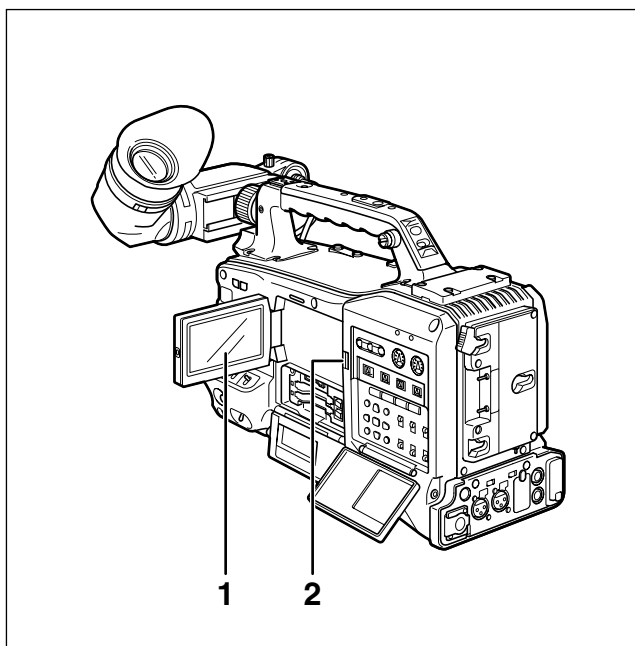

1 Monitor LCD

Il monitor LCD visualizza il video nel mirino.

Può visualizzare anche i clip sulla scheda P2 in formato miniatura.

Per ulteriori informazioni sul monitor LCD, fare riferimento a [Menu del mirino e dell'LCD] (pagina 129).

In modalità di visualizzazione miniature, è possibile utilizzare i pulsanti menu miniature e i pulsanti CURSOR e SET per gestire ed eliminare clip o per formattare schede P2.

Per ulteriori informazioni, fare riferimento a [Gestione dei clip mediante le miniature] (pagina 110).

2 Tasto OPEN

Consente di aprire il monitor LCD.

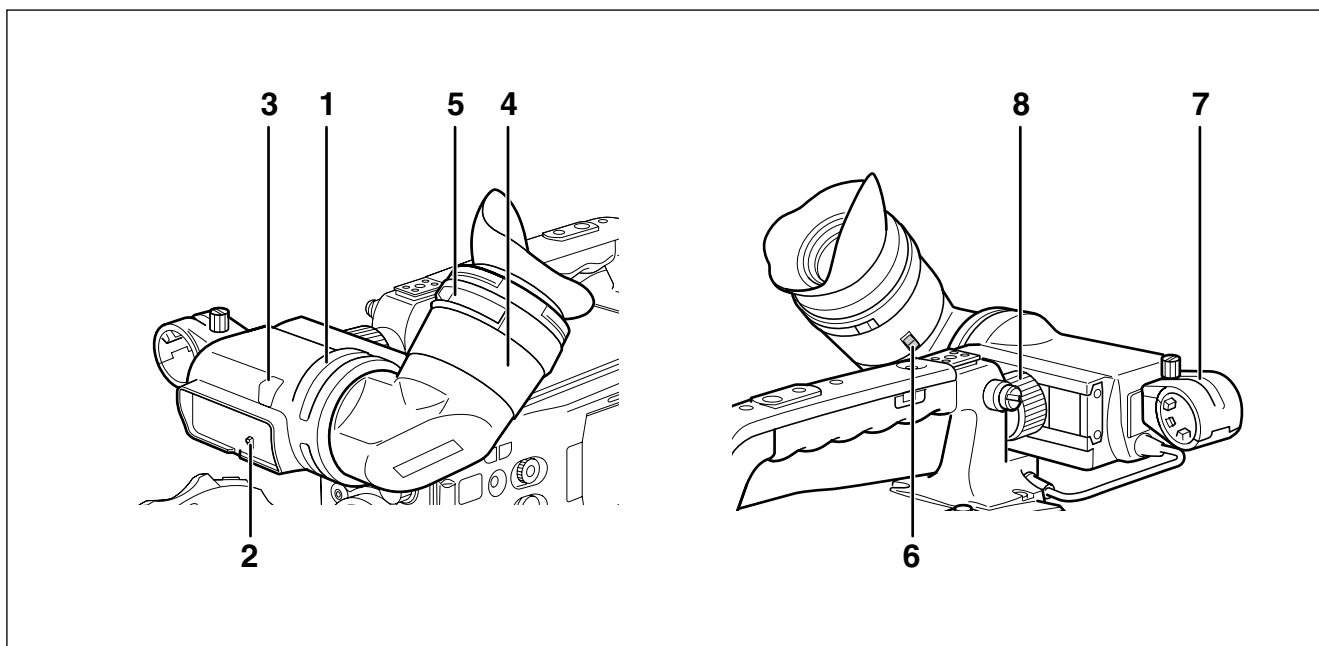

1 Mirino

Il mirino visualizza l'immagine video a colori durante la registrazione o la riproduzione. Visualizza anche avvertimenti e messaggi relativi allo stato operativo e alle impostazioni della videocamera, nonché motivo zebra e indicatori (zona di sicurezza, indicatori di centro immagine, ecc.).

◆ NOTA

L'opzione di menu **EVF COLOR** può essere impostata su **monocromatico** nella schermata **DISPLAY SETUP**.

2 Interruttore TALLY

Consente di attivare la spia tally anteriore.

ON: La spia tally si accende.

OFF: La spia tally si spegne.

3 Spia tally anteriore

Questa spia si illumina durante la registrazione se l'interruttore TALLY si trova in posizione ON. Lampeggia per segnalare un avvertimento.

4 Oculare

5 Ghiera di regolazione delle diottrie

Regolare questa ghiera a seconda delle proprie esigenze per visualizzare l'immagine nel mirino nella maniera più chiara possibile.

6 Pulsante di blocco mirino

Per ulteriori informazioni, fare riferimento a [Smontaggio dell'oculare] (pagina 164).

7 Portamicrofono

8 Ghiera di posizionamento orizzontale mirino

Allentare le ghiera per regolare la posizione orizzontale (destra/sinistra) del mirino, quindi stringerle nuovamente una volta ottenuta la posizione desiderata.

Capitolo 3 Registrazione e riproduzione

Impostazione di data e ora per l'orologio interno

Il valore CLOCK SETTING viene registrato nel contenuto (clip) e influisce sulla sequenza di riproduzione delle miniature. Prima di registrare, controllare e impostare CLOCK SETTING e TIME ZONE.

■ Questo esempio mostra come impostare il calendario alle 5:20 PM del 1 aprile 2010.

1 Impostare l'interruttore POWER su ON.

2 Selezionare la voce TIME ZONE in OTHER FUNCTIONS, quindi premere il pulsante a rotazione JOG.

- Per ulteriori informazioni, fare riferimento a [Uso dei menu] (pagina 129).

3 Servirsi del pulsante a rotazione JOG per impostare la differenza rispetto al fuso orario del meridiano di Greenwich.

- Verificare il fuso orario locale e impostarlo.

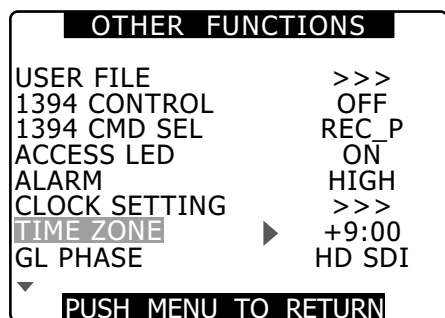

■ Fuso orario

Differenza oraria	Area	Differenza oraria	Area
00:00	Greenwich	+01:00	Europa Centrale
-00:30		+01:30	
-01:00	Isole Azzorre	+02:00	Europa dell'Est
-01:30		+02:30	
-02:00	Medioatlantico	+03:00	Moscow
-02:30		+03:30	Tehran
-03:00	Buenos Aires	+04:00	Abu Dhabi
-03:30	Newfoundland Island	+04:30	Kabul
-04:00	Halifax	+05:00	Islamabad
-04:30		+05:30	Bombay
-05:00	New York	+06:00	Dacca
-05:30		+06:30	Yangon
-06:00	Chicago	+07:00	Bangkok
-06:30		+07:30	
-07:00	Denver	+08:00	Pechino
-07:30		+08:30	
-08:00	Los Angeles	+09:00	Tokio
-08:30		+09:30	Darwin
-09:00	Alaska	+10:00	Guam
-09:30	Isole Marquesas	+10:30	Lord Howe Island
-10:00	Hawaii	+11:00	Isolo Solomon
-10:30		+11:30	Norfolk Island
-11:00	Midway Island	+12:00	Nuova Zelanda
-11:30		+12:45	Isolo Chatham
-12:00	Kwajalein	+13:00	
+00:30			

◆ NOTA

- L'orologio ha una precisione di ± 30 secondi al mese ad apparecchio spento.
- Controllare e impostare l'orario se è richiesta l'indicazione precisa dell'orario. Dopo aver impostato l'orario, modificare la voce di menu TIME ZONE; la visualizzazione e l'ora locale registrata saranno reimpostati di conseguenza.

4 Selezionare CHANGE in corrispondenza della voce CLOCK SETTING del menu OTHER FUNCTIONS, quindi premere la manopola JOG.

- Viene visualizzata la schermata CLOCK SET.

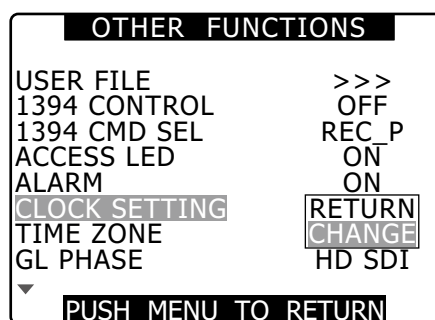

- 5** Ruotare il pulsante a rotazione JOG per selezionare YEAR, quindi premere il pulsante a rotazione JOG.

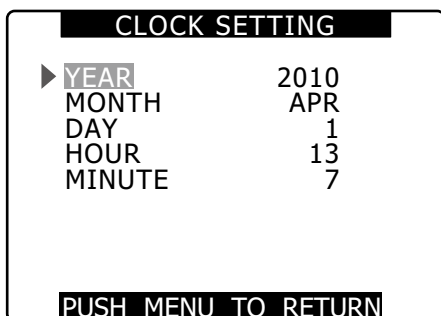

- 6** Ruotare il pulsante a rotazione JOG per impostare YEAR su 2010, quindi premere il pulsante a rotazione JOG.

- È possibile impostare un anno compreso tra 2000 e 2037.

- 7** Ruotare il pulsante a rotazione JOG per selezionare MONTH, quindi premere il pulsante a rotazione JOG.

- 8** Ruotare il pulsante a rotazione JOG per impostare MONTH su APR, quindi premere il pulsante a rotazione JOG.

- 9** Impostare DAY, HOUR e MINUTE procedendo come per YEAR e MONTH.

- Questo è un orologio di 24 ore.

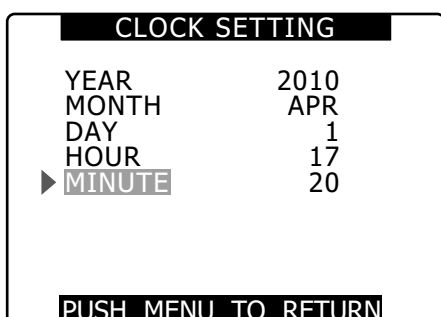

Schede P2

Inserimento schede P2

◆ NOTA

Quando si utilizza il camcorder per la prima volta, accertarsi di impostare in anticipo i dati dell'ora.

Per ulteriori informazioni, fare riferimento a [Impostazione di data e ora per l'orologio interno] (pagina 28).

1 Accendere l'interruttore POWER.

2 Aprire il coperchio slot schede.

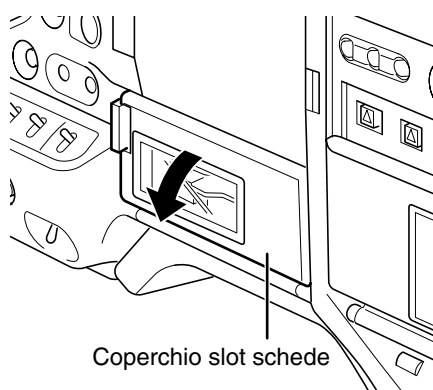

3 Inserire una scheda P2 in uno slot P2.

- Inserire a fondo la scheda, fino alla fuoriuscita del pulsante di espulsione.

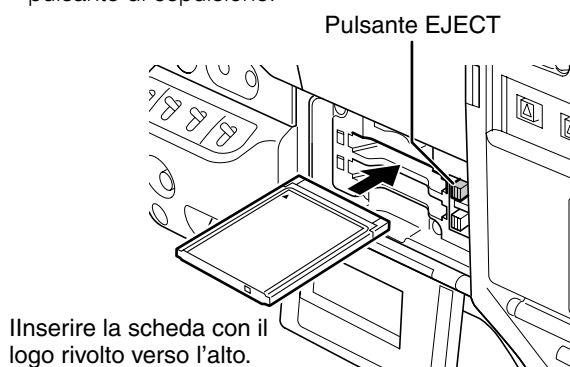

4 Premere il pulsante di espulsione che si presenta sulla destra.

- Inserire una scheda P2 nel camcorder AG-HPX371E. Il P2 CARD ACCESS LED per lo slot appropriato indica lo stato della scheda P2. Per ulteriori informazioni, fare riferimento a [P2 CARD ACCESS LED e stato schede P2] (pagina 31).

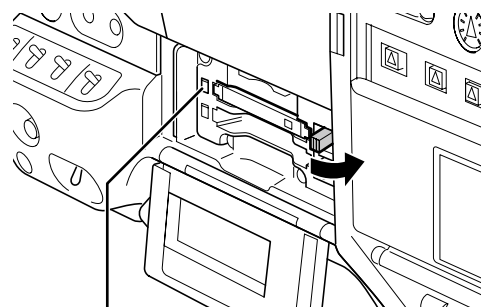

P2 CARD ACCESS LED

5 Chiudere il coperchio slot schede.

◆ NOTA

- Per impedire la caduta delle schede e l'ingresso di polvere, nonché ridurre il rischio di esposizione a cariche elettrostatiche, chiudere sempre il coperchio slot schede prima di spostare la videocamera.
- Formattare schede P2 solo su dispositivi specifici per schede P2.

Rimozione delle schede P2

1 Aprire il coperchio slot schede.

2 Sollevare il pulsante di espulsione.

3 Ripremere il pulsante di espulsione per rilasciare la scheda P2.

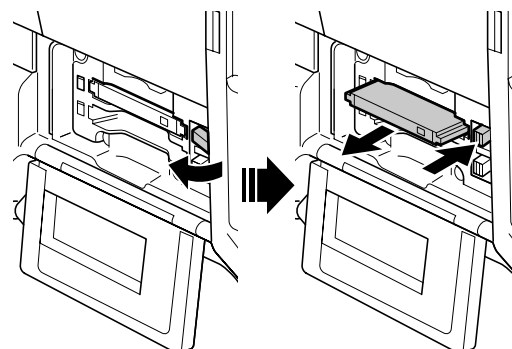

Sollevare il pulsante di espulsione.

Premere il pulsante di espulsione sollevato per rimuovere la scheda P2.

◆ **NOTA**

- Quando si accede a una scheda P2 o viene riconosciuta dopo che è stata inserita (la dicitura P2 CARD ACCESS LED lampeggia in arancione), non rimuovere la scheda P2. Se si rimuove una scheda P2 durante l'accesso, la scheda potrebbe danneggiarsi.
- Se una scheda P2 viene rimossa durante l'accesso alla stessa, il mirino visualizza "TURN POWER OFF" e AG-HPX371E emette un messaggio d'avvertenza tramite l'allarme e la spia WARNING LED. Inoltre tutte le diciture P2 CARD ACCESS LED lampeggiano rapidamente in arancione. Se così fosse, spegnere l'unità.
Per ulteriori informazioni, fare riferimento a [Sistema di avvertenza] (pagina 165).
- Se si rimuove una scheda P2 durante l'accesso i dati del clip possono danneggiarsi. Controllare i clip e ripristinarli se necessario.
Per ulteriori informazioni, fare riferimento a [Ripristino dei clip] (pagina 118).
- Se si rimuove una scheda P2 durante la formattazione, potrebbe non essere formattata correttamente. In questo caso, il mirino visualizza "TURN POWER OFF". Se appare tale messaggio, spegnere l'alimentazione, quindi riavviare l'unità AG-HPX371E per riformattare la scheda.
- Se si inserisce una scheda P2 mentre se ne sta riproducendo un'altra, la scheda inserita non viene riconosciuta e non appare la dicitura P2 CARD ACCESS LED per questa scheda. Il riconoscimento della scheda viene avviato quando finisce la riproduzione.
- Se viene inserita in uno slot vuoto durante la registrazione, la scheda P2 potrebbe non essere riconosciuta immediatamente nei seguenti casi.
 - Immediatamente dopo un'operazione PRE REC
- Se si desidera, l'indicatore LED CARD ACCESS può rimanere sempre spento impostando opportunamente l'opzione di menu ACCESS LED della schermata OTHER FUNCTIONS. Se la videocamera viene utilizzata in questo modo, rimuovere le schede quando la videocamera è stata spenta oppure dopo un tempo sufficiente dalla fine della registrazione, riproduzione e delle altre modalità di funzionamento.
- Se si rimuove una scheda P2 durante la visualizzazione di una miniatura, la visualizzazione delle miniature termina.

Per evitare la cancellazione accidentale del contenuto della scheda P2

Per evitare di cancellare accidentalmente il contenuto della scheda P2, posizionare l'interruttore di protezione dalla scrittura della scheda P2 su [Protect].

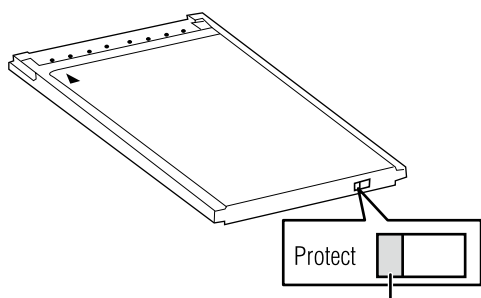

Interruttore di protezione dalla scrittura

◆ **NOTA**

È possibile eseguire la commutazione automatica della protezione dalla scrittura mentre si accede alla scheda (nel corso della registrazione o riproduzione), tuttavia ciò non diventa effettivo fino al termine dell'accesso alla scheda.

P2 CARD ACCESS LED e stato schede P2

P2 CARD ACCESS LED	Stato della scheda P2		Indicazione MODE CHECK *1
	Registrazione abilitata	Scrittura e lettura consentite.	
Rimane illuminato in verde	Registrazione abilitata	Scrittura e lettura consentite.	ACTIVE
Rimane illuminato in arancione	Selezionato per la registrazione	Scrittura e lettura consentite per la modalità di registrazione corrente (registrazione ciclica, a intervalli oppure one-shot).	ACTIVE
Lampeggia in arancione ²	Accesso in corso	Scrittura o lettura in esecuzione.	ACCESSING
Lampeggia velocemente in arancione	Riconoscimento in corso	Riconoscimento della scheda P2 in corso.	INFO READING
Lampeggia in verde	Scheda piena	La scheda P2 non ha più spazio libero. Solo la lettura è consentita.	FULL
	Protetta da scrittura	L'interruttore di protezione dalla scrittura sulla scheda P2 è posizionato su [PROTECT]. Solo la lettura è consentita.	PROTECTED
Rimane spento	Scheda non supportata	La scheda non è supportata dall'unità AG-HPX371E. Sostituire la scheda.	NOT SUPPORTED
	Formato errato	La scheda P2 non è stata formattata correttamente. Riformattare la scheda.	FORMAT ERROR
	Scheda non inserita	Nessuna scheda P2 è stata inserita. Standby nel riconoscimento di scheda.	NO CARD

*1 L'indicazione MODE CHECK è visualizzata nel mirino e sul monitor LCD.
Per ulteriori informazioni, vedere [Visualizzazioni dello stato dello schermo del mirino] (pagina 74).

*2 Lampeggia con luce arancione anche quando una scheda PROXY (accessorio opzionale) è inserita nello slot 2.

Tempi di registrazione scheda P2

Schede P2 disponibili per la videocamera AG-HPX371E

La videocamera supporta le schede P2 opzionali AJ-P2C064AG (64 GB) e AJ-P2E032XG (32 GB) e altre schede P2 da 4 a 64 GB (aprile 2010).

◆ NOTA

- **L'apparecchio non è in grado di utilizzare schede tipo AJ-P2C002SG (2 GB).**
- **A seconda del tipo di scheda P2 utilizzato, potrebbe essere necessario aggiornare il driver della videocamera.**
Per ulteriori informazioni, fare riferimento alla sezione [Aggiornamento del firmware della videocamera] (pagina 169).
- **Per le informazioni più recenti, non disponibili nelle Istruzioni per l'uso, visitare il sito di supporto al seguente indirizzo:**
<http://pro-av.panasonic.net/>

Tempi di registrazione su schede P2

(Se si utilizza una scheda da 64 GB)

Modalità di sistema	Formato di registrazione (Codec)	Tempo di registrazione
HD (1080i, 720P)	AVC-I 100 DVCPRO HD	Circa 64 min.
	AVC-I 50	Circa 128 min.
SD (480i, 576i)	DVCPRO50	Circa 128 min.
	DVCPRO DV	Circa 256 min.

◆ NOTA

- **Questi tempi si riferiscono a registrazione normale. La registrazione in modalità nativa può aumentare i tempi di registrazione, a seconda della modalità del sistema.**
Per ulteriori informazioni, fare riferimento a [Elenco dei formati di registrazione, riproduzione e uscita] (pagina 48).
- **L'utilizzo di schede P2 con capacità 32 GB, 16 GB e 8 GB consentirà di ottenere, rispettivamente, tempi di registrazione corrispondenti a 1/2, 1/4 e 1/8 di quelli sopra indicati.**
- **Le capacità indicate comprendono una zona di gestione. La capacità totale disponibile per la registrazione sarà leggermente inferiore.**

Suddivisione di clip registrati sulle schede P2

Questa videocamera genera automaticamente clip supplementari per una registrazione continua su una scheda P2 da 8 GB o superiore quando la registrazione supera le durate indicate di seguito. Tuttavia il dispositivo P2 è in grado di gestire tali clip come un unico clip durante le operazioni tramite miniature (visualizzazione, eliminazione, ripristino, copia, ecc.). Tali registrazioni possono essere gestite come filmati separati dai software di montaggio non lineare o dai PC.

Formato di registrazione (escluso formato nativo)	Tempo di registrazione continuato
AVC-I 100 DVCPRO HD	Circa 5 min.
AVC-I 50 DVCPRO50	Circa 10 min.
DVCPRO DV	Circa 20 min.

Utilizzo di schede P2

La scheda P2 è una scheda di memoria a semiconduttori progettata per la serie DVCPRO P2, la linea Panasonic di attrezzatura video e di trasmissione professionale.

- Dato che il formato DVCPRO P2 e AVC-Intra registra i dati in file, è particolarmente ideale per l'elaborazione tramite computer. La struttura dei file ha un formato proprietario che comprende dati audio e video, registrati nel formato file MXF, abbinati ad altri dati essenziali, organizzati in una struttura di cartelle correlate, come mostrato di seguito.

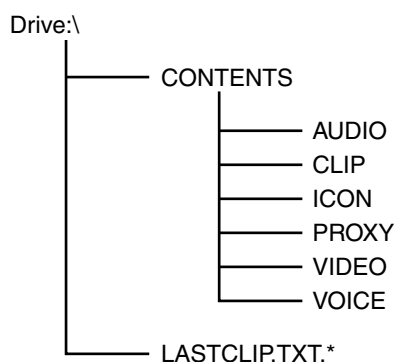

Tutte queste cartelle sono obbligatorie.

* Questo file contiene gli ultimi dati dei clip registrati su un dispositivo P2.

◆ NOTA

In caso di modifica o perdita di parte di questi dati, non saranno riconosciuti come dati P2 o la scheda P2 potrebbe essere inutilizzabile in un dispositivo P2.

- Per evitare la perdita di dati durante il trasferimento di dati delle schede P2 a un PC oppure la scrittura di dati PC su una scheda P2, utilizzare P2 Viewer, che può essere scaricato dal sito Web elencato di seguito. Per ulteriori informazioni sui requisiti di sistema di P2 Viewer è inoltre possibile visitare il sito di supporto al seguente indirizzo:

<http://pro-av.panasonic.net/>

- Attenersi ai passi seguenti per utilizzare software generale quali Microsoft Windows Explorer o Apple Finder per trasferire i dati su un PC. Utilizzare P2 Viewer per scrivere dati su una scheda P2.
 - Trattare la cartella CONTENTS e il file LASTCLIP.TXT come una sola unità.
 - Non modificare i dati contenuti nella cartella CONTENTS.
 - Durante l'operazione di copia, accertarsi di copiare sia la cartella CONTENTS che il file LASTCLIP.TXT.
 - Per il trasferimento di dati da varie schede P2, creare cartelle separate per ciascuna scheda P2 per evitare di sovrascrivere clip con nomi identici.
 - Non eliminare dati su una scheda P2.
 - Formattare le schede P2 solo su dispositivi per schede P2.

Procedure di base

Questa sezione descrive le procedure di base per la ripresa e la registrazione.

Prima di iniziare una ripresa, controllare il sistema per assicurarsi che funzioni correttamente.

Per indicazioni sul controllo del camcorder a schede di memoria, consultare [Ispezioni prima della ripresa] (pagina 161).

Inserimento delle batterie

- 1 Inserire un pacco batterie carico.
- 2 Accendere l'interruttore di alimentazione per controllare il livello residuo della batteria nel mirino.
 - Se la capacità della batteria è in esaurimento, sostituire la batteria con una completamente carica.

◆ **NOTA**

Se viene indicata una capacità della batteria in esaurimento anche dopo la sostituzione con una batteria completamente carica, controllare l'installazione della batteria.

Per ulteriori informazioni, fare riferimento a [Schermata BATTERY SETUP] (pagina 146).

- 3 Inserire una scheda P2, controllare che il LED di accesso alla scheda P2 si illumini con luce arancione o verde prima di chiudere lo sportelletto dello slot.
 - Quando più di uno slot contiene una scheda P2, si utilizza per prima la scheda nello slot con il numero più basso. Tuttavia, a prescindere dal numero di slot, non si potrà accedere alla scheda P2 inserita in seguito finché altre schede non sono state utilizzate.

Esempio:

Se entrambi gli slot contengono schede P2, esse saranno utilizzate nell'ordine del numero dello slot che le contiene (1 → 2). Se si rimuove e poi si reinserisce la scheda P2 nello Slot 1, le schede verranno utilizzate nell'ordine seguente: 2→1.

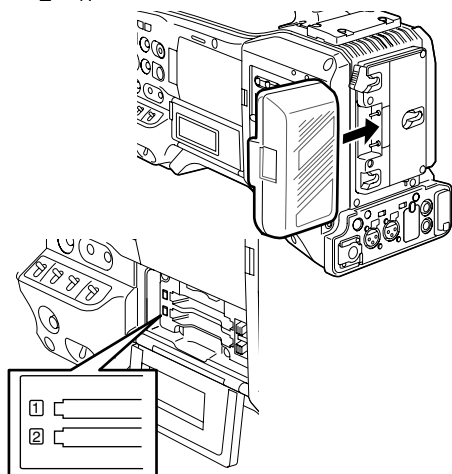

L'ordine di registrazione viene mantenuto anche con l'unità spenta. Quando l'unità è accesa, l'ultima scheda scritta prima di spegnere l'unità è la scheda target.

Impostare gli interruttori prima di riprendere e registrare

Quando si inseriscono le schede P2 e la batteria, impostare gli interruttori come qui di seguito prima di iniziare a utilizzare AG-HPX371E.

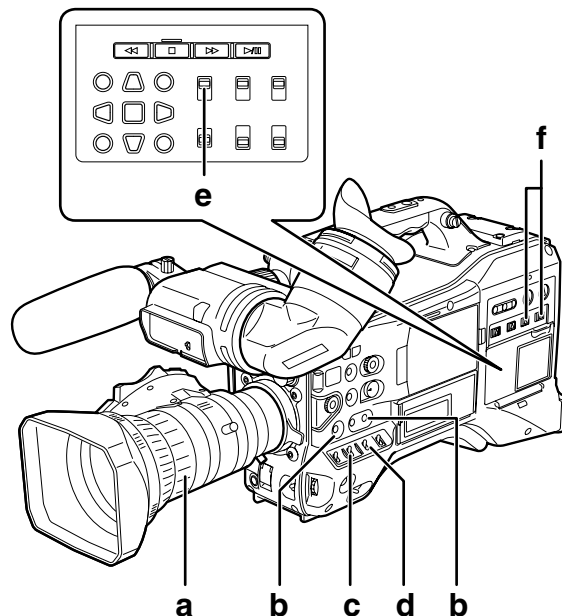

- a **Iris**
Il diaframma a iride viene regolato automaticamente quando l'obiettivo è impostato sulla modalità del diaframma automatico.
- b **USER MAIN/USER1/USER2**
Assegnando la funzione SLOT SEL a un pulsante USER, è possibile selezionare per la registrazione una delle due schede P2 inserite.
La scheda P2 selezionata per la registrazione cambia ad ogni pressione del tasto USER, e la spia P2 CARD ACCESS LED della scheda P2 selezionata si accende in arancione. Il numero di slot della scheda da registrare compare in verde sul monitor LCD e nel mirino.
Per ulteriori informazioni sui display del mirino, vedere [Visualizzazioni dello stato dello schermo del mirino] (pagina 74).

◆ **NOTA**

- Lo slot selezionato per la registrazione non può essere modificato quando la registrazione è iniziata. Eseguire questa operazione mentre la registrazione è in standby.
 - Utilizzare la voce USER MAIN/USER1/USER2 nella schermata delle impostazioni SW MODE per assegnare le funzioni al pulsante USER MAIN/USER1/USER2.
- c **Interruttore GAIN**
Normalmente questa opzione dovrebbe essere impostata su L (0 dB). Se le condizioni di illuminazione

sono troppo scure, occorre impostare un livello adeguato di miglioramento immagine.

d Selettore AUTO KNEE

Impostare su ON o OFF. Se si seleziona BARS, la funzione viene disattivata e viene emesso il segnale della barra dei colori.

e TCG

Impostato su F-RUN o R-RUN.

f AUDIO SELECT CH 1/CH 2

Impostato su AUTO.

Ripresa

Regolazione del bilanciamento del bianco/nero per completare la registrazione

Per le riprese seguire i passaggi seguenti.

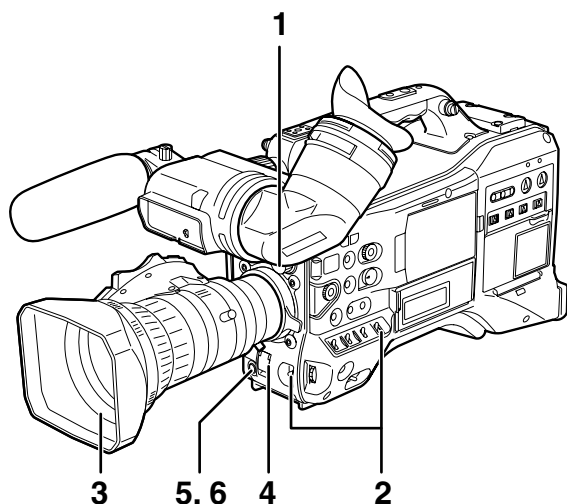

1 Il comando ND FILTER consente di selezionare il filtro più adatto a seconda delle condizioni di illuminazione ambiente.

- 2**
- Quando si salva il bilanciamento del bianco:
 - Posizionare l'interruttore WHITE BAL su [A] o [B].
 - Quando non si salva il bilanciamento del bianco o del nero e non si ha tempo per regolare il bilanciamento bianco:
 - Posizionare l'interruttore WHITE BAL su [PRST].
 - La temperatura di colore può essere impostata su 3200 K o 5600 K.
 - Se il bilanciamento del bianco è regolato sul luogo:
 - Selezionare il filtro più adatto a seconda delle condizioni di illuminazione ambiente. Posizionare poi l'interruttore WHITE BAL su [A] o [B] e riprendere un soggetto bianco al centro dello schermo. Poi seguire i passaggi seguenti per regolare il bilanciamento bianco.
 1. Portare l'interruttore AUTO W/B BAL verso [AWB] per regolare il bilanciamento del bianco.
 2. Portare l'interruttore AUTO W/B BAL verso [ABB] per regolare il bilanciamento del nero.

3. Portare l'interruttore AUTO W/B BAL verso [AWB] per regolare di nuovo il bilanciamento del bianco.

Per indicazioni su come regolare, consultare [Regolazione del bilanciamento del bianco] (pagina 55) e [Regolazione del bilanciamento del nero] (pagina 56).

3 Puntare il camcorder sul soggetto per regolare la messa a fuoco e eseguire lo zoom.

4 Per utilizzare l'otturatore elettronico, impostarne la velocità e la modalità.

Per ulteriori informazioni, vedere [Impostazione dell'otturatore elettronico] (pagina 58).

5 Premere il pulsante REC per avviare la registrazione.

6 Premere il pulsante REC per interrompere la registrazione.

◆ **NOTA**

• Se si riprende il sole o altri soggetti molto luminosi, è possibile che si verifichi un alone di colore nelle zone dell'immagine circostanti.

■ **Pulsanti di funzionamento**

Durante la registrazione, tutti i pulsanti operativi (REW, FF, PLAY/PAUSE, STOP) sono disabilitati.

Registrazione normale

- Premendo il pulsante REC si avvia la registrazione di video e audio sulla scheda P2.
- Il video e l'audio (comprese le informazioni aggiuntive) registrati in una sessione sono detti clip.

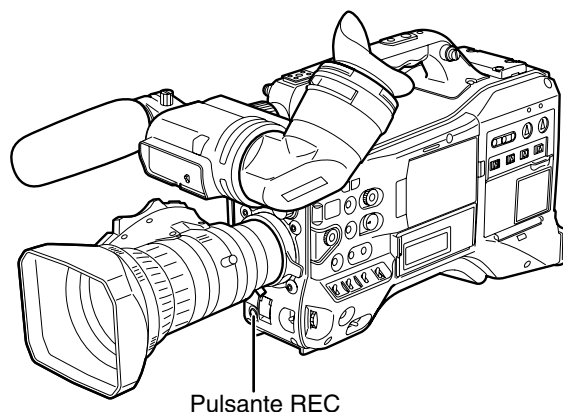

◆ **NOTA**

Se si preme il pulsante REC, le operazioni di scrittura su una scheda P2 non vengono arrestate immediatamente nelle seguenti situazioni. E il funzionamento del pulsante REC non viene riconosciuto.

- Al termine di una registrazione breve
- Quando si interrompe una registrazione che è appena continuata su una seconda scheda P2

Registrazione standard e nativa

La videocamera è in grado di effettuare registrazioni sia in formato nativo, registrando dati video alla velocità di quadro specifica della videocamera, che in formato standard o a 59,94 (50) quadri in pull-down.

Registrazione standard (registrazione in pull-down)

I video ripresi nelle modalità 24P e 30P vengono registrati come 59,94i o 59,94P, rispettivamente con pull-down 2:3 e 2:2.

I video ripresi in modalità 25P, inoltre, verranno registrati come 50i o 50P, con pull-down 2:2.

La videocamera è in grado di gestire anche video ripreso in modalità 24PA (pull-down avanzato 2:3:3:2).

AVC-Intra non supporta la registrazione in pull-down.

Modalità di acquisizione della videocamera (1080/24P over 60i)
2:3 pull-down

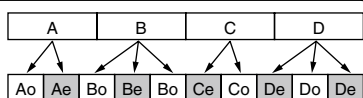

Modalità di acquisizione della videocamera (720/30P (25P) over 60P (50P))
2:2 pull-down

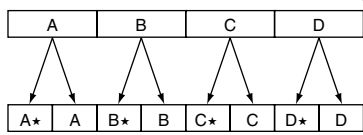

Registrazione in formato nativo

Durante la registrazione in formato 1080i AVC-Intra e nei formati 720P DVCPRO HD e AVC-Intra la registrazione nativa estrae solo i quadri attivi.

Se SYSTEM MODE è impostato su 720-59.94P, il tempo di registrazione è prolungato fino a un massimo di 2,5 volte in modalità 24PN e di 2 volte in modalità 30PN. Se SYSTEM MODE è impostato su 720-50P, il tempo di registrazione è prolungato fino a un massimo di due volte in modalità 25PN.

In registrazione in formato nativo, il video generato dalla videocamera e il video riprodotto sono a una velocità di 59,94 (50) quadri.

Modalità di acquisizione della videocamera (1080/24PN)
2:3 pull-down

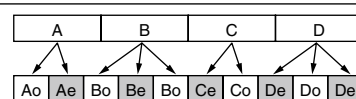

Registrazione

Modalità di acquisizione della videocamera (1080/30PN (25PN))
2:2 pull-down

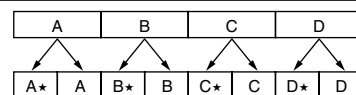

Registrazione

★ Quadro attivo

◆ NOTA

- Nelle modalità 24P/24PA, 24PN (registrazione nativa) e 30PN/25PN (registrazione nativa) a 720P, la videocamera comincia a registrare in segmenti di 5 quadri, 4 quadri e 2 quadri rispettivamente. Per questa ragione, se si continua a registrare clip in una modalità di sistema utilizzando una segmentazione di registrazione diversa, è possibile che la continuità del time code venga compromessa.
- La videocamera utilizza memoria interna per la registrazione, quando la registrazione ha inizio con l'inserimento di una scheda P2 o l'accensione della videocamera. In queste circostanze, la registrazione potrà essere arrestata solo al termine del riconoscimento della scheda P2.
Per controllare lo stato della scheda P2, premere il pulsante DISP/MODE CHK e fare riferimento alla riga relativa a SLOT 1 e 2.
- I sistemi di editing che supportano 24PA (pull-down avanzato 2:3:3:2) consentono di effettuare postproduzione con una perdita di qualità inferiore a quella del 24P (pull-down 2:3).
- Registrare a 24P standard se non verrà utilizzato un sistema di editing compatibile 24PA.

Registrazione a velocità di quadro variabile (VFR)

In modalità 720P, la videocamera è in grado di effettuare registrazioni in undercrank (salto quadri) e overcrank (alta velocità). L'operatore può scegliere fra la modalità di registrazione nativa (PN) e standard (OVER).

Registrazione VFR nativa

1 Nella schermata SYSTEM SETUP, impostare l'opzione di menu SYSTEM MODE su 720-59,94P (720-50P) e l'opzione di menu REC FORMAT su AVC-I 100/24PN, 30PN (25PN).

2 Nella schermata SCENE FILE, impostare l'opzione di menu VFR su ON e l'opzione di menu FRAME RATE sul valore più adatto alla ripresa specifica.

- La velocità di quadro può essere impostata su un valore compreso fra 12 quadri (12P) e 60 quadri (60P) quando la modalità del sistema è impostata su 720-59,94P, e su un valore compreso fra 12 quadri (12P) e 50 quadri (50P) quando la modalità del sistema è impostata su 720-50P.

◆ NOTA

Per cambiare la velocità di quadro, quando non è in corso una registrazione, premere il pulsante SYNCHRO SCAN mentre si mantiene abbassato il comando JOG e l'indicazione della velocità di quadro lampeggia.

3 Premere il pulsante REC.
Con questo si avvia la registrazione in modalità VFR (VFR nativo).

Questa modalità può essere abbinata ai formati di registrazione AVC-I 100, AVC-I 50, DVCPRO HD, 30PN, e 24PN (25PN).

Per ulteriori informazioni, fare riferimento a [Elenco dei formati di registrazione, riproduzione e uscita] (pagina 52)

Per ulteriori informazioni, fare riferimento a [Schermata SYSTEM SETUP] (pagina 136).

◆ NOTA

In relazione alla registrazione VFR nativa, si osservi quanto segue:

- Non è possibile cambiare la scheda P2 sulla quale si sta effettuando la registrazione durante la registrazione stessa.
- Le funzioni di preregistrazione, registrazione in loop, registrazione a intervalli, registrazione one-shot e registrazione one-clip non sono disponibili.
- Durante la registrazione e lo standby registrazione, l'uscita su 1394 non è disponibile.
- Lo spostamento del comando Scene durante la registrazione non cambia la posizione di attivazione e disattivazione di VFR.
- Non è possibile registrare audio. ^{*1}
- Il time code è fissato su Rec Run. ^{*1}
- Le schermate delle miniature sono create con un ritardo di un quadro rispetto al video registrato su una scheda P2, questo però non rappresenta un malfunzionamento.

*1 Nelle modalità di registrazione 24PN/30PN (25PN), quando la velocità di quadro è rispettivamente 24 e 30 (25) quadri/secondo, è possibile registrare anche audio. Il time code può essere impostato su Free Run (F-RUN).

Registrazione VFR standard (registrazione pulldown)

1 Nella schermata SYSTEM SETUP, impostare l'opzione di menu SYSTEM MODE su 720-59,94P (720-50P) e l'opzione di menu REC FORMAT su AVC-I 100/60P(50P).

2 Nella schermata SCENE FILE, impostare l'opzione di menu VFR su ON e l'opzione di menu FRAME RATE sul valore più adatto alla ripresa specifica.

- La velocità di quadro può essere impostata su un valore compreso fra 12 quadri (12P) e 60 quadri (60P) quando la modalità del sistema è impostata su 720-59,94P, e su un valore compreso fra 12 quadri (12P) e 50 quadri (50P) quando la modalità del sistema è impostata su 720-50P.

◆ NOTA

Per cambiare la velocità di quadro senza aprire il menu delle impostazioni, è sufficiente premere il pulsante SYNCHRO SCAN mentre si mantiene abbassato il comando JOG e l'indicazione della velocità di quadro lampeggia, purché non sia in corso una registrazione.

3 Premere il pulsante REC.
Con questo si avvia la registrazione in modalità VFR (OVER 60P (50P)).

Questa modalità può essere abbinata ai formati di registrazione AVC-I 100/60P (50P), AVC-I 50/60P (50P) e DVCPRO HD/60P (50P).

Per ulteriori informazioni, fare riferimento a [Elenco dei formati di registrazione, riproduzione e uscita] (pagina 52).

Per ulteriori informazioni, fare riferimento a [Schermata SYSTEM SETUP] (pagina 136).

La registrazione a 60P (50P) di un soggetto in veloce movimento con una bassa velocità di quadro produce una sequenza fluida durante la riproduzione.

◆ NOTA

- La riproduzione dell'audio è disabilitata quando viene utilizzato un convertitore di quadro per estrarre i quadri attivi per over cranking e undercranking.
- In relazione alla registrazione VFR standard, si osservi quanto segue:
 - Non è possibile sostituire la scheda P2 sulla quale si sta effettuando la registrazione durante la registrazione stessa.
 - Le funzioni di preregistrazione, registrazione in loop, registrazione a intervalli, registrazione one-shot e registrazione one-clip non sono disponibili.
 - L'uscita su 1394 è disponibile durante la registrazione e lo standby registrazione, ma non in modalità AVC Intra.
 - Lo spostamento del comando Scene durante la registrazione non cambia la posizione di attivazione e disattivazione di VFR.
 - L'audio viene registrato.

Utilizzo della funzione di registrazione VFR

Velocità standard per la produzione di film (solo quando SYSTEM MODE è impostato su 720 - 59,94P, 1080 - 59,94i)

Di norma la produzione per lo schermo richiede una velocità di quadro di 24 fps (24 quadri al secondo) (velocità normale) per la riproduzione cinematografica. Le impostazioni indicate di seguito consentono di ottenere risultati di qualità cinematografica. Utilizzando modalità 720P e gamma cine è possibile produrre video di qualità analoga a quello ottenuto con una macchina cinematografica.

Impostazioni standard per la produzione di film

Impostazioni SYSTEM MODE			Velocità di quadro di registrazione
SYSTEM MODE	Altre impostazioni		
720 - 59,94P	REC FORMAT	AVC-I 100/24PN (AVC-I 50/24PN) (DVCPRO HD/24PN)	24 quadri
	VFR	OFF	
1080 - 59,94i	REC FORMAT	AVC-I 100/24PN (AVC-I 50/24PN) (DVCPRO HD/60i)	
	CAMERA MODE*1	24P	

*1 Solo se l'opzione di menu REC FORMAT è impostata su DVCPRO HD/60i nella schermata SYSTEM SETUP.

Riprese a velocità standard per pubblicità e programmi televisivi

Le produzioni destinate a trasmissioni HDTV e SDTV per un pubblico televisivo devono utilizzare la velocità di quadro (x1) di 30 fps (30 quadri/sec), 25 fps (25 quadri/sec). Le seguenti impostazioni consentono di ottenere il tipo di riproduzione utilizzato la trasmissione. Questo consente la registrazione, a livelli di qualità comparabili a quella cinematografica, di pubblicità e clip musicali a una velocità di quadro adatta per la trasmissione televisiva.

Impostazioni standard per la produzione di spot pubblicitari e programmi televisivi

Impostazioni SYSTEM MODE			Velocità di quadro di registrazione
SYSTEM MODE	Altre impostazioni		
720-59,94P	REC FORMAT	AVC-I 100/30PN (AVC-I 50/30PN) (DVCPRO HD/30PN)	30 quadri
	VFR	OFF	
1080-59,94i	REC FORMAT	AVC-I 100/30PN (AVC-I 50/30PN) (DVCPRO HD/60i)	
	CAMERA MODE*2	30P	
720-50P	REC FORMAT	AVC-I 100/25PN (AVC-I 50/25PN) (DVCPRO HD/25PN)	25 quadri
	VFR	OFF	
1080-50i	REC FORMAT	AVC-I 100/25PN (AVC-I 50/25PN) (DVCPRO HD/50i)	
	CAMERA MODE*2	25P	

*2 Solo se l'opzione di menu REC FORMAT è impostata su DVCPRO HD/60i (50i) nella schermata SYSTEM SETUP.

Effetti di undercranking

Questa tecnica produce l'effetto di movimento rapido spesso utilizzato per mostrare il passaggio di nubi nel cielo, la folla che si muove rapidamente intorno a una persona immobile, una dimostrazione di arti marziali o altri casi. Ad esempio, selezionando una velocità di quadro di registrazione VFR di 12 fps in una ripresa con formato di registrazione 24P consente di ottenere un effetto di movimento rapido a circa 2 volte la velocità normale. Lo stesso effetto può essere ottenuto in registrazione 30P e in registrazione 25P.

Impostazione standard per effetti di undercranking

Impostazioni SYSTEM MODE			Velocità di quadro di registrazione
SYSTEM MODE	Altre impostazioni		
720-59,94P	REC FORMAT	AVC-I 100/24PN (AVC-I 50/24PN) (DVCPRO HD/24PN)	12 – 22 quadri
	VFR	ON	
	FRAME RATE	Impostare su 22 quadri o valore inferiore	
720-50P	REC FORMAT	AVC-I 100/25PN (AVC-I 50/25PN) (DVCPRO HD/25PN)	12 – 24 quadri
	VFR	ON	
	FRAME RATE	Impostare su 24 quadri o valore inferiore	

- Quando l'opzione di menu REC FORMAT è impostata su DVCPRO HD/60P (50P), è possibile utilizzare un sistema di editing non lineare per creare effetti di accelerazione dai filmati prodotti.

Effetti di overcranking

La tecnica di overcranking produce una riproduzione rallentata, spesso utilizzata per le scene più intense, o per effetti drammatici, quali inseguimenti d'auto o scene d'azione. Ad esempio, selezionando una velocità di quadro di registrazione VFR di 60 fps in una ripresa con formato di registrazione 24P consente di ottenere un effetto di movimento 2,5 volte più lento della velocità normale. La ripresa in video progressive a 720P consente di ottenere un movimento al rallentatore fluido e di elevata qualità. Lo stesso effetto può essere ottenuto in registrazione 30P e in registrazione 25P.

Impostazione standard per effetti di overcranking

Impostazione SYSTEM MODE			Velocità di quadro di registrazione
SYSTEM MODE	Altre impostazioni		
720-59,94P	REC FORMAT	AVC-I 100/24PN (AVC-I 50/24PN) (DVCPRO HD/24PN)	25 – 60 quadri
	VFR	ON	
	FRAME RATE	Impostare su valore uguale o superiore a 25 quadri	
720-50P	REC FORMAT	AVC-I 100/25PN (AVC-I 50/25PN) (DVCPRO HD/25PN)	26 – 50 quadri
	VFR	ON	
	FRAME RATE	Impostare su valore uguale o superiore a 26 quadri	

- Quando l'opzione di menu REC FORMAT è impostata su DVCPRO HD/60P (50P), è possibile utilizzare un sistema di editing non lineare per creare effetti di rallentatore dai filmati prodotti.

Modalità di registrazione speciali

Durante la registrazione di una scheda P2, dalla schermata RECORDING SETUP è possibile attivare le seguenti modalità di registrazione speciali: preregistrazione, registrazione a intervalli, registrazione one-shot, registrazione in loop e registrazione one-clip.

Queste modalità di registrazione (ad eccezione della registrazione one-clip) sono disponibili solo con le impostazioni riportate di seguito.

La registrazione one-clip è disponibile in tutte le modalità di registrazione, tranne quando l'opzione VFR è impostata su ON nella modalità di sistema 720P.

SYSTEM MODE	REC FORMAT	Altre condizioni
1080-59,94i	DVCPRO HD/60i AVC-I 100/60i AVC-I 50/60i	Impostare CAMERA MODE su 60i o 30P
1080-50i	DVCPRO HD/50i AVC-I 100/50i AVC-I 50/50i	
720-59,94P	DVCPRO HD/60P AVC-I 100/60P AVC-I 50/60P	Impostare VFR su OFF
720-50P	DVCPRO HD/50P AVC-I 100/50P AVC-I 50/50P	Impostare VFR su OFF
480-59,94i	DVCPRO 50/60i DVCPRO/60i DV/60i	Impostare CAMERA MODE su 60i o 30P
480-50i	DVCPRO 50/50i DVCPRO/50i DV/50i	

Preregistrazione (PRE REC)

Questa funzione viene utilizzata per avviare la registrazione per alcuni secondi (circa 3 secondi per registrazioni HD o circa 7 secondi per registrazioni SD) prima dell'effettivo inizio della registrazione.

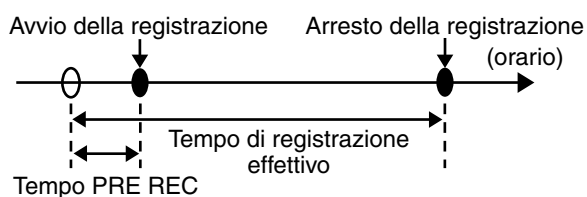

1 Verificare che la schermata SYSTEM SETUP sia impostata come descritto sopra.

Per ulteriori informazioni, fare riferimento a [Uso dei menu] (pagina 129).

2 Selezionare ON alla voce PREREC MODE nella schermata RECORDING SETUP.

- Nella zona di visualizzazione registrazione speciale del mirino compaiono le seguenti indicazioni:

Registrazione: P-REC si illumina

Pausa: P-PAUSE si illumina

Per ulteriori informazioni, fare riferimento a [Indicazioni sullo schermo] (pagina 75).

3 Premere il pulsante REC.

Questa impostazione esegue la registrazione audio e video per un dato periodo prima dell'inizio della registrazione.

- Le seguenti modalità di registrazione disabilitano la funzione di preregistrazione e, quando selezionate, avviano la rispettiva funzione di registrazione.
 - Registrazione di ingresso video tramite il connettore IEEE1394
 - In caso di cambiamento del formato di registrazione
 - Dopo un passaggio dalla riproduzione alla registrazione
 - Durante la registrazione a intervalli
 - Durante la registrazione one-shot
 - Durante la registrazione ciclica
- È possibile che la registrazione audio e video si avvii con un breve ritardo se il pulsante REC viene premuto immediatamente dopo essere passati dalla visualizzazione delle miniature o la riproduzione alla visualizzazione del soggetto della ripresa, dopo aver acceso la videocamera e dopo aver modificato l'opzione PREREC MODE.

Registrazione a intervalli (INTERVAL REC)

Questa funzione viene utilizzata per registrare 1 fotogramma all'intervallo impostato alla voce INTERVAL TIME.

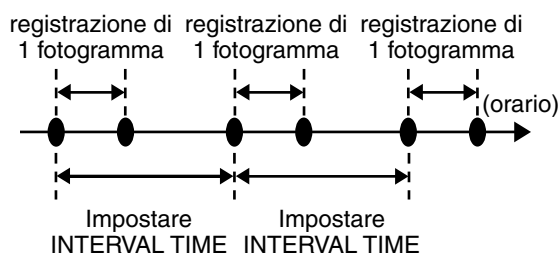

1 Verificare che la schermata SYSTEM SETUP sia impostata come descritto alla pagina 40. Per ulteriori informazioni, fare riferimento a [Uso dei menu] (pagina 129).

2 Selezionare INTERVAL nell'opzione di menu REC FUNCTION della schermata delle impostazioni RECORDING SETUP.

3 Impostare l'orario nella voce INTERVAL TIME della schermata delle impostazioni RECORDING SETUP.

4 Premere il pulsante REC.

- La videocamera ripete la registrazione di 1 fotogramma all'intervallo impostato alla voce INTERVAL TIME.
- Premere il tasto STOP per arrestare la registrazione.
- Per annullare questa funzione, spegnere la videocamera o selezionare la voce NORMAL nella schermata REC FUNCTION.
- Appaiono le indicazioni seguenti alla sinistra del display dello stato operativo.
 - Durante la registrazione: "I-REC" resta acceso.
 - Durante una pausa: "I-PAUSE" resta acceso. Quando al passaggio 3 viene impostato un valore inferiore a 2 secondi, "I-REC" lampeggia a seconda dell'impostazione oraria durante la registrazione.
 - Durante l'arresto: "I-" in "I-PAUSE" lampeggia.

◆ NOTA

- Le funzioni di preregistrazione e registrazione one-clip non sono disponibili.
- L'audio non viene registrato.
- I dati registrati in questa modalità (finché non si preme il pulsante STOP) vengono registrati come file singolo.
- Non è presente nessuna uscita sul connettore DVCPRO/DV.

Registrazione one-shot (ONE SHOT REC)

Questa funzione registra una singola istantanea a ciascuna unità di tempo impostata.

1 Verificare che la schermata SYSTEM SETUP sia impostata come descritto alla pagina 40. Per ulteriori informazioni, fare riferimento a [Uso dei menu] (pagina 129).

2 Selezionare ONE SHOT nell'opzione di menu REC FUNCTION della schermata delle impostazioni RECORDING SETUP.

3 Impostare l'orario nella voce ONE SHOT TIME della schermata delle impostazioni RECORDING SETUP.

4 Premere il pulsante REC.

- La videocamera interrompe la registrazione per una pausa dopo aver effettuato una registrazione della durata impostata al passaggio 3.
- Premere il tasto STOP per arrestare la registrazione.
- Per annullare questa funzione, spegnere la videocamera o selezionare la voce NORMAL nella schermata REC FUNCTION.
- Appaiono le indicazioni seguenti alla sinistra del display dello stato operativo.
 - Durante la registrazione: "I-REC" resta acceso.
 - Durante una pausa: "I-PAUSE" resta acceso.
 - Durante l'arresto: "I-" in "I-PAUSE" lampeggia.

◆ NOTA

- Durante l'operazione nessun'altra funzione è disponibile.
- Le funzioni di preregistrazione e registrazione one-clip non sono disponibili.
- L'audio non viene registrato.
- I dati registrati in questa modalità (finché non si preme il pulsante STOP) vengono registrati come file singolo.
- Non è presente nessuna uscita sul connettore DVCPRO/DV.
- Durante la registrazione continua one-shot, la velocità operativa della registrazione potrebbe diminuire.

Registrazione ciclica (LOOP REC)

- Se negli slot P2 sono inserite due schede P2, ciascuna delle schede viene utilizzata in successione l'una all'altra.
- Se sulla scheda non rimane spazio disponibile, la registrazione ricomincia dalla prima scheda, registrando i nuovi clip sui vecchi clip salvati.

Per il tempo di registrazione dei clip, vedere [Suddivisione di clip registrati sulle schede P2] (pagina 32).

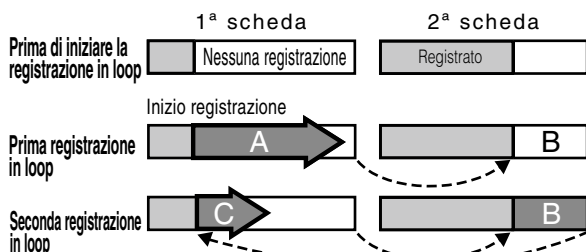

La registrazione sarà eseguita consecutivamente nelle aree che non presentano registrazioni (A, B e poi C). Quanto tutte le aree di tutte le schede saranno state registrate, la nuova registrazione (C) sarà eseguita sovrascrivendo l'area A.

- 1 Verificare che la schermata SYSTEM SETUP sia impostata come descritto alla pagina 40.
Per ulteriori informazioni, fare riferimento a [Uso dei menu] (pagina 129).
- 2 Selezionare LOOP alla voce REC FUNCTION nella schermata RECORDING SETUP.
- 3 Premere il pulsante REC.
 - La registrazione inizia.
 - Premere il pulsante REC per arrestare la registrazione.
 - Per annullare questa funzione, spegnere la videocamera o selezionare NORMAL nella voce REC FUNCTION.
 - Appaiono le indicazioni seguenti alla sinistra del display dello stato operativo.
 - Durante la registrazione: "L-REC" resta acceso.
 - Durante una pausa: "L-PAUSE" resta acceso.
 - Quando la memoria restante è in esaurimento: "P2 LACK L-" lampeggia.

◆ NOTA

- Utilizzare due schede P2 con almeno un minuto di tempo di registrazione disponibile.
- La schermata di controllo della modalità mostra il tempo di registrazione standard a seconda del formato di registrazione sotto forma di tempo rimanente sulla scheda P2. Quando la registrazione ciclica si arresta, immediatamente dopo l'eliminazione dei dati obsoleti, i tempi di registrazione sulla scheda possono essere inferiori a quelli indicati.
- Questa funzione non è disponibile durante l'ingresso IEEE1394.
- Le funzioni di preregistrazione e registrazione one-clip non sono disponibili.

- L'annullamento di questa funzione può richiedere del tempo. Le successive operazioni non sono disponibili finché il P2 CARD ACCESS LED passa dal lampeggiamento all'accensione fissa.
- Durante la registrazione in loop, i LED di accesso di tutte le P2 card utilizzate sono accesi con luce arancione fissa o lampeggiante. L'estrazione di una delle schede P2 termina la registrazione in loop.
- Eventuali irregolarità nell'ingresso del segnale di riferimento GENLOCK durante la registrazione in loop può causare il termine della registrazione.

Registrazione one-clip (ONE CLIP REC)

Anziché creare un nuovo clip per ogni sessione di registrazione (dall'avvio all'arresto di REC), questa modalità compila le immagini di più sessioni di registrazione in un clip singolo.

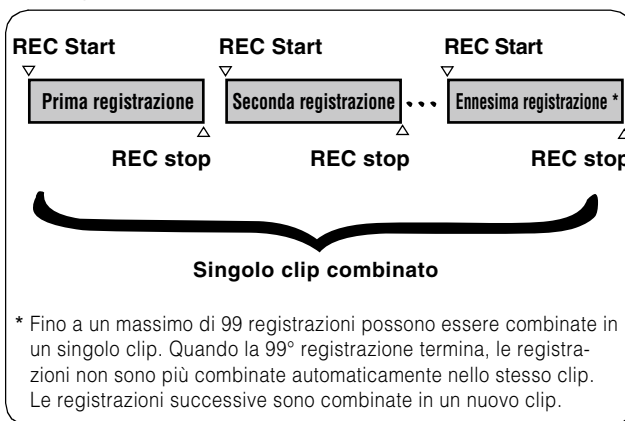

Per utilizzare questa funzione, impostare l'opzione di menu ONE CLIP REC su ON nella schermata RECORDING SETUP. Quando è attivata la modalità di registrazione one-clip, nel mirino e nella parte superiore del monitor LCD viene visualizzato "1-CLIP". Quando si preme il pulsante REC sulla videocamera per iniziare la prima registrazione, viene visualizzato "START 1*CLIP". Tutte le registrazioni successive saranno combinate automaticamente nel clip. Può essere combinato in un unico clip un massimo di 99 clip individuali.

Per registrare un nuovo clip

Seguire le istruzioni seguenti per utilizzare un clip nuovo e separato e per terminare la combinazione nel clip.

- Premere e mantenere premuto il tasto STOP per circa 2 secondi mentre la registrazione è in pausa. (operante mentre la registrazione è in stand-by)
- oppure
- Premere e tenere premuto il pulsante REC per circa 2 secondi per arrestare la registrazione. (funzione operativa mentre è in corso la registrazione)

Seguire le istruzioni suddette per terminare la combinazione nel clip. Viene visualizzato "END 1-CLIP". Le registrazioni successive utilizzano un nuovo clip separato.

◆ NOTA

- In aggiunta ai passi menzionati in precedenza, quanto segue termina la combinazione nel clip e le successive registrazioni utilizzano un nuovo clip.

- Quando l'alimentazione è spenta
- Quando la scheda P2 con la precedente registrazione è rimossa
- Quando la scheda P2 è formattata o il clip è eliminato (quando il clip combinato precedente non esiste)
- Il clip non arresta la combinazione anche quando il tasto STOP è premuto nel Menu o sul display di anteprima.
- Premendo il pulsante STOP o REC sull'unità di controllo a distanza (AJ-RC10G) o l'unità di controllo di estensione (AG-EC4G) non viene arrestato il processo di compilazione del clip.

Per uscire dalla modalità di registrazione one-clip

Impostare l'opzione di menu ONE CLIP REC su OFF.

Per ricercare in avanti l'inizio della sezione combinata del clip

Un promemoria di testo può essere automaticamente aggiunto all'inizio della registrazione, l'inizio di una sezione può essere ricercato in avanti per la riproduzione e l'anteprima della posizione può essere controllata prima di ogni registrazione.

Per aggiungere automaticamente un promemoria di testo nel punto di inizio della registrazione, impostare l'opzione di menu START TEXT MEMO su ON nella schermata RECORDING SETUP.

Controllare e riprodurre la posizione del promemoria di testo aggiunto selezionando THUMBNAIL → TEXT MEMO CLIPS dal menu Thumbnail e spostando il cursore sul clip desiderato.

Vedere [Riproduzione di un clip alla posizione nella quale è registrato un promemoria di testo] (pagina 116) per ulteriori dettagli.

Per ricercare in avanti la posizione del promemoria di testo durante la riproduzione, impostare l'opzione di menu SEEK SELECT su CLIP&T nella schermata OTHER FUNCTIONS e premere il pulsante FF o REW mentre la riproduzione è in pausa.

Registrazione proxy in modalità di registrazione one-clip

La registrazione proxy è supportata anche in modalità di registrazione one-clip.

Poiché anche i dati proxy vengono compilati in clip combinati, i dati possono essere gestiti come un clip singolo in P2 Viewer. In caso di registrazione di dati proxy su una scheda di memoria SD, tuttavia, osservare le seguenti precauzioni.

- Se la scheda di memoria SD viene rimossa o sostituita mentre è in corso la compilazione in un clip, i dati proxy non verranno registrati nella nuova scheda di memoria SD finché non viene arrestato il processo di compilazione. Prima di utilizzare una scheda di memoria SD, controllare che sia presente spazio sufficiente e verificare il numero di file. È possibile registrare fino a 1000 clip. Se si desidera continuare la registrazione proxy dopo la sostituzione di una scheda

di memoria SD, premere e tenere premuto il pulsante STOP per circa 2 secondi per arrestare il processo di compilazione e iniziare la registrazione in un nuovo clip.

- Se la registrazione su una scheda di memoria SD viene arrestata nel corso del processo, i dati proxy registrati su tale scheda saranno incompleti e non corrisponderanno ai dati dei clip registrati sulla scheda P2.

Precauzioni per la modalità di registrazione one-clip

- Questa modalità non funziona quando sono selezionate le funzioni di registrazione a intervalli, registrazione one-shot, registrazione in loop e registrazione VFR.
- Questa modalità non funziona quando l'opzione di menu REC SIGNAL è impostata su 1394.
- Le operazioni menu e anteprima sono limitate come seguedurante la combinazione nel clip. Premere e tenere premuto il tasto STOP per circa 2 secondi per arrestare la combinazione nel clip quando si passa a questa modalità.
 - Le seguenti voci dei menu non possono essere modificate.
SYSTEM MODE, REC SIGNAL, CAMERA MODE, REC FORMAT, PC MODE, REC FUNCTION, 25M REC CH SEL

◆ NOTA

È possibile modificare l'opzione di menu VFR impostando ON mediante il menu o il selettore dei file di scena, anche mentre è in corso la compilazione in un clip. In questo caso, il processo di compilazione viene arrestato e successivamente verrà creato un nuovo clip per ogni operazione di registrazione.

- Le seguenti voci dei menu, relative alla lettura/ scrittura della scheda di memoria SD e alla lettura del file di impostazione, non possono essere eseguite.
LOAD/SAVE/INIT in SCENE FILE, tutte le opzioni in CARD FUNCTIONS, CAC CARD READ in LENS SETUP, USER FILE e MENU INIT in OTHER FUNCTIONS
 - Le seguenti voci del menu di anteprima non possono essere selezionate ed eseguite.
OPERATION → COPY
OPERATION → DEVICE SETUP → PROXY
 - Il tempo di elaborazione per completare la registrazione può richiedere più tempo del normale per permettere al clip di essere combinato con le registrazioni successive.
 - Il processo di dissolvenza non funziona su audio discontinuo durante la riproduzione quando le registrazioni sono combinate nel clip.
 - Se un software di modifica non lineare è utilizzato sui clip con registrazioni multiple combinate, il software può non funzionare normalmente (presente a partire da Aprile 2010).
- Per le informazioni più recenti sul software che è stato confermato per l'utilizzo con questi tipi di clip, visitare il sito di supporto al seguente indirizzo:

<http://pro-av.panasonic.net/>

Funzione di registrazione PROXY (opzionale)

L'installazione di una scheda di codifica video opzionale (AJ-YAX800G) nello slot P2 numero 2 consente di registrare video in formato MPEG4, dati di time code e altri dati di tempo reale su schede P2 o SD contemporaneamente alla registrazione da parte della videocamera di video e audio.

◆ NOTA

Inserire la scheda di codifica video solo mentre la videocamera è spenta.

Per ulteriori informazioni, fare riferimento al manuale utente della scheda di codifica video.

Registrazione Hot-Swap

Se ciascuno degli slot contiene una scheda P2, è possibile effettuare una registrazione continua che si estende sulle due schede. Rimuovendo la scheda sulla quale non si sta effettuando la registrazione, è possibile effettuare una registrazione continua che si estende su due o più schede (hot swap in registrazione).

Notare che il riconoscimento di una scheda P2 può essere ritardato a seconda di quando è stata inserita in uno slot vuoto (per esempio, immediatamente dopo la preregistrazione oppure quando una registrazione continua da una scheda alla successiva). Le schede P2 devono essere inserite quando resta ancora 1 minuto o più sulla scheda su cui è in corso la registrazione.

◆ NOTA

Questa unità non è compatibile con la riproduzione Hot Swap.

Funzione REC REVIEW

- Se si preme pulsante RET sull'obiettivo dopo una registrazione, gli ultimi due secondi dell'ultimo clip verranno automaticamente individuati e visualizzati. Mantenendo premuto il pulsante RET sull'obiettivo se ne possono visualizzare gli ultimi 10 secondi. Questa funzione consente di controllare che la registrazione sia avvenuta normalmente. Dopo la riproduzione, la videocamera torna alla modalità standby. Se il clip è di breve durata, pur mantenendo premuto il pulsante RET dopo il ritorno all'inizio del clip, il clip precedente non verrà visualizzato.
- Le opzioni di menu USER MAIN, USER1 e USER2 consentono di assegnare le funzioni di REC REVIEW ai pulsanti USER. Selezionare queste opzioni dalla schermata SW MODE.

◆ NOTA

- **Si osservi che una registrazione di backup effettuata su di un dispositivo di backup collegato ai connettori DVCPRO/DV o SDI OUT registrerà anche il video riprodotto tramite la funzione REC REVIEW.**

- **In modalità di registrazione one-clip, l'inizio di un clip non viene utilizzato come posizione di inizio per la riproduzione dopo l'utilizzo della funzione REC REVIEW per il ritorno massimo consentito o l'avvio della riproduzione mentre la registrazione è in pausa. La riproduzione inizia invece dal punto di inizio dell'operazione di registrazione più recente.**

Funzione di registrazione con contrassegno di ripresa (SHOT MARK)

Questa funzione può essere utilizzata per distinguere un clip da altri clip aggiungendo una miniatura a ciascun clip. Consente anche di visualizzare o riprodurre solo i clip contrassegnati.

Per aggiungere contrassegni di ripresa

- 1** Nella schermata SW MODE, assegnare SHOT MARK a un pulsante USER (USER MAIN, USER1 o USER2) oppure al pulsante RET button dell'obiettivo.

Per ulteriori informazioni, fare riferimento a [Uso dei menu] (pagina 129).

- 2** Mentre la registrazione è attiva o in pausa, premere il pulsante USER (o il pulsante RET dell'obiettivo) a cui è stato assegnato SHOT MARK.

- All'inserimento del contrassegno di ripresa shot mark nel clip correntemente registrato, viene visualizzata l'indicazione SHOT MARK ON.
- Se si preme il pulsante una seconda volta, il contrassegno di ripresa shot mark è cancellato e viene visualizzata l'indicazione SHOT MARK OFF.

◆ NOTA

- **I contrassegni shot mark aggiunti durante una pausa dopo la registrazione vengono inseriti sull'ultimo clip registrato.**
- **I contrassegni di ripresa possono essere aggiunti anche nella visualizzazione delle miniature.**
- **La funzione shot mark non è disponibile durante la registrazione in loop, la registrazione a intervalli e la registrazione one-shot. Se si preme il pulsante quando la funzione non è disponibile viene visualizzato il messaggio SHOT MARK INVALID.**
- **I contrassegni di ripresa shot mark possono essere impostati o annullati durante la pausa della riproduzione ma non durante la riproduzione stessa.**
- **Non è possibile inserire o eliminare contrassegni di ripresa shot mark sui dati video creati in una unica sessione di registrazione in hot-swap contenente più clip se non sono inserite tutte le schede P2 contenenti tutti i dati video dell'intera sessione. Nei clip che consistono di più clip, come quelli sopra descritti, è possibile inserire contrassegni di ripresa shot mark solo al primo clip dei dati video.**

Funzione di registrazione di promemoria di testo

Questa funzione consente di inserire dati testuali di promemoria in qualsiasi punto del video, durante la registrazione o la riproduzione del clip.

Diventa quindi possibile visualizzare solo le miniature dei clip contenenti promemoria di testo, oppure di visualizzare in ordine le miniature e i time code delle posizioni dei promemoria di testo, nonché di visualizzare i clip relativi ai promemoria di testo e selezionare e copiare solo le sezioni desiderate.

Per ulteriori informazioni, fare riferimento a [Promemoria di testo] (pagina 116).

Per aggiungere promemoria di testo

- 1** Nella schermata SW MODE, assegnare TEXT MEMO a un pulsante USER (USER MAIN, USER1 o USER2) oppure al pulsante RET button dell'obiettivo.

Per ulteriori informazioni, fare riferimento a [Uso dei menu] (pagina 129).

- 2** Durante la registrazione o la riproduzione, premere il pulsante USER (o il pulsante RET dell'obiettivo) a cui è stata assegnata la funzione TEXT MEMO.

- Compare "TEXT MEMO" e viene inserito un promemoria di testo nel punto in cui si preme il pulsante.

◆ NOTA

- **Possono essere inseriti fino a 100 promemoria di testo in ciascun clip.**
- **Non è possibile aggiungere promemoria di testo durante la registrazione in loop, la registrazione a intervalli e la registrazione one-shot. Se si preme il pulsante quando la funzione non è disponibile viene visualizzato il messaggio TEXT MEMO INVALID.**

Riproduzione normale e a velocità variabile

■ Riproduzione a velocità normale

Premere il pulsante PLAY/PAUSE per visualizzare il video nel mirino e sul monitor LCD a colori. Collegando un monitor video a colori ai connettori VIDEO OUT o SDI OUT è possibile visualizzare il video anche su di esso.

Il pulsante PLAY/PAUSE permette anche di mettere in pausa la riproduzione.

■ Riproduzione con avanzamento/riavvolgimento veloce

I pulsanti FF e REW offrono riproduzioni veloci 32x e 4x in avanti e indietro. In modalità di arresto, questa funzione riproduce il video alla velocità 32x e in modalità riproduzione, riproduzione il video alla velocità 4x.

■ Accodamento di clip

Durante la pausa della riproduzione il pulsante FF raggiunge l'inizio del clip seguente rimanendo in pausa.

Durante la pausa della riproduzione il pulsante REW raggiunge l'inizio del clip corrente rimanendo in pausa.

◆ NOTA

- **Il caricamento dei dati del clip può richiedere alcuni istanti se si avvia la riproduzione o si apre la schermata delle miniature immediatamente dopo l'inserimento o la rimozione di una scheda P2 o l'accensione della videocamera. Durante questo periodo, la schermata delle miniature visualizza il messaggio UPDATING.**
- **Se si inserisce una scheda P2 mentre si sta riproducendo un'altra scheda, i clip sulla scheda inserita non potranno essere riprodotti. Una scheda P2 inserita durante la riproduzione sarà riconosciuta al termine della riproduzione.**
- **Se si eseguono riproduzioni a velocità variabile su un clip appartenente a due schede P2, è possibile che il suono scompaia per un po'. Non si tratta di un guasto.**
- **Per riprodurre un clip in un SYSTEM MODE diverso, reimpostare il SYSTEM MODE del clip per resettare la videocamera prima della riproduzione.**
- **La riproduzione dei canali audio da CH5 a CH8 registrati su un altro dispositivo non è possibile.**

Capitolo 4 Regolazioni e impostazioni per la registrazione

Selezione dei segnali di registrazione

Questa videocamera è in grado di registrare segnali HD (1080i, 720P) con codec AVC-Intra o DVCPRO HD e utilizza una combinazione dei codec DVCPRO50, DVCPRO o DV per la registrazione di segnali SD (480i (576i)).

Offre un'ampia gamma di velocità di quadro di cattura e registrazione (registrazione nativa) per le esigenze specifiche dell'utente.

I menu di impostazione indicati di seguito consentono di selezionare la registrazione e il segnale di registrazione.

Schermata	Menu di impostazione	Impostazione
Schermata SYSTEM SETUP	SYSTEM MODE	Seleziona i formati di segnale 1080i, 720P o 480i (576i). Per modificare l'impostazione, attendere il messaggio TURN POWER OFF prima di spegnere la videocamera, quindi riaccenderla.
	REC SIGNAL	Seleziona la registrazione dalla videocamera o dal connettore DVCPRO/DV.
	REC FORMAT	Seleziona i codec AVC-Intra o DVCPRO HD e la registrazione 60i (50i), 60P (50P), 30PN o 24PN (25PN) nativa in modalità HD. Seleziona i codec DVCPRO50, DVCPRO o DV in modalità SD.
	CAMERA MODE	Seleziona la registrazione pulldown 60i (50i), 30P, 24P o 24PA (25P) in modalità 1080i o 480i (576i).
	ASPECT CONV	Seleziona il rapporto formato video per la registrazione e la visualizzazione in modalità SD (480i (576i)).
Schermata SCENE FILE	VFR	Impostando questa funzione su ON nella modalità 720P avvia la cattura a velocità di quadro variabile, che registra alla velocità di quadro impostata nell'opzione FRAME RATE. Per ulteriori informazioni, fare riferimento a [Registrazione a velocità di quadro variabile (VFR)] (pagina 37).
	FRAME RATE	Se l'opzione VFR è impostata su ON, seleziona la velocità di quadro della registrazione a velocità di quadro variabile.

◆ NOTA

- La modifica delle opzioni di menu **SYSTEM MODE**, **REC SIGNAL**, **REC FORMAT** e **CAMERA MODE** può causare distorsioni all'audio e al video, ma non si tratta di un malfunzionamento.

Elenco dei formati di registrazione e funzioni

La seguente tabella elenca i formati di registrazione e le funzioni di registrazione supportati dalla videocamera.

Modalità di registrazione della videocamera (Se l'opzione di menu REC SIGNAL è impostata su CAMERA)

■Se SYSTEM MODE è impostato su 1080-59,94i, 720-59,94P, 480-59,94i

Impostazione					Formato di registrazione *1		Tempo di registrazione *2	Funzione di registrazione						
SYSTEM MODE	REC FORMAT	CAMERA MODE	VFR	FRAME RATE [FRAME]				PRE REC	PROXY (opzionale)	INTERVAL, ONE SHOT	LOOP REC	ONE CLIP REC		
1080-59,94i	AVC-I 100/60i (AVC-I 50/60i)	Disabilitato	Disabilitato	Disabilitato	1080/60i	AVC-I 100 (AVC-I 50)	Circa 64 min. (Circa 128 min.)	○	○	○	○	○		
	AVC-I 100/30PN (AVC-I 50/30PN)				1080/30PN Nativo			—	—	—	—	○		
	AVC-I 100/24PN (AVC-I 50/24PN)				1080/24PN Nativo			—	—	—	—	○		
	DVCPRO HD/60i	60i	Disabilitato	Disabilitato	1080/60i	DVCPRO HD	Circa 64 min.	○	○	○	○	○		
		30P			1080/30P Over60i 2:2 Pull Down			○	○	○	○	○		
		24P			1080/24P Over60i 2:3 Pull Down			—	—	—	—	○		
		24PA			1080/24PA Over60i 2:3:3:2 Pull Down			—	—	—	—	○		
720-59,94P	AVC-I 100/60P (AVC-I 50/60P)	Disabilitato	OFF	Disabilitato	720/60P	AVC-I 100 (AVC-I 50)	Circa 64 min. (Circa 128 min.)	○	○	○	○	○		
	ON		12-60	—	—			—	—	—				
	AVC-I 100/30PN (AVC-I 50/30PN)		OFF	Disabilitato	720/30PN Nativo			Circa 128 min. (Circa 256 min.)	—	—	—	—	○	
			ON	30	720/30PN Nativo VFR (Non è possibile registrare audio)				—	—	—	—	—	
	AVC-I 100/24PN (AVC-I 50/24PN)		OFF	Disabilitato	720/24PN Nativo			Circa 160 min. (Circa 320 min.)	—	—	—	—	○	
			ON	24	720/24PN Nativo VFR (Non è possibile registrare audio)				—	—	—	—	—	
	DVCPRO HD/60P		OFF	Disabilitato	720/60P			DVCPRO HD	Circa 64 min.	○	○	○	○	○
			ON	60	720/30P Over60P 2:2 Pull Down					—	—	—	—	—
				30	720/24P Over60P 2:3 Pull Down					—	—	—	—	—
				24	720/60P VFR					—	—	—	—	—
	DVCPRO HD/30PN		OFF	Disabilitato	720/30PN Nativo			Circa 128 min.	—	—	—	—	○	
			ON	30	720/30PN Nativo VFR (Non è possibile registrare audio)				—	—	—	—	—	
DVCPRO HD/24PN	OFF	Disabilitato	720/24PN Nativo	Circa 160 min.	—	—	—	—	○					
	ON	24	720/24PN Nativo VFR (Non è possibile registrare audio)		—	—	—	—	—					
480-59,94i	DVCPRO50/60i DVCPRO/60i DV/60i	60i	Disabilitato	Disabilitato	480/60i	DVCPRO50 DVCPRO ³ DV ⁴	Circa 128 min. Circa 256 min ³ Circa 256 min ⁴	○	○	○	○	○		
		30P			480/30P Over60i 2:2 Pull Down			○	○	○	○	○		
		24P			480/24P Over60i 2:3 Pull Down			—	—	—	—	○		
		24PA			480/24PA Over60i 2:3:3:2 Pull Down			—	—	—	—	○		

*1 24P e 30P indicano registrazione a 23,98P e 29,97P, rispettivamente, mentre 60P e 60i indicano registrazione a 59,94P e 59,94i, rispettivamente. La modalità nativa registra solo i quadri attivi.

(Continua alla pagina seguente)

*2 I tempi di registrazione indicati si riferiscono a una sola scheda P2 da 64 GB. Due schede consentono di raddoppiare il tempo di registrazione.

Dato che la modalità VFR nativa registra solo i quadri attivi, il tempo di registrazione può essere diverso dal tempo di ripresa effettivo.

Esempio: In modalità di registrazione 24PN, la ripresa a una FRAME RATE di 60 quadri produce un tempo di ripresa di 24/60 (0,4 volte).

In modalità di registrazione 24PN, la ripresa a una FRAME RATE di 12 quadri produce un tempo di ripresa di 24/12 (2 volte).

*3 Per DVCPRO/60i

*4 Per DV/60i

■Se SYSTEM MODE è impostato su 1080-50i, 720-50P, 576-50i

Impostazione					Formato di registrazione ^{*1}		Tempo di registrazione ^{*2}	Funzione di registrazione					
SYSTEM MODE	REC FORMAT	CAMERA MODE	VFR	FRAME RATE [FRAME]				PRE REC	PROXY (opzionale)	INTERVAL, ONE SHOT	LOOP REC	ONE CLIP REC	
1080-50i	AVC-I 100/50i (AVC-I 50/50i)	Disabilitato	Disabilitato	Disabilitato	1080/50i	AVC-I 100 (AVC-I 50)	Circa 64 min. (Circa 128 min.)	○	○	○	○	○	
	1080/25PN Nativo				—			—	—	—	○		
	DVCPRO HD/50i	50i 25P			1080/50i 1080/25P Over50i 2:2 Pull Down	DVCPRO HD	Circa 64 min.	○ ○	○ ○	○ ○	○ ○	○ ○	
720-50P	AVC-I 100/50P (AVC-I 50/50P)	Disabilitato	OFF	Disabilitato	720/50P	AVC-I 100 (AVC-I 50)	Circa 64 min. (Circa 128 min.)	○	○	○	○	○	
	ON		12 - 50	720/50P	—			—	—	—	—		
	AVC-I 100/25PN (AVC-I 50/25PN)		OFF	Disabilitato	25	720/25PN Nativo	Circa 128 min. (Circa 256 min.)	—	—	—	—	○	
			ON	Diverso da 25	720/25PN Nativo VFR (Non è possibile registrare audio)	—		—	—	—	—		
	DVCPRO HD/50P		OFF	Disabilitato	50	720/50P	DVCPRO-HD	Circa 64 min.	○	○	○	○	○
			ON	25	720/25P Over50P 2:2 Pull Down	—			—	—	—		
				Diverso da suindicato	720/50P VFR	—			—	—	—		
				OFF	Disabilitato	25			720/25PN Nativo	Circa 128 min.	—	—	—
ON	Diverso da 25	720/25PN Nativo VFR (Non è possibile registrare audio)	—	—	—	—							
576-50i	DVCPRO50/60i	50i	Disabilitato	Disabilitato	576/50i	DVCPRO50	Circa 128 min.	○	○	○	○	○	
	DVCPRO/50i DV/50i	25P			576/25P Over50i 2:2 Pull Down	DVCPRO ^{*3} DV ^{*4}	Circa 256 min. ^{*3} Circa 256 min. ^{*4}	○ ○	○ ○	○ ○	○ ○		

*1 La modalità nativa registra solo i quadri attivi.

*2 I tempi di registrazione indicati si riferiscono a una sola scheda P2 da 64GB. Due schede consentono di raddoppiare il tempo di registrazione.

Dato che la modalità VFR nativa registra solo i quadri attivi, il tempo di registrazione può essere diverso dal tempo di ripresa effettivo.

Esempio: In modalità di registrazione 25PN, la ripresa a una FRAME RATE di 50 quadri produce un tempo di ripresa di 25/50 (0,5 volte).

In modalità di registrazione 25PN, la ripresa a una FRAME RATE di 12 quadri produce un tempo di ripresa di 25/12 (circa 2 volte).

*3 Per DVCPRO/50i

*4 Per DV/50i

Modalità di registrazione ingresso 1394 (con opzione REC SIGNAL impostata su 1394)

■ Se SYSTEM MODE è impostato su 1080-59,94i, 720-59,94P, 480-59,94i

Impostazione					Formato di registrazione ¹	Tempo di registrazione ²	Funzione di registrazione					
SYSTEM MODE	REC FORMAT	CAMERA MODE	VFR	FRAME RATE [FRAME]			PRE REC	PROXY (opzionale)	INTERVAL, ONE SHOT	LOOP REC	ONE CLIP REC	
1080-59,94i	Disabilitato	Disabilitato	Disabilitato	Disabilitato	1080/60i	DVCPRO HD	Circa	—	—	—	—	—
720-59,94P	Disabilitato	Disabilitato	Disabilitato	Disabilitato	720/60P		64 min.	—	—	—	—	—
480-59,94i	DVCPRO50/60i	Disabilitato	Disabilitato	Disabilitato	480/60i	DVCPRO50	Circa	—	—	—	—	—
	DVCPRO/60i					128 min.	—	—	—	—		
	DV/60i					256 min.	—	—	—	—		

*1 60P e 60i sono registrati a 59,94P e 59,94i, rispettivamente.

*2 I tempi di registrazione indicati si riferiscono a una sola scheda P2 da 64 GB. Due schede consentono di raddoppiare il tempo di registrazione.

■ Se SYSTEM MODE è impostato su 1080-50i, 720-50P, 576-50i

Impostazione					Formato di registrazione	Tempo di registrazione ³	Funzione di registrazione					
SYSTEM MODE	REC FORMAT	CAMERA MODE	VFR	FRAME RATE [FRAME]			PRE REC	PROXY (opzionale)	INTERVAL, ONE SHOT	LOOP REC	ONE CLIP REC	
1080-50i	Disabilitato	Disabilitato	Disabilitato	Disabilitato	1080/50i	DVCPRO HD	Circa	—	—	—	—	—
720-50P	Disabilitato	Disabilitato	Disabilitato	Disabilitato	720/50P		64 min.	—	—	—	—	—
576-50i	DVCPRO50/50i	Disabilitato	Disabilitato	Disabilitato	576/50i	DVCPRO50	Circa	—	—	—	—	—
	DVCPRO/50i					128 min.	—	—	—	—		
	DV/50i					256 min.	—	—	—	—		

*3 I tempi di registrazione indicati si riferiscono a una sola scheda P2 da 64 GB. Due schede consentono di raddoppiare il tempo di registrazione.

Tabella impostazioni di registrazione e funzioni di registrazione

Le seguenti modalità operative della videocamera possono essere specificate tramite i menu di impostazione indicati di seguito.

Modalità operativa	Impostazione di registrazione				Funzioni abilitate e disabilitate					
	REC SIGNAL (MENU)	REC FUNCTION (MENU)	REC FORMAT, CAMERA MODE (MENU) ⁶	VFR (MENU)	PRE REC function	Funzione ONE CLIP REC	Registrazione Proxy (Menu Thumbnail) (opzionale)	1394 output	TEXT MEMO	SHOT MARK
Registrazione tramite ingresso 1394	1394	Disabilitato	Disabilitato (Abilitato in 480i (576i))	Disabilitato	Disabilitato	Disabilitato	Disabilitato	Disabilitato	Abilitato	Abilitato
INTERVAL REC	CAMERA	INTERVAL	Solo 60i (50i), 60P (50P) e 30P (25P)					ON	Disabilitato	Disabilitato
ONE SHOT REC		ONE SHOT		OFF	Abilitato	Disabilitato	Abilitato			
LOOP REC		LOOP						ON	Disabilitato	Abilitato
VFR nativo	CAMERA	NORMAL	24PN, 30PN (25PN)	ON	Disabilitato	Disabilitato	Disabilitato	Disabilitato	Abilitato	Abilitato
Registrazione nativa (VFR OFF)			OFF	Abilitato	Abilitato	Abilitato				
VFR Standard			ON	Disabilitato	Abilitato	Abilitato				
Registrazione standard (VFR OFF)			24PN e 30PN (25PN)	OFF	Abilitato	Abilitato	Abilitato	Abilitato		

*4 Solo DV/DVCPRO. Disabilitato in modalità AVC-Intra.

*5 Abilitato in modalità PAUSE dopo LOOP REC

*6 24P e 30P indicano rispettivamente registrazione a 23,98P e 29,97P, mentre 60P e 60i indicano rispettivamente registrazione a 59,94P e 59,94i. La modalità nativa registra solo i quadri attivi.

Selezione dell'uscita video

La seguente tabella elenca i formati di uscita video disponibili.

Con i menu di impostazione elencati di seguito selezionare l'uscita video.

Menu di impostazione	Impostazione
SDI SELECT (Schermata OUTPUT SEL)	Selezionare il formato di segnale (AUTO, 1080i, 480i (576i)) da presentare sul connettore SDI OUT.*1
SETUP (Schermata CAMERA SETUP)	Quando SYSTEM MODE è impostato su 480-59,94i, è possibile selezionare il livello di setup per il segnale di uscita (composite) sul connettore VIDEO OUT. <ul style="list-style-type: none">● 0%: Livello di setup 0 % per uscita e registrazione● 7,5%A: Livello di setup 7,5 % solo per uscita (0 % per registrazione)• L'impostazione del menu SETUP è abilitata anche durante la riproduzione.
DOWNCON MODE (Schermata OUTPUT SEL)	Selezionare il tipo di schermata per l'uscita convertita verso il basso (uscita VIDEO OUT e SDI SELECT a 480i (576i)) in modalità HD (1080i, 720P).

*1 L'uscita in formato HD (1080i, 720P) non può visualizzare miniature. L'uscita SDI OUT presenta una schermata nera.

Elenco dei formati di registrazione, riproduzione e uscita

Modalità di registrazione videocamera (con opzione REC SIGNAL impostata su CAMERA)

■ Se SYSTEM MODE è impostato su 1080-59,94i, 720-59,94P, 480-59,94i

Impostazione					Formato di registrazione ^{*1}		SDI OUT ^{*2}		Uscita 1394			
SYSTEM MODE	REC FORMAT	CAMERA MODE	VFR	FRAME RATE [FRAME]			Formato video	Audio				
1080-59,94i	AVC-I 100/60i (AVC-I 50/60i)	Disabilitato	Disabilitato	Disabilitato	1080/60i	AVC-I 100 (AVC-I 50)	1080-59.94i	4ch	Nessun output			
	AVC-I 100/30PN (AVC-I 50/30PN)				1080/30PN Native		1080-29.97PsF Over59.94i 2:2					
	AVC-I 100/24PN (AVC-I 50/24PN)				1080/24PN Native		1080-29.97PsF Over59.94i 2:3					
	DVCPRO HD/60i	60i	Disabilitato	Disabilitato	1080/60i	DVCPRO HD	1080-59.94i	4ch	1080-59.94i DVCPRO HD			
		30P			1080/30P Over60i 2:2 Pull Down		1080-29.97PsF Over59.94i 2:2					
		24P			1080/24P Over60i 2:3 Pull Down		1080-23.98PsF Over59.94i 2:3					
		24PA			1080/24PA Over60i 2:3:3:2 Pull Down		1080-23.98PsF Over59.94i 2:3:3:2					
720-59,94P	AVC-I 100/60P (AVC-I 50/60P)	Disabilitato	OFF	Disabilitato	720/60P	AVC-I 100 (AVC-I 50)	720-59.94P	4ch	Nessun output			
	ON		12-60	720-59.94P VFR								
	AVC-I 100/30PN (AVC-I 50/30PN)		OFF	Disabilitato	30		720/30PN Native	720-29.97P Over59.94P 2:2		4ch		
			ON	Diverso da 30	720/30PN Native VFR (Non è possibile registrare audio)		720-59.94P VFR	In mute				
	AVC-I 100/24PN (AVC-I 50/24PN)		OFF	Disabilitato	24		720/24PN Native	720-23.98P Over59.94P 2:3		4ch		
			ON	Diverso da 24	720/24PN Native VFR (Non è possibile registrare audio)		720-59.94P VFR	In mute				
	DVCPRO HD/60P		OFF	Disabilitato	60		720/60P	DVCPRO HD		720-59.94P	4ch	720-59.94P DVCPRO HD
			ON	30	720/30P Over60P 2:2 Pull Down		720-29.97P Over59.94P 2:2					
				24	720/24P Over60P 2:3 Pull Down		720-23.98P Over59.94P 2:3					
				Diverso da suindicato	720/60P VFR		720-59.94P VFR					
	DVCPRO HD/30PN		OFF	Disabilitato	30		720/30PN Native	DVCPRO HD		720-29.97P Over59.94P 2:2	In mute	Nessun output ^{*4}
			ON	Diverso da suindicato	720/30PN Native VFR (Non è possibile registrare audio)		720-59.94P VFR					
DVCPRO HD/24PN	OFF	Disabilitato	24	720/24PN Native	DVCPRO HD	720-23.98P Over59.94P 2:3	4ch					
	ON	Diverso da 24	720/24PN Native VFR (Non è possibile registrare audio)			720-59.94P VFR	In mute					
480-59,94i	DVCPRO50/60i DVCPRO/60i DV/60i	60i	Disabilitato	Disabilitato	480/60i	DVCPRO50 DVCPRO ⁵ DV ⁶	480-59.94i	4ch oppure 2ch ³	480-59.94i DVCPRO50 DVCPRO ⁵ DV ⁶			
		30P			480/30P Over60i 2:2 Pull Down		480-29.97PsF Over59.94i 2:2					
		24P			480/24P Over60i 2:3 Pull Down		480-23.98PsF Over59.94i 2:3					
		24PA			480/24PA Over60i 2:3:3:2 Pull Down		480-23.98PsF Over59.94i 2:3:3:2					

*1 24P e 30P indicano rispettivamente registrazione a 23,98P e 29,97P, mentre 60P e 60i indicano rispettivamente registrazione a 59,94P e 59,94i. La modalità nativa registra solo i quadri attivi.

*2 Varia a seconda dell'opzione SDI SELECT. Nella tabella soprastante, l'opzione SDI SELECT è impostata su AUTO. AUTO: dipende da SYSTEM MODE

1080i: produce 1080i anche se SYSTEM MODE è impostato su 720P.

480i: produce sempre 480i

*3 Utilizza l'impostazione 4 ch per DVCPRO50 e osserva l'impostazione 2CH o 4CH dell'opzione di menu 25M REC CH SEL nella schermata AUDIO SETUP per DVCPRO e DV.

*4 Produce 720-59,94P DVCPRO HD in riproduzione.

(Continua alla pagina seguente)

*5 Per DVCPRO/60i

*6 Per DV/60i

◆ **NOTA**

VIDEO OUT presenta sempre segnali SD (480i).

■ **Se SYSTEM MODE è impostato su 1080-50i, 720-50P, 576-50i**

Impostazione					Formato di registrazione *1		SDI OUT *2		Uscita 1394	
SYSTEM MODE	REC FORMAT	CAMERA MODE	VFR	FRAME RATE [FRAME]		Formato video	Audio			
1080-50i	AVC-I 100/50i (AVC-I 50/50i)	Disabilitato	Disabilitato	Disabilitato	1080/50i	AVC-I 100 (AVC-I 50)	1080-50i	4ch	Nessun output	
	1080/25PN Nativo				1080-25PsF Over50i 2:2					
	DVCPRO HD/50i	50i			1080/50i	DVCPRO HD	1080-50i	4ch	1080-50i DVCPRO HD	
	25P	1080/25P Over50i 2:2 Pull Down	720/50P	1080-25PsF Over50i 2:2						
720-50P	AVC-I 100/50P (AVC-I 50/50P)	Disabilitato	OFF	Disabilitato	720/50P	AVC-I 100 (AVC-I 50)	720-50P	4ch	Nessun output	
			ON	12 - 50	720/50P		720-50P VFR			
	AVC-I 100/25PN (AVC-I 50/25PN)		OFF	Disabilitato	25	720/25PN Nativo	720-25P Over50P 2:2	4ch		
			ON	Diverso da 25	720/25PN Native VFR (Non è possibile registrare audio)	720-50P VFR	In mute			
	DVCPRO HD/50P		OFF	Disabilitato	50	720/50P	DVCPRO HD	720-50P	4ch	720P-50P DVCPRO HD
				ON	25	720/25P Over50P 2:2 Pull Down		720-25P Over50P 2:2		
					Diverso da suindicato	720/50P VFR		720-50P VFR		
				OFF	Disabilitato	25		720/25PN Nativo		720-25P Over50P 2:2
	DVCPRO HD/25PN			ON	Diverso da 25	720/25PN Native VFR (Non è possibile registrare audio)		720-50P VFR	In mute	Nessun output *4
				OFF	Disabilitato	25	720/25PN Nativo		720-50P VFR	In mute
576-50i	DVCPRO50/50i	50i	Disabilitato	Disabilitato	576/50i	DVCPRO50 DVCPRO DV	576-50i	4ch oppure 2ch*3	576-50i DVCPRO50 DVCPRO DV	
	DVCPRO/50i DV/50i	25P			576/25P Over50i 2:2 Pull Down		576-25PsF Over50i 2:2			

*1 La modalità nativa registra solo i quadri attivi.

*2 Varia a seconda dell'opzione SDI SELECT. Nella tabella soprastante, l'opzione SDI SELECT è impostata su AUTO.
 AUTO: dipende da SYSTEM MODE
 1080i: produce 1080i anche se SYSTEM MODE è impostato su 720P.
 576i: produce sempre 576i

*3 Utilizza l'impostazione 4 ch per DVCPRO50 e osserva l'impostazione 2CH o 4CH dell'opzione di menu 25M REC CH SEL nella schermata AUDIO SETUP per DVCPRO e DV.

*4 Produce 720-50P DVCPRO HD in riproduzione.

◆ **NOTA**

VIDEO OUT presenta sempre segnali SD (576i).

Modalità di registrazione ingresso 1394 (con opzione REC SIGNAL impostata su 1394)

■ Se SYSTEM MODE è impostato su 1080-59,94i, 720-59,94P, 480-59,94i

Impostazione					Formato di registrazione ^{*1}		SDI OUT ^{*2}	
SYSTEM MODE	REC FORMAT	CAMERA MODE	VFR	FRAME RATE [FRAME]			Formato video	Audio
1080-59,94i	Disabilitato	Disabilitato	Disabilitato	Disabilitato	1080/60i	DVCPRO HD	1080-59.94i	4ch
720-59,94P	Disabilitato	Disabilitato	Disabilitato	Disabilitato	720/60P		720-59.94P	4ch
480-59,94i	DVCPRO50/60i	Disabilitato	Disabilitato	Disabilitato	480/60i	DVCPRO50	480-59.94i	4ch
	DVCPRO/60i					DVCPRO		2ch
	DV/60i					DV		2ch oppure 4ch ^{*3}

*1 60P e 60i sono registrati a 59,94P e 59,94i, rispettivamente.

*2 Varia a seconda dell'opzione SDI SELECT. La tabella soprastante indica le condizioni operative quando l'opzione SDI SELECT è impostata su AUTO.

AUTO: dipende da SYSTEM MODE

1080i: produce 1080i anche se SYSTEM MODE è impostato su 720P.

480i: produce sempre 480i

*3 Ingresso 32 kHz 4ch è convertito e registrato a 48 kHz 4ch.

■ Se SYSTEM MODE è impostato su 1080-50i, 720-50P, 576-50i

Impostazione					Formato di registrazione		SDI OUT ^{*4}	
SYSTEM MODE	REC FORMAT	CAMERA MODE	VFR	FRAME RATE [FRAME]			Formato video	Audio
1080-50i	Disabilitato	Disabilitato	Disabilitato	Disabilitato	1080/50i	DVCPRO HD	1080-50i	4ch
720-50P	Disabilitato	Disabilitato	Disabilitato	Disabilitato	720/50P		720-50P	4ch
576-50i	DVCPRO50/50i	Disabilitato	Disabilitato	Disabilitato	576/50i	DVCPRO50	576-50i	4ch
	DVCPRO/50i					DVCPRO		2ch
	DV/50i					DV		2ch oppure 4ch ^{*5}

*4 Varia a seconda dell'opzione SDI SELECT. La tabella soprastante indica le condizioni operative quando l'opzione SDI SELECT è impostata su AUTO.

AUTO: dipende da SYSTEM MODE

1080i: produce 1080i anche se SYSTEM MODE è impostato su 720P.

576i: produce sempre 576i

*5 Ingresso 32 kHz 4ch è convertito e registrato a 48 kHz 4ch.

Regolazione del bilanciamento del bianco e del nero

Per registrare video di alta qualità con AG-HPX371E, occorre effettuare il bilanciamento del bianco e del nero in funzione delle condizioni.

Per una qualità maggiore, si consiglia di effettuare le regolazioni in questo ordine: AWB (regolazione del bilanciamento del bianco) → ABB (regolazione del bilanciamento del nero) → AWB (regolazione del bilanciamento del bianco).

◆ NOTA

Se le regolazioni del bilanciamento del bianco e del nero sono eseguite mentre l'immagine video è alterata da GENLOCK, le regolazioni possono non essere corrette. Attendere che l'immagine video ritorni alla normalità prima di ripetere la correzione del bilanciamento del bianco e del nero.

Regolazione del bilanciamento del bianco

Tutte le volte che variano le condizioni di luce, occorre regolare il bilanciamento del bianco.

Per regolare il bilanciamento del bianco, attenersi ai passi seguenti.

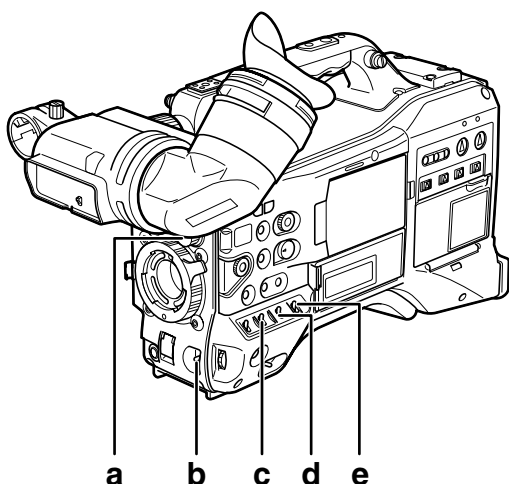

a Comando ND FILTER

Questo comando regola la quantità di luce ammessa sul sensore MOS.

b Interruttore AUTO W/B BAL

Per il controllo automatico del bilanciamento del bianco.

c Selettore GAIN

Normalmente impostato su 0 dB. Se è troppo scuro, regolare opportunamente il guadagno.

d Selettore OUTPUT

Impostato su CAM.

e Interruttore WHITE BAL

Impostato su A oppure su B.

- 1 Impostare gli interruttori GAIN, OUTPUT e WHITE BAL.

- 2 Regolare il comando ND FILTER in funzione delle condizioni della luce.

Per gli esempi delle regolazioni di ND FILTER, vedere [Sezione funzioni di ripresa e registrazione/riproduzione] (pagina 20).

- 3 Collocare un modello bianco su un punto in cui le condizioni di luce coincidono con quelle della fonte di illuminazione del soggetto. Quindi effettuare lo zoom in avanti sul modello bianco in modo da fare apparire il colore bianco sullo schermo.

- Al posto di un modello bianco, è possibile utilizzare un oggetto bianco (un panno o la parete). L'illustrazione seguente indica la dimensione richiesta per lo spazio bianco.

◆ NOTA

- Non dirigere la videocamera verso una zona con elevata luminosità.
- L'oggetto bianco deve apparire al centro dello schermo.

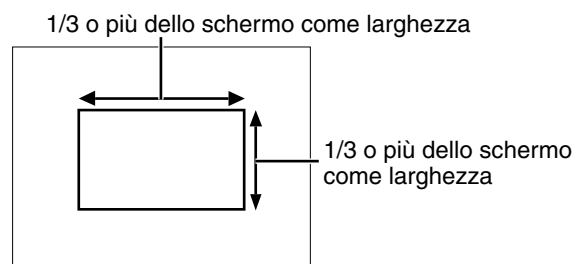

- 4 Regolare il diaframma a iride dell'obiettivo.

- Con la funzione Y GET (per ulteriori informazioni, fare riferimento alla pagina 61) regolare il diaframma sul 70 % circa della luce in ingresso.

- 5 Portare l'interruttore AUTO W/B BAL verso AWB per rilasciare l'interruttore.

- L'interruttore torna nella posizione centrale con il bilanciamento del bianco regolato automaticamente.

- 6 Durante la regolazione, il mirino visualizza il seguente messaggio:

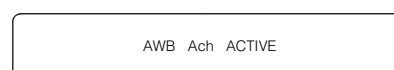

7 La regolazione avrà effetto in alcuni secondi, quindi apparirà il messaggio:

- Il valore regolato viene automaticamente archiviato nella memoria selezionata (A e B).



- Viene visualizzato da "C TEMP+7" a "C TEMP-7" quando COLOR TEMP del file delle scene è impostato su un valore diverso da 0.

8 Se la temperatura di colore del soggetto è inferiore a 2300K o superiore a 9900K appare il seguente messaggio:

- Se la freccia è orientata verso il basso (↓) la temperatura di colore effettiva è inferiore a quella indicata. Se la freccia è orientata verso l'alto (↑) la temperatura di colore effettiva è superiore a quella indicata.



Se non si ha tempo per regolare il bilanciamento del bianco

Posizionare l'interruttore WHITE BAL su PRST.

- Portando l'interruttore AUTO W/B BAL verso AWB, si alterna la temperatura di colore tra 3200 K e 5600 K.

Se il bilanciamento del bianco non viene regolato automaticamente

Se la regolazione del bilanciamento del bianco non è riuscita, il mirino visualizza un messaggio di errore.

Messaggio di errore	Descrizione
AWB Ach (o Bch) NG	La temperatura di colore è troppo bassa o troppo alta.
LOW LIGHT	L'illuminazione è scarsa.
LEVEL OVER	La quantità di luce è eccessiva.

Il mirino visualizza il bilanciamento del bianco relativo

Vedere [Visualizzazioni dello stato dello schermo del mirino] (pagina 74).

Impostazione del bilanciamento del bianco con auto tracking (ATW)

Questa videocamera è dotata di una funzione di bilanciamento del bianco con auto tracking (ATW) che regola automaticamente il bilanciamento del bianco delle immagini a seconda delle condizioni di illuminazione rilevate.

La funzione ATW può essere assegnata al pulsante WHITE BAL B impostando l'opzione di menu ATW della schermata SW MODE su B ch.

Può essere assegnata anche ai pulsanti USER MAIN, USER1, USER2.

Per ulteriori informazioni, fare riferimento a [Assegnazioni di funzioni ai pulsanti utente] (pagina 61).

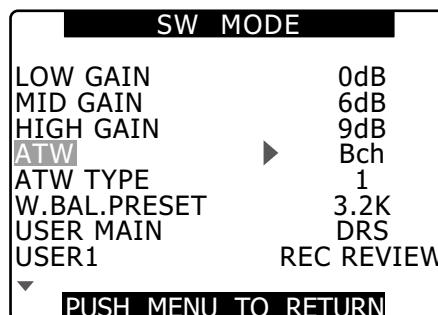

Annullamento della funzione di bilanciamento del bianco con auto tracking

Premere una seconda volta il pulsante USER al quale era stata assegnata la funzione ATW oppure spostare la posizione del pulsante WHITE BAL. Se la funzione ATW era stata assegnata al pulsante WHITE BAL B, non è possibile utilizzare il pulsante USER per annullarla.

◆ NOTA

Questa funzione non fornisce un bilanciamento del bianco preciso al 100 %. La regolazione automatica sulla base dei cambiamenti delle condizioni di illuminazione ha una certa latitudine di approssimazione.

Regolazione del bilanciamento del nero

Il bilanciamento del nero deve essere regolato quando:

- Si utilizza l'unità AG-HPX371E per la prima volta.
- L'unità AG-HPX371E non è stata utilizzata per un certo periodo di tempo.
- La temperatura ambiente è cambiata in modo significativo.
- Il valore di commutazione automatica del guadagno è stato modificato.
- L'opzione di menu SYSTEM MODE e REC FORMAT nella schermata SYSTEM SETUP.

Regolare sempre il bilanciamento del nero prima della ripresa per garantire una ottimale qualità del video.

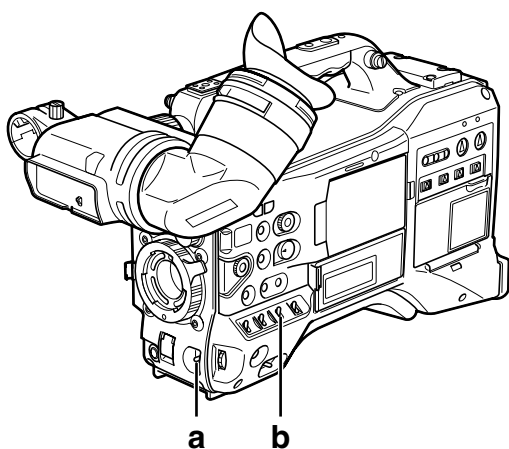

a Interruttore AUTO W/B BAL

Per il controllo automatico del bilanciamento del bianco.

b Selettore OUTPUT

Impostato su CAM.

- 1 Portare l'interruttore AUTO W/B BAL nella posizione [ABB], quindi rilasciarlo.
 - L'interruttore torna nella posizione centrale con il bilanciamento del nero regolato automaticamente.

- 2 Durante la regolazione, il mirino visualizza il seguente messaggio:

ABB ACTIVE

- 3 La regolazione avrà effetto in alcuni secondi, quindi apparirà il seguente messaggio:

ABB END

- Il valore regolato viene automaticamente archiviato nella memoria.

◆ NOTA

- Accertarsi che il connettore dell'obiettivo e il diaframma a iride siano CLOSE.
- Durante la regolazione del bilanciamento del nero, la luce viene automaticamente rimossa. Se tuttavia il connettore dell'obiettivo si è scollegato o la luce non può essere rimossa per altri motivi, viene visualizzato "ABB NG".
- Durante la registrazione, la regolazione del bilanciamento del nero non è disponibile.
- La pressione del pulsante REC durante la regolazione ABB non avvia la registrazione su di una scheda P2.

Impostazione dell'otturatore elettronico

Impostazione della modalità e della velocità dell'otturatore

- 1** Premere l'interruttore SHUTTER, posizionato su OFF, verso ON.

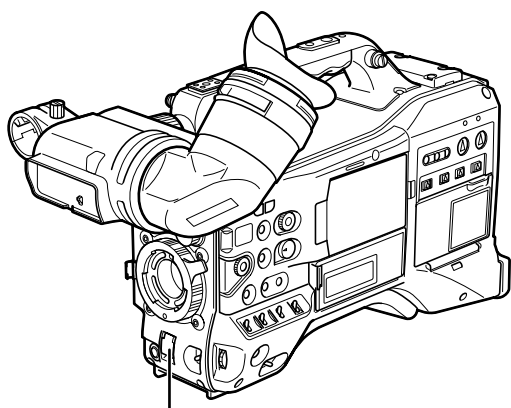

Interruttore SHUTTER

- 2** Premere l'interruttore SHUTTER verso [SEL]. Ripetere la commutazione automatica finché non appare la modalità o la velocità desiderata sullo schermo del mirino.

- Se sono disponibili tutte le modalità e velocità, il display cambia nell'ordine seguente:

■ Se SYSTEM MODE è impostato su 1080-59,94i, 720-59,94P, 480-59,94i

Per registrazione 60i e 60P

S/S → (1/15) → (1/30) → 1/60 → 1/100 → 1/120
→ 1/250 → 1/500 → 1/1000 → 1/2000

Per registrazione 30P

S/S → (1/7,5) → (1/15) → 1/60 → 1/100 → 1/120
→ 1/250 → 1/500 → 1/1000 → 1/2000

Per registrazione 24P

S/S → (1/6) → (1/12) → 1/60 → 1/100 → 1/120
→ 1/250 → 1/500 → 1/1000 → 1/2000

- Quando VFR è attiva, non è possibile selezionare le velocità indicate fra parentesi ().

■ Se SYSTEM MODE è impostato su 1080-50i, 720-50P, 576-50i

Per registrazione 50i e 50P

S/S → (1/12,5) → (1/25) → 1/50 → 1/60 → 1/120
→ 1/250 → 1/500 → 1/1000 → 1/2000

Per registrazione 25P

S/S → (1/6,25) → (1/12,5) → 1/50 → 1/60 → 1/120
→ 1/250 → 1/500 → 1/1000 → 1/2000

- Quando VFR è attiva, non è possibile selezionare le velocità indicate fra parentesi ().

◆ NOTA

- In una qualsiasi modalità dell'otturatore elettronico, una velocità dell'otturatore inferiore ridurrà la sensibilità della videocamera.
- In modalità diaframma automatico, una velocità dell'otturatore maggiore aumenterà l'apertura e ridurrà la profondità di campo.
- La modifica delle impostazioni dei valori di synchro scan e velocità otturatore (shutter speed) può causare fenomeni di sfarfallio sullo schermo.
- In ambienti illuminati con luci fluorescenti o altri tipi di illuminazione a scarica elettrica, è possibile che sullo schermo compaiano righe orizzontali. Può essere possibile risolvere il problema cambiando la velocità dell'otturatore.
- I soggetti ripresi mentre si spostano rapidamente da un'estremità all'altra del campo visivo potranno apparire distorti. Questo è causato dal formato di lettura del segnale del sensore immagine (MOS) e non indica la presenza di alcun guasto.
- La presenza di punti rossi, blu e verdi sullo schermo alle basse velocità di otturazione non indica la presenza di alcun guasto.

La visualizzazione del mirino avviene in relazione all'otturatore

Vedere [Visualizzazioni dello stato dello schermo del mirino] (pagina 74).

Posizionamento del camcorder in modalità SYNCHRO SCAN

Per posizionare il camcorder in modalità SYNCHRO SCAN, attenersi ai passi seguenti.

- 1 Premere l'interruttore SHUTTER posizionato su ON verso SEL per posizionare il camcorder nella modalità SYNCHRO SCAN (S/S).

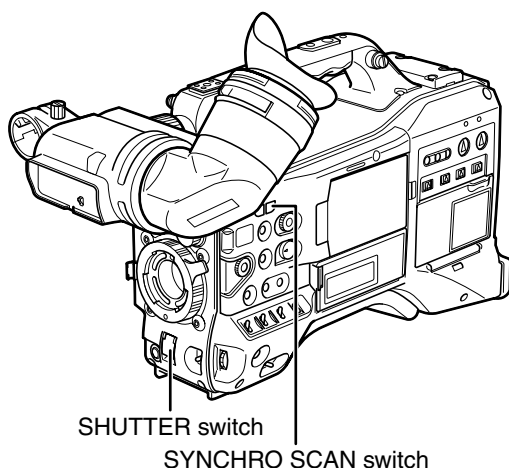

- 2 In modalità SYNCHRO SCAN, utilizzare il comando SYNCHRO SCAN per modificare i valori fra 1/60,0 s (1/50,0 s) e 1/249,8 s (1/250,0 s) (in modalità 60i (50i)).
 - Mantenere premuto il pulsante SYNCHRO SCAN per cambiare le velocità dell'otturatore più rapidamente. Se lo scorrimento dei valori della velocità di otturazione si arresta prima di raggiungere la velocità otturatore desiderata, premere nuovamente il comando.

Campo dei valori disponibili nelle varie modalità

- Se SYSTEM MODE è impostato su 1080-59,94i, 720-59,94P, 480-59,94i
 - Modalità 60P/60i: Da 1/60,0 a 1/249,8
 - Modalità 30P/30PN: Da 1/30,0 a 1/249,8
 - Modalità 24P/24PA/24PN: Da 1/24,0 a 1/249,8
 - Se l'opzione SYNC SCAN DISP in DISPLAY SETUP è impostata su deg: 3,0d a 359,5d
- Se SYSTEM MODE è impostato su 1080-50i, 720-50P, 576-50i
 - Modalità 50P/50i: Da 1/50,0 a 1/250,0
 - Modalità 25P/25PN: Da 1/25,0 a 1/250,0
 - Se l'opzione SYNC SCAN DISP in DISPLAY SETUP è impostata su deg: 3,0d a 359,5d
- Se si modifica l'impostazione di SYSTEM MODE, si può modificare anche la velocità di otturatore.

Impostando l'opzione SYNC SCAN DISP nella schermata DISPLAY SETUP su DEG viene fornita una guida per l'impostazione e la visualizzazione dell'angolo dell'otturatore.

Funzione di compensazione banda flash FBC

Questa videocamera/registratore è dotata di una funzione che consente di compensare e minimizzare le bande luminose di interferenza che possono influenzare il dispositivo MOS di cattura immagine durante le riprese in ambienti in cui si effettuano anche fotografie con flash.

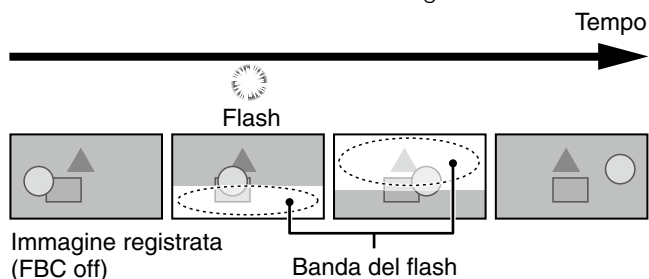

Impostazione della funzione FBC

Assegnare la funzione FBC a un pulsante USER. Premere il pulsante USER al quale è stata assegnata la funzione FBC per attivarla e rilevare e compensare automaticamente l'occorrenza dei lampi generati da fotografie con flash.

Per ulteriori informazioni, fare riferimento a [Assegnazioni di funzioni ai pulsanti utente] (pagina 61).

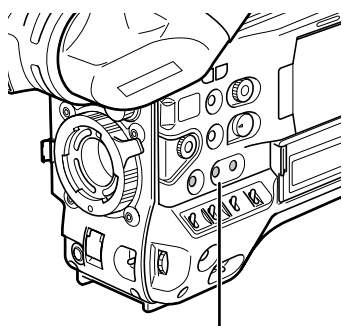

Pulsanti USER MAIN, USER1 e USER2

Quando la funzione FBC è attiva, il display di stato visualizza il messaggio "FBC". *1

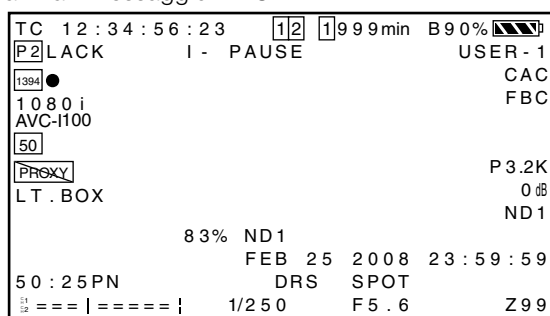

*1 Non visualizzato quando l'opzione di menu OTHER DISPLAY della schermata DISPLAY SETUP è impostata su OFF.

◆ NOTA

I fenomeni descritti di seguito, che possono rilevarsi in video in cui sono presenti lampi flash, sono dovuti alla funzione di compensazione FBC e non indicano malfunzionamenti:

- I soggetti in movimento possono apparire fermi per un istante.
- Nei video in cui sono presenti lampi flash può verificarsi una diminuzione della risoluzione.
- Nei video in cui sono presenti lampi flash possono apparire linee orizzontali.

Utilizzo della funzione FBC

La funzione di compensazione FBC si attiva quando la luminosità della metà inferiore dell'immagine differisce significativamente da quella della metà precedente, un fenomeno che può essere causato dal lampo di un flash o da altre sorgenti luminose di elevata intensità. Dato che la funzione FBC può attivarsi incorrettamente anche in determinati ambienti di ripresa (ad esempio facendo zoom su di una scena contenente una finestra molto luminosa), si raccomanda di utilizzare questa funzione solo nelle riprese in cui si prevede la presenza di lampi flash.

In alcune condizioni di ripresa, la funzione FBC può non essere sufficiente a compensare gli effetti del lampo del flash.

Requisiti della funzione FBC

- La funzione FBC è disponibile nelle modalità 1080/60i, 720/60P (VFR OFF) 480/60i, 1080/50i, 720/50P (VFR OFF) e 576/50i quando l'otturatore è off.
- Il passaggio a modalità diverse da 1080/60i, 720/60P (VFR OFF) 480/60i, 1080/50i, 720/50P (VFR OFF) o 576/50i disattiva la funzione FBC (se attiva).
Per riattivare la funzione FBC dopo essere tornati alle modalità 1080/60i, 720/60P (VFR OFF) 480/60i, 1080/50i, 720/50P (VFR OFF) o 576/50i, premere il pulsante USER al quale è stata assegnata la funzione.
- Se si attiva l'otturatore mentre la funzione FBC è attiva, essa viene disattivata temporaneamente.
La funzione FBC si riattiva non appena l'otturatore viene disattivato.
- Lo spegnimento della videocamera disattiva la funzione FBC.

Assegnazioni di funzioni ai pulsanti utente

È possibile assegnare funzioni definite dall'utente ai pulsanti USER MAIN, USER1 e USER2.

Utilizzare le opzioni di menu USER MAIN, USER1 e USER2 per assegnare le funzioni al rispettivo pulsante. Selezionare queste voci nella schermata delle impostazioni SW MODE.

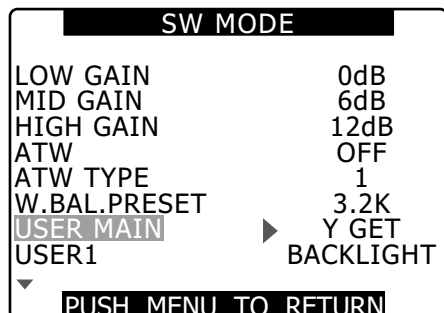

Funzioni selezionabili

- **REC REVIEW:**
Assegna REC REVIEW.
- **SPOTLIGHT:**
Assegna attivazione/disattivazione comando automatico diaframma per compensazione controllo luce.
- **BACKLIGHT:**
Assegna regolazione automatica diaframma per compensazione retroilluminazione.
- **ATW:**
Attiva o disattiva la funzione ATW.
- **ATW LOCK:**
Premere questo pulsante durante il funzionamento della funzione ATW per bloccare il bilanciamento del bianco. Premerlo nuovamente per riattivare la funzione ATW.
- **GAIN:24dB:**
Assegna una funzione che incrementa il guadagno di 24 dB.
- **Y GET:**
Assegna una funzione che visualizza il livello di luminosità al centro dell'immagine.
- **DRS:**
Assegna una funzione che espande la gamma dinamica. Una funzione che amplia la gamma dinamica comprimendo il livello video nelle zone con elevata luminosità.
- **TEXT MEMO:**
Assegna la registrazione di un promemoria di testo.
- **SLOT SEL:**
Assegna la selezione dello slot della scheda P2.
- **SHOT MARK:**
Assegna la funzione di inserimento del contrassegno di ripresa shot mark.
- **MAG A. LVL:**
Assegna una funzione che ingrandisce l'indicatore del livello audio.

- **PRE REC:**
Assegna una funzione che attiva o disattiva la funzione PRE REC.
- **PC MODE:**
Assegna una funzione che attiva o disattiva le modalità USB DEVICE o USB HOST. L'attivazione o la disattivazione delle modalità USB device o USB host è impostata tramite l'opzione di menu PC MODE SELECT della schermata SYSTEM SETUP.
- **WFM:**
Assegna una funzione che visualizza l'indicazione WAVE FORM. L'indicazione WAVE FORM viene selezionata tramite l'opzione di menu WFM (pagina 139) della schermata SW MODE.
- **FBC:**
Attiva o disattiva la funzione FBC.

◆ NOTA

Le impostazioni predefinite sono riportate di seguito.

- **USER MAIN:** Y GET
- **USER1:** BACKLIGHT
- **USER2:** TEXT MEMO

Selezione dei segnali di ingresso audio e regolazione dei livelli di registrazione

Questa videocamera AG-HPX371E supporta la registrazione audio indipendente a quattro canali in qualsiasi formato (HD o SD).

Quando l'interruttore AUDIO SELECT CH1/CH2 è posizionato su [AUTO], i livelli di registrazione dei canali audio 1 e 2 vengono regolati automaticamente. Per regolare manualmente i livelli di registrazione, posizionare l'interruttore su [MAN].

Un menu di impostazione consente di configurare il livello di registrazione dei canali audio 3 e 4 su regolazione automatica o modalità manuale.

Selezione dei segnali di ingresso audio

I segnali di ingresso da registrare sui canali audio 1, 2, 3 e 4 vengono selezionato con l'interruttore AUDIO IN. Per ulteriori informazioni, vedere [Sezione funzione (ingresso audio)] (pagina 18).

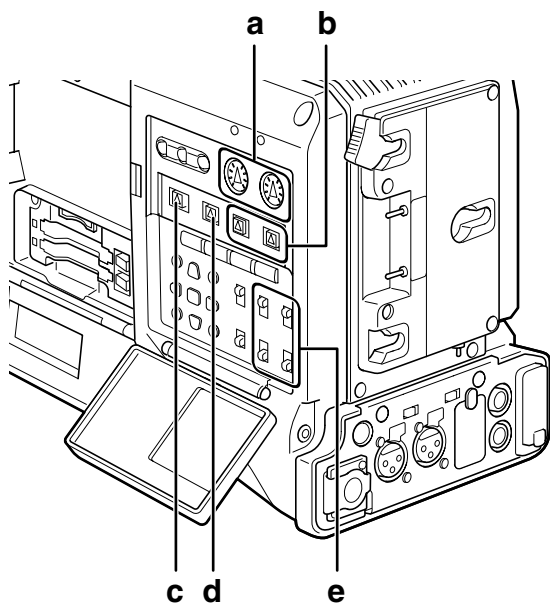

- a** Comandi AUDIO LEVEL CH1/CH2
- b** Interruttore AUDIO SELECT CH1/CH2
- c** Selettore MONITOR SELECT CH1/3, ST, CH2/4
- d** Selettore MONITOR SELECT CH1/2, CH3/4
- e** Interruttore AUDIO IN

L'unità AG-HPX371E è impostata in fabbrica per non eseguire alcuna registrazione sui canali audio 3 e 4 nei formati DVCPRO e DV. Per abilitare una registrazione a quattro canali, l'opzione del menu 25M REC CH SEL nella schermata AUDIO SETUP deve essere impostata su 4CH. Per ulteriori informazioni sulle impostazioni dell'interruttore e sul sistema di ingresso, vedere [Selettore AUDIO IN] (pagina 18).

◆ NOTA

- Il segnali audio registrati sui quattro canali vengono emessi invariati (SDI).

Utilizzare la schermata AUDIO SETUP nel menu delle impostazioni per eseguire impostazioni audio dettagliate.

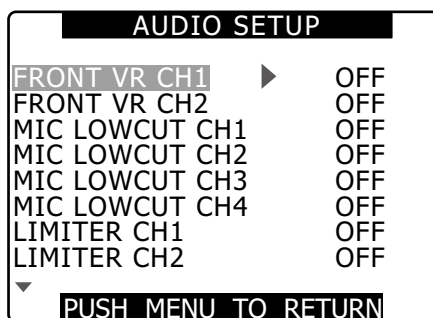

Regolazione dei livelli di registrazione

Per regolare i livelli di registrazione dei canali audio 1 e 2, attenersi ai passi seguenti.

- 1** Posizionare il selettore MONITOR SELECT CH1/2, CH3/4 su CH1/2 in modo che il misuratore del livello audio sulla finestra del display fornisca le indicazioni CH1 e CH2. Accertarsi che le indicazioni di canale visualizzate nella finestra siano 1 e 2.
- 2** Posizionare l'interruttore AUDIO SELECT CH1/CH2 su [MAN].
- 3** Mentre si controlla l'indicatore di livello del canale audio nella finestra del display o l'indicatore di livello audio nel mirino, regolare il comando AUDIO LEVEL CH1/CH2.
 - Si noti che se il livello supera la barra superiore (0 dB), la parola OVER si illumina per indicare che il livello in ingresso è eccessivo. Regolare in maniera che il livello audio massimo non raggiunga la barra 0 dB.

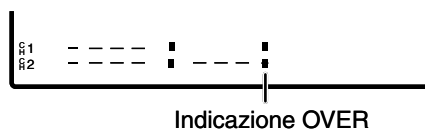

◆ **NOTA**

Premere il pulsante USER al quale è stato assegnato l'ingrandimento degli indicatori di livello audio (MAG A.LVL) per ingrandirli.

Per ulteriori informazioni, fare riferimento a [Ingrandimento dell'indicatore livello audio] (pagina 82).

Quando si utilizza l'unità AG-HPX371E senza un tecnico del suono, si consiglia di utilizzare il comando FRONT AUDIO LEVEL per la regolazione del livello audio. Prima di procedere con la ripresa, verificare l'indicatore di livello nello schermo del mirino e, servendosi del comando FRONT AUDIO LEVEL, regolare il canale audio appropriato per evitare l'ingresso di segnali audio di valore eccessivo.

Selezione della funzione del comando FRONT AUDIO LEVEL

Le opzioni di menu FRONT VR CH1 e FRONT VR CH2 della schermata AUDIO SETUP consentono di scegliere se abilitare o meno il comando FRONT AUDIO LEVEL. Selezionare un segnale di ingresso nel menu per abilitare il funzionamento del comando FRONT AUDIO LEVEL per tale segnale di ingresso.

- Quando FRONT AUDIO LEVEL è impostato su livello 10, controlla AUDIO LEVEL CH1 e CH2.

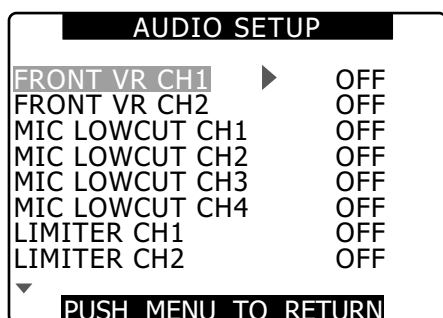

Livelli di registrazione CH3 e CH4

Le condizioni e i livelli di ingresso impostati nelle opzioni di menu AUTO LEVEL CH3 e AUTO LEVEL CH4 della schermata AUDIO SETUP modificano il funzionamento del livello audio dei canali audio 3/4 come indicato di seguito. Queste funzioni non possono essere modificate manualmente.

Le varie opzioni possono essere selezionate nella schermata AUDIO SETUP.

AUTO LEVEL CH3/CH4	Livello di ingresso	
	LINE	MIC
ON	AGC* ON	AGC ON
OFF	AGC/LIMITER OFF	LIMITER ON

* AGC: Auto Gain Control (Controllo automatico di guadagno)

Impostazione dei dati orari

La videocamera può fornire i dati temporali, ad esempio time code, bit utente, ora (tempo reale), registrati su ciascun quadro insieme con i dati video. Questi dati sono registrati anche in file di metadati dei clip.

Panoramica dei dati temporali

■ Time code

Utilizzare l'interruttore TCG per selezionare la modalità Rec Run o Free Run.

- Free Run: Il time code avanza costantemente, a prescindere se la videocamera è accesa o spenta, proprio come il tempo avanza. È anche possibile registrare utilizzando un ingresso time code slave bloccato nei connettori TC IN o DVCPRO/DV.
- Rec Run: I time code avanzano solo durante la registrazione. Ciò consente la continuazione dei time code nei clip registrati in precedenza e quando si spegne l'alimentazione o vengono inserite nuove schede P2 per continuare la registrazione.

◆ NOTA

I seguenti eventi interromperanno la continuità del time code.

- Quando si eliminano dei clip
- Quando è selezionata una velocità di quadro 24P o 24PA
- Se sono selezionati 24PN o 30PN (25PN)
- Quando una registrazione è interrotta da un REC WARNING o da un'altra anomalia

Bit utente

- Sono previsti internamente due tipi di bit utente: (LTC UB: Registrati come LTC, forniti tramite il connettore TC OUT come LTC incorporato in HD SDI) e VITC (in DVCPRO registrati nella zona VIDEO AUX e forniti come VITC incorporato in HD SDI).
- LTC UB consente la registrazione di impostazioni utente, ora, data, time code e valori analoghi, velocità di quadro della cattura della videocamera e valori di ingresso esterni (tramite ingressi TC IN o DVCPRO/DV).
- I bit utente VITC registrano i dati di velocità di quadro dell'acquisizione della videocamera.
- I bit utente nei metadati dei clip registrano il valore LTC UB all'inizio della registrazione.

■ Data (tempo reale)

- L'orologio integrato calcola l'anno, il mese, il giorno e l'ora dall'orologio interno per visualizzarli sull'LCD, nel mirino e sull'uscita VIDEO OUT e su altre uscite video.
- L'orologio interno non è usato solo per calcolare il time code di free run quando l'alimentazione è spenta e per impostare l'anno bit utente, ma anche per impostare le date di creazione dei file, quando si registrano clip, che determinano la sequenza delle miniature e l'ordine di riproduzione.
- È anche utilizzato per generare metadati del clip e UMID (Unique Material Identifier).
Per ulteriori informazioni, vedere [Impostazione di data e ora per l'orologio interno] (pagina 28).

Registrazione di time code e bit utente

■ Se SYSTEM MODE è impostato su 1080-59,94i, 720-59,94P, 480-59,94i

Stato impostazioni di sistema					TC registrato		TC in uscita		TC visualizzato	UB registrato		UB in uscita									
SYSTEM MODE	REC SIGNAL	REC FORMAT	CAMERA MODE	FRAME RATE	LTC	VITC	TC OUT	LTC e VITC incorporato in HD SDI	TC tc (conversione 24/30)	LTC UB	VITC UB	Connettore TC OUT UB ¹	LTC UB incorporato in HD SDI ¹	VITC UB incorporato in HD SDI							
1080-59,94i	CAMERA	DVCPRO HD/60i	60i, 30P	—	R-RUN/F-RUN ³ DF/NDF 30 quadri	Uguale a valore LTC	Produce LTC	Produce LTC	TC: 30 quadri tc: 24 quadri	Segue UB MODE. In "EXT" segue in slave UB in connettore TC IN	Dati di velocità di quadro	PRODUCE LTC UB	Produce LTC UB	Dati di velocità di quadro							
			24P, 24PA	—	R-RUN/F-RUN ⁵ NDF in lock 30 quadri																
		AVC-1100/60i AVC-150/60i AVC-1100/30PN AVC-150/30PN	—	—	R-RUN/F-RUN ³ DF/NDF 30 quadri																
		AVC-1100/24PN AVC-150/24PN	—	—	R-RUN/F-RUN ⁷ NDF in lock 24 quadri																
1394	DVCPRO HD/60i	—	—	R-RUN/F-RUN ² DF/NDF 30 quadri	Registra sempre VAUX TC in ingresso 1394 ⁶	Produce LTC	Produce LTC	TC: 30 quadri tc: 24 quadri	In "EXT" segue in slave LTC UB su ingresso 1394	Registra sempre VITC UB in ingresso 1394	Produce LTC UB	Produce LTC UB	Produce VITC UB								
720-59,94P	CAMERA	DVCPRO HD/60P AVC-1100/60P AVC-150/60P	—	Valori diversi da 24 quadri	R-RUN/F-RUN ³ DF/NDF 30 quadri	Uguale a valore LTC	Produce LTC	Produce LTC	TC: 30 quadri tc: 24 quadri	Segue UB MODE. In "EXT" segue in slave UB in connettore TC IN	Dati di velocità di quadro	Produce LTC UB	Produce LTC UB	Dati di velocità di quadro							
			—	24 quadri	R-RUN/F-RUN ³ NDF in lock 30 quadri																
		DVCPRO HD/30PN AVC-1100/30PN AVC-150/30PN	—	30 quadri	R-RUN/F-RUN ⁴ DF/NDF Ciascun quadro attivo 30 quadri																
		—	Valori diversi da 30 quadri	R-RUN in lock DF/NDF Tutti i quadri attivi 30 quadri																	
		DVCPRO HD/24PN AVC-1100/24PN AVC-150/24PN	—	24 quadri	R-RUN/F-RUN ⁷ NDF in lock Tutti i quadri attivi 24 quadri																
		—	Valori diversi da 24 quadri	R-RUN bloccato NDF Tutti i quadri attivi 24 quadri																	
		1394	DVCPRO HD/60P	—	—				R-RUN/F-RUN ² DF/NDF 30 quadri			Registra sempre VAUX TC in ingresso 1394 ⁶	Produce LTC		Produce LTC	TC: 30 quadri tc: 24 quadri	In "EXT" segue in slave LTC UB su ingresso 1394	Registra sempre VITC UB in ingresso 1394	Produce LTC UB	Produce LTC UB	Produce VITC UB
		480-59,94i	CAMERA	DVCPRO50/60i DVCPRO/60i DV/60i	60i, 30P				—			R-RUN/F-RUN ³ DF/NDF 30 quadri	Uguale a valore LTC (ma non per DV)		Produce LTC	Nessun ingresso	TC: 30 quadri tc: 24 quadri	Segue UB MODE. In "EXT" segue in slave UB in connettore TC IN	Dati di velocità di quadro nativa	Produce LTC UB	Nessun ingresso
24P, 24PA	—				R-RUN/F-RUN ⁵ NDF in lock 30 quadri																
1394	—		—		R-RUN/F-RUN ² DF/NDF 30 quadri	Registra sempre VAUX TC in ingresso 1394 (No DV) ⁶	Produce LTC	In "EXT" segue in slave LTC UB su ingresso 1394	Registra sempre VITC UB in ingresso 1394	Produce LTC UB											

- *1 Quando UB MODE è FRM. RAT, riproduzione clip nativi è la velocità di quadro pulldown nativa letta da VITC UB.
- *2 In modalità free run, segue in slave il valore immesso sul connettore DVCPRO/DV. Non segue in slave il time code del connettore TC IN.
- *3 In modalità Free Run, segue in slave il Time code immesso sul connettore TC IN.
- *4 In modalità Free Run, segue in slave il Time code immesso sul connettore TC IN. Non è tuttavia in slave con esso durante la registrazione.
- *5 In modalità Free Run, segue in slave quando l'ingresso TC sul connettore TC IN è di tipo non-drop frame. Non è tuttavia in slave con esso durante la registrazione.
- *6 VAUX TC è time code registrato nella zona video AUX del formato DVC.
- *7 In modalità Free Run, segue in slave il time code in ingresso sul connettore TC IN, il cui valore è convertito a 24 quadri se è a NDF 30 quadri. Non è tuttavia in slave con esso durante la registrazione.

■ Se SYSTEM MODE è impostato su 1080-50i, 720-50P, 576-50i

Stato impostazioni di sistema					TC registrato		TC in uscita		TC visualizzato	UB registrato		UB in uscita		
SYSTEM MODE	REC SIGNAL	REC FORMAT	CAMERA MODE	FRAME RATE	LTC	VITC	TC OUT	LTC e VITC incorporato in HD SDI	TC tc (conversione 24/30)	LTC UB	VITC UB	Connettore TC OUT UB ^{*1}	LTC UB incorporato in HD SDI ^{*1}	VITC UB incorporato in HD SDI
1080-50i	CAMERA	DVCPRO HD/50i	50i, 25P	—	R-RUN/ F-RUN ^{*3} 25 quadri	Uguale a valore LTC	Produce LTC	Produce LTC	TC: 25 quadri	Segue UB MODE • In "EXT" segue UB in connettore TC IN	Dati di velocità di quadro	Produce LTC UB	Produce LTC UB	Dati di velocità di quadro
		AVC-1100/50i AVC-150/50i AVC-1100/25PN AVC-150/25PN	—	—										
	1394	DVCPRO HD/50i	—	—	R-RUN/ F-RUN ^{*2} 25 quadri	Registra sempre VAUX TC in ingresso 1394 ^{*5}	Produce LTC	Produce LTC	TC: 25 quadri	Segue UB MODE • In "EXT" segue LTC UB in ingresso 1394	Registra sempre VITC UB in ingresso 1394	Produce LTC UB	Produce LTC UB	Produce VITC UB
720-50P	CAMERA	DVCPRO HD/50P AVC-1100/50P AVC-150/50P	—	12-50 quadri	R-RUN/ F-RUN ^{*3} 25 quadri	Uguale a valore LTC	Produce LTC	Produce LTC	TC: 25 quadri	Segue UB MODE • In "EXT" segue UB in connettore TC IN	Dati di velocità di quadro	Produce LTC UB	Produce LTC UB	Dati di velocità di quadro
		DVCPRO HD/25PN AVC-1100/25PN AVC-150/25PN	—	25 quadri	R-RUN/ F-RUN ^{*4} Ciascun quadro attivo 25 quadri									
		—	Valori diversi da 25 quadri	R-RUN bloccato Tutte i quadri attivi 25 quadri	Uguale a TC registratore a inizio registrazione 25 quadri/s		Uguale a TC registratore a inizio registrazione 25 quadri/s							
	1394	DVCPRO HD/50P	—	—	R-RUN/ F-RUN ^{*2} 25 quadri	Registra sempre VAUX TC in ingresso 1394 ^{*5}	Produce LTC	Produce LTC	TC: 25 quadri	Segue UB MODE • In "EXT" segue in slave LTC UB su ingresso 1394	Registra sempre VITC UB in ingresso 1394	Produce LTC UB	Produce LTC UB	Produce VITC UB
576-50i	CAMERA	DVCPRO50/50i	50i, 25P	—	R-RUN/ F-RUN ^{*3} 25 quadri	Uguale a valore LTC (ma non per DV)	Uguale a valore LTC	Nessun ingresso	TC: 25 quadri	Segue UB MODE • In "EXT" segue in slave UB in connettore TC IN	Dati di velocità di quadro	Produce LTC UB	Nessun ingresso	Nessun ingresso
		DVCPRO50/50i DVCPRO/50i DV/50i	—	—	R-RUN/ F-RUN ^{*2} 25 quadri	Registra sempre VAUX TC in ingresso 1394 (No DV) ^{*5}	Uguale a valore LTC		TC: 25 quadri	Segue UB MODE • In "EXT" segue in slave LTC UB su ingresso 1394	Registra sempre VITC UB in ingresso 1394	Produce LTC UB		

*1 Quando UB MODE è FRM.RATE, la riproduzione dei clip nativi avverrà alla velocità di quadro pulldown letta da from VITC UB.

*2 In modalità free run, segue in slave il valore immesso sul connettore DVCPRO/DV. Non segue in slave il time code del connettore TC IN.

*3 In modalità Free Run, segue in slave il Time code immesso sul connettore TC IN.

*4 In modalità Free Run, segue in slave il Time code immesso sul connettore TC IN. Non è tuttavia in slave con esso durante la registrazione.

*5 VAUX TC è time code registrato nella zona video AUX del formato DVC.

Impostazione di bit utente

Utilizzare la voce UB MODE nella schermata RECORDING SETUP del menu di impostazione per selezionare i bit utente per la registrazione nell'area di codice secondario.

• USER:

Vengono registrati i valori utente interni.

Per impostare i valori utente, impostare l'interruttore TCG su SET per aprire la schermata delle impostazioni UB PRESET.

I valori impostati vengono conservati quando la videocamera viene spenta.

Vedere anche [Immissione dei bit utente] (questa pagina).

• TIME:

Viene registrato il tempo calcolato dall'orologio interno.

• DATE:

Vengono registrate le cifre per anno, mese e giorno, calcolati dall'orologio interno.

• EXT:

Regista i bit utente immessi su connettore TC IN.

La registrazione dell'ingresso 1394 registra anche i bit utente in ingresso sul connettore DVCPRO/DV.

• TCG:

Viene registrato il valore time code.

• FRM. RATE:

Vengono registrati i dati di velocità di quadro dell'acquisizione della videocamera.

I clip registrati in modalità nativa sono riprodotti alla stessa velocità di quadro di VITC UB a prescindere dei valori registrati.

Utilizzare questa impostazione quando un PC o un altro dispositivo di montaggio userà la velocità di quadro dei bit utente.

Per ulteriori informazioni, vedere [Dati sulla velocità di quadro registrati in bit utente] (pagina 68).

- Per bloccare in slave sui bit utente in ingresso sul connettore TC IN, impostare su EXT.
 - In modalità slave, l'indicatore UB è evidenziato.
 - La relazione di slave, una volta avviata, continua anche dopo il termine dell'ingresso sui connettori TC IN o DVCPRO/DV. Si osservi che i seguenti eventi rilasciano lo stato slave del bit utente.
 - Quando una delle opzioni di UB MODE è impostata su di un valore diverso da EXT.
 - Se viene eseguito UB PRESET.
 - Commutando su 1394 l'opzione di menu REC SIGNAL della schermata SYSTEM SETUP.
 - Spegnimento.
- Il valore utente interno conserva i valori slave anche dopo il rilascio slave.

Immissione dei bit utente

I bit utente consentono di registrare nell'area di codice secondaria informazioni quali i promemoria che utilizzano numeri esadecimali a otto cifre (data e ora).

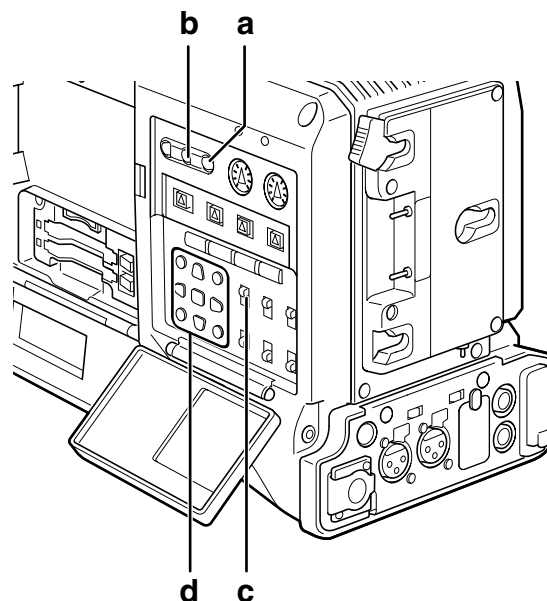

a Pulsante RESET

b Pulsante COUNTER

c Interruttore TCG

d Pulsanti CURSOR e SET

1 Posizionare il pulsante COUNTER su UB.

2 Posizionare l'interruttore TCG su SET.

3 Utilizzare i pulsanti CURSOR per impostare i bit di utente.

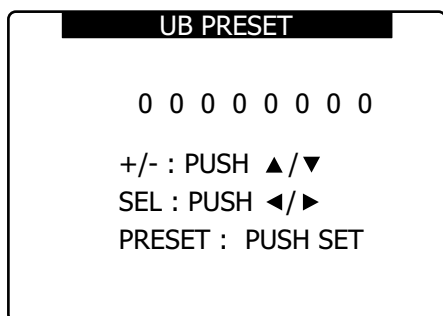

- Pulsante ►: Sposta la cifra di destinazione (evidenziata) a destra.
- Pulsante ◀: Sposta la cifra di destinazione (evidenziata) a sinistra.
- Pulsante ▲: Aumenta il numero evidenziato di una cifra.
- Pulsante ▼: Diminuisce il numero evidenziato di una cifra.
- Pulsante SET: Per confermare i bit utente impostati.
 - Se si preme il pulsante RESET durante l'impostazione dei bit utente, il valore impostato per il bit utente viene resettato a 0.

4 Premere il pulsante SET per controllare il valore impostato per il bit utente e posizionare l'interruttore TCG su F-RUN o R-RUN.

◆ NOTA

Se si modifica l'impostazione dell'interruttore TCG senza premere il pulsante SET, il valore impostato viene disabilitato.

5 Aprire la schermata delle impostazioni RECORDING SETUP e impostare l'opzione di menu UB MODE su USER.

Conservazione dei bit di utente

Il set di dati per i bit di utente viene salvato automaticamente e conservato anche se il camcorder è spento.

Dati sulla velocità di quadro registrati in bit utente

È possibile registrare nei bit utente ed utilizzare nel sistema di editing (es. software di editing su computer) il valore della velocità di quadro dei dati video acquisiti e registrati alla velocità di quadro impostata nell'opzione di menu FRAME RATE o altre opzioni della schermata SYSTEM SETUP.

Questo tipo di dati viene sempre registrato in VITC UB. Anche impostando il menu di impostazione UB MODE su FRM RATE le informazioni sono registrate nei bit utente. Nella riproduzione dei clip registrati in modalità nativa, le stesse informazioni di velocità di quadro ottenute nella riproduzione dei bit utente dell'area VIDEO AUX sono anche emesse sui bit utente dell'area subcode.

■ Dati sulla velocità di quadro

La velocità di quadro, il video pull-down e i bit utente time code sono correlati come descritto di seguito.

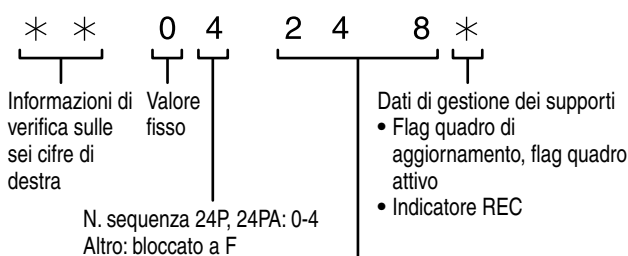

Modalità acquisizione videocamera

Esempio:

- 60i: 600
- 60P: 608
- 30P: 308
- 24P: 248
- 24PA: 24C
- 24PN: 24C (registrazione)
- 50i: 502
- 50P: 50A
- 25P: 25A
- **P: **9 (720P/30PN o 60P VFR)
- **P: **D (720P/24PN Registrazione VFR)
- **P: **B (720P/25PN o 50P VFR)

Modalità 1080i, 480i, 576i

Velocità di quadro: 24P over 60i (2:3)

Primo campo della velocità di quadro aggiornata

Cifra time code

00 | 01 | 02 | 03 | 04 | 05 | 06 | ... | 23 | 24 | 25 | 26 | 27 | 28 | 29

Video

Ac|Ae|Bo|Be|Bo|Ce|Co|De|Do|De|Ao|Ae|Bo|Be| ... | Co|De|Do|De|Ao|Ae|Bo|Be|Bo|Ce|Co|De|Do|De

N. sequenza

0 | 1 | 2 | 3 | 4 | 0 | 1 | ... | 3 | 4 | 0 | 1 | 2 | 3 | 4

Dati di aggiornamento sui quadri

10 | 10 | 01 | 01 | 00 | 10 | 10 | ... | 01 | 00 | 10 | 10 | 01 | 01 | 00

Velocità di quadro: 24PA over 60i (2:3:2)

Cifra time code

00	01	02	03	04	05	06	...	23	24	25	26	27	28	29
----	----	----	----	----	----	----	-----	----	----	----	----	----	----	----

Video

A0	Ae	B0	Be	C0	Ce	D0	De	A0	Ae	B0	Be	...	C0	Ce	D0	De	A0	Ae	B0	Be	C0	Ce	D0	De
----	----	----	----	----	----	----	----	----	----	----	----	-----	----	----	----	----	----	----	----	----	----	----	----	----

N. sequenza

0	1	2	3	4	0	1	...	3	4	0	1	2	3	4
---	---	---	---	---	---	---	-----	---	---	---	---	---	---	---

Dati di aggiornamento sui quadri

10	10	01	00	10	10	10	...	00	10	10	10	01	00	10
----	----	----	----	----	----	----	-----	----	----	----	----	----	----	----

Velocità di quadro: 30P over 60i (2:2)
25P over 50i (2:2)

Cifra time code

00	01	02	...
----	----	----	-----

Video

A0	Ae	B0	Be	C0	Ce	...
----	----	----	----	----	----	-----

Dati di aggiornamento sui quadri

10	10	10	...
----	----	----	-----

Modalità 720P

Velocità di quadro: 24P over 60P (2:3)

Quadro aggiornato

Cifra time code

00	01	02	03	04	05	06	...	23	24	25	26	27	28	29
----	----	----	----	----	----	----	-----	----	----	----	----	----	----	----

Video

A	A	B	B	C	C	D	D	A	A	B	B	...	C	D	D	A	A	B	B	C	C	D	D
---	---	---	---	---	---	---	---	---	---	---	---	-----	---	---	---	---	---	---	---	---	---	---	---

Dati di aggiornamento sui quadri

10	10	01	01	00	10	10	...	01	00	10	10	01	01	00
----	----	----	----	----	----	----	-----	----	----	----	----	----	----	----

Velocità di quadro: 30P over 60P (2:2)
25P over 50P (2:2)

Cifra time code

00	01	02	...
----	----	----	-----

Video

A	A	B	B	C	C	...
---	---	---	---	---	---	-----

Dati di aggiornamento sui quadri

10	10	10	...
----	----	----	-----

Impostazione del time code

1 Cambiare l'opzione di menu TC MODE nella schermata RECORDING SETUP su DF o NDF utilizzando i menu. (In modalità 59,94 Hz)

Per ulteriori informazioni, fare riferimento a [Uso dei menu] (pagina 129).

- Selezionare DF per far avanzare il time code in modalità drop frame e NDF in modalità non drop frame. Notare che 24P, 24PA e 24PN vengono sempre registrati in modalità NDF.

2 Utilizzare il pulsante COUNTER per passare all'indicazione del time code.

3 Position the TCG switch at SET.

4 Utilizzare i pulsanti CURSOR per impostare il time code.

- Time code disponibili:
00:00:00:00 a 23:59:59:29 (60i, 60P, 30P, 24P, 24PA),
00:00:00:00 a 23:59:59:23 (24PN)
00:00:00:00 a 23:59:59:24 (50i, 50P, 25P)

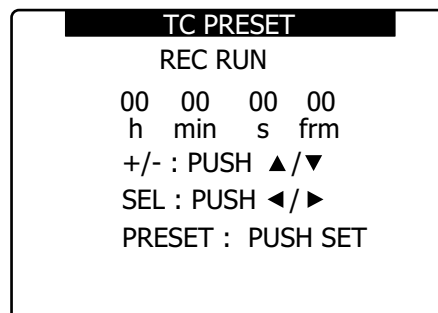

Pulsante ►: Sposta la cifra di destinazione (evidenziata) a destra.

Pulsante ◀: Sposta la cifra di destinazione (evidenziata) a sinistra.

Pulsante ▲: Aumenta il numero evidenziato di una cifra.

Pulsante ▼: Diminuisce il numero evidenziato di una cifra.

Pulsante SET: Per confermare il valore del time code impostato.

- Se si preme il pulsante RESET, il valore impostato per il time code viene resettato a 0.

5 Premere il pulsante SET per controllare l'impostazione del time code, e utilizzare l'interruttore TCG per selezionare un time code.

- F-RUN pone il time code in modalità "free run" (esecuzione libera) e R-RUN lo imposta in modalità "recording run" (esecuzione in registrazione).

◆ NOTA

- Se si utilizza 24P o 24PA, il time code è corretto ogni 5 quadri. Viene corretto su multipli di quattro in modalità 24PN e su numeri pari in modalità 720/30PN. In modalità 720/25PN viene corretto in modo che i secondi più i quadri diano un numero pari. Il time code non può essere impostato durante la registrazione.
- Il valore impostato non è valido se si modifica la posizione dell'interruttore TCG senza premere il pulsante SET.

Il time code funziona anche durante la sostituzione della batteria

Anche durante la sostituzione della batteria, il meccanismo di backup mantiene in funzione il generatore di time code.

◆ NOTA

Quando l'interruttore POWER viene posizionato su ON → OFF → ON, la precisione di backup del time code in modalità free run è di circa ± 2 fotogrammi.

Time code VFR (velocità di quadro variabile)

- In modalità 24PN, la registrazione viene eseguita con time code di 24 quadri e l'uscita con time code di 30 quadri per garantire la corrispondenza con lo schema di pulldown 2:3 utilizzato per l'uscita video.
- A una velocità di quadro (di acquisizione) di 24P nella modalità 24PN, la velocità di registrazione e il time code dell'uscita corrispondono al tempo effettivo, ma solo alla velocità di 24P. (Esempio: a 60P la registrazione procede con velocità 60/24)
- Quindi la videocamera opera in modalità Rec Run e l'uscita time code all'inizio della registrazione corrisponde al time code di registrazione.
- Si applica anche per velocità di quadro diverse da 30P capture in modalità 30PN e 25P capture in modalità 25PN.

Registrazione 24PN con acquisizione a 60P

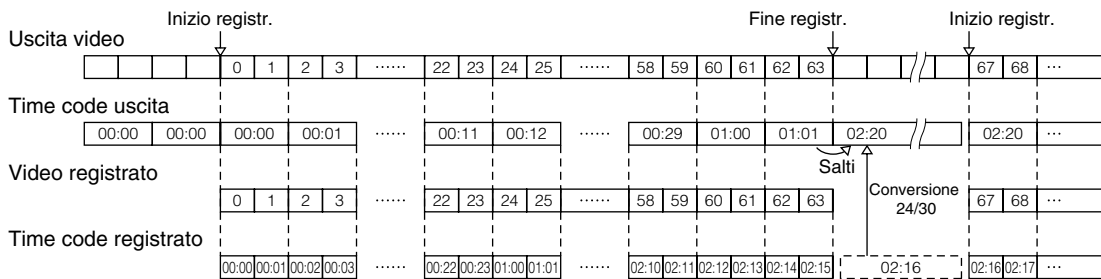

Registrazione 25PN con acquisizione a 50P

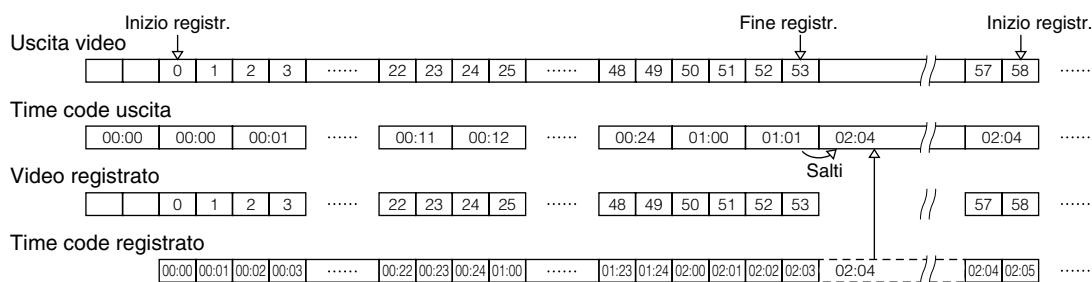

Registrazione 30PN con acquisizione a 15P



Registrazione 25PN con acquisizione a 15P

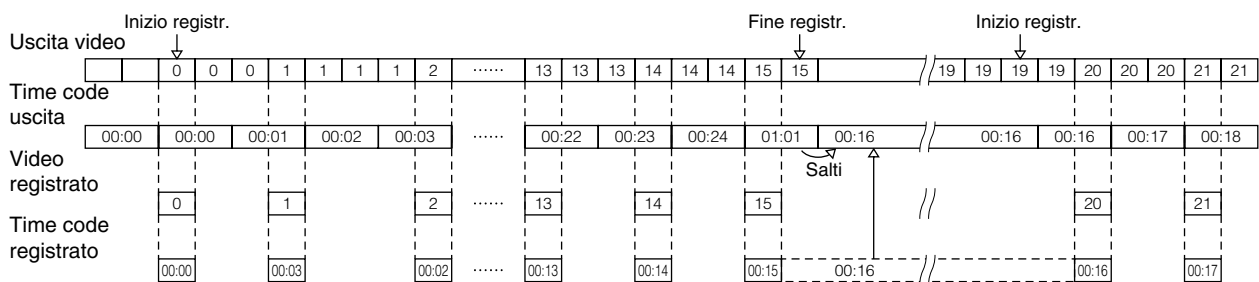

Bloccaggio esterno del time code

Il generatore di time code incorporato nell'unità AG-HPX371E può essere bloccato con un generatore esterno. È inoltre possibile bloccare un generatore di time code esterno con il generatore interno.

Collegamenti per il bloccaggio esterno del time code (esempi)

Come illustrato, devono essere immessi sia i segnali video sia il time code.

■ Esempio 1: Bloccaggio del time code con i segnali esterni

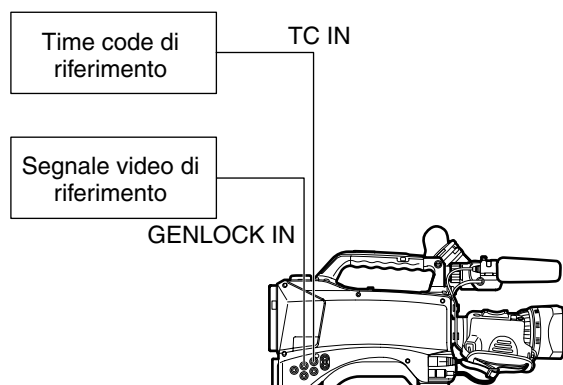

◆ NOTA

- Come segnale di riferimento, oltre a un segnale di riferimento HD Y, è possibile immettere anche un segnale video composito.
- Ingresso segnale video composito con modalità sistema 480i (576i) (SD) e 720P.
- Durante l'ingresso del segnale HD-Y in modalità di sistema 720P, l'ingresso GENLOCK del segnale video viene applicato, ma il time code è ritardato di 1 campo.
- Se il segnale di riferimento di ingresso GENLOCK diventa irregolare e la registrazione non può essere eseguita regolarmente, il messaggio "TEMPORARY PAUSE IRREGULAR FRM SIG" lampeggia in rosso nel mirino e sullo schermo LCD, e il clip corrente viene diviso. Non è possibile garantire la continuità del time code. La registrazione riprende non appena il segnale si normalizza. La registrazione non verrà riavviata se è in corso una registrazione a intervalli, one-shot o in loop.

■ Esempio 2: Collegamento reciproco di due o più unità AG-HPX371E con una di queste utilizzata come periferica di riferimento.

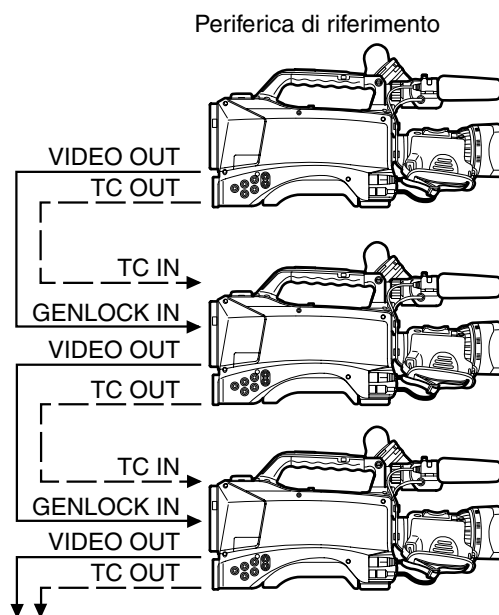

◆ NOTA

- Impostare l'opzione di menu TC VIDEO SYNCHRO su TC IN nella schermata OUTPUT SEL e l'opzione di menu GL PHASE su COMPOSITE nella schermata OTHER FUNCTIONS su entrambe le unità.
- Impostando TC VIDEO SYNCHRO nella schermata OUTPUT SEL su TC IN, il time code viene fornito tramite TC IN al dispositivo slave successivo senza ritardo.
- Non è possibile bloccare esternamente il subcarrier del segnale VBS del connettore VIDEO OUT della videocamera.

Per bloccare esternamente il time code

Attenersi ai passi seguenti.

- 1** Accendere l'interruttore POWER.
- 2** Posizionare l'interruttore TCG su [F-RUN].
- 3** Impostare il pulsante COUNTER su TC.
- 4** Fornire un time code di riferimento fase-relazione (che sia conforme ai requisiti del time code) e segnali video di riferimento ai connettori TC IN e GENLOCK IN, rispettivamente.

- Ora il generatore di time code incorporato è bloccato con il time code di riferimento.
- Se bloccato su un generatore di time code esterno, il time code è sempre bloccato sul time code esterno, che è il valore evidenziato sull'indicatore del contatore. Non passare alla modalità di registrazione durante i pochi secondi richiesti per stabilizzare il generatore di sincronizzazione.

- Una volta stabilita la relazione slave, i connettori TC IN e GENLOCK IN restano nello stato slave.*
I seguenti eventi rilasciano lo stato slave.
 - Quando viene eseguito TC PRESET
 - Quando l'opzione REC SIGNAL della schermata SYSTEM SETUP è impostata su 1394.
 - Viene spenta l'alimentazione
 - Al passaggio della modalità time code
 - L'interruttore TCG è impostato su R-RUN
 - Dopo aver cambiato REC FORMAT e CAMERA MODE.
- * La funzione slave blocca il time code sull'ingresso TC IN e il dispositivo utilizza questo time code anche se l'ingresso time code deve cessare successivamente.

Impostazione dei bit di utente quando il time code è bloccato esternamente

Per bloccare esternamente i bit utente, impostare il menu di impostazione UB MODE (schermata RECORDING SETUP) su EXT.

Indipendentemente dall'impostazione F-RUN o R-RUN dell'interruttore TCG, il time code è asservito all'ingresso dei valori bit utente per il connettore TC IN.

Per ulteriori informazioni, fare riferimento a [Impostazione dei dati orari] (pagina 64) e [Impostazione di bit utente] (pagina 67).

Per sbloccare il time code bloccato esternamente

Arrestare la fornitura del time code esterno, quindi posizionare l'interruttore TCG su [R-RUN].

Prestare attenzione quando si commuta l'alimentazione da quella della batteria a quella dell'alimentatore esterno

Collegare alla presa DC IN l'alimentatore esterno prima di rimuovere il pacco batterie, per mantenere alimentato il generatore di time code. Se si rimuove prima il pacco batterie, non si garantisce che il time code rimanga bloccato esternamente.

Sincronizzazione esterna della videocamera quando il time code è bloccato esternamente

Quando il time code è bloccato esternamente, i segnali video di riferimento immessi attraverso il connettore GENLOCK IN effettuano il gen-lock della videocamera.

◆ NOTA

- Per mettere in lock dei dispositivi esterni sulla videocamera AG-HPX371E facente funzione di dispositivo master, è necessario che tali dispositivi esterni si trovino nella stessa modalità di telecamera della AG-HPX371E. Si osservi che se alcuni dei dispositivi collegati utilizzano una modalità di scansione interlacciata mentre altri usano una modalità di scansione progressive, è possibile che si verifichino interruzioni nel video e nel time code.
- Se sono selezionati 24P, 24PA o 24PN (nativo) e il time code è bloccato esternamente, è essenziale selezionare un time code di tipo non-drop frame. Il time code non può essere bloccato dall'esterno quando è selezionata una modalità drop frame. Quando il time code è bloccato esternamente, il video può risultare distorto per effetto della regolazione su segmenti di 5 quadri, non si tratta quindi di un malfunzionamento.

Trasmissione esterna dei time code

Per trasmettere i time code dal connettore TC OUT della videocamera a un VTR o a altro dispositivo di registrazione in sincrono con l'immagine della videocamera o con l'immagine della riproduzione, impostare l'opzione TC VIDEO SYNCRO (OUTPUT SEL) su VIDEO OUT. Impostare l'opzione di menu GL SELECT su SDI o COMPOSITE secondo le esigenze dell'uscita video fornita nella schermata OTHER FUNCTIONS e l'opzione di menu TC OUT su TCG/TCR nella schermata OUTPUT SEL.

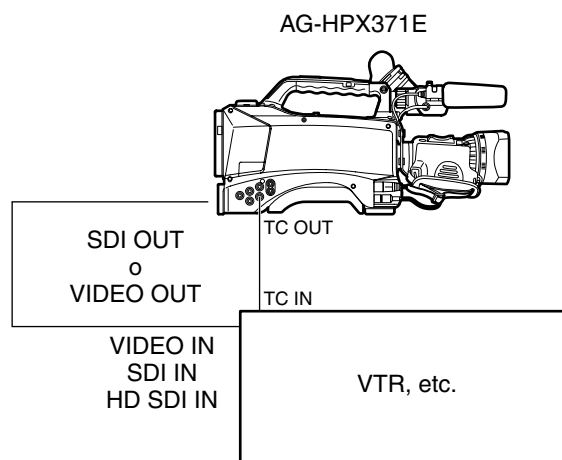

◆ NOTA

Quando il menu di impostazione TC VIDEO SYNCRO è impostato su VIDEO OUT, il time code viene trasmesso tramite TC OUT con ritardo VIDEO OUT.

Collegamento e impostazione di ingresso/uscita time code e GENLOCK

Condizioni operative delle videocamera			Impostazione videocamera	Fase ingresso GENLOCK e uscita videocamera (In fase: ○ Fuori fase: x)		
Formato di registrazione	Video e segnale di riferimento emesso esternamente	Ingresso GENLOCK	GL PHASE	SDI OUT (HD)	VIDEO OUT, o SDI OUT (SD)	TC OUT
1080i	SDI OUT (1080i)	1080i	SDI	○	Ritardo 90H	○
	VIDEO OUT		COMPOSITE	Anticipo 90H	○	○
	SDI OUT (1080i)	SD (480i (576i))	SDI	○	Ritardo 90H	○
	VIDEO OUT		COMPOSITE	Anticipo 90H	○	○
720P	SDI OUT (720P)	720P	SDI	○	Ritardo 120H	x
	VIDEO OUT		COMPOSITE	Anticipo 120H	○	x
	SDI OUT (720P)	SD (480i (576i))	SDI	○	Ritardo 120H	○
	VIDEO OUT		COMPOSITE	Anticipo 120H	○	○
480i (576i)	SDI OUT (480i (576i))	SD (480i (576i))	Disabilitato	Nessun output	○	○
	VIDEO OUT					

Impostazione e indicazione del contatore

Premendo il pulsante COUNTER per visualizzare il contatore, viene visualizzato il valore del contatore sull'indicatore time code sull'LCD e nel mirino. Il valore del contatore è indicato nel formato "Ora : Minuti : Secondi". Durante la riproduzione, il valore del contatore non è visualizzato.

L'opzione di menu REC COUNTER della schermata DISPLAY SETUP può essere impostata per visualizzare due tipi di contatore.

TOTAL: visualizza il conteggio totale fino al reset ottenuto premendo il pulsante COUNTER RESET. Il valore del conteggio viene mantenuto anche alla sostituzione delle schede P2 o quando si spegne la videocamera.

CLIP : Il contatore viene azzerato all'inizio di ciascuna registrazione e consente di mantenere traccia dei tempi di registrazione del clip durante la ripresa.

◆ NOTA

- Se si preme il pulsante RESET mentre è visualizzato il valore contatore, il contatore viene resettato su 0.
- Il valore contatore indica i valori nell'intervallo compreso tra 0:00:00 e 9:59:59 con incrementi di 1 secondo.

Visualizzazioni dello stato dello schermo del mirino

Oltre alle immagini video, il mirino mostra messaggi relativi alle impostazioni della videocamera e del suo stato operativo, gli indicatori del centro immagine, gli indicatori della zona di sicurezza, il motivo zebra e altre indicazioni.

Layout di indicazione di stato del mirino

L'illustrazione sottostante mostra le indicazioni (eccetto MODE CHECK) visualizzate nel mirino.

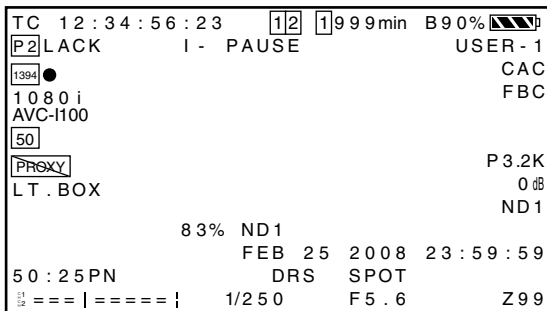

Per ulteriori informazioni, vedere le pagine seguenti:

Selezione delle informazioni di visualizzazione del mirino

Per selezionare le voci nella schermata del mirino, aprire la schermata DISPLAY SETUP e attivare o disattivare ciascuna voce o tipo.

Vedere al riguardo la sezione [Uso dei menu] (pagina 129).

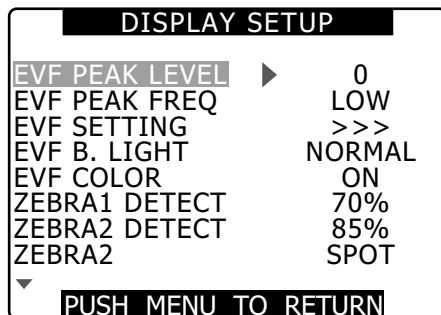

Indicazioni sullo schermo

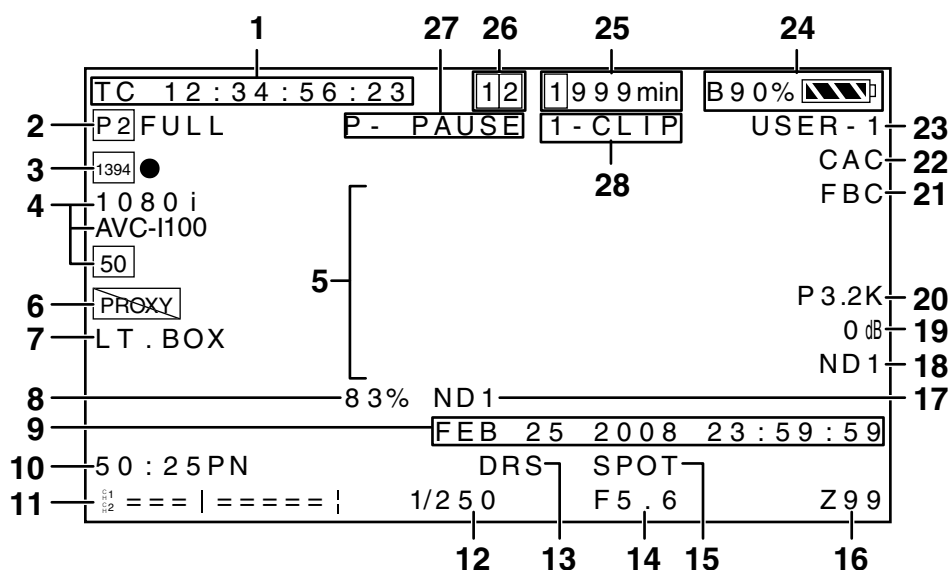

1 Indicazioni dei codici temporali

Premere ripetutamente il pulsante COUNTER per visualizzare (nell'ordine) le seguenti indicazioni:

• **(Nessuna indicazione)**

• **Contatore:**

Valore contatore (solo durante registrazione)

• **TC:**

Valore time code

Viene indicato TC* se non è possibile leggere correttamente il valore del time code dall'ingresso del connettore DVCPRO/DV. In modalità drop frame, i due punti fra i secondi e i quadri sono sostituiti da un solo punto (.).

• **tc:**

Valore time code (le cifre dei quadri sono visualizzate in 24 quadri)

Viene indicato tc* se non è possibile leggere correttamente il valore del time code dall'ingresso del connettore DVCPRO/DV. In modalità drop frame, i due punti fra i secondi e i quadri sono sostituiti da un solo punto (.).

• **UB:**

Valore bit utente

Viene indicato UB* se non è possibile leggere correttamente il valore del bit utente dall'ingresso del connettore DVCPRO/DV.

• **FR:**

Informazioni velocità di quadro per la registrazione

- FR60I: Modalità interlacciata 60i (60 campi/s)
- FR60P: Modalità progressiva 60P (60 quadri/s)
- FR30P: Modalità progressiva 30P (30 quadri/s)
- FR24P*: Modalità progressiva 24P (24 quadri/s)
- FR24PA*: Modalità avanzata 24P (24 quadri/s)





- FR50I: Modalità interlacciata 50i (50 campi/s)
 - FR50P: Modalità progressiva 50P (50 campi/s)
 - FR25P: Modalità progressiva 25P (25 campi/s)
- * Nelle modalità FR24P e FR24PA, l'ultima cifra contiene informazioni sulla sequenza di conversione quadro.

◆ **NOTA**

Quando TC, tc e UB sono bloccati sull'ingresso TC IN, i caratteri nelle icone corrispondenti sono visualizzati bordati **TC** → **TC**.

Se è stato utilizzato il pulsante HOLD per "congelare" temporaneamente le indicazioni, l'indicazione HOLD lampeggia.

2 Avvertimenti

-  : Lampeggia quando non è stata inserita nessuna scheda P2 o la scheda è protetta contro la scrittura.
-  **FULL:**
Lampeggia quando lo spazio sulla scheda P2 è esaurito.
-  **LACK:**
Nella modalità di registrazione in loop lampeggia quando lo spazio rimanente sulla scheda P2 è insufficiente.
-  : Illuminato quando la batteria dell'orologio interno è scarica.
Per ulteriori informazioni, fare riferimento a [Ricarica della batteria interna] (pagina 164).

3 Indicazioni dell'unità di backup

- Le seguenti indicazioni mostrano lo stato delle unità di backup collegate al connettore DVCPRO/DV.
- Le seguenti indicazioni non sono visualizzate quando l'opzione di menu 1394 CONTROL della schermata OTHER FUNCTIONS è impostata su OFF.
 - **1394 ●:** Registrazione
 - **1394 ||:** Standby registrazione
 - **1394 :**
Non è possibile comandare l'unità di backup.
 - **1394:** Non è collegata nessuna unità di backup.
 - **1394--:**
È collegata un'unità di backup ma essa non si trova in stato di registrazione o di standby registrazione.

4 Indicazione formato di registrazione e frequenza di sistema

- **Modalità di sistema**
 - 1080i
 - 720P
 - 480i (576i)
- **Formato di registrazione**
(In modalità di sistema 1080i, 720P)
 - AVC-I 100: Formato AVC-Intra 100
 - AVC-I 50: Formato AVC-Intra 50
 - DVCPRO HD: Formato DVCPRO HD (in modalità di sistema 480i (576i))
 - DVCPRO50, DVCPRO, DV
- **Frequenza di sistema**
 - : 59,94 Hz
 - : 50 Hz

5 Visualizzazione informazioni

- A seconda della situazione vengono visualizzate le seguenti informazioni.
- Indicazione del bilanciamento automatico del bianco e del bilanciamento automatico del nero
 - Indicazioni di errori e avvisi
 - Informazioni sul funzionamento di interruttori e pulsanti
- Per ulteriori informazioni, fare riferimento a [Visualizzazione informazioni centrale] (pagina 78).

6 Visualizzazione informazioni proxy (opzionale)

Fornisce informazioni relative a errori della scheda proxy nonché il tempo di registrazione proxy rimanente nella scheda di memoria SD.

7 Visualizzazione registrazione in formato letter box

Questa indicazione viene visualizzata nel formato di registrazione 480i (576i) quando è stato selezionato LETTER BOX nell'opzione di menu ASPECT CONV della schermata SYSTEM SETUP.

8 Indicazione luminosità Y GET

Quando è utilizzata la funzione Y GET, il livello dell'immagine al centro dell'immagine viene indicato come un valore compreso fra 0% e 109%.

9 Calendario

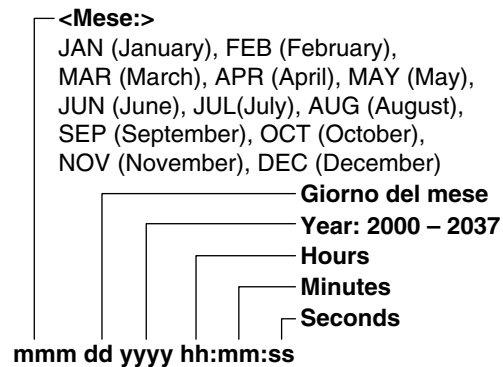

10 Indicazione velocità di quadro di registrazione/riproduzione

In registrazione nativa, sono visualizzate le velocità di quadro di acquisizione, di registrazione e di riproduzione.

Esempio: 60:24PN (registrazione 60P con velocità di quadro telecamera impostata su velocità di quadro variabile a 24PN)

La riproduzione applica un pull-down 2:3 per realizzare 24P over 60P, indicando l'esecuzione di una riproduzione lenta a 24/60.

Nella registrazione normale viene indicato solo la velocità di quadro di acquisizione.

Esempio: 24PA (registrazione in 24PA con pulldown 2:3:3:2 per registrazione over 60i)

11 Visualizzazione del livello audio

HEAD ROOM a - 20 dB

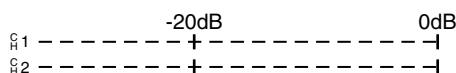

HEAD ROOM a - 18 dB

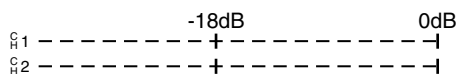

Assegnando la funzione MAG A. LVL (magnificazione indicatore livello) a un pulsante USER è possibile ingrandire la visualizzazione di questa indicazione. Per ulteriori informazioni, fare riferimento a [Ingrandimento dell'indicatore livello audio] (pagina 82).

12 Velocità dell'otturatore

Qui viene visualizzata la velocità dell'otturatore. In modalità synchro scan, sarà utilizzata la visualizzazione (tempo (minuti) o icona angolo otturatore) impostata nell'opzione di menu SYNC SCAN DISP della schermata DISPLAY SETUP.

13 Indicazione DRS

Segnala l'attività della funzione di ampliamento gamma dinamica.

14 Indicazione diaframma

Visualizza i valori di F.

- Se il connettore dell'obiettivo non è collegato, viene visualizzato NC.

15 Indicazione regolazione automatica diaframma Auto Iris

- **SPOT:** Regolazione automatica diaframma per illuminazione spot
- **BACK:** Regolazione automatica diaframma per compensazione retroilluminazione

Questa indicazione è visualizzata anche se l'obiettivo è impostato per la regolazione manuale del diaframma, ma non è attiva.

16 Indicazione posizione zoom

La posizione dello zoom è indicata con una serie di valori da Z00 (grandangolo massimo) a Z99 (zoom massimo).

17 Indicazione filtro ND consigliato

Indica il filtro ND più adatto alle condizioni di ripresa correnti.

18 Indicazione filtro ND

- Indica il filtro ND selezionato.
- L'indicazione ND -- significa che il selettore ND FILTER si trova in una posizione non corretta (un valore non compreso fra ND1 e ND4). Controllare la posizione del selettore ND FILTER.

19 Indicazione guadagno

Segnala i valori del guadagno impostato tramite l'amplificatore video.

20 Indicazione posizione selettore WHITE BAL

Indica la posizione corrente del selettore e l'attività della funzione di bilanciamento del bianco, quando è stata preimpostata l'opzione AWB. Nella modalità ATW (Tracking bilanciamento del bianco automatico), viene visualizzata anche l'indicazione ATW, mentre LOCK appare quando la funzione è bloccata.

21 Indicazione FBC

Visualizzata quando la funzione FBC è attiva.

22 Indicatore CAC

Indica se è attiva la funzione di controllo dell'aberrazione cromatica dell'obiettivo.

23 Visualizzazione del nome del file di scena

Indica il nome del file di scena correntemente selezionato (F1 - F6).

24 Carica residua della batteria

Con il progressivo esaurimento della carica della batteria, l'indicazione cambia come segue: → → → .

Quando la batteria è completamente scarica, () lampeggia.

(Se viene utilizzato un adattatore AC, può essere visualizzata una segnalazione diversa da : non è segnale di malfunzionamento.)

Batterie che indicano il livello di carica in percentuale (%)

Queste batterie indicano il livello di carica rimanente come descritto di seguito.

- **B* *%:** 10 %~99 %
Indica il livello di carica rimanente in %.
- **MAX:** Indica che la batteria è completamente carica.
- **EMP:** Indica che il livello di carica rimanente è inferiore al 10 %.

Batterie che non indicano il livello di carica in percentuale (%)

Queste batterie indicano il livello di carica come valori di tensione.

- **13.5 V:** Indicazione della tensione erogata dalla batteria.

25 Indicazione della memoria rimanente sul supporto di memorizzazione

- Impostare l'opzione di menu P2CARD REMAIN nella schermata DISPLAY SETUP su ONE-CARD per visualizzare il tempo rimanente sulla scheda P2 sulla quale si sta eseguendo la registrazione e mostrare sulla sinistra il numero dello slot nella quale è inserita. TOTAL visualizza il tempo rimanente nelle due schede.
- In "mode check", vengono visualizzate alternativamente ONE-CARD e TOTAL.
- Questa indicazione non è visualizzata durante il calcolo della memoria rimanente e mentre la videocamera si trova in modalità USB device.
- Il controllo di modalità durante la registrazione in loop visualizza il tempo di registrazione standard disponibile per la registrazione in loop.
- Indica il tempo rimanente in incrementi di 1 minuto da 0 a 999 minuti. Tempi superiori a 999 sono indicati come 999 minuti.
- L'indicazione visualizza quando rimangono solo 2 minuti o meno.

26 Informazioni supporto di memorizzazione

Indica gli slot contenenti le schede P2 e altre informazioni generali sui supporti di memorizzazione.

- **[1] On:** Scheda P2 pronta per la registrazione

- **1** illuminato (verde): Scheda P2 selezionata per la registrazione
- **1** lampeggia: Riconoscimento della scheda in corso
- **-**: Nessuna scheda inserita
- **P**: Protetta da scrittura
- **F**: Piena
- **X**: Riconoscimento non riuscito
- **E**: Scheda P2 in formato non valido (problema risolvibile mediante formattazione)
- **o**: Slot schede P2 contiene scheda PROXY

27 Registrazione e riproduzione

- **REC**: Registrazione
- **PAUSE**: Standby registrazione
- **II**: Pausa di riproduzione
- **▶**: Riproduzione
- **▶▶ (◀◀)**: Avanzamento veloce / avanzamento veloce in riproduzione (riavvolgimento veloce / riproduzione indietro veloce)
- **4X ▶▶ (4X ◀◀)**: Ricerca a velocità 4x
- **CLIP III▶ (CLIP ◀III)**: Clip avanti (clip indietro), cue up di singoli clip
- **CLIP&T III▶ (CLIP&T ◀III)**: Cue up avanti e indietro al punto di inizio dei clip e ai punti dei promemoria di testo (se l'opzione di menu SEEK SELECT è impostata su CLIP&T nella schermata OTHER FUNCTIONS)
- **START**: Indica l'inizio della registrazione per un nuovo clip in modalità di registrazione one-clip.
- **END**: Indica l'arresto della compilazione in un clip in modalità di registrazione one-clip.

In modalità DISPLAY OFF vengono visualizzate solo le indicazioni REC, START ed END in alto a destra. (Visualizzata in alto a destra anche quando sono stati impostati preregistrazione, registrazione in loop, registrazione a intervalli o registrazione one shot.)

Indicazione registrazione speciale

Questa indicazione è visualizzata quando l'opzione di menu REC FUNCTION della schermata RECORDING SETUP è impostata su INTERVAL, ONE SHOT o LOOP e quando PRE REC è impostato su ON.

- **L -**: LOOP (registrazione in loop)
- **I -**: INTERVAL, ONE SHOT
- **P -**: PRE REC

28 Indicazioni per la modalità di registrazione one-clip

- **1-CLIP**: Indica l'inizio della registrazione per un nuovo clip in modalità di registrazione one-clip.
- **1*CLIP**: Indica la possibilità di compilare le registrazioni in un clip precedente in modalità di registrazione one-clip.

Visualizzazione informazioni centrale

Vengono presentate le seguenti informazioni (per ulteriori informazioni, fare riferimento a pagina 76).

Indicazioni registrazione e riproduzione scheda P2

- **BOS**: Inizio stream. Non sono disponibili ulteriori dati per la riproduzione all'indietro.
- **CANNOT PLAY**: Visualizzato quando la riproduzione è disabilitata.
 - **CARD ERR (1) (2) (1/2)**: Il numero indica la scheda P2 sulla quale si sono verificati problemi.
 - **UPDATING**: Lettura dei dati della scheda in corso
- **CANNOT REC**: Visualizzato quando non può essere avviata la registrazione premendo il pulsante REC.
- **EOS**: Fine stream. Non sono disponibili ulteriori dati per la riproduzione in avanti.
- **PRE REC ON (OFF) (INVALID)**: Visualizzato quando viene premuto il pulsante USER al quale è stata assegnata la funzione di preregistrazione.
- **SHOT MARK ON (OFF) (INVALID)**: SHOT MARK è visualizzato quando vengono premuti il pulsante USER o il pulsante RET sull'obiettivo ai quali è stato assegnato.
- **SLOT SEL (INVALID)**: SLOT SEL è visualizzato quando vengono premuti il pulsante USER al quale è stato assegnato.
- **TEXTMEMO (INVALID)**: TEXT MEMO è visualizzato quando vengono premuti il pulsante USER o il pulsante RET sull'obiettivo ai quali è stato assegnato.

Errori e avvisi

Eventuali malfunzionamenti della videocamera o scheda P2 sono segnalati mediante messaggi di errore o avvisi. Se il problema non si risolve spegnendo e quindi riaccendendo la videocamera, provare a sostituire la scheda, e se anche questo non risolve il problema, può essere necessario rivolgersi al proprio fornitore.

- **1394**: Si verifica in caso di errori nella connessione 1394 o nel segnale.
 - **1394 INITIAL ERROR**: Errore di connessione
 - **1394 INPUT ERROR**: Errore di ingresso
 - **1394 INPUT ERROR (OTHER FORMAT)**: (Formato di ingresso diverso)
 - **COPY INHIBITED**: Indica che un segnale con protezione dalla copia è stato immesso nell'ingresso del segnale DV tramite il connettore DVCPRO/DV.

- **CLIP DISCONTINUED**
Questo messaggio viene visualizzato in modalità di registrazione one-clip quando si verificano errori di conformità in un clip compilato e non è possibile compilare nel clip la registrazione successiva.
 - **DIR ENTRY NG CARD**
Questo messaggio indica che la directory della scheda si è corrotta e non è possibile garantire la normale registrazione se l'operazione continua. Eseguire rapidamente il backup dei dati contenuti nella scheda e formattarla nuovamente.
 - **EXTERNAL1394 DISCONNECT**
Questo messaggio compare quando l'opzione di menu 1394 CONTROL della schermata OTHER FUNCTIONS è impostata su EXT e si cerca di avviare una registrazione senza aver prima collegato un dispositivo esterno al connettore DVCPRO/DV.
 - **FORMAT ERR !**
Indica una scheda P2 non conforme allo standard richiesto.
 - **INCOMPATIBLE CARD**
Questo messaggio indica che la scheda inserita non soddisfa le specifiche standard e non può quindi essere utilizzata.
Può essere visualizzato anche quando una scheda proxy viene inserita con la videocamera accesa.
 - **LOW BATTERY**
Questo messaggio indica che la batteria è esaurita.
 - **REC WARNING**
Visualizzato durante un errore nella registrazione. Ripetere la registrazione. Se il problema non si risolve, contattare il proprio fornitore.
 - **CARD ERR (1) (2) (1/2):** Il numero indica la scheda P2 sulla quale si sono verificati problemi.
 - Se l'avvertimento persiste, spegnere l'alimentazione.
 - Se l'avvertimento persiste anche dopo aver ripetuto la registrazione, sostituire la scheda con un'altra.
 - **ERROR:** Altre cause
 - **OVER MAX# CLIPS:** È stato raggiunto il limite relativo al numero di clip che è possibile registrare in una scheda P2 (fino a 1000 clip).
 - **PULL DOWN ERROR:** Errore nella sequenza di pull down video es. in modalità 24P (25P).
 - **REC RAM OVERFLOW:** Overflow nella memoria di registrazione
 - **RUN DOWN CARD**
Questo messaggio indica che è stato superato il numero massimo di sovrascritture consentito dalla scheda P2 e che non è possibile garantire la normale registrazione se l'operazione continua.
È consigliabile sostituirla con una scheda P2 nuova.
 - **SYSTEM ERROR**
Questo messaggio indica che si è verificato un errore di sistema. Questo tipo di errore può spesso essere corretto spegnendo e quindi riaccendendo la videocamera.
 - **CAM MICON ERROR:** Il microprocessore della videocamera non risponde.
 - **P2 CONTROL ERROR:** Si è verificato un errore di controllo del sistema P2.
 - **P2 MICON ERROR:** Il processore P2 non risponde.
 - **TEMPORARY PAUSE**
IRREGULAR FRM SIG:
Questo messaggio indica che il segnale di riferimento in ingresso GENLOCK è irregolare e la registrazione è in pausa.
 - **TURN POWER OFF**
Questo messaggio indica che si è verificato un evento anomalo, ad esempio è stata rimossa una scheda durante l'accesso o è stata modificata una modalità di sistema.
Spegnere e riaccendere l'unità.
 - **WIRELESS RF**
Questo messaggio indica che la ricezione dal ricevitore wireless è di qualità insufficiente.
- ### Visualizzazione stato videocamera
- **ABB**
Indicatore ABB
 - **ATW ACTIVE**
Visualizzato quando il selettore AUTO W/B BAL è impostato su AWB e ATW è attivo.
 - **ATW (ATW LOCK)**
Visualizzato quando il selettore WHITE BAL è impostato su B ed è stato assegnato ATW.
 - **AUTO KNEE (ON/OFF)**
Visualizzato quando viene cambiata la posizione del selettore AUTO KNEE.
 - **AWB**
Indicatore AWB
 - **AWB P3.2K/AWB P5.6K**
Visualizza la temperatura di colore assegnata a PRST quando il selettore WHITE BAL è impostato su PRST. Visualizzato anche quando viene eseguita la funzione AWB nella posizione PRST.
 - **BACK LIGHT (OFF)**
Visualizzato durante la regolazione del diagramma quando lo stato della retroilluminazione è stato cambiato premendo il pulsante USER al quale è stato assegnato BACK LIGHT.
 - **DRS ON (OFF)**
Visualizzato quando viene attivata o disattivata la funzione DRS.
 - **GAIN**dB**
Visualizzato quando è attivato GAIN.
 - **ND NG**
Visualizzato quando il filtro ND non è posizionato correttamente.
 - **SCENE*******
Visualizza il nome del file di scena selezionato ruotando il comando SCENE FILE.
 - **SHUTTER 1/**** (OFF)**
Visualizzato quando la velocità dell'otturatore è cambiata.
 - **SPOT LIGHT (OFF)**
Visualizzato durante la regolazione del diagramma quando lo stato della retroilluminazione è stato cambiato premendo il pulsante USER al quale è stato assegnato SPOT LIGHT.
 - **FBC ON (OFF)**
Visualizzato quando viene attivata o disattivata la funzione FBC.

Controllo e visualizzazione dello stato di ripresa

- Tenere premuto il pulsante DISP/MODE CHK durante la registrazione o l'attesa della registrazione per visualizzare le impostazioni di ciascuna funzione di ripresa, l'elenco di funzioni assegnate ai pulsanti USER e tutte le altre informazioni. Rilasciare il pulsante per tornare alla schermata normale.
- Premendo il pulsante DISP/MODE CHK durante la registrazione o l'attesa di registrazione azzerata la visualizzazione. Premere nuovamente per tornare alla schermata normale.
- Queste impostazioni vengono mantenute quando l'unità viene spenta e anche quando si passa a un supporto o a una modalità di funzionamento diversi.
- Le seguenti indicazioni possono essere visualizzate sul mirino e sul monitor LCD premendo il pulsante DISP/MODE CHK oppure configurando opportunamente l'opzione di menu OTHER DISPLAY nella schermata DISPLAY SETUP.

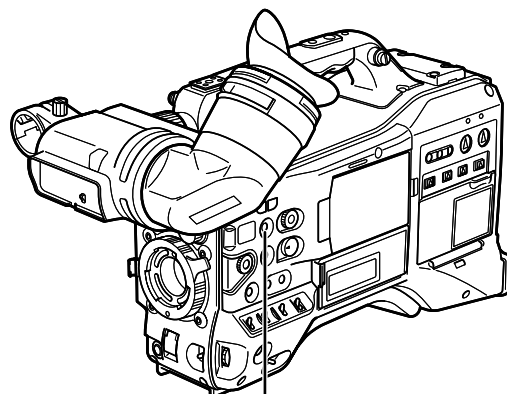

Pulsante DISP/MODE CHK

No	Indicazioni	Indicazioni visualizzate da MODE CHECK ○	Indicazioni annullate da DISPLAY OFF ○	Indicazioni visualizzate o nascoste mediante l'impostazione dell'opzione OTHER DISPLAY -: Nessun effetto, ○: Apre, x: Annulla			Altri menu che annullano indicazioni -: Nessun effetto
				ALL	PARTIAL	OFF	
1	Indicazioni dei codici temporali	○	Rimane visualizzato	-	-	-	-
2	Avvertimenti	○	Rimane visualizzato	-	-	-	CARD/BATT *1
3	Indicazioni dell'unità di backup	○	Rimane visualizzato	-	-	-	-
4	Indicazione formato di registrazione e frequenza di sistema	○	○	○	×	×	-
5	Visualizzazione informazioni	×	Rimane visualizzato	-	-	-	-
6	Visualizzazione informazioni proxy (opzionale)	○	Rimane visualizzato	-	-	-	-
7	Visualizzazione registrazione in formato letter box	○	○	-	-	-	-
8	Indicazione luminosità Y GET	○	Rimane visualizzato	-	-	-	-
9	Calendario	○	○	-	-	-	Data/ora
10	Indicazione velocità di quadro di registrazione/riproduzione	○	○	○	○	×	-
11	Visualizzazione del livello audio	○	○	-	-	-	LEVEL METER
12	Velocità dell'otturatore	○	○	○	○	×	-
13	Indicazione DRS	○	○	○	○	×	-
14	Indicazione diaframma	○	○	○	○	×	-
15	Indicazione regolazione automatica diaframma Auto Iris	○	○	○	○	×	-
16	Indicazione posizione zoom	○	○	-	-	-	Zoom
17	Indicazione filtro ND consigliato	○	○	○	○	×	-
18	Indicazione filtro ND	○	○	○	×	×	-
19	Indicazione guadagno	○	○	○	○ Non indica 0 dB	×	-
20	Indicazione posizione selettore WHITE BAL	○	○	○	○ Visualizza solo ATW, LOCK, P3.2K e P5.6K	×	-
21	Indicazione FBC	○	○	○	○	×	-
22	Indicatore CAC	○	○	-	-	-	-
23	Visualizzazione del nome del file di scena	○	○	○	×	×	-
24	Carica residua della batteria	○	○ Visualizzato all'abbassarsi del livello di carica della batteria	-	-	-	CARD/BATT
25	Indicazione della memoria rimanente sul supporto di memorizzazione	○	○ Visualizzato all'abbassarsi del livello di carica della batteria	-	-	-	CARD/BATT
26	Informazioni supporto di memorizzazione	○	○ Illuminato quando SLOT SEL è eseguito	○	○	×	CARD/BATT
27	Registrazione e riproduzione	○	○ Compare in alto a destra solo durante la registrazione e nelle modalità di registrazione speciali	○	○	×	-

(Continua alla pagina seguente)

No	Indicazioni	Indicazioni visualizzate da MODE CHECK ○	Indicazioni annullate da DISPLAY OFF ○	Indicazioni visualizzate o nascoste mediante l'impostazione dell'opzione OTHER DISPLAY -: Nessun effetto, ○: Apre, x: Annulla			Altri menu che annullano indicazioni -: Nessun effetto
				ALL	PARTIAL	OFF	
28	Indicazioni per la modalità di registrazione one-clip	○	○	○	○	x Compare quando viene avviata o arrestata la registrazione di un clip	-

*1 Non viene visualizzato solo l'avvertimento che non è stata inserita nessuna scheda P2.

Indicazione MODE CHECK

MODE CHECK fornisce un set quasi completo di informazioni sulla videocamera. Le voci da 1 a 5 sono fornite solo da MODE CHECK.

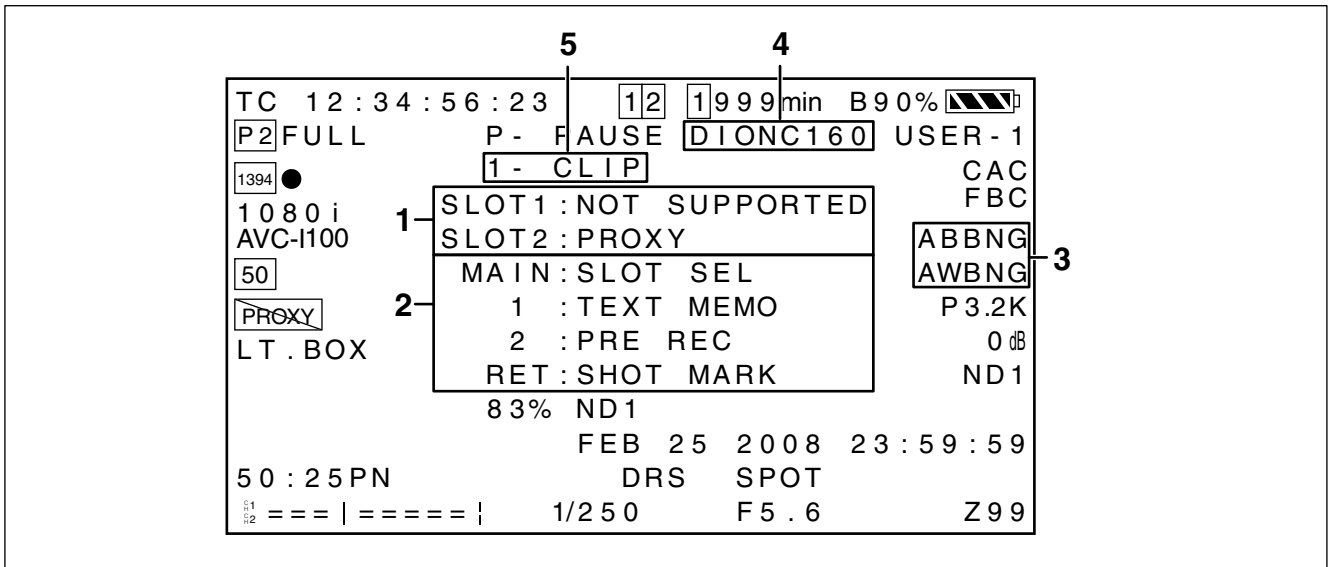

1 Indicazione stato slot scheda P2

Visualizza lo stato degli slot scheda P2 n. 1 e 2.

• **ACTIVE:**

Indica schede pronte per le operazioni di lettura e scrittura (comprese le schede selezionate per la registrazione).

• **ACCESSING:**

Indica una scheda sulla quale sono in corso operazioni di lettura o scrittura.

• **INFO READING:**

Scheda in fase di riconoscimento.

• **FULL:** Lo spazio disponibile sulla scheda P2 è esaurito.

• **PROTECTED:**

La scheda P2 è protetta contro la scrittura.

• **NOT SUPPORTED:**

La scheda P2 non può essere utilizzata o riconosciuta.

• **FORMAT ERROR:**

La scheda P2 non è formattata correttamente.

• **NO CARD:**

Non è stata inserita nessuna scheda.

• **PROXY: (accessorio)**

Scheda Proxy

• **Nessuna indicazione:**

La videocamera si trova in modalità USB DEVICE.

2 Informazioni sulle assegnazioni dei pulsanti USER e RET dell'obiettivo

Nella seguente sezione si descrive come verificare quali funzioni siano assegnate ai pulsanti USER e RET dell'obiettivo. Per ulteriori informazioni, fare riferimento a [Assegnazioni di funzioni ai pulsanti utente] (pagina 61). Per ulteriori informazioni, fare riferimento a [RET SW] (pagina 139).

3 Visualizzazione errori AWB, ABB

MODE CHECK indica quando le funzioni AWB e ABB non operano in modo normale.

4 Tipo di batteria

Indica il tipo di batteria selezionato per il rilevamento della carica rimanente.

5 Indicazioni per la modalità di registrazione one-clip

Per ulteriori informazioni, fare riferimento a [Indicazioni per la modalità di registrazione one-clip] a pagina 78.

Visualizzazione motivo zebra

La videocamera AG-HPX371E può visualizzare due motivi zebra.

L'interruttore ZEBRA consente di visualizzare nel mirino o sul monitor LCD il motivo zebra scelto nel menu. Il menu consente anche di visualizzare il motivo zebra sull'uscita video del connettore VIDEO OUT.

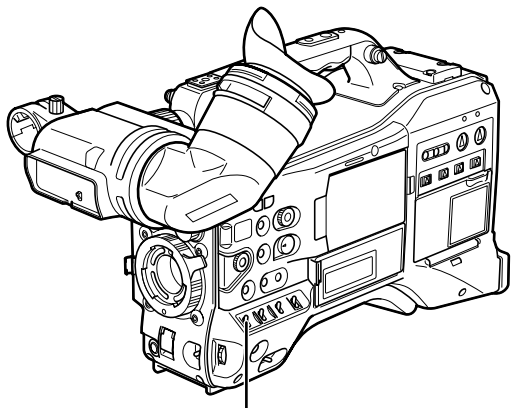

Interruttore ZEBRA

Utilizzare la schermata DISPLAY SETUP per impostare la visualizzazione del motivo zebra.

Voce	Impostazione	Descrizione
ZEBRA1 DETECT	50%... <u>70%</u> ... 109%	Imposta il livello del motivo zebra 1 (verso destra).
ZEBRA2 DETECT	50%... <u>85%</u> ... 109%	Imposta il livello del motivo zebra 2 (verso sinistra).
ZEBRA2	ON, <u>SPOT</u> , OFF	Seleziona il motivo ZEBRA2.

I valori predefiniti sono sottolineati.

SPOT: Un livello video fra ZEBRA1 e ZEBRA2 visualizza un motivo zebra.

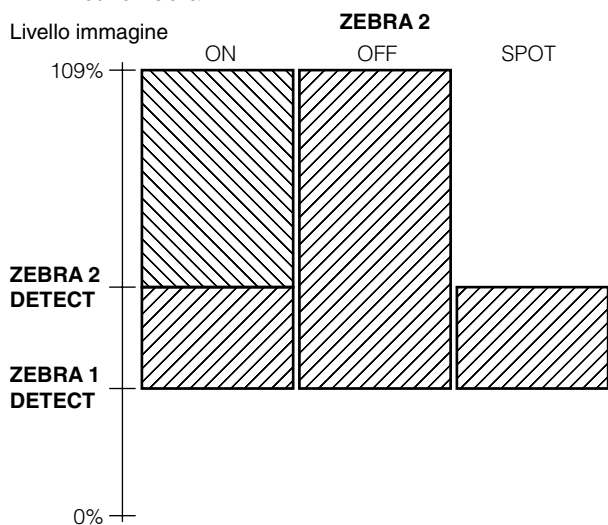

Per visualizzare un motivo zebra sull'uscita video del connettore VIDEO OUT apportare le impostazioni necessarie nella schermata OUTPUT SEL.

Schermata OUTPUT SEL

Voce	Impostazione	Descrizione
VIDEO OUT ZEBRA	ON: Visualizza il motivo zebra mostrato su monitor LCD e mirino della videocamera anche sul video in uscita sul connettore VIDEO OUT. OFF: Il motivo zebra non viene emesso sul segnale video di uscita del connettore VIDEO OUT.	Specifica se sovrapporre o no il motivo zebra sui segnali di VIDEO OUT.

Funzione di messa a fuoco assistita

Premere il pulsante FOCUS ASSIST per ingrandire la zona centrale dell'immagine e facilitare la messa a fuoco. Impostare l'opzione di menu FOCUS BAR su ON nella schermata DISPLAY SETUP per visualizzare la barra di messa a fuoco.

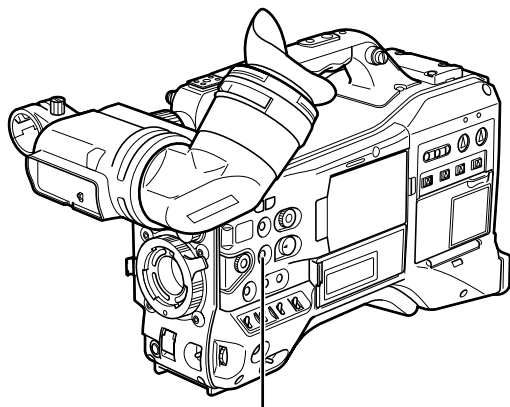

Pulsante FOCUS ASSIST

◆ NOTA

Questa funzione ingrandisce solo la zona centrale dell'immagine del monitor LCD e del mirino. Non è sovrapposto sui segnali in uscita sui connettori VIDEO OUT e SDI OUT.

EXPANDED: (Pulsante FOCUS ASSIST)

Triplica l'ingrandimento della zona centrale dell'immagine.

L'indicazione di stato e il motivo zebra scompaiono e, nella parte superiore dello schermo, appare l'indicazione EXPANDED.

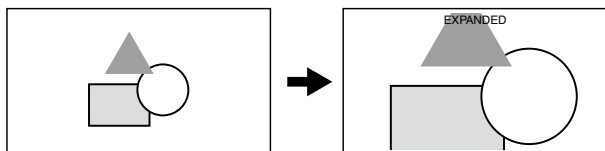

- La visualizzazione EXPANDED è disponibile solo durante la registrazione e non è attiva in modalità di ingresso esterno.

◆ NOTA

In VIDEO OUT e SDI OUT, il centro dell'immagine non viene ingrandito e le indicazioni di stato non compaiono.

FOCUS BAR: (menu DISPLAY SETUP)

La lunghezza della barra indica la messa a fuoco dell'immagine.

La barra di messa a fuoco raggiunge l'estremità destra quando l'immagine è a fuoco.

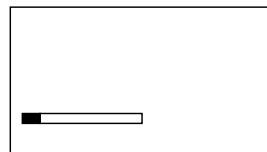

Non a fuoco



La barra si estende verso destra quando l'immagine è a fuoco.

Regolazione e impostazione del monitor LCD

Uso del monitor LCD

- 1 Accendere l'interruttore POWER dell'unità AG-HPX371E.
- 2 Far scorrere il pulsante OPEN nella direzione della freccia ① per aprire il monitor LCD.

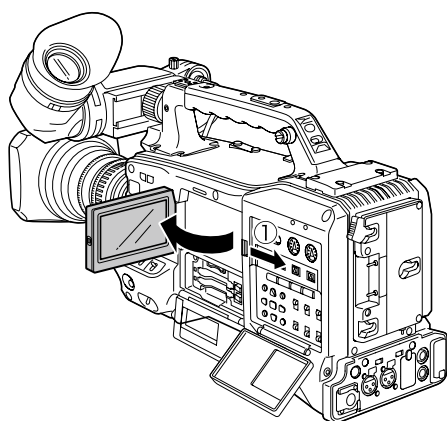

◆ NOTA

Il monitor LCD si apre con un angolo di 120 gradi. Provando ad aprirlo ulteriormente si rischia di danneggiare il monitor.

- 3 Regolare l'angolazione del monitor LCD per una visione ottimale.

- Il monitor può essere ruotato fino a 180 gradi verso l'obiettivo e fino a 90 gradi verso l'operatore.

◆ NOTA

Per evitare danni alla videocamera / registratore, non forzare il movimento del monitor aperto.

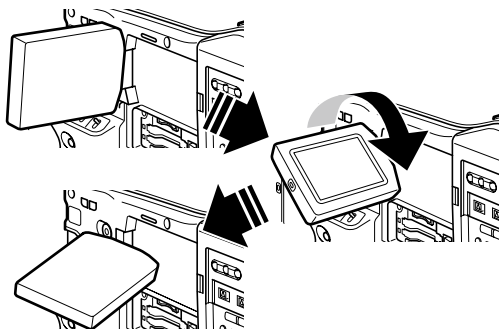

- 4 La schermata secondaria dell'opzione di menu LCD SETTING nella schermata DISPLAY SETUP consente di regolare i livelli di colore, luminosità e contrasto dello schermo.

Per ulteriori informazioni, fare riferimento a [Uso dei menu] (pagina 129).

- Per LCD SETTING della schermata DISPLAY SETUP, selezionare CHANGE.

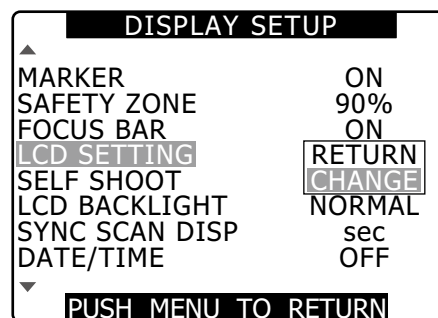

- 5 Selezionare una voce con la manopola JOG.

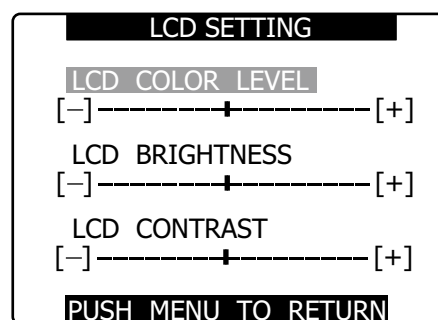

- 6 Premere la manopola JOG e girarlo per regolare la voce selezionata.

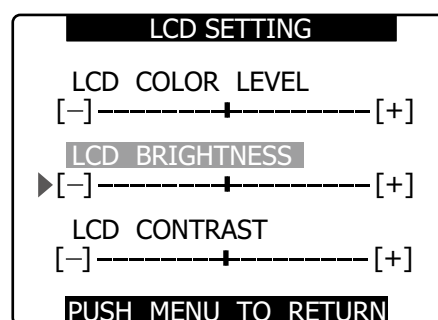

◆ NOTA

- Premere il pulsante RESET quando è selezionato un valore regolabile nel menu di impostazione LCD SETTING per ripristinare il valore predefinito di fabbrica.
- Quando si chiude il monitor LCD accertarsi che la chiusura avvenga correttamente.
- In un ambiente con improvvisi sbalzi di temperatura, potrebbe formarsi condensa sulla superficie a cristalli liquidi del monitor. In questo caso, rimuovere l'umidità con un panno morbido asciutto.

- Se si utilizza un panno per rimuovere condensazione o sporco dal monitor LCD, è possibile che i colori dello schermo appaiano alterati. Questo fenomeno non indica la presenza di un guasto. L'alterazione dei colori scomparirà dopo pochi minuti.
- Quando il camcorder è particolarmente freddo, le immagini video nel monitor LCD appaiono leggermente più scure immediatamente dopo l'accensione dell'unità. Una volta che le parti interne del camcorder si sono scaldate, il monitor LCD torna alla luminosità normale.
- L'immagine sul monitor LCD potrà persistere anche dopo aver rimosso la batteria o lo spinotto di alimentazione di una sorgente di alimentazione DC esterna mentre la videocamera è accesa. Questo fenomeno è normale e non indica la presenza di un guasto.
L'immagine scomparirà lasciando inattiva la videocamera.
- Il ritardo dell'immagine potrà aumentare alle basse temperature, ma questo non è segnale di guasto.

Riprese di autoritratti

Se si effettuano riprese con il monitor LCD ruotato di 180 gradi verso l'obiettivo, è possibile impostare l'opzione di menu SELF SHOOT su MIRROR, per ribaltare orizzontalmente l'immagine video sul monitor LCD e consentire di visualizzare un'immagine speculare durante la ripresa.

Notare che solo l'immagine sul monitor LCD viene ribaltata orizzontalmente e non quella effettiva che viene registrata. Questa funzione nasconde la visualizzazione di indicazioni di stato, forma d'onda o grafico vettori sul monitor LCD. I menu di impostazione e la visualizzazione delle miniature non sono ruotati orizzontalmente.

Funzione di monitoraggio della forma d'onda

Assegnare la funzione WFM a un pulsante USER e premere tale pulsante per visualizzare la forma d'onda relativa all'immagine sul monitor LCD. Premere nuovamente il pulsante WFM per chiudere la visualizzazione della forma d'onda.

- L'opzione di menu WFM (pagina 139) della schermata SW MODE consente di passare dalla visualizzazione della forma d'onda alla visualizzazione del grafico vettoriale e viceversa.
- La visualizzazione della forma d'onda non compare nel mirino.
- La visualizzazione della forma d'onda non compare durante l'utilizzo della funzione di messa a fuoco assistita (EXPANDED).
- La visualizzazione della forma d'onda non può essere registrata.

Regolazione e impostazione del mirino

Regolazione della posizione orizzontale del mirino

- 1 Allentare le ghiera di posizionamento orizzontale mirino.
- 2 Spostare il mirino verso destra o verso sinistra fino a raggiungere la posizione più opportuna.

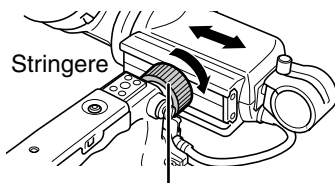

Ghiera di posizionamento orizzontale dell'obiettivo

- 3 Serrare le ghiera di posizionamento orizzontale del mirino.

Regolazione delle diottrie

- 1 Spostare su ON l'interruttore POWER della videocamera.
 - Osservare l'immagine nel mirino.
- 2 Ruotare la ghiera di regolazione delle diottrie fino ad ottenere la massima nitidezza dell'immagine nel mirino.

Ghiera di regolazione delle diottrie

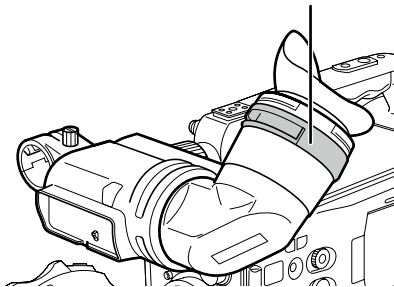

Utilizzo del mirino

- 1 Accendere l'interruttore POWER.
- 2 La schermata secondaria dell'opzione di menu EVF SETTING nella schermata DISPLAY SETUP consente di regolare luminosità e contrasto dello schermo.

Per ulteriori informazioni sull'utilizzo dei menu, fare riferimento a [Uso dei menu] (pagina 129).

 - Selezionare CHANGE in EVF SETTING.

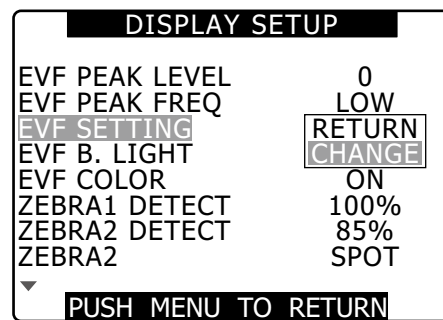

- 3 Servendosi del pulsante a rotazione JOG selezionare le opzioni da impostare.

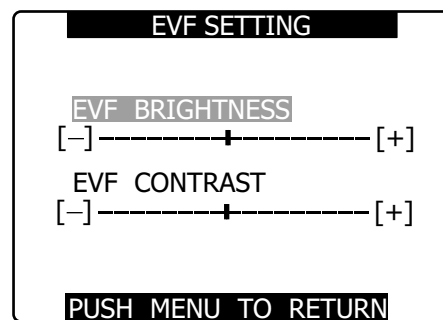

- 4 Premere il pulsante a rotazione JOG per selezionare la voce desiderata e ruotarlo per effettuare le regolazioni.

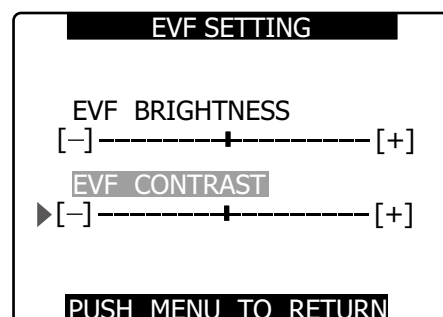

◆ **NOTA**

- Premere il pulsante **RESET** quando è selezionato un valore regolabile nel menu di impostazione **EVF SETTING** per ripristinarne il valore predefinito di fabbrica.
- Il monitor LCD potrà apparire più scuro del normale se, al momento dell'accensione, la videocamera è fredda. Lo schermo tornerà alla sua normale luminosità non appena raggiunta una temperatura sufficiente.
- I casi descritti di seguito sono fenomeni propri del mirino che possono verificarsi in determinate condizioni, ma non sono segnali di guasto. Non hanno altresì nessun effetto sui segnali di registrazione o di uscita.
 - Spostando la posizione dell'occhio nel mirino, si possono vedere i colori primari (rosso, blu e verde).
 - Alle basse temperature, l'immagine può presentare una tonalità irregolare rosa generale.
 - Quando la videocamera è spenta, possono essere presenti righe nere orizzontali sullo schermo. Esse scompaiono all'accensione della videocamera.
- Il ritardo dell'immagine potrà aumentare alle basse temperature, ma questo non è segnale di guasto.

Evidenziazione dei contorni delle immagini

Evidenziazione dei contorni delle immagini nel mirino o sul monitor LCD ne facilita la messa a fuoco. Questa funzione non ha alcuna influenza sull'uscita video e sul video registrato dalla videocamera.

- 1** Regolare **EVF PEAK LEVEL** e **EVF PEAK FREQ** nella schermata **DISPLAY SETUP**.

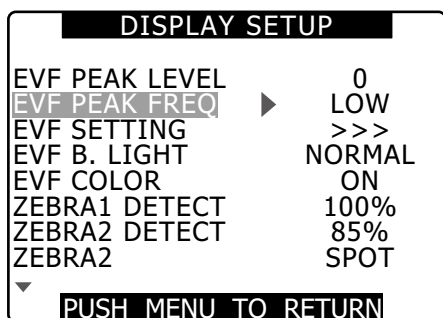

Visualizzazione monocromatica del mirino

Impostare l'opzione di menu **EVF COLOR** su **OFF** nella schermata **DISPLAY SETUP** per passare alla modalità monocromatica di visualizzazione nel mirino.

Gestione dei dati di configurazione

Configurazione dei file di dati dell'installazione

Questa videocamera consente di salvare un file delle scene su ciascuna posizione da F1 a F6 sulla manopola SCENE FILE.

Con una scheda di memoria SD è possibile salvare fino a quattro file da F1 a F6 su una scheda SD per un successivo utilizzo.

I valori del menu di impostazione possono essere memorizzati come file utente nella videocamera ed è possibile memorizzare sulla scheda di memoria SD fino a quattro file.

I file di dati delle impostazioni vengono configurati come mostrato di seguito.

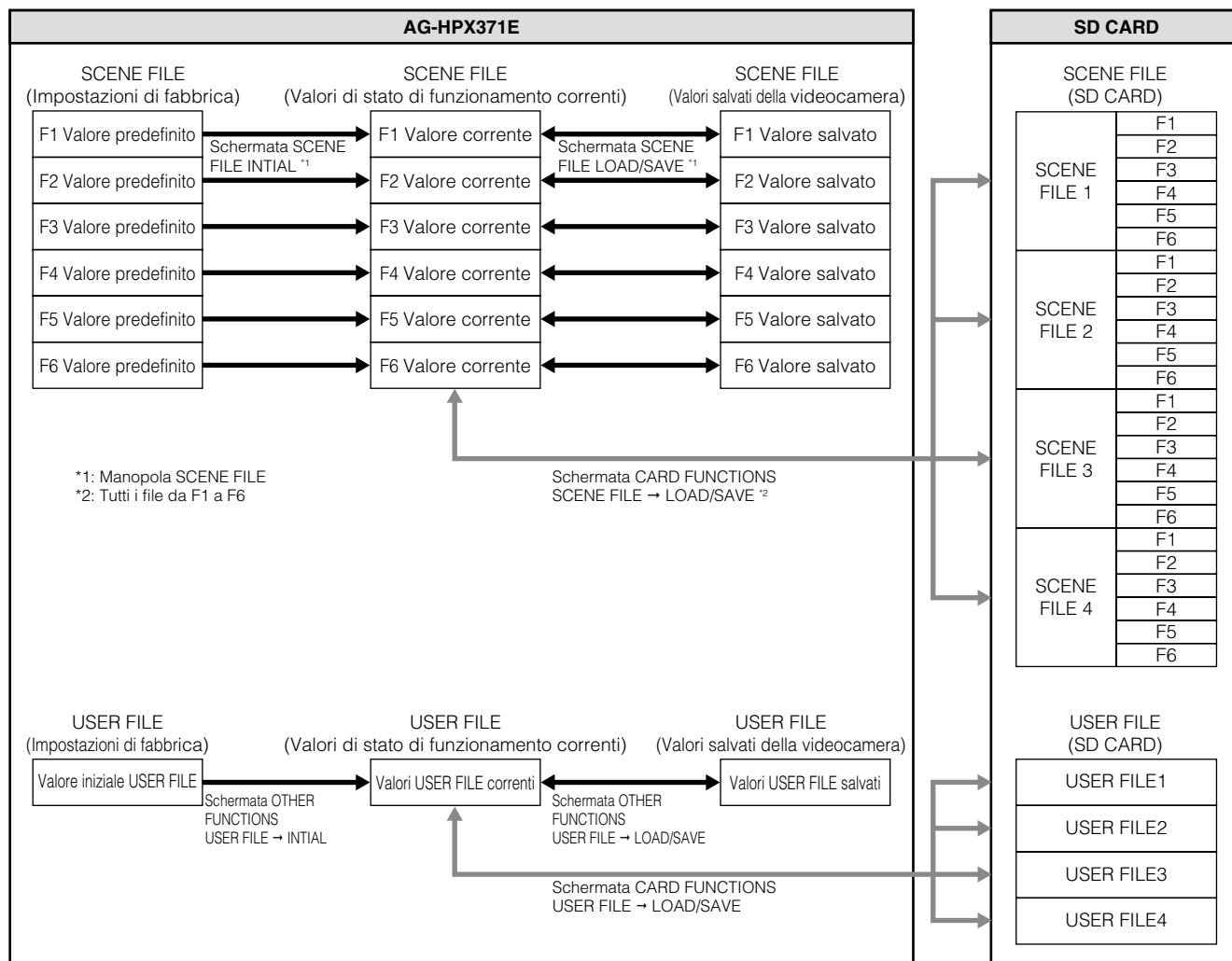

◆ NOTA

- L'opzione di menu MENU INIT della schermata OTHER FUNCTIONS consente di ripristinare i valori predefiniti di tutti i valori operativi di stato e le impostazioni della videocamera memorizzati nei file di scena da F1 a F6 e nel file utente. Questa funzione non ripristina i valori preimpostati di fabbrica dell'impostazione TIMEZONE.
- L'impostazione di operazioni sui file di dati può dar luogo ad errori durante la riproduzione o quando l'opzione di menu PC MODE è impostata su ON nella schermata SYSTEM SETUP. Impostare PC MODE su OFF prima di procedere con l'esecuzione di operazioni sui file.
- Le impostazioni SCENE FILE e USER FILE non sono disponibili quando le registrazioni possono essere compilate in un clip precedente in modalità di registrazione one-clip (ovvero quando viene visualizzato "1*CLIP"). Chiudere il menu e premere il pulsante STOP per circa 2 secondi per arrestare il processo di compilazione del clip e quindi eseguire l'operazione.

Impostazione dei dati mediante una scheda di memoria SD

Memorizzando fino a quattro file su di una scheda di memoria SD o SDHC (accessorio opzionale) è possibile creare una scheda di configurazione che consente di configurare rapidamente le impostazioni desiderate della videocamera prima della registrazione.

Gestione delle schede di memoria SD

Una scheda di memoria SD può essere inserita o rimossa prima o dopo l'accensione dell'unità.

Per inserire una scheda di memoria SD

Aprire il coperchietto dello slot, inserire la scheda di memoria SD (accessorio opzionale) nello slot facendo attenzione che il lato con l'etichetta della scheda sia rivolto verso l'alto, quindi chiudere il coperchietto dello slot.

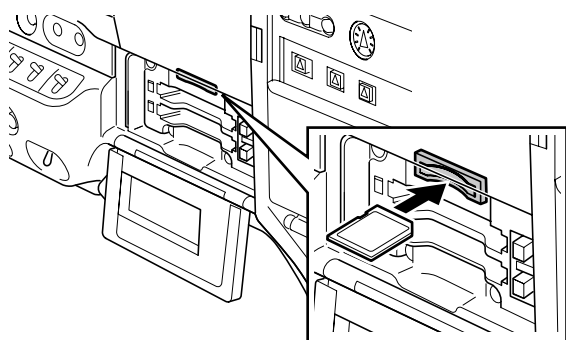

◆ NOTA

- Una scheda di memoria SD deve essere inserita con il lato destro davanti allo slot. Se la scheda non può essere inserita, provare ad inserirla dal lato opposto o rovesciarla. Non forzarla nello slot.
 - Controllare la scheda prima di inserirla nuovamente.
 - Questa videocamera consente esclusivamente l'utilizzo di schede di memoria SD conformi alle specifiche SD o SDHC.
- Leggere [Precauzioni per l'uso di schede di memoria SD] (pagina 23) per importanti informazioni sulla gestione delle schede di memoria SD.

Per rimuovere la scheda di memoria SD

Aprire il coperchietto dello slot e verificare che l'indicatore BUSY non sia illuminato prima di esercitare una pressione sulla scheda SD per rilasciarla. Questa operazione fa sì che la scheda SD fuoriesca dallo slot. Rimuovere la scheda di memoria SD e chiudere il coperchietto dello slot.

Le schede di memoria SD non devono essere utilizzate o conservate in un ambiente che potrebbe essere

- Esposto a elevate temperature/umidità;
- Esposto a gocce d'acqua; o
- Caricato elettricamente.

Per la memorizzazione, la scheda di memoria SD deve essere tenuta all'interno dell'unità AG-HPX371E con il coperchio chiuso.

Formattazione, scrittura e lettura di una scheda di memoria SD

Aprire la schermata CARD FUNCTIONS dal menu di impostazione per formattare le schede di memoria SD, scrivere dati di impostazione sulle schede di memoria SD e per leggere dati memorizzati su una scheda di memoria SD.

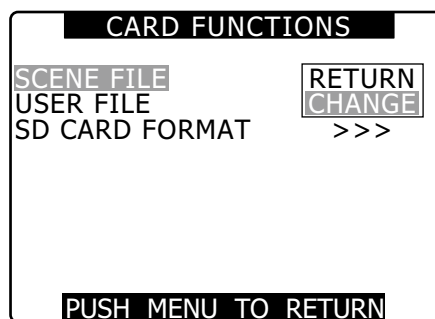

L'utilizzo di schede di memoria SD in un formato diverso dal formato SD/SDHC formattate su un altro dispositivo dà luogo alla visualizzazione del messaggio FORMAT ERROR in alto a destra sullo schermo. Riformattare sempre tali schede SD sulla videocamera prima dell'uso. Vedere [Per formattare una scheda di memoria SD] (questa pagina).

Per formattare una scheda di memoria SD

◆ NOTA

Le schede di memoria SD devono essere formattate tramite la schermata delle miniature.

Per ulteriori informazioni, vedere [Formattazione di schede di memoria SD] (pagina 124).

- 1 Selezionare SD CARD FORMAT in CARD FUNCTIONS, quindi premere il pulsante a rotazione JOG.

Per ulteriori informazioni, fare riferimento a [Uso dei menu] (pagina 129).

- 2** Selezionare EXECUTE, quindi premere il pulsante a rotazione JOG.

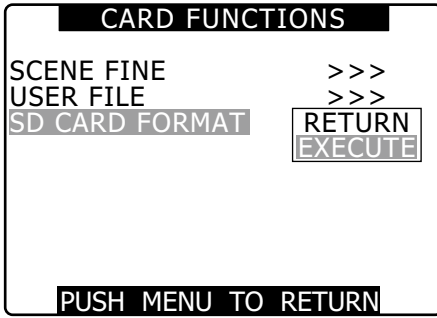

- 3** Selezionare YES nella schermata di conferma quindi premere il pulsante a rotazione JOG.

- Viene visualizzato "SD CARD FORMAT OK" e la scheda di memoria SD viene formattata.

◆ **NOTA**

Verificare che non vi siano dati importanti sulla scheda prima di procedere con la formattazione in quanto i dati eliminati dalla formattazione non possono più essere recuperati.

La scheda non verrà formattata se appare il seguente messaggio dopo aver premuto il pulsante a rotazione JOG:

Messaggio di errore	Rimedio
SD CARD FORMAT NG NO CARD (Nessuna scheda di memoria SD inserita)	Inserire una scheda di memoria SD.
SD CARD FORMAT NG ERROR (Impossibile formattare la scheda di memoria SD)	La scheda potrebbe essere difettosa. Sostituire la scheda.
SD CARD FORMAT NG WRITE PROTECT (La scheda di memoria SD è protetta dalla scrittura)	Rimuovere la scheda ed escludere la protezione.
SD CARD FORMAT NG CANNOT ACCESS (Impossibile accedere alla scheda di memoria SD)	La scheda di memoria SD non è accessibile. Al termine dell'accesso corrente, riformattare la scheda.

Come utilizzare i dati del file delle scene

- Le posizioni del selettore SCENE FILE consentono di memorizzare le impostazioni relative alle varie condizioni di ripresa.
- Durante la ripresa, è possibile recuperare i file necessari con il quadrante del file scena.
- I valori del file delle scene possono essere modificati anche utilizzando le opzioni di menu. È possibile salvare un file delle scene modificato su ciascuna posizione della manopola del file delle scene.

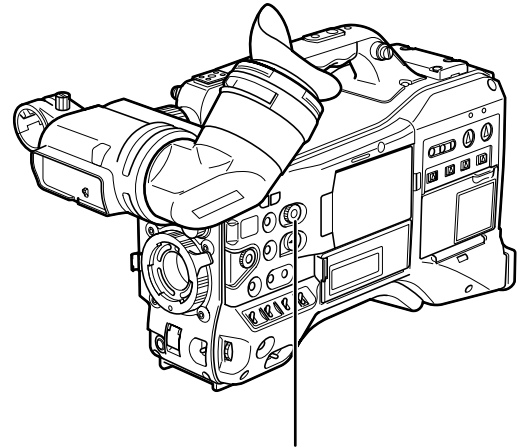

Manopola SCENE FILE

- Si osservi che il cambiamento o la modifica dei file di scena durante la registrazione non ne modificherà le impostazioni relative a VFR e velocità di quadro. Per realizzare tali cambiamenti, porre la videocamera in modalità di standby di registrazione.

■ Impostazione di fabbrica

- **F1: SCENE**
File adatto per la ripresa normale.
- **F2: SCENE FLUO.**
File adatto per la ripresa normale con le luci fluorescenti, ad esempio nei luoghi chiusi.
- **F3: SCENE SPARK**
File adatto alla ripresa in SD, con più estesa gamma di risoluzione, colore e contrasto.
- **F4: SCENE B-STR**
File adatto per aumentare il contrasto delle zone scure, utile, ad esempio, per la ripresa di tramonti.
- **F5: SCENE CINE V**
File adatto alle riprese di scene come cinematografiche in cui deve essere aumentato il contrasto.
- **F6: SCENE CINE D**
File adatto alla ripresa di scene come cinematografiche in cui deve essere aumentata la gamma dinamica.

◆ **NOTA**

Le modifiche ai file di scena non hanno effetto sulle impostazioni del SYSTEM MODE. Effettuare tali modifiche attraverso la schermata SYSTEM SETUP.

Modifica delle impostazioni dei file scena

■ Esempio 1: Modificare il nome del file scena.

1 Ruotare il quadrante del file scena, quindi selezionare il file scena da modificare.

2 Selezionare NAME EDIT in SCENE FILE, quindi premere il pulsante a rotazione JOG.

Per ulteriori informazioni, fare riferimento a [Uso dei menu] (pagina 129).

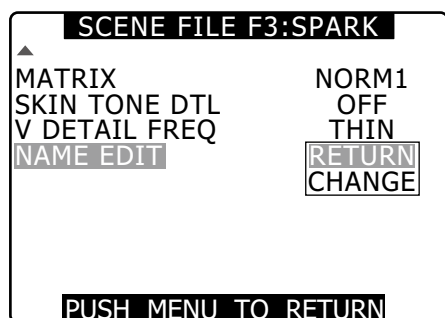

3 Selezionare CHANGE quindi premere il pulsante a rotazione JOG.

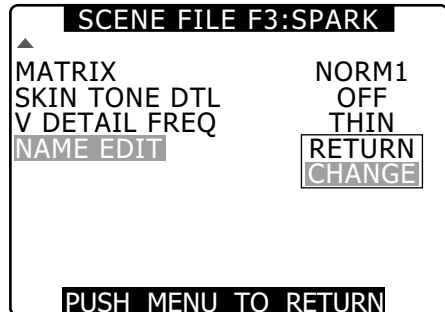

4 Quando viene visualizzata la schermata mostrata in basso, utilizzare il pulsante a rotazione JOG per immettere un nome di file a 6 caratteri.

- Ruotando il pulsante a rotazione JOG si cambia il carattere visualizzato nella sequenza seguente: spazio (□) → caratteri alfabetici (dalla A alla Z) → numeri (da 0 a 9) → simboli (; : < = > ? @ [\] ^ _ . /).
- Se si preme il tasto RESET quando si è impostato il nome del file, i caratteri vengono cancellati.

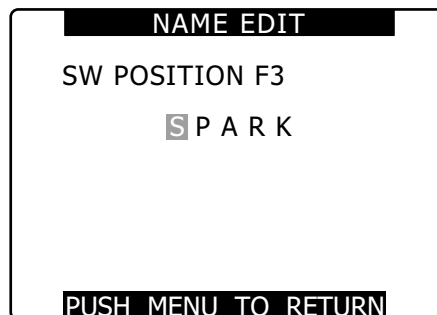

- Una volta completata l'impostazione del nome del file, premere il tasto MENU. Ciò completa la modifica NAME EDIT. Una modifica confermata viene conservata dopo lo spegnimento e non è interessata dalla posizione della manopola. Anche le voci impostate per il file delle scene vengono conservate.

■ Esempio 2: Salvare il file delle scene F1 sulla videocamera.

1 Selezionare LOAD/SAVE/ITEM in SCENE FILE, quindi premere il pulsante a rotazione JOG.

Per ulteriori informazioni, fare riferimento a [Uso dei menu] (pagina 129).

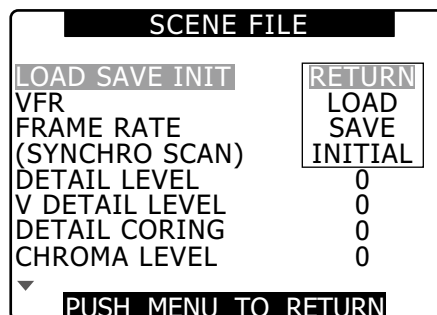

- 2** Selezionare SAVE quindi premere il pulsante a rotazione JOG.

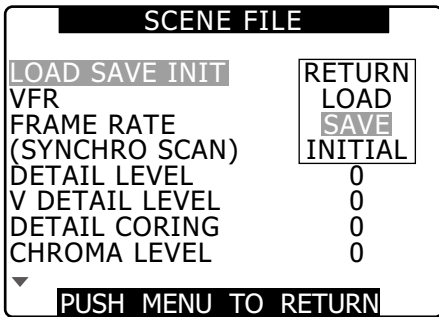

- 3** Selezionare YES quindi premere il pulsante a rotazione JOG.

- Per tornare al livello superiore del menu, premere il tasto MENU.

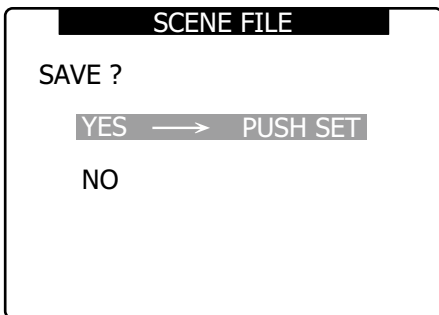

- Viene visualizzato "PROCESSING" e compare il messaggio seguente quando tutte le impostazioni sono state completate.



- Dopo aver cambiato le impostazioni del file scena, per ritornare ai precedenti valori memorizzati, selezionare LOAD al passaggio 2 ed eseguire le operazioni descritte al passaggio 3.
- Per riportare le impostazioni del file scena sui valori predefiniti in fabbrica, selezionare INITIAL al passaggio 2 ed eseguire l'operazione descritta al passaggio 3.
- Per salvare e leggere le impostazioni del file utente o per riportarle sui loro valori predefiniti alla consegna, aprire la schermata delle impostazioni OTHER FUNCTIONS ed eseguire USER FILE come per i file delle scene.

Salvataggio dei file scena e di altre impostazioni sulle schede di memoria SD

Su una scheda di memoria SD si possono salvare fino a quattro impostazioni di file scena o altre impostazioni come file, ed è possibile caricarle dalla scheda.

- Impostazioni correnti del file di scena sono memorizzate automaticamente sulla videocamera e salvate su di una scheda di memoria SD. le impostazioni attuali vengono riscritte e allo stesso tempo i dati vengono salvati dentro l'unità.
- I dati in tutti i file scena, da F1 a F6, vengono riscritti. Leggere [Gestione delle schede di memoria SD] (pagina 90) per importanti informazioni sulla gestione delle schede di memoria SD.

La procedura seguente mostra come salvare i file delle scene.

- 1** Posizionare l'interruttore di alimentazione (POWER) della videocamera su ON.

- 2** Selezionare SCENE FILE in CARD FUNCTIONS, quindi premere il pulsante a rotazione JOG.

Per ulteriori informazioni, fare riferimento a [Uso dei menu] (pagina 129).

- 3** Selezionare CHANGE quindi premere il pulsante a rotazione JOG.

- Selezionare la voce USER FILE per altre impostazioni.

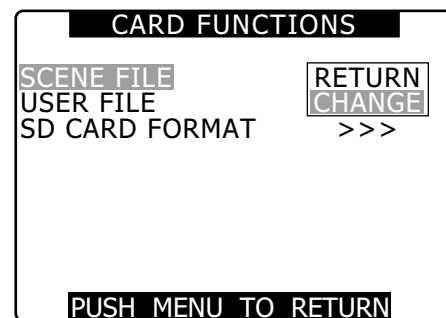

- 4** Selezionare il numero del file (da 1 a 4) mediante il pulsante a rotazione JOG.
- Premere nuovamente il pulsante a rotazione JOG per confermare le impostazioni effettuate.

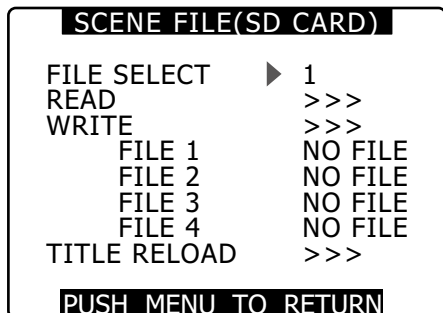

- 5** Selezionare WRITE e premere il pulsante a rotazione JOG, quindi selezionare EXECUTE e premere il pulsante a rotazione JOG.

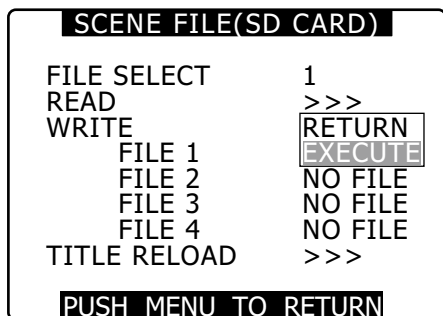

- 6** Premere il pulsante cursore, girare la manopola JOG per passare su YES e premere di nuovo la manopola JOG.
- Nell'esempio seguente, TITLE 1 è il nome del file.
 - Al completamento della scrittura, appare WRITE OK.

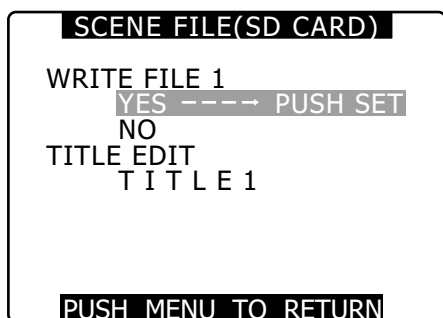

Per caricare un file

Eseguire i passi da 1 a 4, selezionare READ al passo 5, selezionare EXECUTE e premere il pulsante a rotazione JOG. A caricamento completato, viene visualizzato il messaggio READ OK.

Analogamente ai file di scena, è possibile gestire i file utente mediante l'opzione di menu USER FILE della schermata CARD FUNCTION.

Ricaricamento dei file da una scheda di memoria SD

Eseguire i passi da 1 a 3, spostarsi su TITLE RELOAD per visualizzare YES al punto 5, quindi premere il pulsante a rotazione JOG.

Il file viene ricaricato.

Per fornire un titolo a un file

- 1 Eseguire i passaggi da 1 a 4.
- 2 Con il pulsante a rotazione JOG selezionare i caratteri, quindi premere il pulsante a rotazione JOG per passare al carattere successivo.
 - È possibile immettere uno qualsiasi dei caratteri seguenti:
spazio, da A a Z, da 0 a 9, ; < = > ? @ [\] ^ _ - /
 - È possibile cancellare tutti i caratteri con il tasto RESET.
- 3 Al termine, spostare il cursore alla destra del titolo immesso.
- 4 Selezionare YES e premere il pulsante a rotazione JOG.

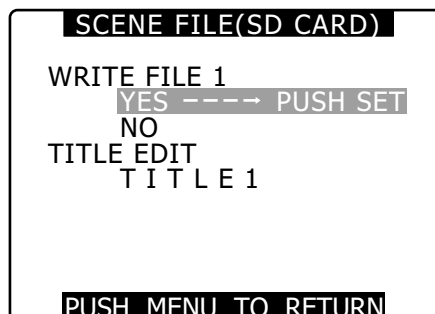

- Una volta scritto il titolo, appare "WRITE OK".

◆ NOTA

- Se appare WRITE NG FORMAT ERROR, formattare la scheda di memoria SD.
- Se viene visualizzato il messaggio WRITE NG WRITE PROTECT, spostare la linguetta di protezione per consentire la scrittura.
- Se appare WRITE NG CANNOT ACCESS, interrompere qualsiasi operazione (come la riproduzione) prima di procedere.
- Se appare WRITE NG ERROR, la scheda di memoria SD potrebbe essere guasta. Sostituirla.

Capitolo 5 Preparazione

Alimentazione

Per l'alimentazione del camcorder si può utilizzare un pacco batteria o un alimentatore CC esterno.

Uso del pacco batterie

Il seguente elenco indica le batterie di cui è stato verificato il corretto funzionamento con la videocamera.

- Batterie Anton/Bauer
PROPAC14, TRIMPACK14
HYTRON50, HYTRON140
DIONIC90, DIONIC160
- Batterie IDX
NP-L7, ENDURA7, ENDURA10
- Batterie Sony
BP-GL65/95
- Batterie PAG
PAGL95

◆ NOTA

- Anche se è possibile utilizzare altre batterie modificando opportunamente le impostazioni della voce di menu corrispondente, si raccomanda di utilizzare batterie il cui corretto funzionamento con la videocamera è stato verificato.
- Caricare il pacco batterie con il caricabatterie prima di utilizzarlo. (Consultare il manuale di istruzioni del caricabatterie per le informazioni sulla ricarica.)

Installazione delle batterie e impostazione del tipo

Uso di un pacco batterie Anton/Bauer

1 Installazione di un pacco batterie Anton/Bauer.

Connettore di uscita alimentazione per illuminazione
(DC OUT 12 V 4,5 A)

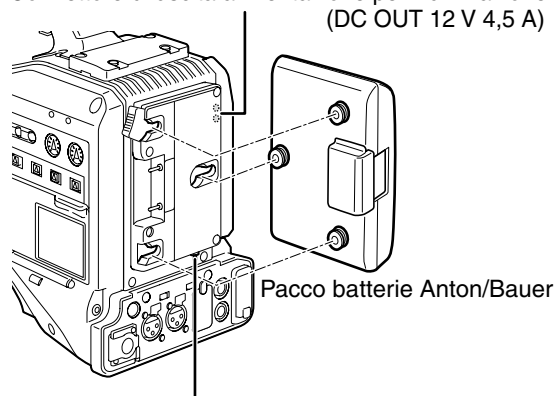

◆ NOTA

Il contenitore della batteria Anton/Bauer comprende sia un connettore di uscita di alimentazione per illuminazione sia un interruttore di comando di illuminazione, utili per il collegamento di una lampada.

Rivolgersi ad Anton/Bauer per informazioni sul sistema di illuminazione.

2 Inserire la batteria facendola scivolare nella direzione della freccia.

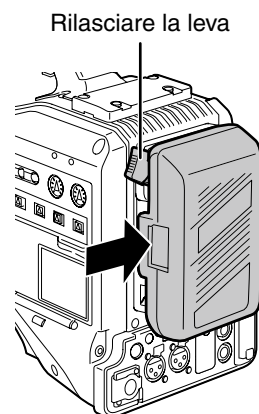

◆ NOTA

■ Rimozione del pacco batterie
Premere completamente e tenere premuta la leva di rilascio sul contenitore della batteria. Quindi, far scivolare il pacco batteria nella direzione opposta alla freccia tenendo premuta la leva.

3 Impostare il tipo di batteria.

- Selezionare il tipo di batteria elencato in BATTERY SELECT. Selezionare l'opzione di menu BATTERY SELECT nella schermata delle impostazioni BATTERY SETUP.

Se si utilizza un pacco tipo montaggio a V

Montare la piastra di adattamento V-mount. Inserire la piastra facendola scorrere come illustrato di seguito.

- Per rimuovere la piastra, spostare la levetta di rilascio verso il basso.

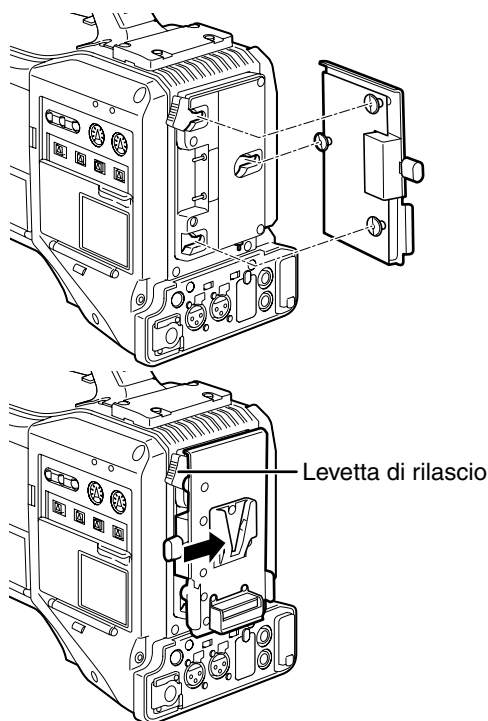

Impostazione del tipo di batteria

- Selezionare il tipo di batteria elencato in BATTERY SELECT. Selezionare l'opzione di menu BATTERY SELECT nella schermata delle impostazioni BATTERY SETUP.
- Se si utilizza una batteria non elencata in BATTERY SELECT:
 Nel caso di una batteria NiCd, selezionare "NiCd14 (14 V)" e impostare ciascuna voce a seconda delle caratteristiche della batteria. Se non è una batteria NiCd, selezionare TYPE A o TYPE B e impostare ciascuna voce a seconda delle caratteristiche della batteria.
 Per ulteriori informazioni, fare riferimento a [Schermata BATTERY SETUP] (pagina 146).

◆ NOTA

- Per informazioni sulle piastre adattatrici NP/BP e la piastra adattatrice per montaggio a V, rivolgersi al rivenditore presso il quale è stato acquistato il camcorder.
- Se è montata una piastra di adattamento V-mount non sarà possibile visualizzare i valori percentuali anche con batterie che mostrano la capacità rimanente.

Se si utilizza una batteria NP

1 Montare la piastra di adattamento V-mount sulla videocamera.

Fare riferimento a [Se si utilizza un pacco tipo montaggio a V] (questa pagina).

2 Montare una piastra di supporto sul contenitore della batteria NP.

- Se la piastra della batteria è fornita con un cuscinetto, applicare prima il cuscinetto sul contenitore della batteria.
- (1) Rimuovere la vite nella parte inferiore del coperchio e rimuovere il coperchio.
 - (2) Allineare le aperture nella batteria e nella piastra e fissare la piastra al contenitore della batteria servendosi delle viti fornite.
 - (3) Stringere la vite del connettore di alimentazione.
 - (4) Inserire il coperchio rimosso precedentemente nella direzione della freccia.
 - (5) Allineare le aperture nella parte inferiore del coperchio e il contenitore e fissarli insieme con la vite di fermo.

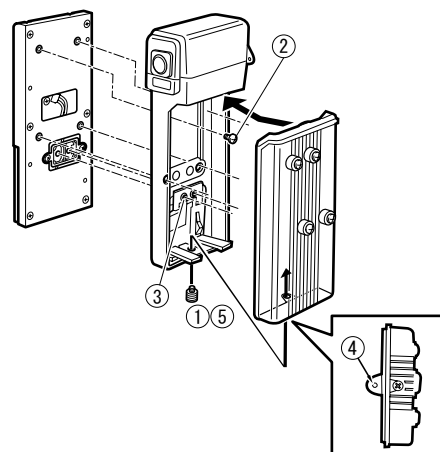

Uso dell'alimentatore CC

- 1 Collegare la fonte di alimentazione esterna CC all'ingresso DC IN dell'unità.

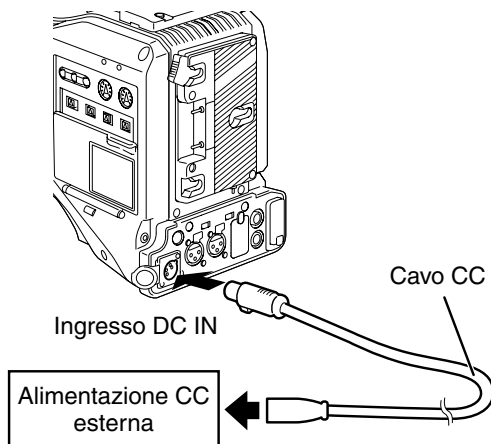

- 2 Ruotare l'interruttore dell'alimentazione esterna CC su "ON". (Se l'interruttore di alimentazione è disponibile sulla fonte di alimentazione esterna CC)

- 3 Ruotare l'interruttore di accensione del camcorder su ON.

■ Utilizzo di una fonte di alimentazione DC esterna
Verificare che la tensione prodotta dalla fonte di alimentazione DC esterna corrisponda alla tensione nominale di funzionamento della videocamera prima di eseguire la connessione.

La corrente di uscita della fonte di alimentazione DC esterna deve essere sufficiente a soddisfare le esigenze di amperaggio della videocamera collegata con un ragionevole margine di sicurezza.

Calcolare l'amperaggio assorbito totale della videocamera con la seguente formula.

Consumo di potenza totale ÷ tensione

All'accensione si verifica uno sbalzo di corrente. Se durante questa fase l'alimentazione non è sufficiente, la videocamera potrebbe danneggiarsi. Consigliamo di usare un alimentatore CC esterno che fornisca almeno il doppio della potenza consumata dalla videocamera e da tutti gli accessori a essa collegati al momento dell'accensione (esempio: obiettivo, ricevitore microfono wireless). Il cavo CC dovrebbe essere un cavo schermato bipolare da 18 AWG o superiore (area sezione trasversale nominale: 0,824 mm²).

• Quando si utilizza un alimentatore di corrente esterno diverso dall'adattore AC, verificare i contatti della presa DC IN per assicurarsi della corretta polarità. Se si connette accidentalmente l'alimentatore a +12 V al morsetto GND, potrebbe verificarsi un incendio o si possono causare lesioni personali.

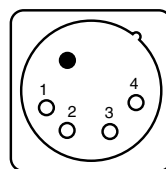

Pin No.	Segnale
1	GND
2, 3	—
4	+12 V
CASE	Frame GND

◆ NOTA

- Quando sia il pacco batteria che l'alimentatore CC esterno sono collegati, l'alimentazione è fornita dall'alimentatore CC esterno. La batteria può essere rimossa o inserita mentre si usa un alimentatore CC esterno.
- Quando si usa un alimentatore CC esterno, assicurarsi di accenderlo prima di premere l'interruttore di accensione del camcorder. Se non si procede secondo questo ordine, il camcorder potrebbe non funzionare correttamente a causa del lento innalzamento della tensione dell'alimentatore CC esterno.
- Per collegare una batteria al connettore DC IN, selezionare BATTERY nell'opzione di menu EXT DC IN SEL, quindi selezionare il tipo di batteria nell'opzione di menu BATTERY SELECT della schermata BATTERY SETUP. Notare che con queste impostazioni, l'indicazione "%" potrebbe non essere visualizzata anche per quelle batterie fornite di indicatore di carica residua.

Montaggio e regolazione dell'obiettivo

Montaggio dell'obiettivo

- 1 Sollevare la leva di aggancio dell'obiettivo e rimuovere il coperchio della montatura.

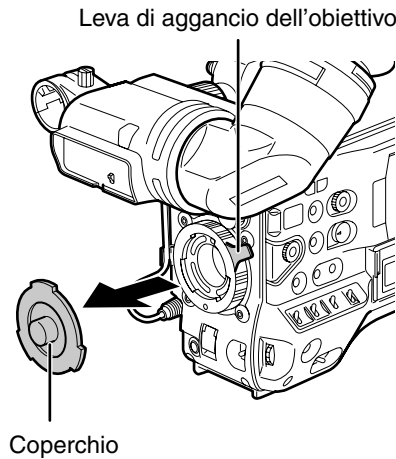

- 2 Per montare l'obiettivo, allineare l'intaglio sulla parte superiore centrale della montatura con il segno centrale dell'obiettivo.

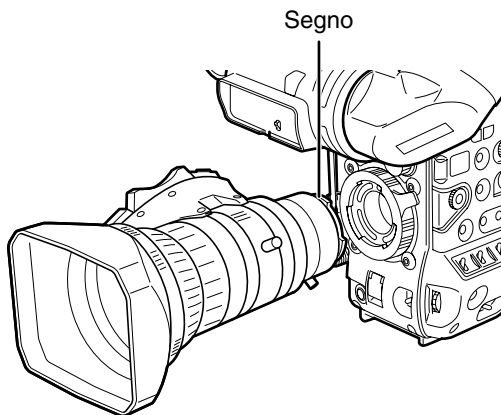

- 3 Abbassare la levetta dell'obiettivo per bloccarlo saldamente in posizione.

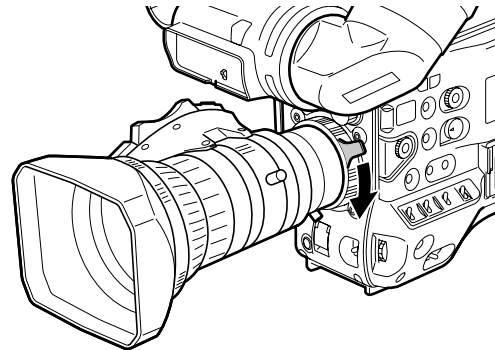

- 4 Assicurare il cavo mediante l'apposito aggancio e collegarlo al connettore LENS.

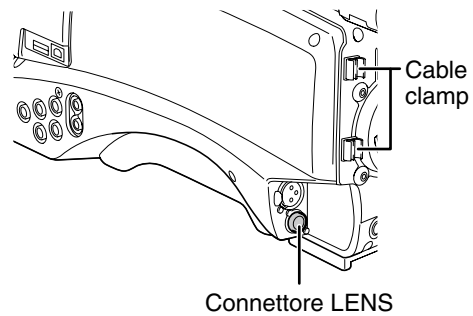

Per ulteriori dettagli sulla corrente fornita dal terminale obiettivo, fare riferimento alla pagina 178.

- 5 Regolare la flangia posteriore.
Per ulteriori informazioni, fare riferimento a [Regolazione della flangia posteriore] (pagina 99).

◆ NOTA

- Consultare il manuale dell'obiettivo per le istruzioni relative.
- Quando l'obiettivo viene rimosso, installare il coperchio della montatura per proteggere il dispositivo.

Regolazione della flangia posteriore

Se le immagini non sono perfettamente a fuoco sia nella posizione telefoto sia in quella di grandangolo durante le operazioni di zoom, regolare la flangia posteriore (distanza dalla superficie della montatura alla superficie di formazione dell'immagine).

Una volta regolata, la flangia posteriore non deve essere regolata nuovamente finché si utilizza lo stesso obiettivo sulla videocamera.

◆ NOTA

Consultare il manuale dell'obiettivo per le istruzioni relative alla regolazione e alla individuazione delle singole parti dell'obiettivo.

- 1 Montare l'obiettivo sulla videocamera.
 - Accertarsi di collegare il cavo dell'obiettivo.
- 2 Impostare il diaframma a iride dell'obiettivo su manuale e aprirlo completamente.

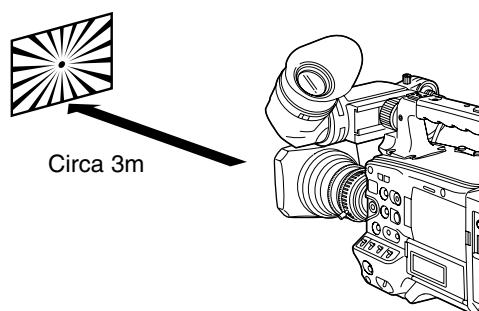

- 3 Posizionare il grafico di regolazione della flangia posteriore a circa 3 metri dall'obiettivo e regolare l'illuminazione sul grafico al fine di ottenere un livello di uscita di immagine.
 - Se il livello dell'immagine è troppo alto, utilizzare i filtri o l'otturatore.

- 4 Allentare la vite di bloccaggio dell'anello F.f (Flange focus).

◆ NOTA

Su alcuni obiettivi può essere indicato come F.b (Flange back).

- 5 Impostare lo zoom sulla posizione telefoto, manualmente o mediante il motorino elettrico.
- 6 Riprendere il grafico di regolazione della lunghezza focale di flangia e ruotare la ghiera distanziale per regolare la messa a fuoco.

- 7 Ruotare la ghiera di zoom nella posizione di grandangolo e ruotare la ghiera F.f (messa a fuoco di flangia) per mettere a fuoco correttamente il soggetto.

- Non spostare la ghiera distanziale durante la messa a fuoco.

- 8 Ripetere i passi da 5 a 7 finché l'obiettivo non è a fuoco sia nella posizione telefoto sia in quella grandangolo.

- 9 Stringere saldamente la vite di bloccaggio dell'anello F.f.

Compensazione della gradazione del bianco

La videocamera può utilizzare DEFAULT (valore fisso) e tre funzioni utente regolabili (USER1, USER2, USER3) per memorizzare i dati di compensazione della gradazione del bianco.

Selezionare SHADING SELECT nella schermata delle impostazioni LENS SETUP per impostare i dati di compensazione. Selezionando OFF la compensazione della gradazione viene disattivata.

◆ NOTA

Se le regolazioni della gradazione del bianco sono eseguite mentre l'immagine video è alterata da GENLOCK, le regolazioni possono non essere corrette. Attendere che l'immagine video ritorni alla normalità prima di ripetere la correzione dell'ombreggiamento del bianco.

Selezione dei dati di compensazione della gradazione del bianco

- 1 Selezionare SHADING SELECT in LENS SETUP, quindi premere il pulsante a rotazione JOG.

Per ulteriori informazioni, fare riferimento a [Uso dei menu] (pagina 129).

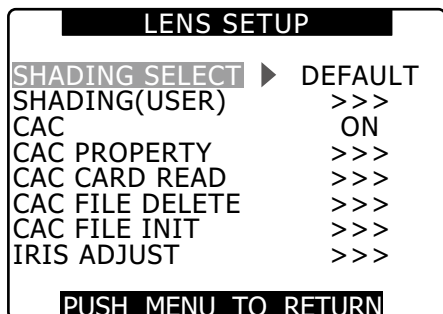

- 2 Utilizzare la manopola JOG per selezionare DEFAULT, USER1, USER2, USER3 o OFF, quindi premere la manopola JOG.

- Per regolare la gradazione del bianco, selezionare USER1, USER2 o USER3.
- Per impostazione predefinita, le impostazioni USER1, USER2 o USER3 non contengono dati di compensazione.
- DEFAULT memorizza i dati di compensazione adatti a XT17x4,5BRM-K14. Per obiettivi diversi da quelli citati sopra, eseguire la "Regolazione della gradazione del bianco" descritta di seguito.

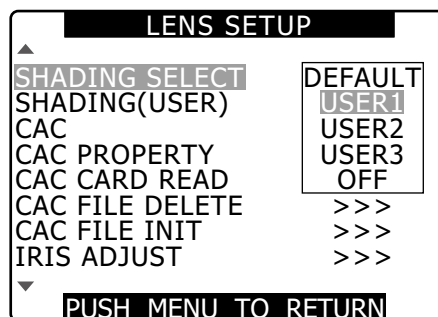

Regolazione della gradazione del bianco

◆ NOTA

Dopo la regolazione della gradazione del bianco, potrebbe verificarsi una colorazione in direzione verticale in prossimità dell'impostazione di apertura del diaframma a iride. Ciò è una caratteristica ottica e non indica un'anomalia.

- 1 Portare la videocamera in modalità di regolazione.

- (1) Montare un obiettivo sulla videocamera.
 - Non tralasciare di collegare il cavo dell'obiettivo.
- (2) Spostare il selettore dell'otturatore su OFF e impostare un guadagno di 0 dB.
- (3) Se l'obiettivo viene fornito con una prolunga, disattivarla.
- (4) Aprire la schermata delle impostazioni LENS SETUP e selezionare USER1, USER2 o USER3 alla voce SHADING SELECT.
- (5) Selezionare SHADING (USER) con la manopola JOG, selezionare EXECUTE e premere la manopola JOG.
 - Viene visualizzato il messaggio "CHECK LUMINANCE LEVEL ZEBRA ON VF".

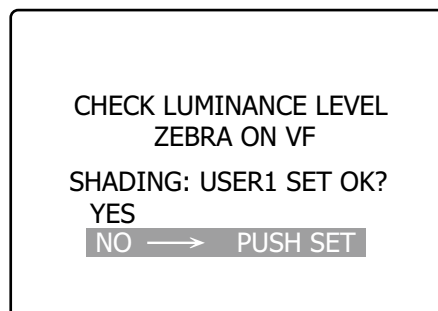
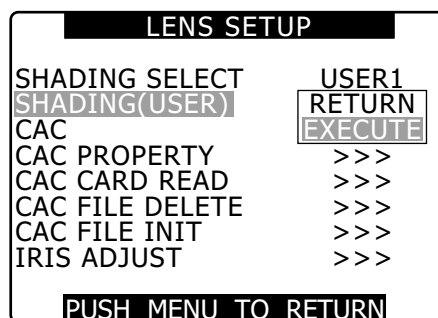

2 Impostare l'immagine.

- (1) Riprendere un foglio di carta bianco uniforme.
- (2) Impostare il diaframma a iride su manuale e regolarlo in modo tale che il modello zebra copra l'intero schermo del mirino.
 - Se il foglio di carta è illuminato in modo irregolare, l'effetto zebra non coprirà interamente lo schermo. Regolare opportunamente.
 - Accertarsi che il foglio bianco non sia esposto a più sorgenti luminose (ad esempio, illuminazione fluorescente o lampade alogene) con diversi colori di temperatura.

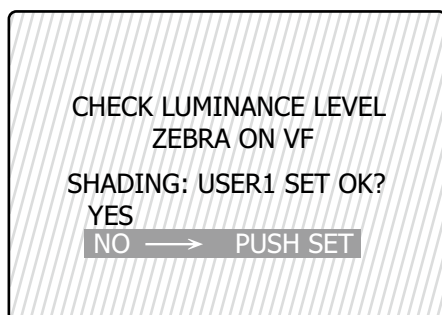

◆ NOTA

- **Regolare la gradazione del bianco alla luce del sole, sotto la luce di una lampada alogena o altra sorgente luminosa che non sia tremolante. La luce fluorescente e le lampade al mercurio tendono a tremolare e non devono essere usate per questa regolazione.**
- **Regolare la sorgente luminosa se il diaframma è fuori scala tra F4 e F11.**
- **Accertarsi che l'otturatore elettronico sia acceso.**

3 Regolare il bilanciamento del bianco e del nero.

- (1) Impostare l'interruttore WHITE BAL su A o B ed eseguire una regolazione automatica del bilanciamento del bianco con l'interruttore AUTO W/B BAL.
- (2) Eseguire una regolazione automatica del bilanciamento del nero con l'interruttore AUTO W/B BAL.
- (3) Regolare di nuovo il bilanciamento del bianco con l'interruttore AUTO W/B BAL.

4 Ripetere l'operazione prevista al passaggio 2-(2).

5 Regolare la gradazione del bianco.

- (1) Selezionare YES con la manopola JOG e premere la manopola JOG.
- (2) Il messaggio "SHADING ACTIVE" viene visualizzato sullo schermo durante la regolazione.
- (3) Dopo pochi secondi dal termine della regolazione, viene visualizzato il messaggio "SHADING OK".
 - Quando viene visualizzato un messaggio di errore come "SHADING NG LEVEL OVER" o "SHADING NG LOW LIGHT", regolare il diaframma.

- Il valore regolato viene automaticamente archiviato nella memoria selezionata (USER1, USER2, USER3).

6 Se l'obiettivo viene fornito con una prolunga, attivare la funzione di prolunga ed eseguire nuovamente i passaggi da 2 a 5.

- La regolazione della gradazione del bianco non richiede un adattamento quando in seguito la prolunga viene spenta.

Impostazione della compensazione aberrazione cromatica (CAC)

La funzione CAC della videocamera corregge l'errore di registrazione causato da una lieve aberrazione cromatica che l'obiettivo non è in grado di compensare. Questo minimizza lo scolorimento intorno alle aree dell'immagine. Gli obiettivi compatibili con la funzione CAC i cui dati CAC vengono registrati nella videocamera avviano automaticamente il funzionamento CAC. I dati CAC dei seguenti obiettivi sono stati memorizzati nella videocamera come valori predefiniti.

Indicazione videocamera	Numero di modello degli obiettivi compatibili
XT17X4.5BRM-K14	XT17x4.5BRM-K14

◆ NOTA

- **Uno dei codici modello dell'obiettivo visualizzato nel menu rappresenta il gruppo di obiettivi.**
- **La funzione CAC in questa videocamera opera solo in direzione orizzontale.**
- **La funzione CAC non è operativa a +24 dB.**
- **La funzione CAC non opera normalmente nelle riprese macro.**
- **Per ulteriori informazioni sui nuovi obiettivi compatibili con questa funzione e sulle eventuali modifiche apportate a questa funzione dopo l'uscita della videocamera, visitare il sito di supporto al seguente indirizzo:**
<http://pro-av.panasonic.net/>

Controllo dello stato di funzionamento CAC

Quando non è aperto il menu, l'indicazione CAC nella parte superiore destra dello schermo indica che la funzione CAC è attiva.

Controllo del numero di dati CAC e dei dati CAC durante il funzionamento

- 1 Aprire la schermata LENS SETUP.
Per ulteriori informazioni, fare riferimento a [Uso dei menu] (pagina 129).
- 2 Selezionare CAC PROPERTY con la manopola JOG e selezionare DISPLAY per aprire la schermata CAC PROPERTY.
Viene visualizzato l'elenco proprietà CAC.

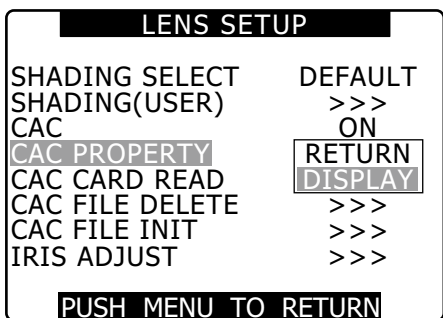

■Proprietà CAC

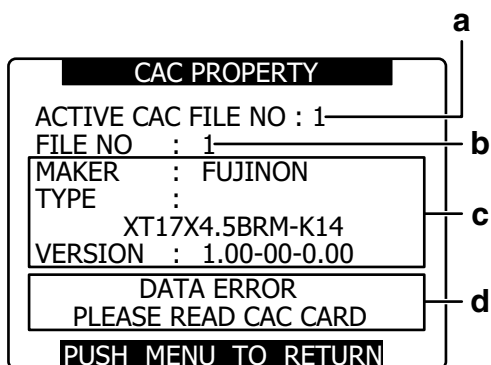

- a Numero dati CAC corrente**
- b Numero dati CAC da verificare**
Selezionare con la manopola JOG.
- c Dati CAC del file specificato (b)**
- d Messaggi di errore**
Il file non può essere usato se è visualizzato un messaggio di errore. Inizializzare i dati CAC oppure ricaricare il file CAC da una scheda SD.
Per ulteriori informazioni, vedere [Inizializzazione di file CAC] (pagina 103) oppure [Caricamento di un file CAC da una scheda SD] (questa pagina).

Caricamento di un file CAC da una scheda SD

- 1 Aprire la schermata LENS SETUP.
Per ulteriori informazioni, fare riferimento a [Uso dei menu] (pagina 129).
- 2 Selezionare CAC CARD READ con la manopola JOG. Quindi selezionare EXECUTE per visualizzare la schermata CAC CARD READ.

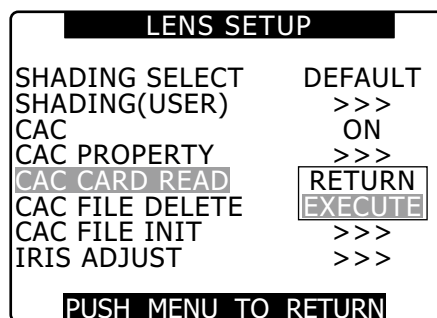

- 3 Selezionare il file CAC da ricaricare con la manopola JOG. Quindi selezionare YES e premere la manopola JOG.

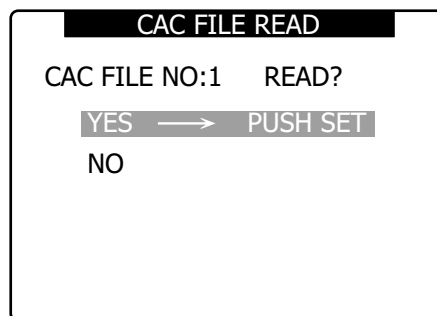
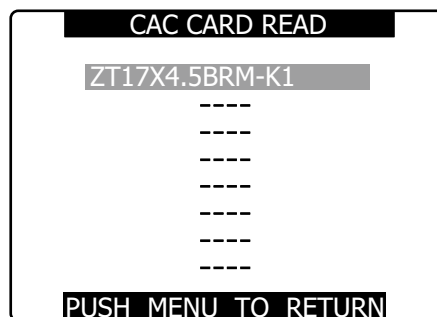

◆ **NOTA**

- La videocamera può caricare fino a 8 file.
Quando si tenta di caricare un nuovo file dopo che sono già stati caricati 8 file, viene visualizzato “READ NG CAC FILE FULL”. Per caricare un nuovo file, eliminare un file esistente prima di caricare il nuovo file.
Per ulteriori informazioni, vedere [Eliminazione di un file CAC] (questa pagina).
- “READ NG FORMAT ERROR” indica che il file non può essere usato e non sarà caricato. Accertarsi che il file sia in un formato compatibile con la videocamera e che il file sulla scheda SD non sia danneggiato.

Eliminazione di un file CAC

- 1 Aprire la schermata LENS SETUP.
Per ulteriori informazioni, fare riferimento a [Uso dei menu] (pagina 129).
- 2 Selezionare CAC FILE DELETE con la manopola JOG, selezionare EXECUTE e premere la manopola JOG.

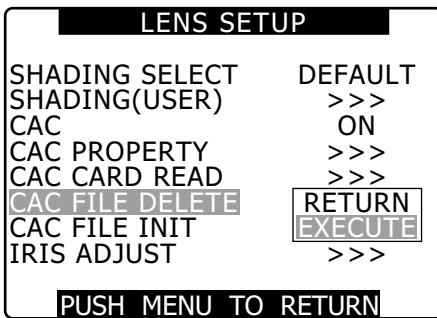

- 3 Selezionare il file CAC da eliminare con la manopola JOG. Quindi selezionare YES e premere la manopola JOG.
Al termine della cancellazione viene indicato “----”.

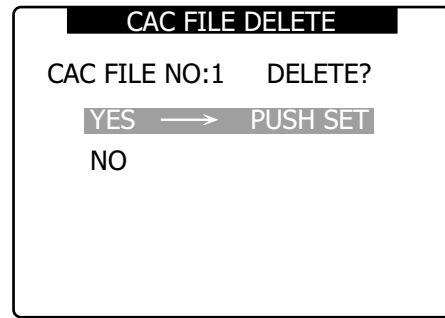
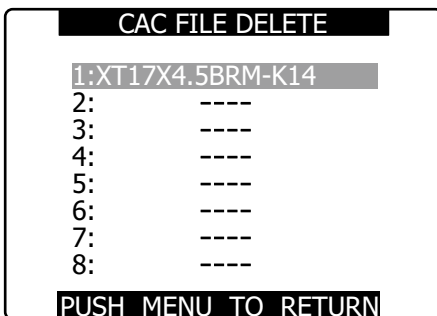

Inizializzazione del file CAC (riportando i dati ai valori predefiniti)

- 1 Aprire la schermata LENS SETUP.
Per ulteriori informazioni, fare riferimento a [Uso dei menu] (pagina 129).
- 2 Selezionare CAC FILE INIT con la manopola JOG, selezionare EXECUTE e premere la manopola JOG.

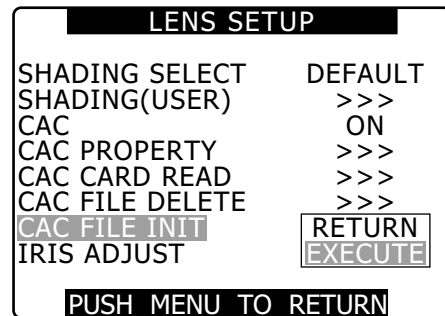

- 3 Selezionare YES nella schermata di conferma e premere la manopola JOG.
 - CAC FILE INIT -->OCESSING -->MPLETED (questi tre messaggi sono visualizzati in successione) per indicare che l'inizializzazione è stata completata.
 - Al termine viene visualizzata la schermata LENS SET UP.

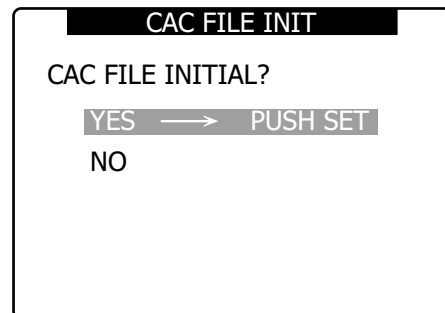

◆ **NOTA**

Questa operazione elimina tutti i file caricati sulla videocamera e ripristina i file dati CAC sui loro valori predefiniti.

Preparazione dell'ingresso audio

Attenersi ai passi seguenti per preparare la videocamera alla connessione di dispositivi di ingresso audio.

Se si utilizza il microfono anteriore

Il kit del microfono AG-MC200G (opzionale) comprende un microfono che può essere installato sulla videocamera.

- 1 Aprire il supporto del microfono.

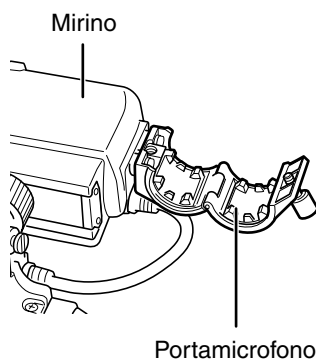

- 2 Montare il microfono e serrare la vite di bloccaggio.

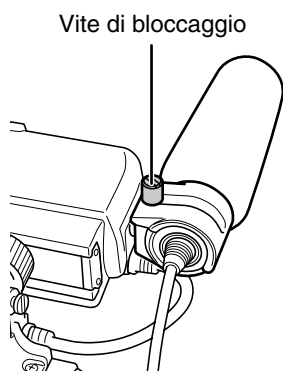

- 3 Collegare il cavo del microfono alla presa MIC IN sulla videocamera.

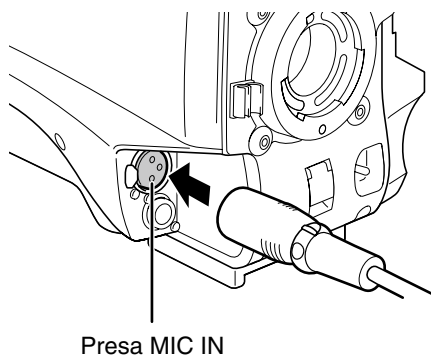

- 4 Impostare l'interruttore AUDIO IN su [FRONT] in funzione del canale audio da registrare.

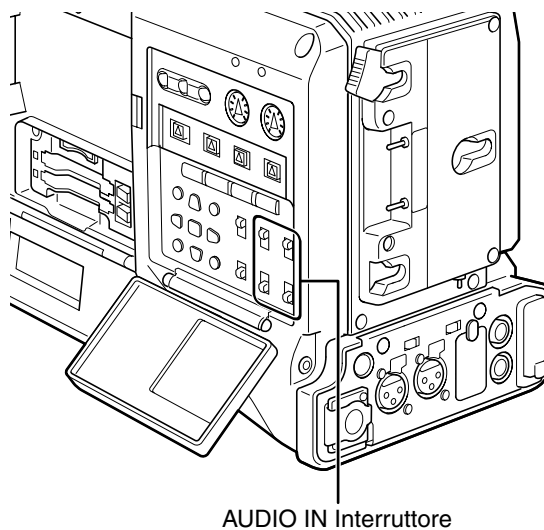

Utilizzo di un ricevitore wireless

- 1 Rimuovere il coperchio, installare il ricevitore wireless and avvitarlo saldamente.

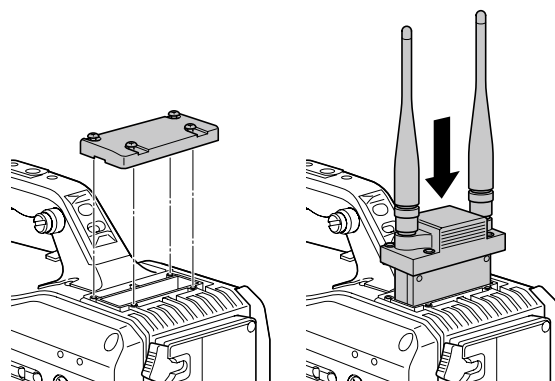

- 2** Impostare su W.L. il selettore AUDIO IN per i canali audio che dovranno essere registrati.

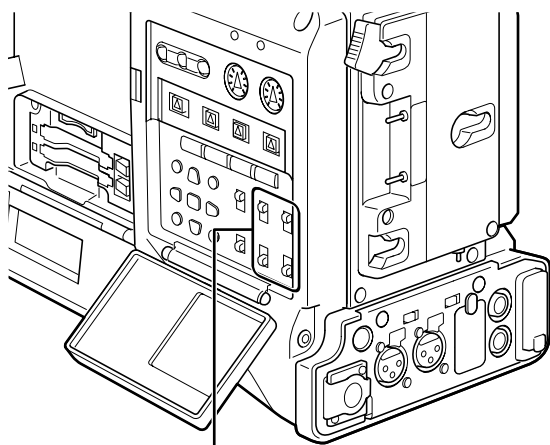

Interruttore AUDIO IN

- Se si utilizza un ricevitore wireless a due canali, impostare l'opzione di menu WIRELESS TYPE nella schermata AUDIO SETUP su DUAL.

Se si utilizzano dispositivi audio

- 1** Collegare il dispositivo audio sulla presa AUDIO IN con il cavo XLR.
- 2** Impostare l'interruttore AUDIO IN su [REAR] per il canale al quale viene collegato il cavo XLR.
- 3** Impostare il selettore LINE/MIC/+48V sul pannello posteriore su [LINE].

Selettore LINE/MIC/+48V

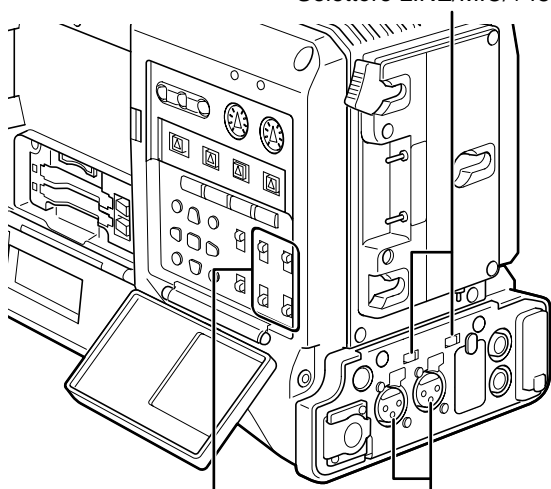

Presa AUDIO IN

Interruttore AUDIO IN

Montaggio degli accessori

Montaggio della videocamera sul treppiede

Per montare la videocamera su di un treppiede, utilizzare un adattatore opzionale (SHAN-TM700).

1 Montare l'attacco sul treppiede.

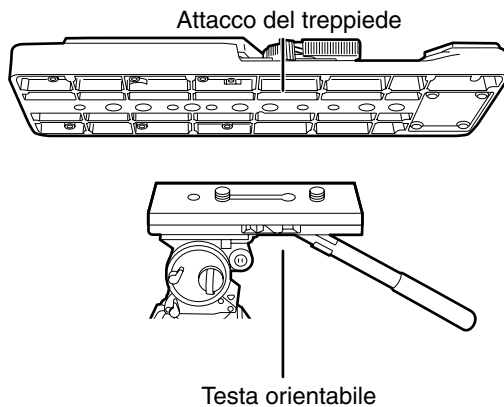

◆ NOTA

Selezionare un foro appropriato nell'attacco, considerando l'abbinamento del centro di gravità della videocamera e l'attacco del treppiede. Inoltre, accertarsi che il diametro del foro selezionato coincida con il diametro della vite della testa a rotazione.

2 Montare la videocamera sull'attacco del treppiede.

- Far scorrere in avanti la videocamera lungo il solco finché non si sente un "clic".

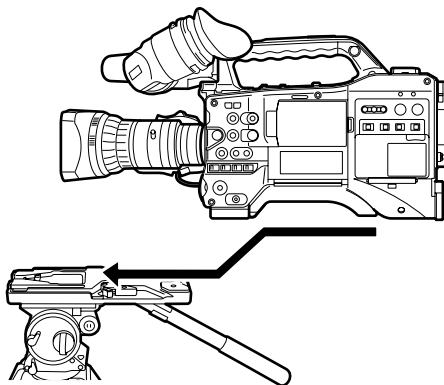

Rimozione della videocamera dall'attacco del treppiede

Tenendo abbassata la leva rossa, spostare la leva nera nella direzione della freccia e far scorrere indietro la videocamera per rimuoverla.

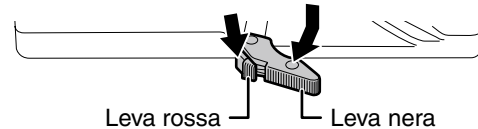

◆ NOTA

Se il perno dell'attacco del treppiede non torna alla posizione originale dopo che la videocamera è stata rimossa, tenere abbassata la leva rossa e spostare nuovamente la leva nera nella direzione della freccia, per riportare il perno alla posizione originale. Notare che la videocamera non può essere montata se il perno rimane al centro.

Attacco della tracolla

Fissare la tracolla all'attacco tracolla.

Per staccare la tracolla, aprire innanzitutto i ganci, quindi staccarla.

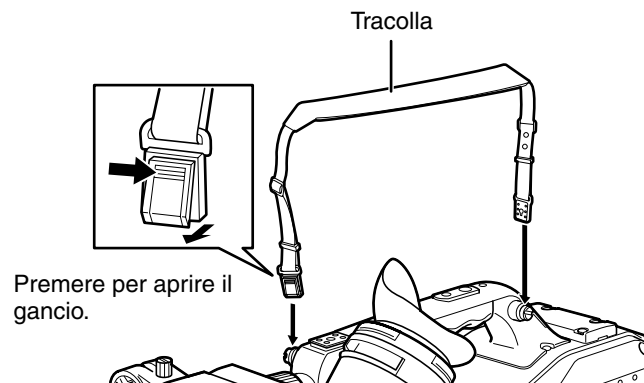

◆ NOTA

Accertarsi che la tracolla sia saldamente fissata.

Montaggio della protezione anti pioggia

Se si utilizza la protezione anti pioggia SHAN-RC700

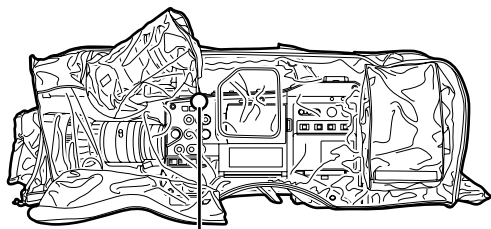

Stringere il cordino

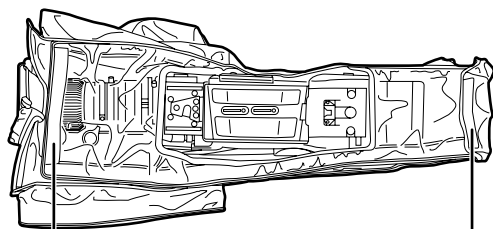

Fissare con le chiusure di superficie

Fissare con le chiusure di superficie

Montaggio della manopola di controllo FRONT AUDIO LEVEL

Se si utilizza frequentemente il controllo FRONT AUDIO LEVEL, montare la manopola accessoria in modo da controllarlo con più facilità.

Controllo FRONT AUDIO LEVEL Manopola (accessorio)

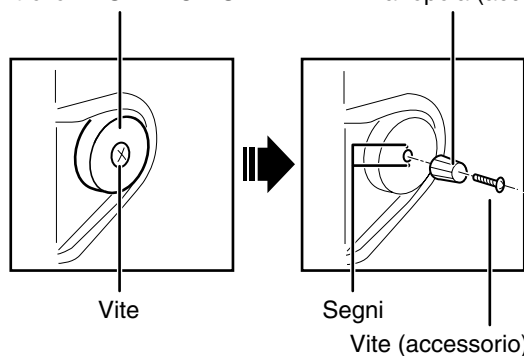

Vite

Segni

Vite (accessorio)

Rimuovere la vite al centro del controllo FRONT AUDIO LEVEL e installare la manopola accessoria mediante l'apposita vite (in dotazione). Quando si installa la manopola, accertarsi di allineare i segni sul controllo con quelli sulla manopola.

Montaggio della coppa oculare

Montare la coppa oculare allineando le sporgenze presenti su mirino e coppa oculare.

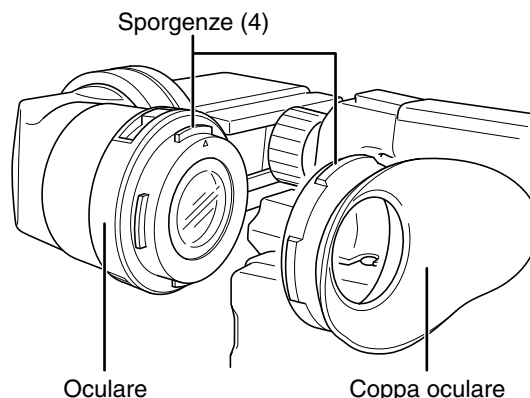

Sporgenze (4)

Oculare

Coppa oculare

Connettore DC OUT e connessione interruttore REC Start/Stop

Il connettore DC OUT della videocamera può fornire una corrente di 1,5 A.

Collegando un comando esterno a questo connettore è possibile abilitare l'avvio e l'arresto della registrazione.

È possibile anche collegare un indicatore LED utilizzabile come indicatore di tally, facilitando la registrazione con la videocamera quando questa, ad esempio, è montata su crane o dolly.

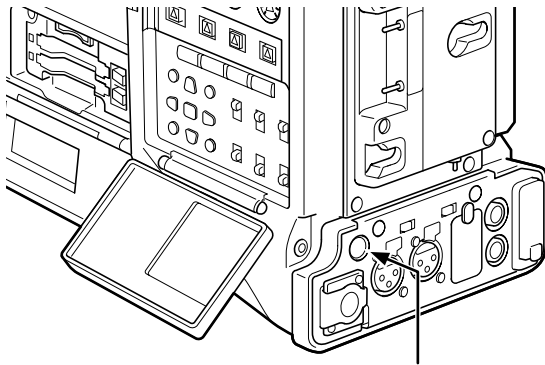

Connettore DC OUT

(Esempio di connessione)

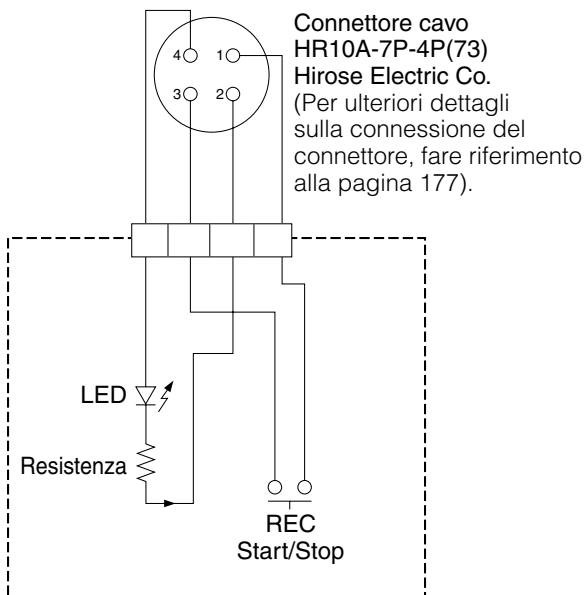

1: GND

2: TALLY OUT

La videocamera AG-HPX371E ha un'uscita a collettore aperto

TALLY ON:

Bassa impedenza

TALLY OFF:

Alta impedenza

3: Pulsante REC START/STOP

Questo pin è collegato in parallelo al pulsante REC e al pulsante VTR dell'obiettivo.

4: +12 V

◆ NOTA

Controllare sempre la polarità prima di procedere con la connessione di un dispositivo esterno. Una connessione incorretta può causare danni.

Connessione dell'unità di controllo a distanza AJ-RC10G

- Alcune funzioni possono essere comandate mediante un'unità di controllo a distanza esterna AJ-RC10G (accessorio opzionale) collegata alla videocamera.
- Se è connessa l'unità AJ-RC10G, la videocamera entra automaticamente in modalità di controllo a distanza dopo che l'interruttore di accensione della videocamera e quello dell'unità AJ-RC10G vengono accesi.

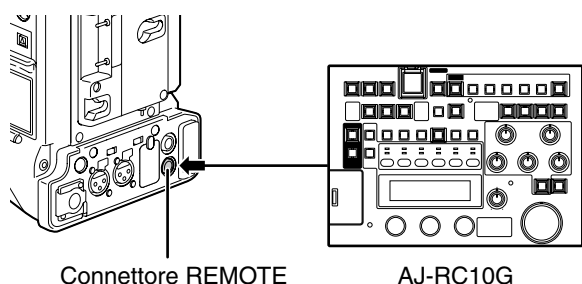

◆ NOTA

- Prima collegare o scollegare il cavo del controllo a distanza, verificare che gli interruttori POWER della videocamera e dell'unità AJ-RC10G siano in posizione OFF.
- Utilizzare unicamente i cavi designati o altri cavi opzionali compatibili per il collegamento dell'AJ-RC10G. L'utilizzo di cavi diversi può causare danni agli apparecchi.
- Quando è collegata un'unità di controllo AJ-RC10G, i pulsanti USER e il pulsante MENU non sono operativi.
- Fare riferimento alle istruzioni operative del AJ-RC10G incluse nel CD-ROM fornito.
- Per ulteriori dettagli sulla corrente fornita dal terminale REMOTE, fare riferimento alla pagina 177.

Connessione dell'unità di controllo di estensione AG-EC4G

- Alcune funzioni possono essere telecomandate mediante un'unità di controllo di estensione AG-EC4G (accessorio opzionale) collegata alla videocamera.
- Se è connessa l'unità AG-EC4G, la videocamera entra automaticamente in modalità di controllo a distanza dopo che l'interruttore di accensione della videocamera e quello dell'unità AG-EC4G vengono accesi.

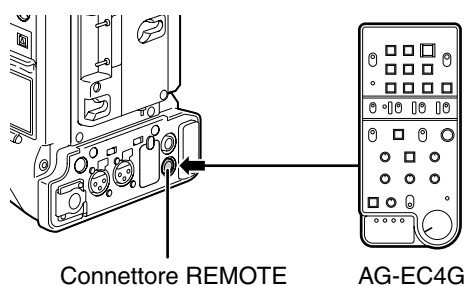

◆ NOTA

- Prima di collegare o scollegare il cavo del controllo a distanza, verificare che gli interruttori POWER della videocamera e dell'unità AG-EC4G siano in posizione OFF.
- Utilizzare unicamente i cavi o i cavi opzionali designati per il collegamento dell'unità AG-EC4G. L'utilizzo di cavi diversi può causare danni agli apparecchi.
- Quando è collegata un'unità AG-EC4G, i pulsanti USER e il pulsante MENU non sono operativi.
- Per ulteriori informazioni sulla corrente fornita dal terminale REMOTE, fare riferimento alla pagina 177.

Capitolo 6 Gestione dei clip mediante le miniature

I clip sono gruppi di dati contenenti le immagini e l'audio creati da una singola sessione di ripresa, eventualmente abbinati a informazioni aggiuntive quali promemoria di testo e metadati.

I pulsanti di cursore e SET consentono di realizzare le seguenti operazioni sui clip mentre le immagini sono visualizzate sul monitor LCD.

- Riproduzione, eliminazione, copia o ripristino del clip.
- Aggiunta o eliminazione di contrassegni di ripresa (shot mark) e memorandum di testo alla miniatura del clip.
- Copia di un segmento del clip servendosi del memorandum di testo.
- Cambiare le immagini delle miniature con un promemoria di testo.
- Formattazione di schede P2 e schede di memoria SD.
- Caricamento e modifica dei metadati del clip contenuti in una scheda di memoria SD.

Operazioni con le miniature

Descrizione generale delle operazioni con le miniature

Le schermate delle miniature hanno la seguente struttura:

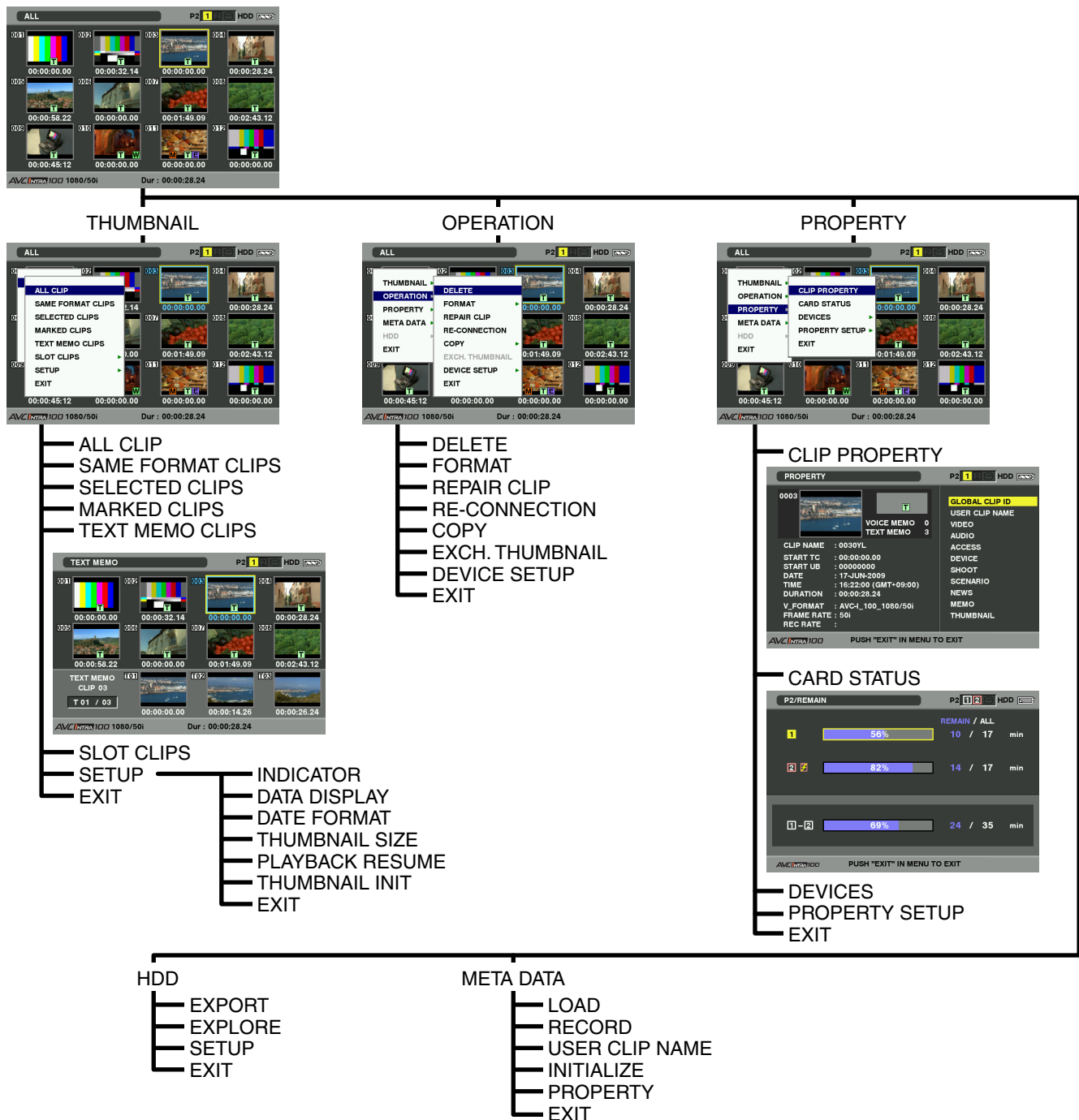

Schermata delle miniature

Premere il pulsante THUMBNAIL per visualizzare la schermata delle miniature sul monitor LCD. Premere nuovamente il pulsante THUMBNAIL per tornare alla visualizzazione normale. Dopo il passaggio dalla visualizzazione normale alla schermata delle miniature, la schermata visualizza tutti i clip.

Il pulsante THUMBNAIL MENU consente di navigare i menu disponibili.

◆ NOTA

Il pulsante THUMBNAIL non è operativo quando il selettore TCG si trova in posizione "SET" per l'impostazione di time code e bit utente e quando è aperto un menu della videocamera.

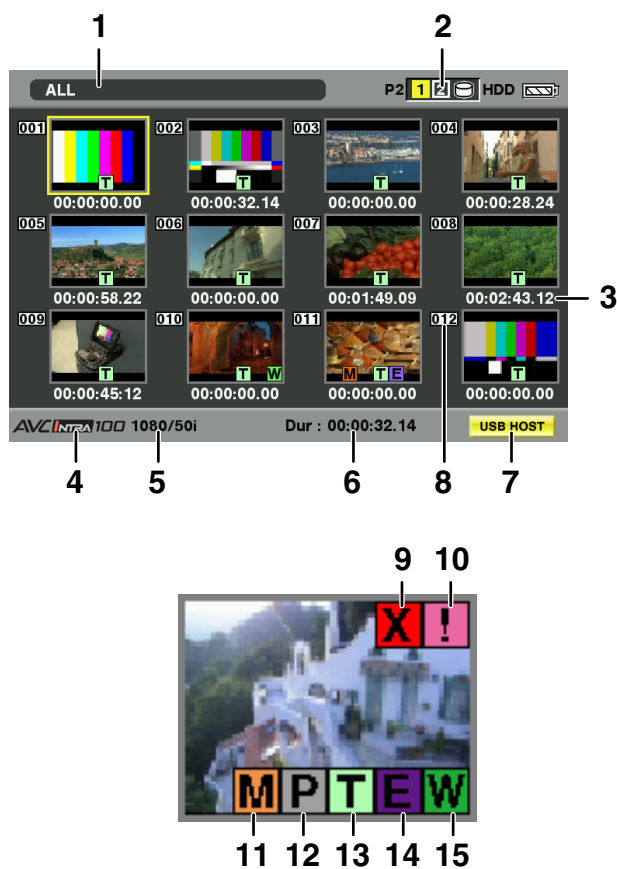

1 Modalità di visualizzazione

Visualizza i tipi delle miniature e altre schermate informative.

ALL: Visualizza tutti i clip.

SAME FORMAT:

Visualizza solo i clip aventi lo stesso formato del formato di sistema. Per controllare il formato, fare riferimento alla modalità di sistema e al REC FORMAT indicato nell'indicazione STATUS del mirino.

Per ulteriori informazioni, vedere [Visualizzazioni dello stato dello schermo del mirino] (pagina 74).

SELECT: Sono visualizzati i clip selezionati con il pulsante SET.

MARKER:

Visualizza i clip contrassegnati con Shot Mark.

TEXT MEMO:

Visualizza i clip contenenti promemoria di testo.

SLOT n: Indica un clip specifico sulla scheda P2. (n: numero slot 1 o 2)

UPDATING..:

Indica che è in corso l'aggiornamento dello schermo o la lettura di dati. Durante l'aggiornamento dello schermo, viene visualizzata un'icona rotante.

Per ulteriori informazioni, fare riferimento a [Commutazione della visualizzazione delle miniature] (pagina 114).

2 Numero slot e stato HDD

Questa funzione indica la scheda P2 sulla quale è registrato il clip selezionato. Il numero dello slot che contiene la scheda P2 corrispondente è evidenziato in giallo. Se il clip è registrato su più di una scheda P2, saranno evidenziati tutti gli slot che contengono le schede corrispondenti. I numeri degli altri slot contenenti scheda P2 sono indicati in bianco. Quando è inserita la scheda P2 successiva, il numero dello slot è evidenziato da un riquadro rosa.

● RUN DOWN CARD

(Una P2 card sulla quale è stato superato il numero di riscritture consentito.)

● DIR ENTRY NG CARD

(Una P2 Card sulla quale è presente una struttura di directory non supportata.)

La sezione USB HDD fornisce le seguenti informazioni:

- Modalità diversa da USB HOST: grigio
- Non collegato in modalità USB HOST: grigio
- HDD riconosciuto e utilizzabile in modalità USB HOST: bianco
- HDD riconosciuto e miniature visualizzate in modalità USB HOST: giallo
- HDD riconosciuto e dati non copiabili in modalità USB HOST: rosso

3 Tempo

Questa indicazione può visualizzare il time code all'inizio della registrazione del clip, i bit utente all'inizio del clip, l'ora di ripresa, la data di ripresa, la data e l'ora di ripresa, o l'USER CLIP NAME.

4 Modalità di registrazione

La modalità di registrazione del clip sul quale è posizionato il puntatore.

5 Modalità di sistema

Il formato del clip sul quale è posizionato il puntatore.

6 Durata

La durata del clip sul quale è posizionato il puntatore.



7 Indicatore modalità USB HOST

Visualizzato quando è stata commutata la modalità USB HOST.

8 Numero clip

I numeri impostati dalla videocamera per tutti i clip riconosciuti correttamente dalla scheda P2. Questi numeri sono allocati in ordine cronologico per data e ora di ripresa.

I clip che non possono essere visualizzati perché di formato diverso, sono evidenziati in rosso.

9  Indicatore clip difettoso e  Indicatore clip sconosciuto

Questo indicatore segnala eventuali clip difettosi per varie ragioni, ad esempio lo spegnimento della videocamera durante la registrazione.

In alcuni casi è possibile ripristinare i clip difettosi segnalati con un indicatore giallo. Per ulteriori informazioni, fare riferimento a [Ripristino dei clip] (pagina 118).

I clip difettosi segnalati con un indicatore rosso non possono essere ripristinati e devono essere eliminati. Se non è possibile eliminare il clip, formattare la scheda P2.

I clip con un formato diverso dallo standard P2 sono segnalati dall'icona .

10  Indicatore clip incompleto

Questo indicatore segnala che non tutte le schede P2 contenenti il clip sono state inserite negli slot.

11  Indicatore Shot Mark

Questo indicatore segnala la presenza di un contrassegno di ripresa shot mark nel clip. Per ulteriori informazioni, fare riferimento a [Funzione di registrazione con contrassegno di ripresa (SHOT MARK)] (pagina 44).

12  Indicatore di clip con proxy

Questo indicatore segnala i clip cui sono allegati proxy.

13  Indicatore promemoria di testo

Questo indicatore segnala la presenza di un promemoria di testo nel clip.

14  Indicatore Edit Copy

Nei modelli che supportano la funzione di Edit Copy, ad esempio il modello AJ-HPM110, questo indicatore segnala i clip che sono stati soggetti a tale funzione. Per ulteriori informazioni, fare riferimento al manuale di istruzioni di un modello che supporta questa funzione.

15  Indicatore clip largo

Questo indicatore segnala i clip registrati nel rapporto formato 16:9. Non accompagna tuttavia i clip in formato HD.

Selezione delle miniature

Nella schermata delle miniature è possibile selezionare più miniature in qualsiasi ordine.

- 1 Utilizzare i pulsanti cursore per spostare il puntatore (riquadro giallo) sul clip desiderato e premere il pulsante SET.
 - Il riquadro intorno alla miniatura selezionata diventa blu. Premere una seconda volta il pulsante SET per deselegionare il clip.

- 2 Per selezionare altri clip ripetere il passo 1.

È possibile visualizzare nella schermata delle miniature solo le miniature selezionate per la riproduzione. Per ulteriori informazioni, fare riferimento a [Commutazione della visualizzazione delle miniature] (pagina 114).

◆ NOTA

- Per spostare il puntatore sul primo o sull'ultimo clip, mantenere premuto il pulsante SHIFT e premere il pulsante di spostamento cursore su o giù (▲/▼).
- Per selezionare una sequenza di clip, selezionare il primo clip e spostare il cursore sull'ultimo clip della sequenza. Mantenendo premuto il tasto SHIFT, premere quindi il tasto SET. Questa operazione seleziona tutti i clip compresi fra il primo selezionato e quello indicato dal puntatore.
- Per annullare i clip selezionati, premere il pulsante EXIT mantenendo premuto il pulsante SHIFT.

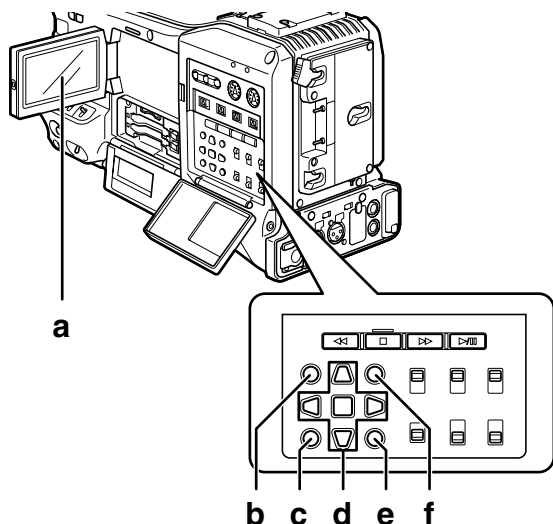

- a Monitor LCD
- b Pulsante THUMBNAIL
- c Pulsante EXIT
- d ▲▶▼◀ Pulsanti di spostamento cursore
- Pulsante SET
- e Pulsante THUMBNAIL MENU
- f Pulsante SHIFT

Riproduzione dei clip

- 1 Premere il pulsante THUMBNAIL.
 - Il monitor LCD visualizza la schermata delle miniature.

- 2 Servendosi dei pulsanti di spostamento cursore, spostare il puntatore sul clip desiderato.

- 3 Premere il pulsante PLAY/PAUSE.
 - Il clip indicato dal puntatore viene riprodotto sul monitor LCD.
 - Al termine della riproduzione del clip alla posizione del puntatore, verranno riprodotti nell'ordine tutti i clip successivi. Al termine della riproduzione dell'ultimo clip, viene nuovamente visualizzata la schermata delle miniature.

◆ NOTA

- Non è necessario selezionare i clip (riquadro blu intorno alla miniatura) per riprodurli.
 - I clip il cui numero è visualizzato in rosso non possono essere riprodotti.
- Durante la riproduzione, premere il pulsante REW per avviare la riproduzione indietro a velocità 4X oppure il pulsante FF per avviare la riproduzione a velocità 4X in avanti. Premere il pulsante PLAY/PAUSE per tornare alla riproduzione normale.
 - Durante la riproduzione del clip, premere il pulsante PLAY/PAUSE per interrompere momentaneamente il processo (pausa). Durante la pausa, premere il pulsante REW per spostare la posizione di pausa all'inizio del clip. Premere nuovamente il pulsante REW per spostare la posizione di pausa all'inizio del clip precedente. Durante la pausa, premere il pulsante FF per spostare la posizione di pausa all'inizio del clip successivo.
 - Premere il pulsante STOP durante la riproduzione del clip per arrestarla e tornare alla schermata di visualizzazione delle miniature.

◆ **NOTA**

- All'arresto della riproduzione, il puntatore si sposta sull'ultimo clip riprodotto, a prescindere da dove sia iniziata la riproduzione.
- Se si preme nuovamente il pulsante PLAY/PAUSE la riproduzione si avvia dall'inizio del clip sul quale è posizionato il puntatore. Per iniziare la riproduzione dalla posizione prima dell'arresto, impostare **PLAYBACK RESUME** su ON. Per ulteriori informazioni, fare riferimento a [Impostazione della modalità di visualizzazione delle miniature] (pagina 124).
- Dopo aver chiuso la schermata delle miniature premendo il pulsante THUMBNAİL, se si preme il pulsante PLAY/PAUSE, la riproduzione si avvia dal primo clip (ovvero dal clip con la data di registrazione meno recente) e non dal clip sul quale era posizionato il puntatore.

Commutazione della visualizzazione delle miniature

È possibile impostare la visualizzazione della schermata delle miniature in modo che siano visualizzati solo i clip che soddisfano determinate condizioni.

- 1** Premere il pulsante THUMBNAİL.
 - Il monitor LCD visualizza la schermata delle miniature.
- 2** Premere il pulsante THUMBNAİL MENU.
 - Il menu delle miniature si apre.

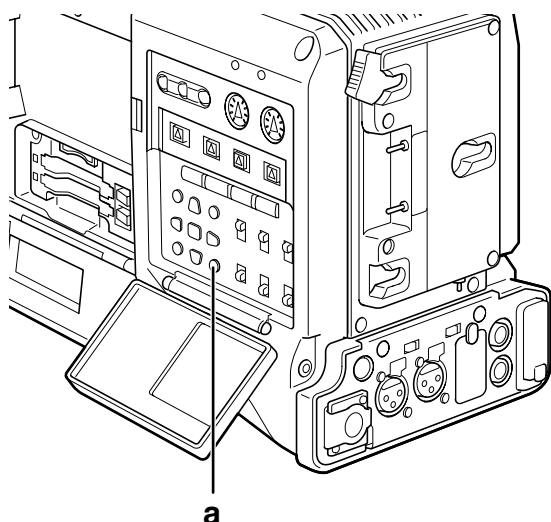

a Pulsante THUMBNAİL MENU

3 Selezionare THUMBNAİL dal menu THUMBNAİL.

- Modificare la visualizzazione delle miniature selezionando una delle seguenti opzioni:

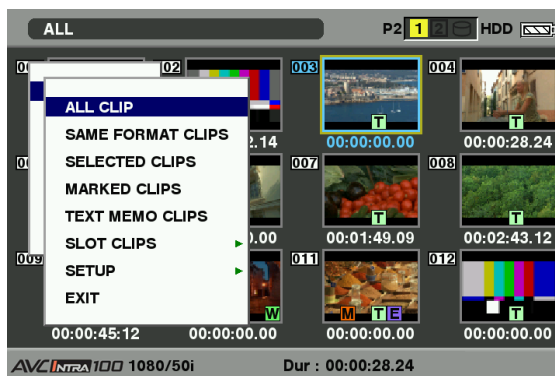

ALL CLIP:

Visualizza tutti i clip.

SAME FORMAT CLIPS:

Visualizza i clip aventi lo stesso formato del sistema.

SELECTED CLIPS:

Visualizza i clip selezionati liberamente.

MARKED CLIPS:

Visualizza i clip contrassegnati con Shot Mark.

TEXT MEMO CLIPS:

Visualizza i clip contenenti promemoria di testo.

SLOT CLIPS:

Visualizza i clip registrati sulla scheda P2 inserita nello slot specificato. Se si seleziona questa voce, verranno visualizzati i submenu da "SLOT1" a "SLOT2". Selezionare lo slot per il quale visualizzare i clip.

SETUP:

Per informazioni su questa voce, fare riferimento a [Impostazione della modalità di visualizzazione delle miniature] (pagina 124).

EXIT:

Chiude il submenu.

Sostituzione delle miniature

È possibile sostituire le miniature con immagini contenenti promemoria di testo previamente allegati mentre le immagini venivano registrate o riprodotte.

- 1 Aggiungere un promemoria di testo alle immagini che si desidera cambiare.
 - Per ulteriori informazioni su come inserire promemoria di testo, fare riferimento a [Funzione di registrazione di promemoria di testo] (pagina 45).
- 2 Selezionare THUMBNAIL → TEXT MEMO CLIPS per visualizzare le miniature dei clip contenenti promemoria di testo.
- 3 Collocare il puntatore sul clip della miniatura che si desidera sostituire, quindi premere il pulsante SET. Spostare il puntatore sulla visualizzazione del promemoria di testo nella riga inferiore.
- 4 Selezionare la miniatura che si desidera sostituire, spostare il puntatore su di esso quindi selezionare OPERATION → EXCH. THUMBNAIL sul menu delle miniature.

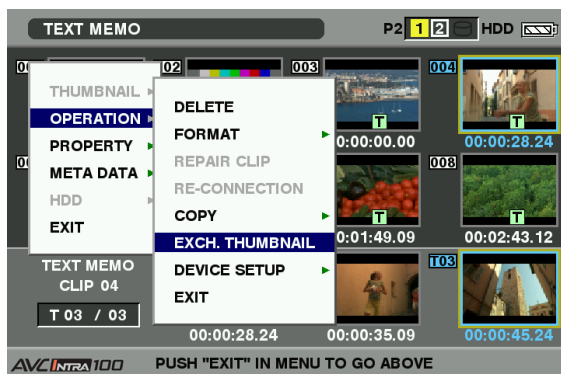

- 5 Premere il pulsante SET. Quando appare la finestra di conferma YES/NO, selezionare YES con il pulsante spostamento cursore e il pulsante SET.
 - Il menu si chiude e la miniatura del clip viene sostituita.



◆ NOTA

Visualizzare le proprietà del clip selezionando PROPERTY → CLIP PROPERTY sul menu delle miniature per confermare la posizione della miniatura (il numero di quadri dall'inizio del clip). Dato che le miniature sono tratte generalmente dall'inizio del clip, viene visualizzato "0".

Shot Mark

È possibile aggiungere un contrassegno (denominato anche shot mark) alla miniatura di un clip per distinguerlo dagli altri.

- 1 Premere il pulsante THUMBNAIL.
 - Il monitor LCD visualizza la schermata delle miniature.
- 2 Con i tasti di spostamento cursore, spostare il puntatore sul clip al quale si desidera aggiungere un contrassegno shot mark.
- 3 Premere il pulsante USER o il pulsante RET a cui è stata assegnata la funzione shot mark.
 - Questo aggiunge un contrassegno shot mark alla miniatura del clip alla posizione del puntatore.
Per eliminare un contrassegno shot mark, spostare nuovamente il puntatore sul clip e premere il pulsante USER o il pulsante RET a cui è stata assegnata la funzione shot mark.

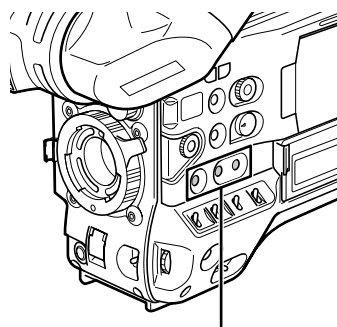

Pulsanti USER MAIN, USER1 e USER2

◆ NOTA

- È possibile aggiungere shot mark anche durante la registrazione.
- I contrassegni shot mark aggiunti dopo l'arresto della registrazione vengono inseriti sull'ultimo clip registrato. Per ulteriori informazioni, fare riferimento a [Funzione di registrazione con contrassegno di ripresa (SHOT MARK)] (pagina 44).
- Se si desidera aggiungere (o eliminare) uno shot mark a un clip registrato su più schede P2, è necessario che tutte queste schede siano inserite negli slot.

Promemoria di testo

Durante la registrazione o riproduzione è possibile aggiungere promemoria di testo ai clip. I promemoria di testo sono utili per riprodurre i clip in determinati punti o per dividere i clip in spezzoni e copiare le porzioni desiderate.

Aggiunta di un promemoria di testo

I promemoria di testo possono essere aggiunti come segue:

- Durante la registrazione o la riproduzione, premere il pulsante USER o il pulsante RET a cui è stata assegnata la funzione Text Memo. Questa operazione inserisce un promemoria di testo nella posizione nella quale è stato premuto il pulsante.
- Premere il pulsante USER o il pulsante RET al quale è stata assegnata la funzione Text Memo mentre è aperta la schermata delle miniature per inserire un promemoria di testo all'inizio del clip.

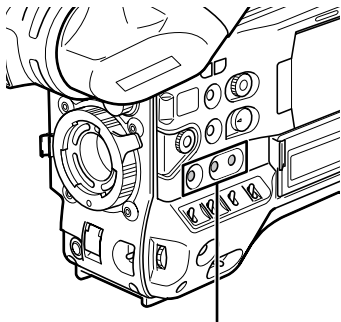

Pulsanti USER MAIN, USER1 e USER2

◆ NOTA

Ciascun clip può contenere fino a 100 promemoria di testo o vocali. Si osservi che questo modello non è in grado di inserire o mostrare la presenza di promemoria vocali

Riproduzione di un clip alla posizione nella quale è registrato un promemoria di testo

- 1 Premere il pulsante THUMBNAIL.
 - Il monitor LCD visualizza la schermata delle miniature.
- 2 Premere il pulsante THUMBNAIL MENU e selezionare THUMBNAIL → TEXT MEMO CLIPS dal menu visualizzato.
 - Le miniature dei clip contenenti promemoria di testo sono visualizzate nella sezione superiore del monitor LCD. La sezione inferiore del monitor LCD mostra informazioni sul promemoria di testo del clip selezionato dal puntatore.

Visualizzazione delle miniature



Mostra l'immagine cui fa riferimento il promemoria di testo.

Mostra il numero totale di promemoria di testo allegati al clip.

- 3 Spostare il puntatore sul clip contenente il promemoria di testo che si desidera riprodurre e premere il pulsante SET.

- Il puntatore si sposta sulla sezione inferiore del monitor LCD.



Il puntatore si sposta in giù.

4 Quando il puntatore si trova nella sezione inferiore del monitor, spostarlo sul promemoria di testo con il numero desiderato usando il pulsanti di spostamento cursore destro e sinistro (</>). Premere quindi il pulsante PLAY/PAUSE.

- La riproduzione ha inizio dalla posizione del time code corrispondente al promemoria di testo sul quale si trova il puntatore. Al termine della riproduzione alla fine del clip, oppure se si preme il pulsante STOP durante la riproduzione, viene nuovamente visualizzata la schermata delle miniature con il puntatore situato sul promemoria di testo dal quale la riproduzione era stata avviata.
- Premere il pulsante THUMBNAIL MENU e selezionare EXIT oppure premere il pulsante EXIT per riportare il puntatore sulla sezione superiore della schermata delle miniature.

◆ NOTA

- **La pressione del pulsante REC nella schermata del promemoria di testo non avvia la registrazione.**
- **Le miniature dei promemoria di testo dei clip in formato AVC-Intra che non possono essere riprodotti sono visualizzate in colore grigio.**

Eliminazione di promemoria di testo

1 Selezionare il promemoria di testo desiderato come descritto ai punti 1-3 di [Riproduzione di un clip alla posizione nella quale è registrato un promemoria di testo] (pagina 116).

2 Spostare il puntatore sul promemoria di testo desiderato, quindi premere il pulsante SET.

3 Premere il pulsante THUMBNAIL MENU per selezionare OPERATION → DELETE dal menu delle miniature.

- Compare la finestra di conferma YES/NO. Servendosi dei pulsanti di spostamento cursore e del pulsante SET, selezionare YES. Questa operazione elimina il promemoria di testo.

Utilizzo di un promemoria di testo per dividere un clip e copiare il segmento desiderato

1 Selezionare il promemoria di testo desiderato nel clip come descritto ai punti 1-3 di [Riproduzione di un clip alla posizione nella quale è registrato un promemoria di testo] (pagina 116).

2 Spostare il puntatore sul promemoria di testo desiderato, quindi premere il pulsante SET.

- È possibile selezionare più di un promemoria di testo.

3 Premere il pulsante THUMBNAIL MENU e selezionare OPERATION → COPY.

4 Servendosi dei pulsanti di spostamento cursore e del pulsante SET, selezionare lo slot di destinazione della copia e selezionare YES.

- La copia ha inizio.
- Verrà copiato il segmento compreso fra il promemoria di testo selezionato e il promemoria di testo successivo. Se non viene trovato nessun promemoria di testo dopo quello selezionato, verrà copiato tutto il clip rimanente, dopo il promemoria di testo selezionato, fino alla fine.
- Se sono stati selezionati più promemoria di testo, verranno copiate le sezioni selezionate.
- Durante la copia, viene visualizzato l'avanzamento dell'operazione di copia e lo stato di annullamento. Per interrompere la copia, premere il pulsante SET. Viene visualizzata una schermata di conferma YES/NO. Servendosi dei pulsanti di spostamento cursore e del pulsante SET, selezionare YES.

◆ NOTA

Durante la divisione o la copia di clip con la funzione dei promemoria di testo, la zona copiata può essere adattata automaticamente, a seconda del formato di registrazione del clip.

Eliminazione di clip

1 Premere il pulsante THUMBNAIL.

- Il monitor LCD visualizza la schermata delle miniature.

2 Con i pulsanti di spostamento cursore, spostare il puntatore sul clip da cancellare e premere il pulsante SET per selezionarlo.

3 Premere il pulsante THUMBNAIL MENU e selezionare OPERATION → DELETE dal menu delle miniature.

4 Appare la seguente schermata. Servendosi dei pulsanti di spostamento cursore e del pulsante SET, selezionare YES.

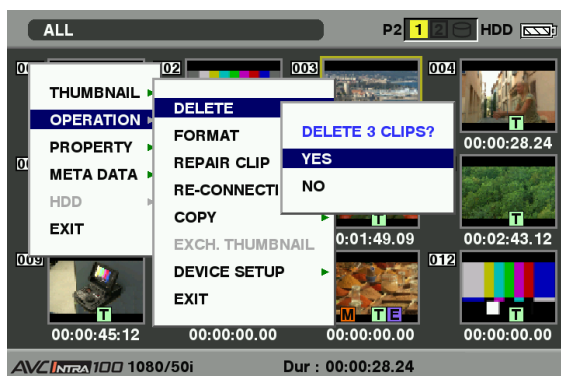

- Il clip viene eliminato. Questa operazione elimina tutti i clip selezionati (con riquadri blu).

◆ **NOTA**

Per annullare l'operazione e interrompere l'eliminazione, premere i pulsanti SHIFT ed EXIT oppure il pulsante SET. I clip parzialmente eliminati non possono essere ripristinati dall'annullamento.

Ripristino dei clip

Può essere possibile ripristinare i clip che si sono danneggiati a causa di un improvviso spegnimento della videocamera durante la registrazione o la rimozione della scheda P2 durante l'accesso.

◆ **NOTA**

Possono essere ripristinati solo i clip contrassegnati dall'indicatore di clip difettoso giallo. I clip con indicatore di clip difettoso rosso devono essere eliminati. Se non è possibile eliminare il clip, formattare la scheda P2. Durante la procedura di ripristino, è possibile che l'indicatore da giallo diventi rosso, per segnalare che il clip non può effettivamente essere ripristinato.

1 Premere il pulsante THUMBNAIL.

- Il monitor LCD visualizza la schermata delle miniature.

2 Servendosi dei pulsanti di spostamento cursore, spostare il puntatore sul clip da ripristinare (i clip difettosi sono segnalati mediante un indicatore giallo). Premere il pulsante SET per selezionare il clip.

3 Premere il pulsante THUMBNAIL MENU e selezionare OPERATION → REPAIR CLIP dal menu delle miniature.

- Quando compare lo schermo di conferma del recupero del clip, selezionare YES con i pulsanti di spostamento cursore e il pulsante SET per ripristinare il clip.

Riconnessione di clip incompleti

I clip possono diventare incompleti quando, se registrati su più schede P2 (e quindi connessi fra di loro), sono copiati su schede diverse separatamente. La funzione di riconnessione genera un singolo clip (il clip originale, connesso) a partire dai clip incompleti.

1 Premere il pulsante THUMBNAIL.

- Il monitor LCD visualizza la schermata delle miniature.

2 Servendosi dei pulsanti di spostamento cursore e del pulsante SET, selezionare i clip incompleti da ricollegare.

- In genere, le miniature dei clip incompleti (segnalati da un apposito indicatore) sono visualizzate di seguito.

3 Premere il pulsante THUMBNAIL MENU e selezionare OPERATION → RE-CONNECTION dal menu delle miniature.

- Quando compare lo schermo di conferma della riconnessione del clip, selezionare YES con i pulsanti di spostamento cursore e il pulsante SET per riconnettere il clip.

◆ **NOTA**

I clip connessi come gruppo devono essere raggruppati insieme, in caso contrario verranno visualizzati come clip incompleti.

Copia di clip

I clip selezionati possono essere copiati sulla scheda P2 dello slot desiderato o su di una scheda di memoria SD.

1 Premere il pulsante THUMBNAIL.

- Il monitor LCD visualizza la schermata delle miniature.

2 Utilizzare i pulsanti cursore per spostare il puntatore sul clip desiderato quindi premere il pulsante SET.

◆ NOTA

Non è possibile copiare clip quando le registrazioni possono comunque essere compilate in un clip precedente in modalità di registrazione one-clip (ovvero quando viene visualizzato "1*CLIP"). Chiudere il menu e premere il pulsante STOP per circa 2 secondi per arrestare il processo di compilazione del clip e quindi eseguire l'operazione.

3 Premere il pulsante THUMBNAIL MENU e selezionare OPERATION → COPY dal menu delle miniature.

- Selezionare come destinazione uno slot (da 1 a 2) o la scheda di memoria SD.

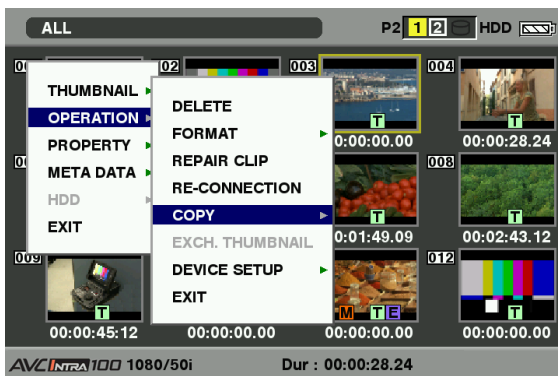

- Quando compare lo schermo di conferma della copia del clip, selezionare YES con i pulsanti di spostamento cursore e il pulsante SET per copiare il clip.

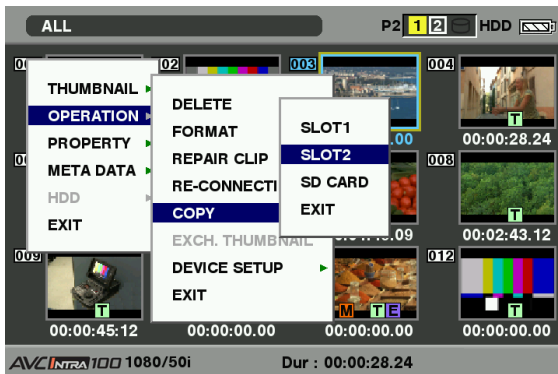

◆ NOTA

- Non spegnere la videocamera o rimuovere la scheda P2 durante la copia. In caso contrario, potranno aver luogo guasti alla scheda P2 o difetti nella registrazione dei clip. Eliminare tutti i clip difettosi eventualmente prodotti e copiarli nuovamente.
- Se i clip sono copiati su di una scheda P2, verranno copiate tutte le informazioni contenute in essi. Se sono invece copiati su di una scheda di memoria SD*, non verranno copiati i dati video e audio, ma solo miniature, metadati dei clip, icone, promemoria di testo e vocali, nonché metadati proxy e di tempo reale.
- Se lo spazio disponibile sulla destinazione della copia non è sufficiente, verrà visualizzato l'avvertimento "LACK OF REC CAPACITY!" e l'operazione di copia non verrà continuata. Se fra i clip selezionati per la copia ve ne sono alcuni difettosi, verrà visualizzato il messaggio "CANNOT COPY" e la copia non verrà effettuata. Se fra i clip selezionati ve ne sono alcuni già presenti sulla scheda P2 di destinazione, la copia non verrà effettuata.

- Per interrompere la copia, premere i pulsanti SHIFT ed EXIT oppure il pulsante SET. Il clip correntemente copiato in quel momento verrà eliminato dalla destinazione.
- Se sulla scheda di destinazione esistono clip identici, verrà visualizzata la richiesta di conferma "OVERWRITE?". Selezionare "YES" o "NO".

*1 Per informazioni sulle schede di memoria SD utilizzabili, fare riferimento a [Precauzioni per l'uso di schede di memoria SD] (pagina 23).

Impostazione dei metadati dei clip

È possibile registrare come metadati sul clip informazioni quali il nome dell'operatore di ripresa, il nome del giornalista, l'ubicazione di ripresa, nonché promemoria di testo copiati dalla scheda di memoria SD.

Letture della scheda di memoria SD che contiene i metadati del clip (caricamento del file di metadati)

1 Inserire la scheda di memoria SD che contiene i metadati del clip (caricamento del file di metadati).

2 Premere il pulsante THUMBNAIL.

- Il monitor LCD visualizza la schermata delle miniature.

◆ NOTA

Premere il pulsante THUMBNAIL mantenendo premuto il pulsante DISP/MODE CHK mentre è visualizzata una miniatura per passare al punto 4.

3 Premere il pulsante THUMBNAIL MENU e selezionare META DATA → LOAD dal menu delle miniature, quindi premere il pulsante SET.

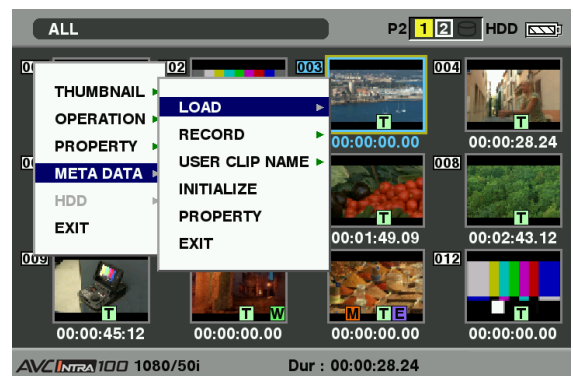

4 Sono visualizzati i nomi dei file di caricamento metadati memorizzati sulla scheda di memoria SD*. Selezionare i file desiderati con i pulsanti cursore e scegliere YES.

- Ha inizio il caricamento.
- I metadati caricati sono conservati anche quando si spegne la videocamera.

- Per ulteriori informazioni sulla conferma dei dati caricati, fare riferimento a [Controllo e modifica dei metadati letti] (questa pagina).

*1 Premere il pulsante cursore (▷) tper visualizzare il nome completo del file (max. 100 caratteri) alla posizione del cursore. Premere il pulsante cursore (◀) per tornare allo stato originale.

Contenuto dei metadati del clip

I metadati dei clip possono contenere le informazioni descritte di seguito. Le voci sottolineate possono essere impostate leggendo il file di caricamento metadati della scheda di memoria SD. Le altre voci sono impostate automaticamente durante la ripresa. L'ultima versione del programma P2 Viewer consente di memorizzare i file di caricamento metadati su schede di memoria SD mediante un PC. Scaricare l'ultima versione del software P2 Viewer dal sito di supporto al seguente indirizzo e installarlo sul computer:

<http://pro-av.panasonic.net/>

Per informazioni sulle schede di memoria SD utilizzabili, fare riferimento a [Precauzioni per l'uso di schede di memoria SD] (pagina 23).

◆ NOTA

File modificati senza usare il software P2 Viewer saranno visualizzati come "UNKNOWN DATA" e possono non essere letti.

GLOBAL CLIP ID:

Visualizza l'identificativo globale del clip che ne indica lo stato di ripresa.

USER CLIP NAME:

Visualizza il nome del clip specificato dall'utente.*1

VIDEO:

Visualizza [FRAME RATE] (velocità di quadro del clip), [PULL DOWN] e [ASPECT RATIO].

AUDIO:

[SAMPLING RATE] (frequenza di campionamento dell'audio registrato) e [BITS PER SAMPLE] (bit digitalizzati dell'audio registrato).

ACCESS:

Visualizza [CREATOR] (persona che ha registrato il clip), [CREATION DATE] (data di registrazione del clip), [LAST UPDATE DATE] (data dell'ultimo aggiornamento del clip) e [LAST UPDATE PERSON] (persona che ha realizzato l'ultimo aggiornamento del clip).

DEVICE:

Visualizza [MANUFACTURER] (nome del fabbricante del dispositivo), [SERIAL NO.] (numero di serie del dispositivo) e [MODEL NAME] (modello del dispositivo).

SHOOT*2:

Visualizza [SHOOTER] (nome dell'operatore di ripresa del video), [START DATE] (data di inizio della ripresa), [END DATE] (data di fine della ripresa) e [LOCATION] ALTITUDE/LONGITUDE/LATITUDE/SOURCE/PLACE NAME (altitudine, longitudine, latitudine e origine delle informazioni, nonché nome della località).

SCENARIO:

Visualizza [PROGRAM NAME] (nome programma), [SCENE NO.] (numero scena) e [TAKE NO.] (numero ripresa).

NEWS:

Visualizza [REPORTER] (nome del reporter), [PURPOSE] (scopo della ripresa) e [OBJECT] (soggetto della ripresa).

MEMO*3:

Visualizza [NO.] (numero del promemoria di testo), [OFFSET] (ubicazione del quadro con il promemoria di testo in relazione all'inizio del clip), [PERSON] (persona che ha registrato il promemoria di testo aggiunto al clip) e [TEXT] (contenuto del promemoria di testo).

THUMBNAIL:

Visualizza l'ubicazione del quadro (offset) e le dimensioni (altezza e larghezza) dell'immagine selezionata per la miniatura.

*1 Il metodo di registrazione di USER CLIP NAME è selezionabile. Per ulteriori informazioni, fare riferimento a [Selezione del metodo di registrazione di USER CLIP NAME] (pagina 121).

*2 Durante la registrazione, la videocamera non imposta automaticamente altitudine, latitudine e longitudine della ripresa.

Questi dati possono essere memorizzati nelle proprietà del clip registrato.

*3 Immettere sempre [TEXT] quando si immette MEMO. Non è possibile registrare solo [PERSON] o [OFFSET].

◆ NOTA

Questa unità visualizza solo caratteri ASCII stampabili.

Controllo e modifica dei metadati letti

È possibile controllare i dettagli dei metadati letti da schede di memoria SD.

1 Premere il pulsante THUMBNAIL.

- Il monitor LCD visualizza la schermata delle miniature.

2 Premere il pulsante THUMBNAIL MENU per selezionare META DATA → PROPERTY dal menu delle miniature.

- Verrà visualizzata la seguente schermata:

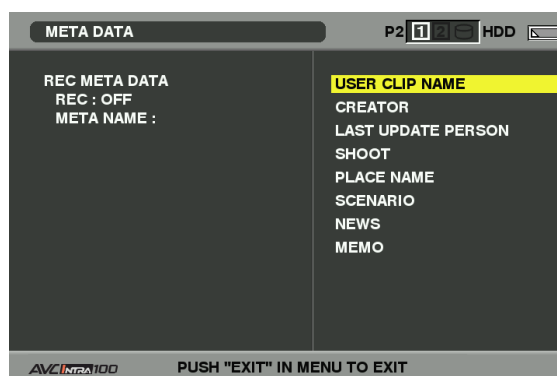

3 Utilizzare i pulsanti cursore per spostare il puntatore sulla voce desiderata quindi premere il pulsante SET.

- Utilizzare questa funzione per controllare le impostazioni dei metadati caricati.

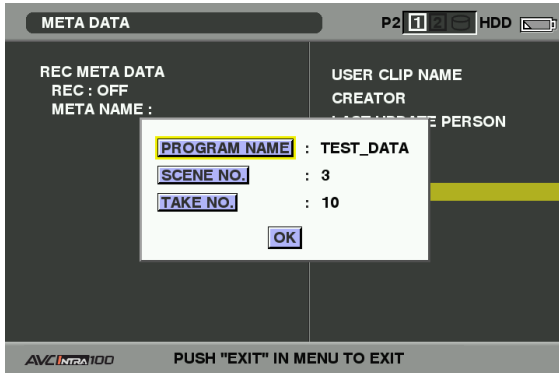

4 Durante la visualizzazione delle impostazioni dei metadati, utilizzare i pulsanti cursore per spostare il puntatore sull'opzione desiderata. Premere quindi il pulsante SET. Viene visualizzata una.

- tastiera virtuale sullo schermo, che consente di modificare le impostazioni.

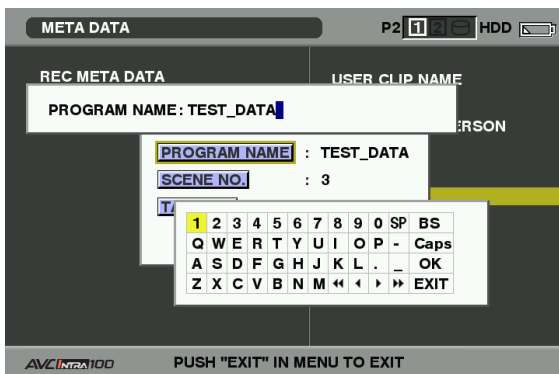

Scegliere se registrare o meno i metadati caricati

Impostare "ON" o "OFF" in META DATA → RECORD dal menu delle miniature. L'impostazione predefinita è "Off".

Selezione del metodo di registrazione di USER CLIP NAME

Selezionare META DATA → USER CLIP NAME nel menu delle miniature per selezionare il metodo di registrazione. Sono disponibili due opzioni: TYPE1 e TYPE2.

●TYPE1 (Impostazione predefinite di fabbrica)

	USER CLIP NAME da registrare
Se i metadati del clip sono stati letti	Dati caricati
Se i metadati del clip non sono stati letti se la registrazione dei metadati del clip è impostata su OFF	Come con GLOBAL CLIP ID (Dati UMID)

●TYPE2

	USER CLIP NAME da registrare
Se i metadati del clip sono stati letti	Dati caricati + valore di COUNT *1
Se i metadati del clip non sono stati letti se la registrazione dei metadati del clip è impostata su OFF	Come CLIP NAME

*1 Il valore COUNT è indicato come numero a quattro cifre. Il valore di COUNT viene incrementato ad ogni acquisizione di un nuovo clip se sono stati letti i metadati del clip e se è stato selezionato, come metodo di registrazione, TYPE2.

Il valore di COUNT può essere resettato con la seguente procedura:

Selezionare META DATA → PROPERTY nel menu delle miniature, quindi selezionare USER CLIP NAME per visualizzare il menu riprodotto di seguito. Selezionare "COUNT RESET" con il cursore e premere il pulsante SET per riportare a 1 il valore COUNT.

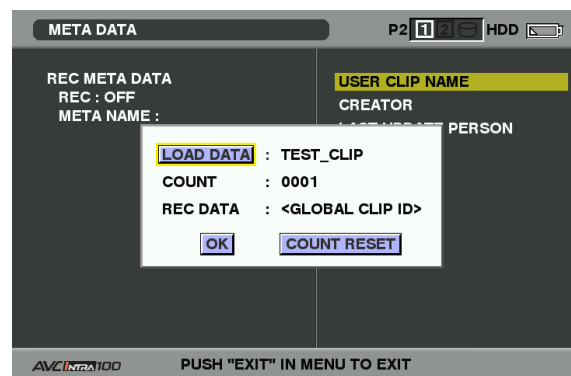

◆ NOTA

Se viene utilizzata una scheda P2 di grande capacità (8 GB o maggiore), e la sessione di registrazione eccede la durata prescritta (DVCPRO HD e AVC-Intra100: circa 5 minuti; AVC-Intra50: circa 10 minuti) o si estende su più scheda P2, la registrazione verrà automaticamente suddivisa in clip separati. A ciascuno di questi clip verrà attribuito un proprio valore di COUNT.

Impostazione Proxy (opzionale)

Installando una scheda di codifica video AJ-YAX800G (accessorio opzionale) nello slot per schede P2 numero 2 consente di configurare la funzione di registrazione proxy. La scheda codifica video non viene riconosciuta se è inserita quando la videocamera è accesa. Inserire la scheda codifica video solo dopo aver spento la videocamera.

Selezionare OPERATION → DEVICE SETUP → PROXY dal menu delle miniature per specificare le impostazioni. Per ulteriori informazioni sull'installazione e la configurazione della scheda di codifica video, fare riferimento al corrispondente manuale utente.

◆ NOTA

- Se il mirino dovesse presentare l'avviso "PROXY CARD ERROR", controllare la scheda codifica video o impostare la videocamera in modo da non eseguire registrazione proxy.

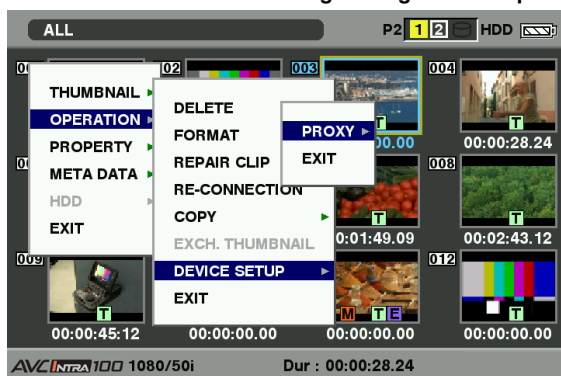

- Non è possibile impostare la funzione proxy quando le registrazioni possono comunque essere compilate in un clip precedente in modalità di registrazione one-clip (ovvero quando viene visualizzato "1*CLIP"). Chiudere il menu e premere il pulsante STOP per circa 2 secondi per arrestare il processo di compilazione del clip e quindi eseguire l'operazione.

Formattazione delle schede P2

- 1 Premere il pulsante THUMBNAIL.
 - Il monitor LCD visualizza la schermata delle miniature.
- 2 Premere il pulsante THUMBNAIL MENU e selezionare OPERATION → FORMAT dal menu delle miniature.
 - Mentre è visualizzata la seguente schermata, selezionare il numero dello slot contenente la scheda P2 da formattare e premere il pulsante SET.
 - Selezionare EXIT se la formattazione non è richiesta.

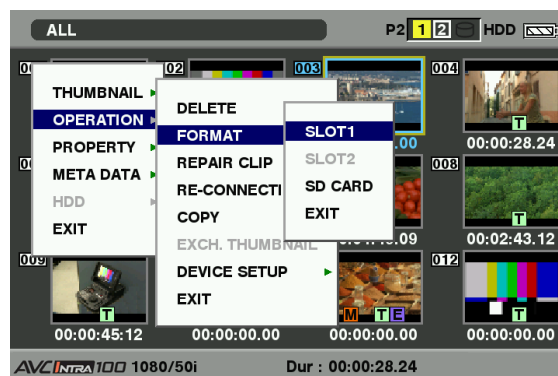

- 3 Appare la seguente finestra. Servendosi dei pulsanti di spostamento cursore e del pulsante SET, selezionare YES.

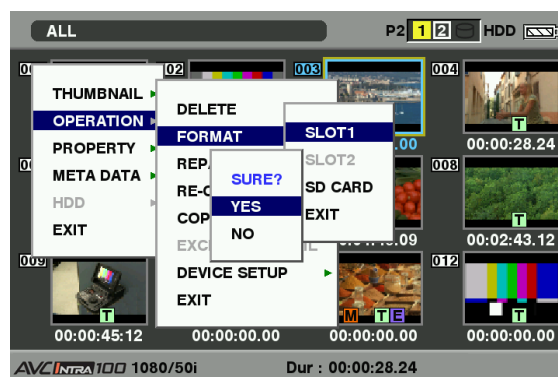

- La scheda P2 selezionata viene formattata.

◆ NOTA

Verificare che non vi siano dati importanti sulla scheda prima di procedere con la formattazione in quanto i dati eliminati dalla formattazione non possono più essere recuperati.

Formattazione di schede di memoria SD

Anche le schede di memoria SD possono essere formattate tramite la schermata delle miniature. Con una scheda di memoria SD inserita nell'unità, eseguire le seguenti operazioni:

- 1 Premere il pulsante THUMBNAIL.
 - Il monitor LCD visualizza la schermata delle miniature.
- 2 Premere il pulsante THUMBNAIL MENU e selezionare OPERATION → FORMAT dal menu delle miniature.
 - Selezionare "SD CARD", quindi premere il pulsante SET quando compare la seguente schermata.
 - Selezionare EXIT se la formattazione non è richiesta.

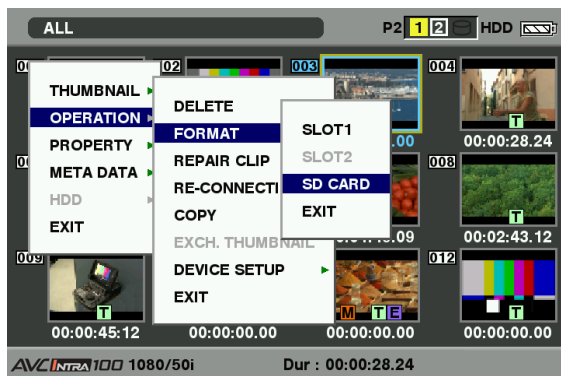

- 3 Appare la seguente finestra. Servendosi dei pulsanti di spostamento cursore e del pulsante SET, selezionare YES.

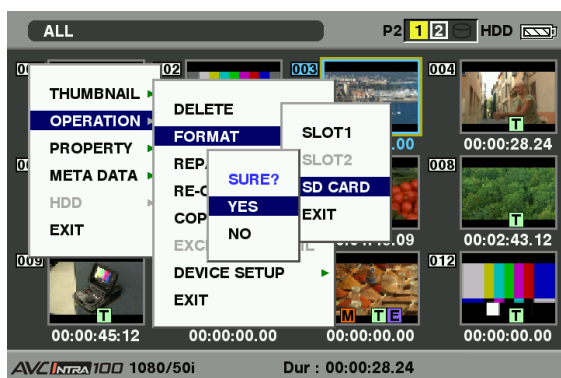

- La scheda di memoria SD viene formattata.

◆ NOTA

- È possibile formattare schede di memoria SD anche tramite l'opzione di menu SD CARD FORMAT della schermata CARD FUNCTIONS. Per ulteriori informazioni, fare riferimento a [Formattazione, scrittura e lettura di una scheda di memoria SD] (pagina 90).
- Verificare che non vi siano dati importanti sulla scheda prima di procedere con la formattazione in quanto i dati eliminati dalla formattazione non possono più essere recuperati.

Impostazione della modalità di visualizzazione delle miniature

La modalità di visualizzazione delle miniature può essere personalizzata secondo le proprie esigenze.

- 1 Premere il pulsante THUMBNAIL.
 - Il monitor LCD visualizza la schermata delle miniature.
- 2 Premere il pulsante THUMBNAIL MENU e selezionare THUMBNAIL → SETUP dal menu delle miniature.
 - Appare la seguente finestra.

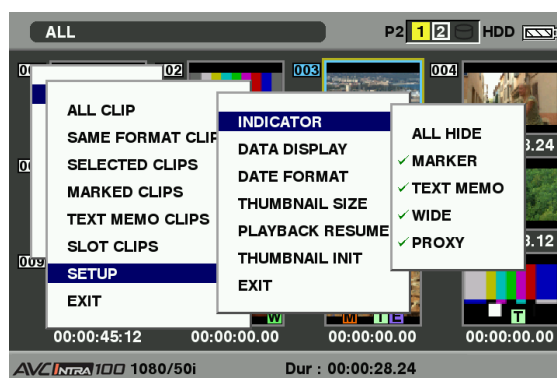

INDICATOR:

Selezionare quali indicatori visualizzare sulle miniature e quali nascondere.

- **ALL HIDE:**
 - ON:** Non è visualizzato nessun indicatore.
 - OFF:** Gli indicatori saranno visualizzati o meno sulla base del menu seguente. Le impostazioni predefinite sono le seguenti.
- **MARKER:** Visualizza o nasconde l'indicatore del contrassegno shot mark (ON/OFF). L'impostazione predefinita è ON (visualizza).
- **TEXT MEMO:** Visualizza o nasconde l'indicatore del promemoria di testo (ON/OFF). L'impostazione predefinita è ON (visualizza).
- **WIDE:** Visualizza o nasconde l'indicatore di largo (ON/OFF). L'impostazione predefinita è ON (visualizza).
- **PROXY:** Visualizza o nasconde l'indicatore di proxy (ON/OFF). L'impostazione predefinita è ON (visualizza).

DATA DISPLAY:

È possibile selezionare i dati visualizzati nel campo dei dati temporali del clip. Sono disponibili le seguenti opzioni: time code (TC), bit utente (UB), ora ripresa (TIME), data ripresa (DATE), ora e data di ripresa (DATE/TIME) e USER CLIP NAME. L'impostazione predefinita è Time Code.

DATE FORMAT:

È possibile selezionare il formato di visualizzazione della data di ripresa come segue: anno/mese/giorno (Y-M-D), mese/giorno/anno (M-D-Y) o giorno/mese/anno (D-M-Y). L'impostazione predefinita è Mese/Giorno/Anno. Questa impostazione si riflette anche nella data di registrazione mostrata nelle proprietà del clip e nella data di ripresa mostrata selezionando DATE nell'opzione DATA DISPLAY.

THUMBNAIL SIZE:

È possibile selezionare le dimensioni delle miniature visualizzate sullo schermo. Le opzioni disponibili sono LARGE (3 x 2 miniature) e NORMAL (4 x 3 miniature). Il valore predefinito è NORMAL.

PLAYBACK RESUME:

Selezione della posizione dalla quale riprendere la riproduzione dopo averla arrestata dalla schermata delle miniature con il pulsante STOP.

ON: La riproduzione riprende dal punto in cui è stata arrestata.

OFF: La riproduzione riprende dall'inizio del clip indicato dal puntatore.

Si osservi che se il puntatore viene spostato dopo l'arresto della riproduzione, la riproduzione verrà riavviata dall'inizio del clip indicato dal puntatore, a prescindere dalla impostazione di questa opzione. Se si cerca di riprendere la riproduzione alla fine dei clip disponibili, lo schermo lampeggia alcuni istanti per indicare che sono stati riprodotti tutti i clip disponibili.

THUMBNAIL INIT:

Ripristina le impostazioni di visualizzazione delle miniature ai valori predefiniti. Spostare il cursore su questa opzione e premere il pulsante SET. Selezionare YES nella schermata di conferma visualizzata.

EXIT:

Torna al menu precedente.

Proprietà

Questa schermata visualizza le proprietà dei clip e lo stato delle schede P2.

Mentre sono visualizzate le proprietà di clip registrati, è possibile anche modificarne e riscriverne i metadati.

Proprietà del clip

Nel menu delle miniature, selezionare PROPERTY → CLIP PROPERTY. Appare la seguente finestra.

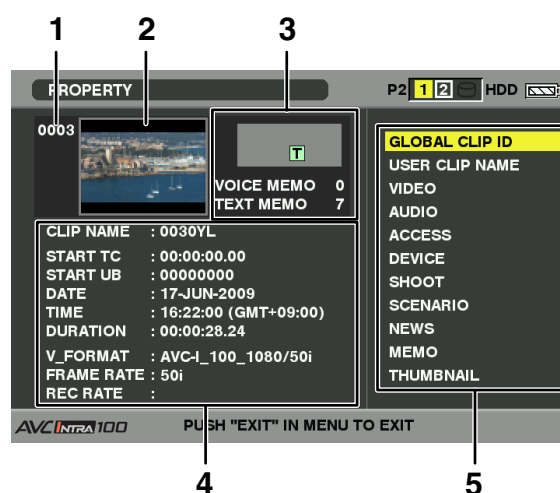
**1 Numero clip****2 Miniatura****3 Informazioni clip**

Segnala gli indicatori aggiunti al clip e il numero di promemoria di testo e vocali aggiunti al clip. Se il clip è registrato su di una scheda P2 protetta dalla scrittura, verrà visualizzata l'icona .

◆ NOTA

L'unità non è in grado di registrare o riprodurre promemoria vocali.

4 Informazioni clip

Visualizza informazioni dettagliate sul clip.

CLIP NAME:

Indica il nome del clip.

START TC:

Il valore del time code all'inizio della registrazione.

START UB:

Il valore del bit utente all'inizio della registrazione.

DATE:

La data della registrazione.

TIME:

L'ora all'inizio della registrazione.

DURATION:

La durata del clip.

V_FORMAT:

Il formato di registrazione del clip.

FRAME RATE:

La velocità di quadro per la riproduzione.

REC RATE:

Viene visualizzata la velocità di quadro di registrazione. (Visualizzata unicamente per clip registrati in modalità di registrazione nativa con la funzione VFR).

5 Metadati dei clip

Visualizza ulteriori informazioni dettagliate sul clip. Servirsi del pulsanti cursore per spostare il puntatore e premere il pulsante SET per controllare i contenuti in dettaglio. Per ulteriori informazioni sui metadati visualizzati, fare riferimento a [Impostazione dei metadati dei clip] (pagina 119).

Modifica dei metadati di clip registrati

1 Visualizzare i metadati del clip che si desidera modificare nella finestra delle proprietà del clip.

2 Spostare il cursore sulla voce da modificare con i pulsanti cursore.

- I metadati che possono essere modificati sono mostrati in maniera analogo a [CREATOR] nella seguente figura.

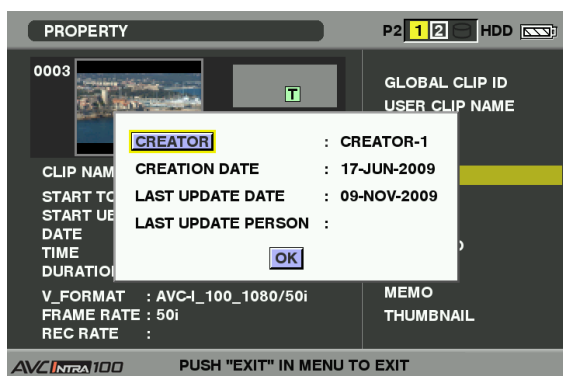

3 Premere il pulsante SET.

- Viene visualizzata la finestra di immissione con una tastiera virtuale che consente la modifica dei metadati.
- Utilizzare la tastiera per modificare i metadati.

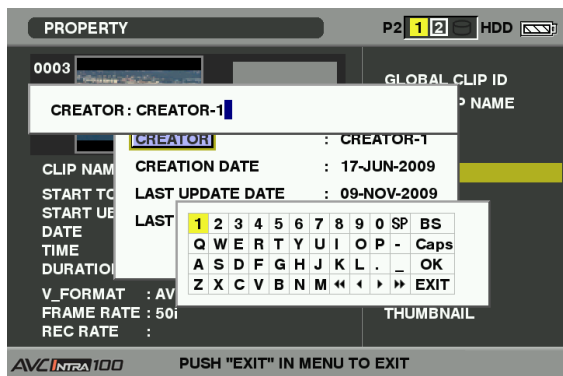

Servirsi delle funzionalità di tastiera descritte nella sezione [Controllo e modifica dei metadati letti] (pagina 120).

4 Premere OK sulla tastiera per memorizzare i metadati modificati nel clip e tornare alla finestra dei metadati.

◆ NOTA

- I dati di LOCATION (località di registrazione) di uno SHOOT non possono essere eliminati indipendentemente l'uno dall'altro. Eliminando quindi il contenuto di ALTITUDE si eliminano anche i valori attribuiti a LONGITUDE e LATITUDE.
- Non è possibile modificare i metadati dei clip segnalati dall'indicatore di clip incompleto [!]. I metadati dei clip registrati su più schede P2 possono essere modificati solo se sono inserite tutte le schede P2 che contengono tali dati.
- Non è possibile modificare MEMO contenenti più di 101 caratteri.

Visualizzazione dello stato della scheda P2

■ Impostazioni di visualizzazione dello stato della scheda P2

Selezionare PROPERTY → CARD STATUS dal menu delle miniature per impostare la modalità di indicazione desiderata (spazio libero rimanente o capacità di memoria utilizzata) per la visualizzazione dello stato della scheda P2.

1 Premere il pulsante THUMBNAIL.

- Il monitor LCD visualizza la schermata delle miniature.

2 Premere il pulsante THUMBNAIL MENU e selezionare PROPERTY → PROPERTY SETUP → P2 CARD CAP dal menu delle miniature.

- Appare la seguente finestra. Selezionare la modalità di visualizzazione dello stato della scheda P2 nell'opzione P2 CARD CAP.

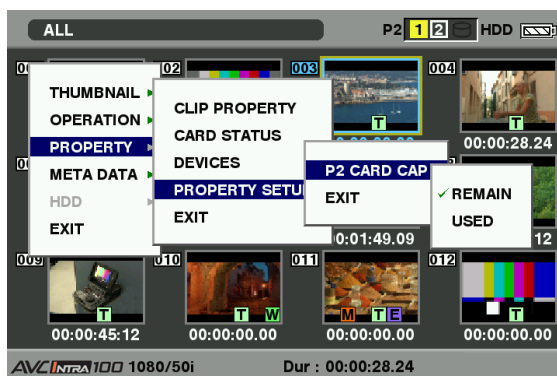

REMAIN:

Mostra lo spazio disponibile sulla scheda P2. (Impostazione predefinita)

USED:

Mostra la capacità di memoria utilizzata sulla scheda P2.

■ Contenuto delle impostazioni per la visualizzazione dello stato della scheda P2

Nel menu delle miniature, selezionare PROPERTY → CARD STATUS. Appare la seguente finestra.

Se è selezionato "REMAIN":

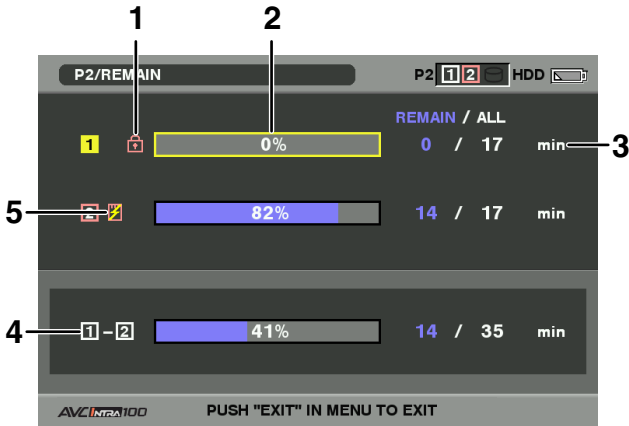

1 Indicatore di protezione dalla scrittura

Se la scheda P2 è protetta dalla scrittura, è visualizzata l'icona .

2 Stato scheda P2 (spazio libero disponibile)

La capacità di memoria rimanente sulla scheda P2 viene indicata tramite un grafico a barre e una percentuale. La barra di indicazione si sposta verso sinistra con la diminuzione dello spazio ancora disponibile. A seconda dello stato della scheda, possono essere visualizzate le seguenti indicazioni:

FORMAT ERROR!:

È stata inserita una scheda P2 non formattata.

NOT SUPPORTED!:

È stata inserita nella videocamera una scheda non supportata.

NO CARD!:

Non vi sono schede P2 inserite.

Per visualizzare informazioni dettagliate relative alla scheda P2 e controllare altre informazioni specifiche, ad esempio il numero di serie e l'ID utente, spostare il cursore sulla scheda P2 desiderata servendosi degli appositi pulsanti di spostamento cursore, e premere il pulsante SET.

3 Capacità residua / capacità totale scheda P2

Visualizza la capacità residua e la capacità totale della scheda P2 in minuti. La capacità totale rimanente di ciascuna scheda P2 non mostra la capacità effettiva, ma solo il tempo in minuti.

Si osservi inoltre che la capacità indicata potrà variare a seconda della velocità di quadro in registrazione nativa in modalità VFR.

4 Spazio disponibile rimanente per lo slot

Visualizza lo spazio libero totale rimanente per entrambi gli slot. Si osservi che la capacità rimanente delle eventuali schede P2 protette da scrittura non è inclusa nella capacità totale.

5 Simbolo di avvertimento

Se vengono inserite schede P2 non funzionali, verrà

visualizzato il simbolo () come descritto di seguito:

RUN DOWN CARD:

È stato superato il massimo numero di sovrascritture consentito dalla scheda P2.

DIR ENTRY NG CARD:

La struttura delle directory della scheda P2 non è supportata.

Per maggiori informazioni sulle indicazioni di stato della scheda P2, fare riferimento a [2. Stato scheda P2 (spazio libero disponibile)].

Se è selezionato "USED":

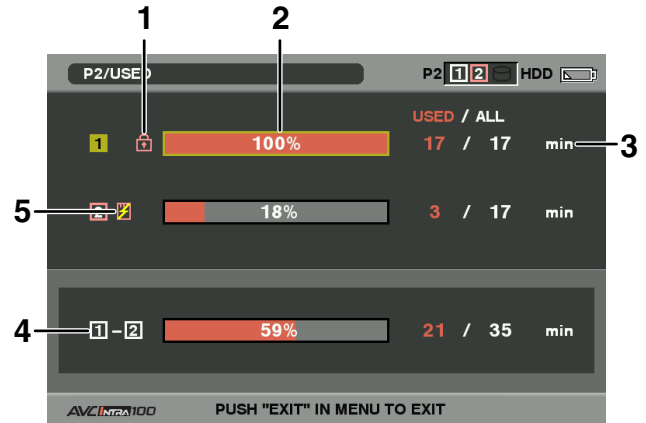

1 Indicatore di protezione dalla scrittura

Se la scheda P2 è protetta dalla scrittura, è visualizzata l'icona .

2 Stato scheda P2 (capacità di memoria utilizzata)

La capacità di memoria utilizzata sulla scheda P2 viene indicata tramite un grafico a barre e una percentuale. La barra di indicazione si sposta verso destra con l'aumento dello spazio già utilizzato.

A seconda dello stato della scheda, possono essere visualizzate le seguenti indicazioni:

FORMAT ERROR!:

È stata inserita una scheda P2 non formattata.

NOT SUPPORTED!:

È stata inserita nella videocamera una scheda non supportata.

NO CARD!:

Non vi sono schede P2 inserite.

Per visualizzare informazioni dettagliate relative alla scheda P2 e controllare altre informazioni specifiche, ad esempio il numero di serie e l'ID utente, spostare il cursore sulla scheda P2 desiderata servendosi degli appositi pulsanti di spostamento cursore, e premere il pulsante SET.

3 Capacità utilizzata / capacità totale scheda P2

Visualizza la capacità utilizzata e la capacità totale della scheda P2 in minuti. Dato che le cifre decimali sono troncate, il valore visualizzato della capacità di memoria utilizzata della scheda P2 può differire dalla sua effettiva capacità totale. La capacità di memoria utilizzata delle schede P2 protette da scrittura è indicata come 100%. Si osservi inoltre che la capacità indicata potrà variare a seconda della velocità di quadro in registrazione nativa

in modalità VFR.

4 Capacità di memoria utilizzata per tutti gli slot

Visualizza la capacità di memoria utilizzata per entrambi gli slot.

5 Simbolo di avvertimento

Se vengono inserite schede P2 non funzionali, verrà visualizzato il simbolo () come descritto di seguito:

RUN DOWN CARD:

È stato superato il massimo numero di sovrascritture consentito dalla scheda P2.

DIR ENTRY NG CARD:

La struttura delle directory della scheda P2 non è supportata.

Per maggiori informazioni sulle indicazioni di stato della scheda P2, fare riferimento a [2 Stato scheda P2 (capacità di memoria utilizzata)].

Visualizzazione dello stato della scheda di memoria SD

La visualizzazione dello stato consente di verificare le condizioni della scheda di memoria SD, formattazione, memoria disponibile, ecc. Dal menu delle miniature, selezionare PROPERTY → DEVICES → SD CARD.

Se il formato è compatibile con le specifiche SD, viene visualizzato il messaggio

SD STANDARD : SUPPORTED

Se il formato non è compatibile con le specifiche SD, viene visualizzato il messaggio

SD STANDARD : NOT SUPPORTED

in tal caso, non sarà possibile eseguire operazioni di scrittura o lettura. Formattare la scheda con l'unità. Per ulteriori informazioni sulla formattazione delle schede di memoria SD, fare riferimento a [Formattazione di schede di memoria SD] (pagina 124).

◆ NOTA

L'indicazione della capacità rimanente della scheda di memoria SD (PROXY REM) fornisce solo una stima approssimativa e può non corrispondere alla capacità effettivamente rimanente sulla scheda. Le schede di memoria SD e SDHC con valori di Speed Class possono restituire valori di registrazione significativamente inferiori alla capacità effettiva, specialmente nel caso di registrazione di un gran numero di clip video di breve durata. La capacità rimanente è visualizzata solo quando la funzione di registrazione Proxy è impostata sulla registrazione su scheda di memoria SD. Per ulteriori informazioni sulle procedure di configurazione, fare riferimento al manuale per l'uso della scheda di codifica video (AJ-YAX800G, accessorio opzionale).

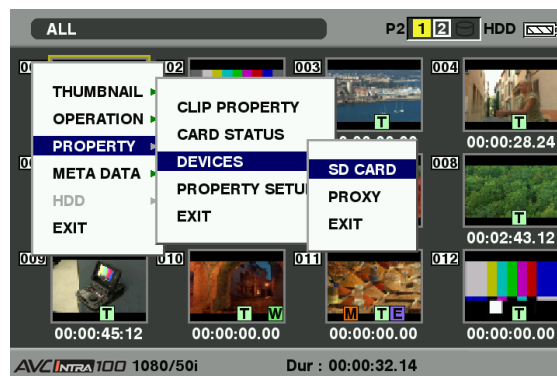

Visualizzazione dello stato della scheda di codifica video (opzionale)

Per montare la scheda di codifica video (AJ-YAX800G, opzionale), selezionare PROPERTY → DEVICES → PROXY dal menu delle miniature.

Il sistema visualizza lo slot nel quale è inserita la scheda di codifica video e informazioni sulla versione.

Capitolo 7 Operazioni tramite menu

Menu del mirino e dell'LCD

Uso dei menu

Utilizzare i menu di configurazione per modificare le impostazioni da adattare alle scene riprese o registrate.

- Se è visualizzato il menu delle miniature, premere il pulsante THUMBNAIL per uscire dalla visualizzazione.
- Le voci di menu visualizzate con caratteri blu non possono essere usate.

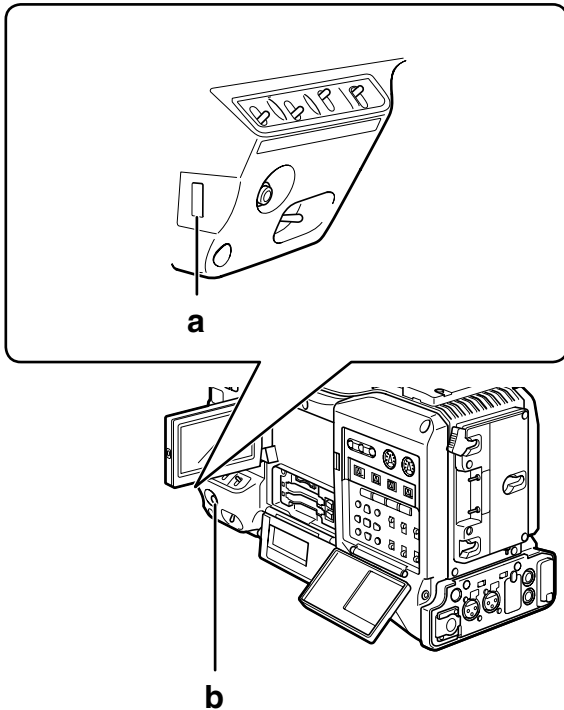

a Pulsante a rotazione JOG

b Pulsante MENU

1 Premere il pulsante MENU per terminare tutte le modalità eccetto la registrazione.

- Mantenere premuto il pulsante MENU per almeno 1 secondo.
- Nel mirino e sul monitor LCD viene visualizzata la schermata delle funzioni.

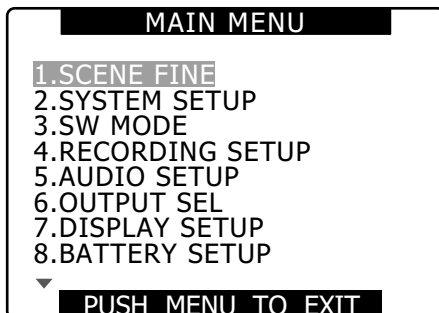

2 Utilizzare il pulsante a rotazione JOG (oppure i pulsanti del cursore Su e Giù) per evidenziare la funzione da modificare.

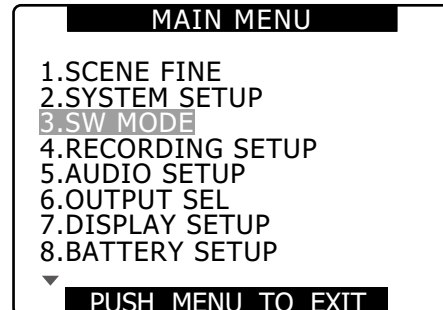

3 Premere il pulsante a rotazione JOG per visualizzare le voci.

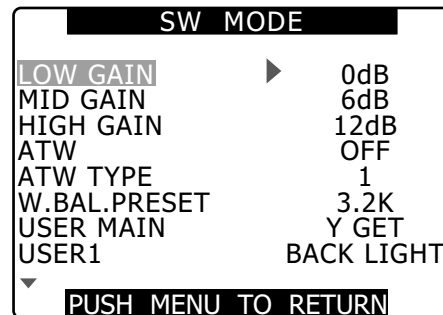

4 Utilizzare il pulsante a rotazione JOG per evidenziare la voce da modificare.

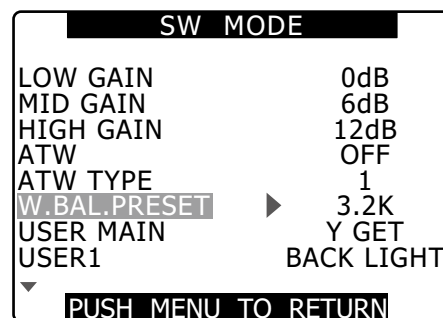

- 5** Servirsi del pulsante a rotazione JOG per cambiare il valore impostato.

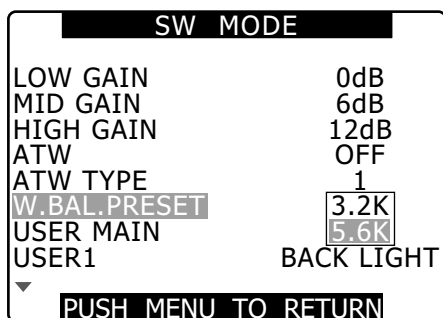

- 6** Per modificare altre impostazioni, ripetere i passi 4 e 5.
- Al termine, premere il pulsante MENU per ritornare alla schermata delle funzioni.

- 7** Per modificare le altre funzioni, ripetere i passaggi da 2 a 5.
- Per chiudere la schermata delle funzioni e tornare alla schermata normale, premere nuovamente il pulsante MENU.

◆ NOTA

■ Funzione di chiusura diretta

Se si mantiene premuto il pulsante MENU dopo aver effettuato un'impostazione di menu, la schermata del menu di impostazione si chiude senza visualizzare il menu di impostazione precedente.

■ Per modificare rapidamente le impostazioni (solo MASTER PED e H PHASE)

• UP rapido

Mantenere premuto il pulsante a rotazione JOG ruotandolo verso l'alto, e mantenere questa posizione.

• DOWN rapido

Mantenere premuto il pulsante a rotazione JOG ruotandolo verso il basso, e mantenere questa posizione.

Inizializzazione delle impostazioni dei menu

I menu di impostazione si suddividono in file utente e file delle scene. È possibile iniziarli separatamente.

Per inizializzare i file di scena (ovvero, tutte le impostazioni tranne quelle dei file di scena)

Selezionare INITIAL in USER FILE della schermata OTHER FUNCTIONS. Le impostazioni del file utente corrente vengono ripristinate con le impostazioni di fabbrica.

Per inizializzare il file delle scene

Nei 6 file delle scene, selezionare la scena che si desidera inizializzare con la manopola SCENE FILE. Quindi, nella schermata SCENE FILE, LOAD/SAVE/INIT, selezionare INITIAL.

Le impostazioni del file delle scene selezionato vengono ripristinate con le impostazioni di fabbrica.

- Questo non ha effetto sugli altri file di scena.

Inizializzazione simultanea di file utente e file di scena

È possibile ripristinare le impostazioni predefinite dei file utente e dei sei file di scena selezionando YES nell'opzione di menu MENU INIT della schermata OTHER FUNCTIONS.

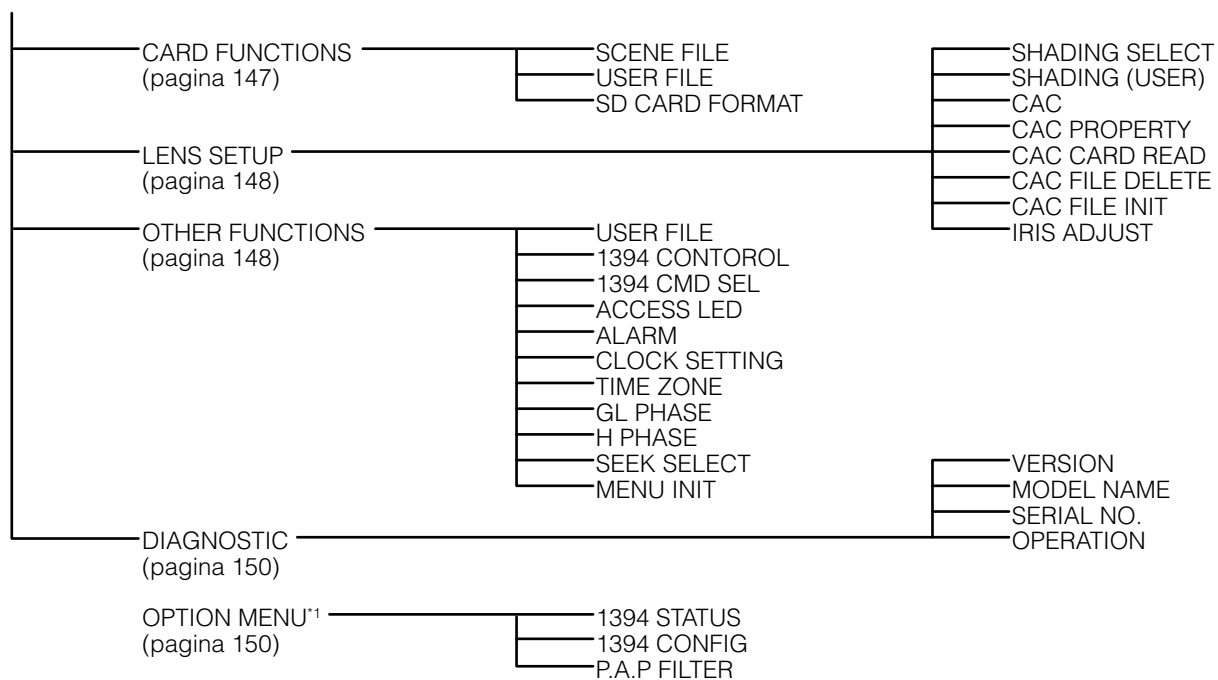

*1 Per aprire il menu OPTION MENU, premere il pulsante MENU mantenendo premuto il pulsante DISP/MODE CHK.

Elenco del menu Setup

Schermata SCENE FILE

Voce	Impostazione	Note
LOAD/SAVE/INIT	Carica, salva e inizializza le impostazioni del file di scena assegnato alla posizione corrente del selettore dei file di scena (un file di scena F1 - F6). LOAD: Carica i dati memorizzati nella memoria della videocamera. SAVE: Salva i valori correnti nella memoria della videocamera. INITIAL: Ripristina i valori predefiniti di fabbrica delle impostazioni.	<ul style="list-style-type: none"> Le modifiche hanno effetto solo sul file di scena relativo alla posizione corrente del selettore file di scena. Non disponibile durante la compilazione in un clip in modalità di registrazione one-clip.
VFR	Abilita o disabilita la modalità di frequenza di quadro variabile (VFR) a 720P. ON: VFR abilitato OFF: VFR disabilitato	<ul style="list-style-type: none"> Disponibile solo in modalità di sistema 720P. (questo messaggio non è visualizzato in modalità diverse da 720P.) Questa impostazione non può essere effettuata quando REC SIGNAL è 1394.
FRAME RATE	Regola la velocità di quadro e il tempo di esposizione su 720P quando VFR è attivo. (Se SYSTEM MODE è impostato su 720-59,94P) 12, 15, 18, 20, 21, 22, 24, 25, 26, 27, 28, 30, 32, 34, 36, 40, 44, 48, 54, <u>60</u> FRAME (Se SYSTEM MODE è impostato su 720-50P) 12, 15, 18, 20, 21, 22, 23, 24, 25, 26, 27, 28, 30, 32, 34, 37, 42, 45, 48, <u>50</u> FRAME	<ul style="list-style-type: none"> Disponibile solo con modalità di sistema 720P e VFR impostato su ON. (Questo messaggio non è visualizzato in modalità diverse da 720P.) Questa impostazione non può essere effettuata quando REC SIGNAL è 1394. Il passaggio a 24 fps può causare un momentaneo sfarfallio dello schermo.
(SYNCHRO SCAN)	Visualizza le velocità di otturazione synchro scan per consentire all'operatore di sincronizzare la videocamera a monitor di computer. <ul style="list-style-type: none"> Questa funzione consente solo di visualizzare le velocità di otturatore. Per impostare la velocità di otturatore, servirsi del selettore SYNCHRO SCAN. I valori impostati (visualizzati) possono essere assegnati al file di scena corrente e gestiti mediante le funzioni LOAD, SAVE e INIT. Per ulteriori informazioni, fare riferimento a [Posizionamento del camcorder in modalità SYNCHRO SCAN] (pagina 59). 1/50.0	<ul style="list-style-type: none"> Visualizzato in blu se modalità Synchro Scan non attivata e se le impostazioni del selettore SYNCHRO SCAN non sono disponibili. Se SYSTEM MODE è impostato su 1080-59,94i, 720-59,94i o 480-59,94i, l'esecuzione dell'opzione INITIAL dei file di scena imposta il valore predefinito su 1/60,0.
DETAIL LEVEL	Consente di regolare il livello di correzione dei contorni dell'immagine (orizzontalmente e verticalmente). -7 ... 0*1 ... +7	
V DETAIL LEVEL	Consente di regolare il livello di correzione verticale. -7 ... 0*1 ... +7	
DETAIL CORING	Consente di regolare il livello di riduzione del rumore nel segnale dei dettagli. -7 ... +5*1 ... +7 <ul style="list-style-type: none"> Regolare verso - per un'immagine più nitida. Il rumore aumenta leggermente. Regolare verso + per meno rumore. 	
CHROMA LEVEL	Consente di regolare il livello di cromaticità. -7 ... 0*1 ... +7	

*1 Impostazione predefinita quando il selettore SCENE FILE è impostato su F1.

___ indica l'impostazione predefinita

Voce	Impostazione	Note
CHROMA PHASE	Consente regolare con precisione la fase della crominanza. -7 ... 0*1 ... +7	
COLOR TEMP Ach	Consente di regolare con precisione la temperatura di colore (dopo la regolazione del bilanciamento del bianco Ach). -7 ... 0*1 ... +7	
COLOR TEMP Bch	Consente di regolare con precisione la temperatura di colore (dopo la regolazione del bilanciamento del bianco Bch). -7 ... 0*1 ... +7	
MASTER PED	Consente di regolare la base della matrice nera utilizzata come riferimento video. -100 ... +15*1 ... +100	<ul style="list-style-type: none"> • Per modificare rapidamente i valori, mantenere premuto il pulsante a rotazione JOG e ruotarlo verso l'alto o verso il basso mantenendo questa posizione. • Se è connessa un'unità di controllo a distanza (AJ-RC10G) o un'unità di controllo di estensione (AG-EC4G), regolare tramite il comando M-PED sull'unità.
A. IRIS LEVEL	Consente di impostare il livello di AUTO IRIS desiderato. -10 ... 0*1 ... +10	
DRS EFFECT	Consente di impostare il livello di compressione nelle zone ad alta luminosità della funzione DRS di espansione della gamma dinamica. Questa funzione comprime il livello del segnale video per estenderne la gamma dinamica e rendere quindi possibile la riproduzione delle zone di alteluci senza i fenomeni di sovraesposizione e perdita di dettagli che avrebbero altrimenti luogo. 1, 2, 3*1 <ul style="list-style-type: none"> • Più alto è il valore, maggiore è il livello di compressione delle zone ad alta luminosità e maggiore il rumore nelle zone più scure. 	<ul style="list-style-type: none"> • Non disponibile nella modalità 1080/30P o 1080/24P (1080/25P).
GAMMA	Seleziona la curva di gamma. HD NORM*1: Impostazione della gamma per registrazioni in HD. LOW: Applica una curva di gamma con una pendenza modesta verso le zone di bassa luminosità per ottenere un aspetto più bilanciato. SD NORM: Impostazioni video normali ereditate dalla serie DVX100. HIGH: Applica una curva di gamma con una pendenza accentuata verso le zone di bassa luminosità per espandere la tonalità delle zone scure nei video con maggior luminosità. Il contrasto si attenua. B.PRESS: Produce un contrasto più marcato rispetto a LOW. CINE-LIKE D: Applica una curva di gamma idonea ad ottenere video dall'aspetto di pellicola cinematografica. CINE-LIKE V: Applica una curva di gamma idonea ad ottenere video ad elevato contrasto dall'aspetto di pellicola cinematografica. <ul style="list-style-type: none"> • Per ottenere pienamente i vantaggi offerti dalla funzione, si consiglia di utilizzare una apertura impostata a un valore inferiore del normale livello video (circa .1/2). 	<ul style="list-style-type: none"> • Un eventuale cambiamento delle impostazioni mentre DRS è attivo non dà luogo ad alcun cambiamento della qualità del video.

*1 Impostazione predefinita quando il selettore SCENE FILE è impostato su F1.

___indica l'impostazione predefinita

Voce	Impostazione	Note
KNEE	<p>Consente di impostare il livello di compressione (punto di knee) dei segnali video ad elevata luminosità ricevuti dal sensore MOS per evitare la sovraesposizione.</p> <p>HIGH: Impostazione alta (la compressione ha inizio al 100 % circa).</p> <p>MID: Impostazione media (la compressione ha inizio al 90 % circa).</p> <p>LOW*1: Impostazione bassa (la compressione ha inizio all'80 % circa).</p>	<ul style="list-style-type: none"> • Un eventuale cambiamento delle impostazioni mentre DRS è attivo non dà luogo ad alcun cambiamento della qualità del video.
MATRIX	<p>Seleziona la tabella MATRIX per la riproduzione del colore durante la ripresa.</p> <p>NORM1*1: Garantisce la resa cromatica corretta nelle riprese all'aperto o con illuminazione con lampade alogene.</p> <p>NORM2: Produce colori più intensi rispetto a NORM1.</p> <p>FLUO: Garantisce la resa cromatica corretta nelle riprese in interno con lampade fluorescenti.</p> <p>CINE-LIKE: Produce tonalità analoghe a quelle cinematografiche.</p>	
SKIN TONE DTL	<p>Attiva o disattiva il dettaglio della tonalità della carnagione. Se attivo, riduce il dettaglio per nascondere eventuali difetti della carnagione.</p> <p>ON, OFF*1</p>	
V DETAIL FREQ	<p>Imposta il dettaglio verticale.</p> <p>THIN: Produce dettagli molto fini.</p> <p>MID: Produce minor dettaglio con contorni più spessi.</p> <p>THICK: Produce ancora meno dettaglio con i contorni ancora più spessi.</p> <ul style="list-style-type: none"> • La registrazione progressiva eseguita nelle modalità THIN e MID produce linee orizzontali o quasi orizzontali che generano fenomeni di sfarfallamento se visualizzate su di un normale monitor TV (60i (50i): Interlacciato). Le impostazioni THIN e MID producono un video di risoluzione maggiore di THICK per la ripresa di sequenze in formato progressivo adatte a successive operazioni di editing. 	
NAME EDIT	<p>Consente di modificare il nome di file di scena selezionati con il selettore dei SCENE FILE.</p>	

*1 Impostazione predefinita quando il selettore SCENE FILE è impostato su F1.

Schermata SYSTEM SETUP

Voce	Impostazione	Note
SYSTEM MODE	<p>Consente di specificare il formato di segnale utilizzato dalla videocamera.</p> <p>1080-59.94i, 1080-50i, 720-59.94P, 720-50P, 480-59.94i, 576-50i</p> <ul style="list-style-type: none"> Se viene modificata un'impostazione, appare il messaggio "TURN POWER OFF". Spegnerne e riaccendere la videocamera. 	<ul style="list-style-type: none"> Non disponibile in modalità USB DEVICE. Non disponibile durante la compilazione in un clip in modalità di registrazione one-clip.
REC SIGNAL	<p>Consente di selezionare il segnale di ingresso nel formato DVCPRO.</p> <p>CAMERA: Registra il segnale di registrazione della videocamera.</p> <p>1394: Registra l'ingresso dei segnali sul connettore DVCPRO/DV.</p> <ul style="list-style-type: none"> Questa funzione viene sempre impostata su CAMERA all'accensione della videocamera. 	<ul style="list-style-type: none"> Non disponibile se l'opzione di menu REC FORMAT è impostata su AVC-Intra o DVCPRO HD nella registrazione in formato nativo. Non disponibile durante la compilazione in un clip in modalità di registrazione one-clip.
REC FORMAT	<p>Consente di selezionare il codec di registrazione e le modalità di ripresa e registrazione.</p> <p>(Se SYSTEM MODE è impostato su 1080-59,94i)</p> <p>AVC-I100/60i, AVC-I100/30PN, AVC-I100/24PN: Utilizza il codec AVC-I 100 per la registrazione. Ripresa e registrazione in modalità 60i, 30PN (registrazione nativa) e 24PN (registrazione nativa).</p> <p>AVC-I 50/60i, AVC-I 50/30PN, AVC-I 50/24PN: Utilizza il codec AVC-I 50 per la registrazione. Ripresa e registrazione in modalità 60i, 30PN (registrazione nativa) e 24PN (registrazione nativa).</p> <p>DVCPRO HD/60i: Utilizza il codec DVCPRO HD per la registrazione. Utilizzare le opzioni di CAMERA MODE per impostare la modalità di ripresa. La registrazione è fissata su 60i.</p> <p>(Se SYSTEM MODE è impostato su 1080-50i)</p> <p>AVC-I100/50i, AVC-I100/25PN: Utilizza il codec AVC-I 100 per la registrazione. Ripresa e registrazione in modalità 50i, 25PN (registrazione nativa).</p> <p>AVC-I50/50i, AVC-I50/25PN: Utilizza il codec AVC-I 50 per la registrazione. Ripresa e registrazione in modalità 50i, 25PN.</p> <p>DVCPRO HD/50i: Utilizza il codec DVCPRO HD per la registrazione. Utilizzare le opzioni di CAMERA MODE per impostare la modalità di ripresa. La registrazione è fissata su 50i.</p> <p>(Se SYSTEM MODE è impostato su 720-59,94iP)</p> <p>AVC-I100/60P, AVC-I100/30PN, AVC-I100/24PN: Utilizza il codec AVC-I 100 per la registrazione. Ripresa e registrazione in modalità 60i, 30PN (registrazione nativa) e 24PN (registrazione nativa).</p> <p>AVC-I 50/60P, AVC-I 50/30PN, AVC-I 50/24PN: Utilizza il codec AVC-I 50 per la registrazione. Ripresa e registrazione in modalità 60i, 30PN (registrazione nativa) e 24PN (registrazione nativa).</p> <p>DVCPRO HD/60P, DVCPRO HD/30PN, DVCPRO HD/24PN: Utilizza il codec DVCPRO HD per la registrazione. Ripresa e registrazione in modalità 60P, 30PN (registrazione nativa) e 24PN (registrazione nativa).</p> <p>(Continua alla pagina seguente)</p>	<ul style="list-style-type: none"> Non disponibile quando SYSTEM MODE è impostato su 1080i o 720P e REC SIGNAL è impostato su 1394. Non disponibile in modalità USB DEVICE. Non disponibile durante la compilazione in un clip in modalità di registrazione one-clip.

Voce	Impostazione	Note
REC FORMAT	<p>(Se SYSTEM MODE è impostato su 720-50P) AVC-I100/50P, AVC-I100/25PN: Utilizza il codec AVC-I 100 per la registrazione. Ripresa e registrazione in modalità 50i, 25PN (registrazione nativa). AVC-I50/50P, AVC-I50/25PN: Utilizza il codec AVC-I 50 per la registrazione. Ripresa e registrazione in modalità 50i, 25PN (registrazione nativa). DVCPRO HD/50P, DVCPRO HD/25PN: Utilizza il codec DVCPRO HD per la registrazione. Ripresa e registrazione in modalità 50P, 25PN (registrazione nativa).</p> <p>(Se SYSTEM MODE è impostato su 480-59,94i) DVCPRO50/60i, DVCPRO/60i, DV/60i: Utilizzano rispettivamente i codec DVCPRO50, DVCPRO e DV. Utilizzare le opzioni di CAMERA MODE per impostare la modalità di ripresa. La registrazione è fissata su 60i.</p> <p>(Se SYSTEM MODE è impostato su 576-50i) DVCPRO50/50i, DVCPRO/50i, DVC-50i: Utilizza rispettivamente i codec DVCPRO50, DVCPRO e DV per la registrazione. Utilizzare le opzioni di CAMERA MODE per impostare la modalità di ripresa. La registrazione è fissata su 50i.</p>	<ul style="list-style-type: none"> • Non disponibile quando SYSTEM MODE è impostato su 1080i o 720P e REC SIGNAL è impostato su 1394. • Non disponibile in modalità USB DEVICE.
CAMERA MODE	<p>Imposta la modalità di ripresa della videocamera durante il codec DVCPRO HD a 1080-59,94i (1080-50i) o durante 480-59,94i (576-50i). (Se SYSTEM MODE è impostato su 1080-59,94i o 480-59,94i) 60i, 30P, 24P, 24PA (Se SYSTEM MODE è impostato su 1080-50i o 576-50i) 50i, 25P</p>	<ul style="list-style-type: none"> • Non compare se SYSTEM MODE è impostato su 720-59,94P (720-50P). • Non disponibile nei seguenti casi: <ul style="list-style-type: none"> - Quando l'opzione REC SIGNAL è impostata su 1394. - Quando SYSTEM MODE è impostato su 1080-59,94i (1080-50i) e REC FORMAT è impostato su un valore diverso da DVCPRO HD/60i (50i). - Durante la compilazione in un clip in modalità di registrazione one-clip.
SCAN REVERSE	<p>Annulla l'inversione di immagine che ha luogo con obiettivi per pellicola e anamorfici. ON, OFF</p>	
ASPECT CONV	<p>Consente di selezionare il rapporto formato per la registrazione in 480i (576i). SIDE CROP: Taglia i bordi destro e sinistro dell'immagine. LETTER BOX: Aggiunge bande nere nella parte superiore e inferiore dell'immagine. SQUEEZE: Comprime l'immagine orizzontalmente</p>	<ul style="list-style-type: none"> • Non disponibile quando SYSTEM MODE è impostato su 1080-59,94i (1080-50i) o 720-59,94P (720-50P).
SETUP	<p>Consente di selezionare il livello di setup per il segnale video 480i. 0%: Setup è impostato su 0 % sia per l'uscita VIDEO OUT che per la registrazione. 7.5% A: Setup è impostato su 7,5 % per l'uscita VIDEO OUT e su 0 % per la registrazione.</p>	<ul style="list-style-type: none"> • Questa voce non è visualizzata quando SYSTEM MODE è impostato su 1080-50i, 720-50P, 576-50i.
PC MODE SELECT	<p>Consente di impostare la modalità operativa della videocamera quando PC MODE è impostato su ON e un dispositivo esterno è connesso tramite USB. USB HOST: Consente di selezionare la connessione a un disco rigido esterno tramite USB 2.0. (Per ulteriori informazioni, fare riferimento alla pagina 153). USB DEVICE: Consente di collegare la videocamera a un computer tramite USB per permettere l'utilizzo delle schede P2 come dispositivo di memorizzazione. (Per ulteriori informazioni, fare riferimento alla pagina 152).</p>	<ul style="list-style-type: none"> • Non disponibile quando PC MODE è impostato su ON.

Voce	Impostazione	Note
PC MODE	<p>Aziona la videocamera nella modalità selezionata in PC MODE SELECT.</p> <p>ON: PC MODE è attivo.</p> <p>OFF: Interrompe la modalità di funzionamento PC MODE e ripristina il funzionamento normale della videocamera.</p> <ul style="list-style-type: none"> • Questa funzione viene sempre reimpostata su OFF all'accensione della videocamera. 	<ul style="list-style-type: none"> • Non disponibile durante la compilazione in un clip in modalità di registrazione one-clip.

Schermata SW MODE

Voce	Impostazione	Note
LOW GAIN	<p>Consente di specificare il valore di guadagno assegnato alla posizione L del selettore GAIN.</p> <p>-3dB, 0dB, 3dB, 6dB, 9dB, 12dB</p>	
MID GAIN	<p>Consente di specificare il valore di guadagno assegnato alla posizione M del selettore GAIN.</p> <p>-3dB, 0dB, 3dB, 6dB, 9dB, 12dB</p>	
HIGH GAIN	<p>Consente di specificare il valore di guadagno assegnato alla posizione H del selettore GAIN.</p> <p>-3dB, 0dB, 3dB, 6dB, 9dB, 12dB</p>	
ATW	<p>Consente di assegnare la funzione ATW (bilanciamento del bianco con tracking automatico) al comando WHITE BAL. (Per ulteriori informazioni, fare riferimento alla pagina 56).</p> <p>Bch: Controlla la funzione ATW quando il comando WHITE BAL si trova nella posizione B.</p> <p>OFF: Non assegna la funzione ATW al comando WHITE BAL.</p>	<ul style="list-style-type: none"> • Non è possibile utilizzare un pulsante USER a cui è stata assegnata la funzione ATW per disattivare tale funzione quando WHITE BAL si trova in posizione B e questo menu è impostato su Bch.
ATW TYPE	<p>Consente di selezionare il tipo della funzione ATW (bilanciamento del bianco con tracking automatico).</p> <p>1: Funzionamento ATW normale</p> <p>2: Limita il colore della sorgente luminosa seguita più dell'impostazione 1.</p> <p>Quando attiva, la funzione ATW riduce il rischio di errore nel calcolo delle sorgenti luminose.</p>	
W.BAL.PRESET	<p>Imposta la temperatura di colore assegnata alla posizione PRST del comando WHITE BAL.</p> <p>3.2K, 5.6K</p>	

Voce	Impostazione	Note
USER MAIN	<p>Imposta la funzione assegnata al pulsante USER MAIN. REC REVIEW, SPOTLIGHT, BACKLIGHT, ATW, ATWLOCK, GAIN: 24 dB, Y GET, DRS, TEXT MEMO, SLOT SEL, SHOT MARK, MAG A. LVL, PRE REC, PC MODE, WFM, FBC Per ulteriori informazioni, fare riferimento a [Assegnazioni di funzioni ai pulsanti utente] (pagina 61).</p>	<ul style="list-style-type: none"> Le funzioni SPOTLIGHT e BACKLIGHT non sono disponibili se è connessa un'unità di controllo a distanza (AJ-RC10G) o un'unità di controllo di estensione (AG-EC4G).
USER1	<p>Imposta la funzione assegnata al pulsante USER1. Le funzioni che possono essere assegnate a questo pulsante sono le stesse che possono essere assegnate al pulsante USER MAIN. BACKLIGHT (impostazione predefinita) Per ulteriori informazioni, fare riferimento a [Assegnazioni di funzioni ai pulsanti utente] (pagina 61).</p>	
USER2	<p>Imposta la funzione assegnata al pulsante USER2. Le funzioni che possono essere assegnate a questo pulsante sono le stesse che possono essere assegnate al pulsante USER MAIN. TEXT MEMO (impostazione predefinita) Per ulteriori informazioni, fare riferimento a [Assegnazioni di funzioni ai pulsanti utente] (pagina 61).</p>	
RET SW	<p>Imposta la funzione assegnata al pulsante RET dell'obiettivo. REC REVIEW, TEXT MEMO, SHOT MARK , INHIBIT <ul style="list-style-type: none"> Quando è selezionata l'opzione INHIBIT, la funzione del pulsante RET è disattivata. </p>	
WFM	<p>Seleziona la forma d'onda visualizzata sul monitor LCD quando viene premuto il pulsante USER cui è assegnata la funzione WFM. WAVE: Visualizza una forma d'onda. VECTOR: Visualizza un grafico vettoriale. WAVE/VECT: Ad ogni pressione del tasto, viene impostato il valore successivo, nel seguente ordine: OFF → WAVE (forma d'onda) → VECTOR → OFF.</p>	
AUTO KNEE SW	<p>Seleziona la funzione OUTPUT/AUTO KNEE. ON: Impostare AUTO KNEE su ON per attivare la funzione AUTO KNEE. OFF: La funzione AUTO KNEE non è disponibile anche se AUTO KNEE è impostata su ON. DRS: Impostando AUTO KNEE su ON viene attivata anche la funzione DRS (Ampliamento gamma dinamico). (Per ulteriori informazioni, fare riferimento alla pagina 11.)</p>	<ul style="list-style-type: none"> Se impostato in modalità 1080/30P o 1080/24P, la selezione di DRS produce lo stesso effetto della selezione di ON.

Schermata RECORDING SETUP

Voce	Impostazione	Note
REC FUNCTION	<p>Consente di impostare le modalità di registrazione speciali.</p> <p>NORMAL: Le modalità di registrazione speciali non sono utilizzate.</p> <p>INTERVAL: Imposta la registrazione a intervalli.</p> <p>ONE SHOT: Imposta la registrazione "one-shot".</p> <p>LOOP: Imposta la registrazione in loop.</p> <p>per ulteriori informazioni, fare riferimento a [Modalità di registrazione speciali] (pagina 40).</p> <ul style="list-style-type: none"> Questa funzione viene sempre impostata su NORMAL all'accensione della videocamera. 	<ul style="list-style-type: none"> Non disponibile nei seguenti casi: <ul style="list-style-type: none"> Quando REC SIGNAL è impostato su 1394. Quando REC FORMAT è impostato su registrazione nativa. Quando SYSTEM MODE è impostato su 1080-59,94i o 480-59,94i e CAMERA MODE è impostato su 24P o 24PA. Durante la compilazione in un clip in modalità di registrazione one-clip.
ONE SHOT TIME	<p>Imposta la durata della registrazione "one-shot".</p> <p>1frm, 2frm, 4frm, 8frm, 16frm, 1s</p> <p>Per ulteriori informazioni, fare riferimento a [Registrazione one-shot (ONE SHOT REC)] (pagina 41).</p>	<ul style="list-style-type: none"> Disponibile solo quando REC FUNCTION è impostato su ONE SHOT.
INTERVAL TIME	<p>Imposta la durata della registrazione a intervallo.</p> <p>2frm, 4frm, 8frm, 16frm, 1s, 2s, 5s, 10s, 30s, 1min, 5min, 10min</p> <p>Per ulteriori informazioni, fare riferimento a [Registrazione a intervalli (INTERVAL REC)] (pagina 41).</p>	<ul style="list-style-type: none"> Disponibile solo quando REC FUNCTION è impostato su INTERVAL.
START DELAY	<p>Ritarda l'avvio della registrazione a intervallo e one-shot di circa un secondo.</p> <p>ON, OFF</p>	<ul style="list-style-type: none"> Disponibile solo quando REC FUNCTION è impostato su INTERVAL o ONE SHOT.
PREREC MODE	<p>Imposta PRE REC.</p> <p>ON, OFF</p> <p>Per ulteriori informazioni, fare riferimento a [Preregistrazione (PRE REC)] (pagina 40).</p>	<ul style="list-style-type: none"> Non disponibile nei seguenti casi: <ul style="list-style-type: none"> Quando REC SIGNAL è impostato su 1394. Quando SYSTEM MODE è impostato su 720-59,94P (720-50P) e VFR è impostato su ON. Quando REC FORMAT è impostato su registrazione nativa. Quando SYSTEM MODE è impostato su 1080-59,94i o 480-59,94i e CAMERA MODE è impostato su 24P o 24PA. Quando REC FUNCTION è impostato su di un valore diverso da NORMAL.
TC MODE	<p>Imposta la correzione del conteggio durante l'utilizzo del generatore del time code interno.</p> <p>DF: Time code drop frame</p> <p>NDF: Time code non drop frame</p> <p>Per ulteriori informazioni, fare riferimento a [Impostazione del time code] (pagina 69).</p>	<ul style="list-style-type: none"> Questa voce non è visualizzata quando SYSTEM MODE è impostato su 50 Hz. Non disponibile nelle modalità 24P, 24PA e 24PN. In questi casi viene sempre conteggiato NDF.
UB MODE	<p>Imposta i dati registrati nei bit utente della videocamera.</p> <p>USER, TIME, DATE, EXT, TCG, FRM.RATE</p> <p>Per ulteriori informazioni, fare riferimento a [Impostazione di bit utente] (pagina 67).</p>	
ONE CLIP REC	<p>Imposta la modalità di registrazione one-clip.</p> <p>ON, OFF</p> <p>Per ulteriori informazioni, fare riferimento a [Registrazione one-clip] a pagina 42.</p>	<ul style="list-style-type: none"> Non disponibile nei seguenti casi: <ul style="list-style-type: none"> Quando l'opzione REC FUNCTION non è impostata su NORMAL. Quando l'opzione REC SIGNAL è impostata su 1394. Quando l'opzione VFR è impostata su ON.

___ indica l'impostazione predefinita

Voce	Impostazione	Note
START TEXT MEMO	<p>Specifica se deve essere aggiunto automaticamente un promemoria di testo nella posizione di inizio della registrazione ogni volta che si avvia la registrazione.</p> <p>ON, OFF</p>	<ul style="list-style-type: none"> • Non disponibile quando l'opzione REC FUNCTION non è impostata su NORMAL. • Il promemoria di testo aggiunto in caso di impostazione su ON indica la posizione di inizio della registrazione. Per ulteriori informazioni sulla registrazione del promemoria di testo come informazioni di testo, fare riferimento a [Impostazione dei metadati dei clip] a (pagina 119).

Schermata AUDIO SETUP

Voce	Impostazione	Note
FRONT VR CH1	<p>Abilita / disabilita la regolazione di Front Audio Level sull'ingresso CH1.</p> <p>FRONT: Abilita la regolazione del livello audio anteriore Front Audio Level dell'ingresso microfono su CH1.</p> <p>W.L.: Abilita la regolazione di Front Audio Level dell'audio proveniente da un ricevitore wireless sull'ingresso CH1.</p> <p>REAR: Abilita la regolazione di Front Audio Level dell'ingresso posteriore diretto su CH1.</p> <p>ALL: Abilita la regolazione di Front Audio Level quando gli ingressi anteriore, wireless, posteriore ed altri sono diretti su CH1.</p> <p>OFF: Disabilita la regolazione di Front Audio Level sull'ingresso CH1.</p>	<ul style="list-style-type: none"> • Se il selettore AUDIO SELECT CH1 è impostato su AUTO e la modalità di regolazione automatica è attiva, la regolazione Front Audio Level è disabilitata a prescindere da queste impostazioni.
FRONT VR CH2	<p>Abilita / disabilita la regolazione di Front Audio Level sull'ingresso CH2.</p> <p>Le stesse impostazioni di FRONT VR CH1.</p> <p>OFF (Impostazione predefinita)</p>	<ul style="list-style-type: none"> • Se il selettore AUDIO SELECT CH2 è impostato su AUTO e la modalità di regolazione automatica è attiva, la regolazione Front Audio Level è disabilitata a prescindere da queste impostazioni.
MIC LOWCUT CH1*1	<p>Imposta il filtro taglia basso del microfono CH1.</p> <p>FRONT: Attivo per l'ingresso microfono anteriore.</p> <p>W.L.: Attivo per l'ingresso del ricevitore wireless.</p> <p>REAR: Attivo per l'ingresso microfono posteriore.</p> <p>OFF: Disattiva il filtro su tutti gli ingressi.</p>	
MIC LOWCUT CH2*1	<p>Imposta il filtro taglia basso del microfono CH2.</p> <p>Le stesse impostazioni di MIC LOWCUT CH1.</p> <p>OFF (Impostazione predefinita)</p>	
MIC LOWCUT CH3*1	<p>Imposta il filtro taglia basso del microfono CH3.</p> <p>Le stesse impostazioni di MIC LOWCUT CH1.</p> <p>OFF (Impostazione predefinita)</p>	
MIC LOWCUT CH4*1	<p>Imposta il filtro taglia basso del microfono CH4.</p> <p>Le stesse impostazioni di MIC LOWCUT CH1.</p> <p>OFF (Impostazione predefinita)</p>	
LIMITER CH1	<p>Imposta il limitatore CH1.</p> <p>ON, OFF</p>	<ul style="list-style-type: none"> • Se il selettore AUDIO SELECT CH1 è impostato su AUTO e la modalità di regolazione automatica è attiva, il limitatore è disabilitato a prescindere da queste impostazioni.

*1 Le caratteristiche di frequenza del filtro taglia basso di un microfono sono tipicamente 200 Hz - 10 kHz.

Voce	Impostazione	Note
LIMITER CH2	Imposta il limitatore CH2. ON, OFF	<ul style="list-style-type: none"> Se il selettore AUDIO SELECT CH2 è impostato su AUTO e la modalità di regolazione automatica è attiva, il limitatore è disabilitato a prescindere da queste impostazioni.
AUTO LEVEL CH3	Consente di selezionare il metodo di selezione del livello CH3. ON: Attiva la modalità di regolazione automatica. Il limitatore non è disponibile. OFF: Blocca il livello. (Il limitatore agisce su tutti gli ingressi eccetto l'ingresso LINE sul retro.)	
AUTO LEVEL CH4	Consente di selezionare il metodo di selezione del livello CH4. Stesse impostazioni di AUTO LEVEL CH3. ON (impostazione predefinita)	
25M REC CH SEL	Seleziona i canali audio da registrare nei formati DVCPRO e DV. 2CH: Registra solo su CH1 e CH2. 4CH: Registra su tutti i quattro canali.	<ul style="list-style-type: none"> Non disponibile nei seguenti casi: <ul style="list-style-type: none"> Quando SYSTEM MODE è impostato su 1080-59,94i (1080i-50i) o 720-59,94P (720-50P). Quando SYSTEM MODE è impostato su 480-59,94i (576-50i) e REC FORMAT è impostato sul codec DVCPRO50. REC SIGNAL è impostato su 1394 (il funzionamento dipende dallo stato dell'ingresso 1394). Durante la compilazione in un clip in modalità di registrazione one-clip.
TEST TONE	Seleziona il segnale di test. NORMAL: Emette toni di test sui canali 1, 2, 3 e 4 quando il selettore OUTPUT/AUTO KNEE è impostato su BARS e il selettore AUDIO IN CH1 è impostato su FRONT. ALWAYS: Emette toni di test sui canali 1, 2, 3 e 4 quando il selettore OUTPUT/AUTO KNEE è impostato su BARS. CHSEL: Emette toni di test sui canali selezionati impostando il selettore AUDIO IN di CH1 o CH2 su FRONT e il selettore OUTPUT/AUTO KNEE su BARS. (Non vengono emessi toni di test sui canali CH3 e CH4.) OFF: Non emette un tono di test.	
F.MIC POWER	Attiva e disattiva l'alimentazione phantom del microfono anteriore. ON, OFF	
R.MIC POWER	Attiva e disattiva l'alimentazione phantom del microfono posteriore. ON: Attiva l'alimentazione phantom del microfono quando il selettore LINE/MIC/+48V è impostato su +48V. OFF: Non fornisce alimentazione phantom al microfono anche se il selettore LINE/MIC/+48V è impostato su +48V.	
MONITOR SELECT	Commuta il segnale di uscita su AUDIO OUT, cuffie e altoparlante quando MONITOR SELECT è impostato su ST. STEREO, MIX	
F.MIC LEVEL	Seleziona il livello di ingresso del microfono anteriore. -40dB, -50dB, -60dB	

___indica l'impostazione predefinita

Voce	Impostazione	Note
R.MIC CH1 LEVEL	Seleziona il livello di ingresso del microfono posteriore connesso a CH1. -50dB, -60dB	
R.MIC CH2 LEVEL	Seleziona il livello di ingresso del microfono posteriore connesso a CH2. -50dB, -60dB	
HEADROOM	Imposta l'headroom (livello standard). 18dB, 20dB	
WIRELESS WARN	Specifica se emettere o meno un avvertimento quando la ricezione wireless non è adeguata. ON, OFF	
WIRELESS TYPE	Seleziona il tipo di ricevitore wireless. SINGLE: Ricevitore 1 canale DUAL: Ricevitore 2 canali • Se si seleziona DUAL con un ricevitore wireless a 1 solo canale, CH2 e CH4 rimarranno privi di audio.	
1394 AUDIO OUT	Seleziona l'uscita del canale audio su 1394 OUT in modalità DVCPRO o DV. CH1/CH2, CH3/CH4	• Disponibile solo quando SYSTEM MODE è impostato su 480-59,94i (576-50i) e REC FORMAT è impostato sui codec DVCPRO o DV.

Schermata OUTPUT SEL

Voce	Impostazione	Note
SDI SELECT	Imposta il tipo di formato di segnale di uscita presentato dal connettore SDI OUT. AUTO: Dipende da SYSTEM MODE. 1080i*1: Presenta 1080-59,94i (1080-50i) anche se SYSTEM MODE è impostato su 720-59,94P (720-50P). 480i (576i): L'uscita è fissata su 480-59,94i (576-50i) a prescindere dalle impostazioni di SYSTEM MODE.	• Non disponibile quando SYSTEM MODE è impostato su 480-59,94i (576-50i). In questo caso viene sempre emesso 480i (576i).
SDI METADATA	Imposta la sovrapposizione di metadati (UMID) su SDI OUT. ON: Sovraimpone i metadati. OFF: Non sovrappone i metadati.	
SDI EDH	Imposta la sovrapposizione EDH quando SDI OUT è un segnale SD (480i (576i)). ON: Sovraimpone il testo. OFF: Non sovrappone il testo.	
DOWNCON MODE	Imposta la conversione verso il basso (VIDEO OUT e 480i (576i) SDI OUT) in modalità HD (1080i, 720P). SIDE CROP, LETTER BOX, SQUEEZE	• Non disponibile quando SYSTEM MODE è impostato su 480-59,94i (576-50i).
VIDEO OUT CHAR	Specifica se sovrapporre o no il testo sui segnali di VIDEO OUT. ON: Sovraimpone il testo. OFF: Non sovrappone il testo.	• Questa impostazione è disabilitata quando è connessa un'unità di controllo a distanza (AJ-RC10G) o un'unità di controllo di estensione (AG-EC4G). In tal caso le impostazioni dell'unità hanno la priorità.
VIDEO OUT ZEBRA	Specifica se sovrapporre o no il motivo zebra sui segnali di VIDEO OUT. ON: Visualizza un motivo a zebra anche sulle immagini in uscita fornite dal connettore VIDEO OUT. OFF: Il motivo zebra non viene emesso sul segnale video di uscita del connettore VIDEO OUT.	

*1 Utilizzare 1080i selezionato in una modalità di SYSTEM MODE di 720-59,94P(720-50P) per il controllo del video.

Voce	Impostazione	Note
TC OUT	Imposta il tipo di time code presentato in uscita dal connettore TC OUT. TCG: Emette sempre il valore prodotto dal generatore del time code della videocamera. TCG/TCR: Emette il valore del generatore della videocamera durante la registrazione ed emette il time code della riproduzione durante la riproduzione di video.	
TC VIDEO SYNCRO	Imposta il ritardo del time code presentato in uscita dal connettore TC OUT. TC IN: Non applica alcun ritardo all'uscita sull'ingresso del connettore TC IN. VIDEO OUT: Emette il time code in linea con il ritardo dell'uscita video del connettore VIDEO OUT.	

Schermata DISPLAY SETUP

Voce	Impostazione	Note
EVF PEAK LEVEL	Consente di regolare il livello di picco del mirino e del monitor LCD. -7 ... 0 ... +7	
EVF PEAK FREQ	Consente di regolare la frequenza di picco del mirino e del monitor LCD. HIGH, LOW	
EVF SETTING	Consente di regolare in una schermata secondaria la luminosità e il contrasto del mirino. (Schermata secondaria) EVF BRIGHTNESS EVF CONTRAST	
EVF B.LIGHT	Regola l'intensità della retroilluminazione del mirino. HIGH, NORMAL, LOW	
EVF COLOR	Seleziona se l'immagine del mirino deve essere visualizzata a colori o monocromatica. ON: Visualizzazione a colori OFF: Visualizzazione monocromatica	
ZEBRA1 DETECT	Imposta il livello del motivo zebra 1 (verso destra). 50% ... 70% ... 109%	
ZEBRA2 DETECT	Imposta il livello del motivo zebra 2 (verso sinistra). 50% ... 85% ... 109%	
ZEBRA2	Seleziona il motivo ZEBRA2. (Per ulteriori informazioni, fare riferimento alla pagina 83.) ON, SPOT, OFF	
MARKER	Visualizza o nasconde l'indicatore centrale visualizzato nel mirino e sul monitor LCD. (Per ulteriori informazioni, fare riferimento alla pagina 82.) ON, OFF	
SAFETY ZONE	Consente di impostare la zona di sicurezza visualizzata nel mirino e sul monitor LCD. (Per ulteriori informazioni, fare riferimento alla pagina 82.) 90%, 4:3, 13:9, 14:9, OFF	<ul style="list-style-type: none"> La zona di sicurezza non viene visualizzata quando sono selezionati i formati 4:3, 13:9 o 14:9, SYSTEM MODE è impostato su 480-59,94i (576-50i) e ASPECT CONV è impostato su SIDE CROP o LETTER BOX.
FOCUS BAR	La lunghezza della barra indica la precisione della messa a fuoco. ON: Mostra la barra di messa a fuoco. OFF: Non mostra la barra di messa a fuoco.	<ul style="list-style-type: none"> Questa funzione non è interbloccata con il pulsante FOCUS ASSIST.

___ indica l'impostazione predefinita

Voce	Impostazione	Note
LCD SETTING	Consente di impostare in una schermata secondaria i livelli di colore video, luminosità e contrasto del monitor LCD. (Schermata secondaria) LCD COLOR LEVEL LCD BRIGHTNESS LCD CONTRAST	
SELF SHOOT	Imposta la visualizzazione dello schermo LCD durante le riprese di autoritratti. NORMAL: L'immagine sullo schermo LCD non è invertita lateralmente. MIRROR: L'immagine sullo schermo LCD è invertita lateralmente. • Le indicazioni relative allo stato del monitor LCD non sono visualizzate quando questa funzione è impostata su MIRROR per la ripresa di autoritratti.	
LCD BACKLIGHT	Regola l'intensità della retroilluminazione del monitor LCD. HIGH, NORMAL, LOW	
SYNC SCAN DISP	Seleziona la visualizzazione della modalità synchro scan dell'otturatore. sec: Indica la velocità dell'otturatore in frazioni. deg: Fornisce un'indicazione dell'angolo dell'otturatore.	• La modifica di queste impostazioni può variare anche la luminosità.
DATE/TIME	Imposta la visualizzazione di data e ora. TIME: Visualizzazione di ore, minuti e secondi. DATE: Visualizzazione di anno, mese e giorno. TIME&DATE: Visualizzazione di ore, minuti, secondi e anno, mese, giorno. OFF: Non visualizzato	
LEVEL METER	Imposta la visualizzazione dell'indicatore livello audio. ON, OFF	
ZOOM	Imposta la visualizzazione del valore di zoom dell'obiettivo. ON, OFF	
CARD/BATT	Imposta la visualizzazione della capacità di memoria rimanente della scheda P2 e della carica rimanente della batteria. ON, OFF	
P2CARD REMAIN	Consente di scegliere come visualizzare la capacità disponibile sulle schede P2. TOTAL: Visualizza i valori per entrambe le schede. ONE-CARD: Indica la capacità rimanente della scheda sulla quale viene eseguita la registrazione.	
OTHER DISPLAY	Imposta la visualizzazione di altre informazioni. PARTIAL: Visualizza alcune informazioni. ALL: Visualizza tutte le informazioni. OFF: Non visualizzato	
MENU BACK	Consente di ridurre la trasparenza dello sfondo de menu per facilitarne la lettura. ON: Riduce la trasparenza dello sfondo. (Si noti che la trasparenza di LCD SETTING ed EVF SETTING non viene ridotta.) OFF: Non riduce la trasparenza dello sfondo.	
REC COUNTER	Seleziona il funzionamento del contatore durante la registrazione. TOTAL: visualizza il conteggio totale fino al reset ottenuto premendo il pulsante COUNTER RESET. CLIP: Azzerà il conteggio all'inizio della registrazione e conteggia il tempo della registrazione.	

_____indica l'impostazione predefinita

Schermata BATTERY SETUP

Voce	Impostazione	Note
EXT DC IN SEL	Seleziona il tipo di alimentazione DC esterna. AC ADAPTER: Adattatore AC BATTERY: Batteria	
BATTERY SELECT	Seleziona il tipo di batteria. PROPAC14, TRIMPAC14, HYTRON50, HYTRON140, DIONIC90, DIONIC160, NP-L7, ENDURA7, ENDURA10, ENDURA-D, PAG L95, BP-GL65/95, NiCd14, TYPE A, TYPE B	
BATTERY MODE	Imposta il punto di avviso di esaurimento. AUTO: Seleziona automaticamente uno dei tipi di batteria selezionati in BATTERY SELECT. MANUAL: Consente di impostare manualmente la tensione di avviso esaurimento.	
PROPAC14 NEAR	Imposta la tensione di avviso esaurimento per batteria PROPAC14. (regolabile in unità di 0,1 V.) 11.0V ... 13.5V ... 15.0V	
TRIMPAC14 NEAR	Imposta la tensione di avviso esaurimento per batteria TRIMPAC14. (regolabile in unità di 0,1 V.) 11.0V ... 13.4V ... 15.0V	
HYTRON50 NEAR	Imposta la tensione di avviso esaurimento per batteria HYTRON50. (regolabile in unità di 0,1 V.) 11.0V ... 13.4V ... 15.0V	
HYTRON140 NEAR	Sets the near end voltage for HYTRON140. (Adjustable in 0,1 V units.) 11.0V ... 13.1V ... 15.0V	
DIONIC90 NEAR	Imposta la tensione di avviso esaurimento per batteria DIONIC90. (regolabile in unità di 0,1 V.) 11.0V ... 13.7V ... 15.0V	
DIONIC160 NEAR	Imposta la tensione di avviso esaurimento per batteria DIONIC160. (regolabile in unità di 0,1 V.) 11.0V ... 13.3V ... 15.0V	
NP-L7 NEAR	Imposta la tensione di avviso esaurimento per batteria NP-L7. (regolabile in unità di 0,1 V.) 11.0V ... 13.6V ... 15.0V	
ENDURA7 NEAR	Imposta la tensione di avviso esaurimento per batteria ENDURA7. (regolabile in unità di 0,1 V.) 11.0V ... 13.4V ... 15.0V	
ENDURA10 NEAR	Imposta la tensione di avviso esaurimento per batteria ENDURA10. (regolabile in unità di 0,1 V.) 11.0V ... 13.4V ... 15.0V	
ENDURA-D NEAR	Imposta la tensione di avviso esaurimento per batteria ENDURA-D. (regolabile in unità di 0,1 V.) 11.0V ... 13.4V ... 15.0V	
PAG L95 NEAR	Imposta la tensione di avviso esaurimento per batteria PAG L95. (regolabile in unità di 0,1 V.) 11.0V ... 13.8V ... 15.0V	
BP-GL65/95 NEAR	Imposta la tensione di avviso esaurimento per batteria BP-GL65/95. (regolabile in unità di 0,1 V.) 11.0V ... 13.4V ... 15.0V	
NiCd14 NEAR	Imposta la tensione di avviso esaurimento per batteria NiCd14. (regolabile in unità di 0,1 V.) 11.0V ... 13.5V ... 15.0V	
NiCd14 END	Imposta la tensione di esaurimento per batteria NiCd14. (regolabile in unità di 0,1 V.) 11.0V ... 13.1V ... 15.0V	

___indica l'impostazione predefinita

Voce	Impostazione	Note
TYPE A FULL	Imposta la tensione di carica piena per batterie TYPE A. (regolabile in unità di 0,1 V.) 12.0V ... 15.7V ... 17.0V	
TYPE A NEAR	Imposta la tensione di avviso esaurimento per batterie TYPE A. (regolabile in unità di 0,1 V.) 11.0V ... 13.7V ... 15.0V	
TYPE A END	Imposta la tensione di esaurimento per batterie TYPE A. (regolabile in unità di 0,1 V.) 11.0V ... 13.3V ... 15.0V	
TYPE B FULL	Imposta la tensione di carica piena per batterie TYPE B. (regolabile in unità di 0,1 V.) 12.0V ... 16.0V ... 17.0V	
TYPE B NEAR	Imposta la tensione di avviso esaurimento per batterie TYPE B (regolabile in unità di 0,1 V.) 11.0V ... 13.1V ... 15.0V	
TYPE B END	Imposta la tensione di esaurimento per batterie TYPE B (regolabile in unità di 0,1 V.) 11.0V ... 12.8V ... 15.0V	
NEAR END CANCEL	Consente di impostare l'annullamento dell'avvertimento di prossimo esaurimento. ON, OFF <ul style="list-style-type: none"> • Impostare su ON per arrestare il lampeggio degli indicatori di avvertimento e tally premendo il pulsante DISP/MODE CHK. 	

Schermata CARD FUNCTIONS

Voce	Impostazione	Note
SCENE FILE	Legge/scrive i file di scene da e sulla scheda di memoria SD. FILE SELECT: Seleziona i file di scena (da 1 a 4). READ: Legge le impostazioni del file di scena selezionato (1-4) memorizzate sulla scheda di memoria SD. WRITE: Scrive le impostazioni del file di scena corrente (1-4) sulla scheda di memoria SD. TITLE RELOAD: Ricarica l'elenco dei titoli.	<ul style="list-style-type: none"> • Non disponibile durante la compilazione in un clip in modalità di registrazione one-clip.
USER FILE	Legge/scrive i file utente (eccetto i file di scene) sulla scheda di memoria SD. FILE SELECT: Seleziona i file utente (da 1 a 4). READ: Legge le impostazioni del file di scena selezionato (1-4) memorizzate sulla scheda di memoria SD. WRITE: Scrive le impostazioni del file utente corrente (1-4) sulla scheda di memoria SD. TITLE RELOAD: Ricarica l'elenco dei titoli.	<ul style="list-style-type: none"> • Non disponibile durante la compilazione in un clip in modalità di registrazione one-clip.
SD CARD FORMAT	Formatta la scheda di memoria SD.	<ul style="list-style-type: none"> • Non disponibile durante la compilazione in un clip in modalità di registrazione one-clip.

- L'impostazione di operazioni sui file di dati può dar luogo ad errori durante la riproduzione o quando l'opzione di menu PC MODE è impostata su ON nella schermata SYSTEM SETUP. Impostare l'opzione di menu PC MODE su OFF prima di eseguire operazioni sui file.

Schermata LENS SETUP

Voce	Impostazione	Note
SHADING SELECT	Consente di impostare uno dei seguenti parametri di compensazione dello shading. DEFAULT: Impostazione predefinita dell'obiettivo. USER1: Impostazione utente 1. USER2: Impostazione utente 2. USER3: Impostazione utente 3. OFF: Disattiva la compensazione dello shading.	
SHADING (USER)	Seleziona se impostare o meno i parametri di shading su SHADING SELECT USER 1, 2 e 3.	<ul style="list-style-type: none"> Non disponibile nei seguenti casi: <ul style="list-style-type: none"> Quando l'opzione SHADING SELECT è impostata su DEFAULT o OFF.
CAC	Specifica se utilizzare la funzione di compensazione dell'aberrazione cromatica dell'obiettivo (CAC). ON: Utilizza la funzione CAC. OFF: Non utilizza la funzione CAC.	
CAC PROPERTY	Visualizza il numero del file CAC correntemente utilizzato e i dati del file CAC caricati sulla videocamera.	
CAC CARD READ	Carica i dati del file CAC dalla scheda SD.	<ul style="list-style-type: none"> Non disponibile durante la compilazione in un clip in modalità di registrazione one-clip.
CAC FILE DELETE	Visualizza l'elenco dei file CAC caricati sulla videocamera ed elimina i file selezionati.	
CAC FILE INIT	Ripristina i valori predefiniti dei file CAC caricati sulla videocamera.	
IRIS ADJUST	Forza l'impostazione del diaframma. F2.8, F16	

Schermata OTHER FUNCTIONS

Voce	Impostazione	Note
USER FILE	Salva, carica o inizializza i file utente sulla memoria della videocamera. (Per ulteriori informazioni, fare riferimento alla pagina 89.) LOAD, SAVE, INITIAL <ul style="list-style-type: none"> Questo non ha effetto sulle opzioni della schermata SCENE FILE. 	<ul style="list-style-type: none"> Non disponibile nei seguenti casi: <ul style="list-style-type: none"> Quando è attivata la modalità USB DEVICE. Durante la compilazione in un clip in modalità di registrazione one-clip.
1394 CONTROL	Seleziona il metodo usato dalla videocamera per controllare i dispositivi esterni connessi al connettore DVCPRO/DV. (Per ulteriori informazioni, fare riferimento alla pagina 159.) EXT: Controlla il dispositivo esterno ma non trasferisce dati da registrare alla videocamera. BOTH: Controlla sia il dispositivo esterno che la videocamera e registra. CHAIN: In caso di esaurimento dello spazio disponibile per la registrazione sulla videocamera, la registrazione viene continuata automaticamente sul dispositivo esterno. OFF: No control	<ul style="list-style-type: none"> Non disponibile nelle modalità AVC-Intra e DVCPRO HD nativa. Non disponibile nelle registrazioni a intervallo, one shot e in loop.

___indica l'impostazione predefinita

Voce	Impostazione	Note
1394 CMD SEL	Determina come arrestare la registrazione quando la videocamera controlla un dispositivo esterno collegato al connettore DVCPRO/DV. REC_P : Attiva lo stato REC/PAUSE. STOP : Arresta la registrazione.	<ul style="list-style-type: none"> • Non disponibile nelle modalità AVC-Intra e DVCPRO HD nativa. • Non disponibile nelle registrazioni a intervallo, one-shot e in loop.
ACCESS LED	Specifica se i LED di accesso della scheda P2 devono illuminarsi. ON, OFF	
ALARM	Imposta l'emissione del segnale acustico in caso di allarme. HIGH, LOW, OFF	
CLOCK SETTING	Regola l'orologio interno (data) Per ulteriori informazioni, vedere [Impostazione di data e ora per l'orologio interno] (pagina 28).	
TIME ZONE	Imposta la differenza rispetto al fuso orario del meridiano di Greenwich (GMT). -12:00 ... 0:00 ... +13:00 Per ulteriori informazioni, vedere [Impostazione di data e ora per l'orologio interno] (pagina 28).	<ul style="list-style-type: none"> • Questa impostazione non può essere inizializzata eseguendo l'opzione MENU INIT e l'opzione INITIAL in USER FILE.
GL PHASE	Seleziona il segnale di uscita la cui fase è sincronizzata sul segnale di ingresso sul connettore GENLOCK IN in modalità HD (1080i, 720P). (Per ulteriori informazioni, fare riferimento alla pagina 73). HD SDI : HD SDI è sincronizzato sull'ingresso genlock. COMPOSITE : Il segnale composito convertito verso il basso (VIDEO OUT o SDI OUT 480i (576i)) è sincronizzato sull'ingresso genlock.	<ul style="list-style-type: none"> • Non disponibile quando SYSTEM MODE è impostato su 480-59,94i (576-50i).
H PHASE	Regola fase orizzontale quando la fase è sincronizzata sul segnale di ingresso del connettore GENLOCK IN. -512 ... 0 ... +511	<ul style="list-style-type: none"> • Per modificare rapidamente i valori, mantenere premuto il pulsante a rotazione JOG e ruotarlo verso l'alto o verso il basso mantenendo questa posizione.
SEEK SELECT	Seleziona la posizione di cue up per i casi in cui viene premuto il pulsante FF o REW mentre la riproduzione è in pausa. CLIP : punto di inizio dei clip CLIP&T : punto di inizio dei clip e punti di aggiunta dei promemoria di testo	
MENU INIT	Ripristina le impostazioni predefinite dei valori del menu di impostazione, compresi i file di scena da F1 a F6 e un file utente.	<ul style="list-style-type: none"> • Non disponibile nei seguenti casi: <ul style="list-style-type: none"> - Quando è attivata la modalità USB DEVICE. - Durante la compilazione in un clip in modalità di registrazione one-clip.

Schermata DIAGNOSTIC

Voce	Impostazione	Note
VERSION	<p>Indica la versione del firmware utilizzato dalla videocamera.</p> <p>Ulteriori dettagli sulle versioni del firmware sono fornite in una schermata secondaria. (Schermata secondaria)</p> <p>CAM SOFT: Software del microprocessore della videocamera.</p> <p>SYSCON SOFT: Software del microprocessore di controllo del sistema.</p> <p>P2CS BL2-1: Programma di avvio 1 del microprocessore di controllo P2.</p> <p>P2CS BL2-2: Programma di avvio 2 del microprocessore di controllo P2.</p> <p>P2CS KR: Kernel del microprocessore di controllo P2.</p> <p>P2CS AP: Applicativo del microprocessore di controllo P2.</p> <p>VUP: Software di sistema per l'aggiornamento del firmware della videocamera.</p> <p>VUP FS: File system per l'aggiornamento della videocamera.</p> <p>CAM1 FPGA: ROM di configurazione FPGA videocamera 1</p> <p>CAM2 FPGA: ROM di configurazione FPGA videocamera 2</p> <p>CAM3 FPGA: ROM di configurazione FPGA videocamera 3</p> <p>DM FPGA: ROM di configurazione FPGA principale</p>	
MODEL NAME	Indica il nome del modello della videocamera.	
SERIAL NO.	Indica il numero di serie della videocamera.	
OPERATION	Indica il tempo totale di funzionamento della videocamera.	

Schermata OPTION MENU

Aprire questo menu mantenendo premuto il pulsante DISP/MODE CHK e, quando viene visualizzato lo stato di ripresa, premere il pulsante MENU anteriore.

- Questa funzione consente di controllare lo stato del collegamento durante l'editing non lineare.
- Questa funzione consente di passare da un effetto di produzione delle immagini all'altro.

Voce	Impostazione	Note
1394 STATUS	<p>Apri la schermata secondaria dello stato 1394. (Schermata secondaria)</p> <p>FORMAT: Formato dei segnali di ingresso o uscita.</p> <p>RATE: Velocità di trasferimento dei segnali di ingresso o uscita.</p> <p>60/50: Sistema di segnale dei segnali di ingresso o uscita.</p> <p>CH: Canale dei segnali di ingresso o uscita.</p> <p>SPEED: Velocità di trasferimento dei segnali di ingresso o uscita.</p> <p>STATUS: Stato dell'ingresso o uscita dei segnali tramite l'interfaccia digitale IEEE1394.</p> <p>VIDEO: Stato dei segnali di ingresso o uscita video.</p> <p>AUDIO: Stato dei segnali di ingresso o uscita audio.</p>	

___indica l'impostazione predefinita

Voce	Impostazione	Note
1394 CONFIG	Apre un menu per la configurazione delle funzionalità relative all'interfaccia 1394. DFLT, 1-255 • Utilizza DFLT per il funzionamento normale.	
P.A.P FILTER*1	È possibile scegliere due tipi di filtri P.A.P per migliorare la qualità delle immagini. TYPE1: Impostazione predefinita per la massima riduzione del rumore grazie a un effetto di adattamento in 3D. TYPE2: Impostazione che riduce al minimo l'effetto del processo adattivo in 3D.	Questa impostazione non può essere salvata o letta da una scheda di memoria SD come file di scena o file utente.

*1 Tecnologia di elaborazione dell'immagine che fornisce immagini ad alta sensibilità e alta risoluzione tramite elaborazione adattiva in 3D.

Capitolo 8 Collegamento di dispositivi esterni

Funzioni fornite dalla connessione al connettore USB 2.0

Collegamento a un computer in modalità USB device

Il collegamento USB 2.0 a un computer o altro dispositivo adatto consente di utilizzare le schede P2 della videocamera come dispositivi di memorizzazione.

Procedure per il collegamento a un computer

- 1 Collegare un cavo USB al connettore USB 2.0.

◆ NOTA

- Il cavo USB 2.0 non è fornito con la videocamera AG-HPX371E. Utilizzare un cavetto USB disponibile in commercio (di tipo schermato o dotato di altre accorgimenti di riduzione del rumore) in grado di supportare la modalità USB 2.0.
- La videocamera supporta cavi USB di lunghezza massima di 5 metri. Si raccomanda tuttavia di utilizzare un cavo USB di lunghezza non superiore a 3 metri.

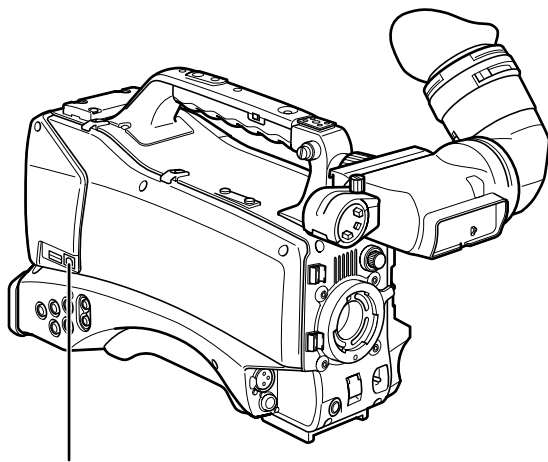

Connettore USB 2.0 (DEVICE)

- 2 Impostare l'opzione di menu PC MODE SELECT nella schermata SYSTEM SETUP su USB DEVICE e impostare PC MODE su ON.

Per ulteriori informazioni sull'utilizzo dei menu, fare riferimento a [Uso dei menu] (pagina 129).

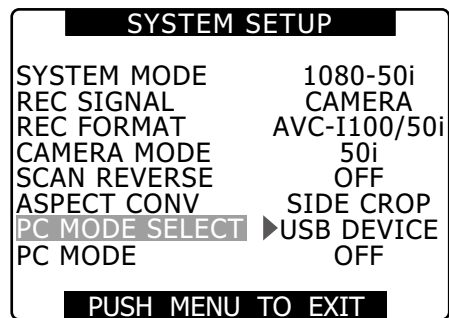

◆ NOTA

È possibile assegnare l'impostazione PC MODE a un pulsante USER tramite le opzioni di menu USER MAIN/USER1/USER2 della schermata SW MODE.

Le funzioni dei pulsanti USER non sono disponibili quando il menu è aperto.

Per realizzare una connessione USB è necessario installare sul computer il software P2 contenuto sul CD-ROM fornito. Per ulteriori informazioni, fare riferimento al manuale di installazione.

◆ NOTA

- Sul computer deve essere installato un driver USB.
- Utilizzare un computer che supporta USB 2.0 in quanto la videocamera supporta unicamente USB 2.0.
- Collegare al computer una sola videocamera tramite USB.
- Non rimuovere schede P2 mentre la videocamera è collegata al computer tramite USB.
- Nella connessione mediante USB, il LED CARD ACCESS della scheda P2 si illumina solo durante l'accesso alla scheda.
- Nella modalità di funzionamento USB device la registrazione, riproduzione e altre operazioni con le miniature dei clip non sono disponibili.
- Se è attivo un dispositivo USB, la capacità rimanente delle schede P2 non è visualizzata. I connettori di uscita SDI OUT e DVCPRO/DV non forniscono audio e gli indicatori di livello AUDIO non sono visualizzati.
- Durante il collegamento mediante USB, l'indicatore USB della videocamera si illumina e il messaggio USB DEVICE CONNECT è visualizzato al centro del mirino. Se non è possibile realizzare una normale connessione, l'indicatore USB lampeggia e nel mirino è visualizzato il messaggio DISCONNECT.

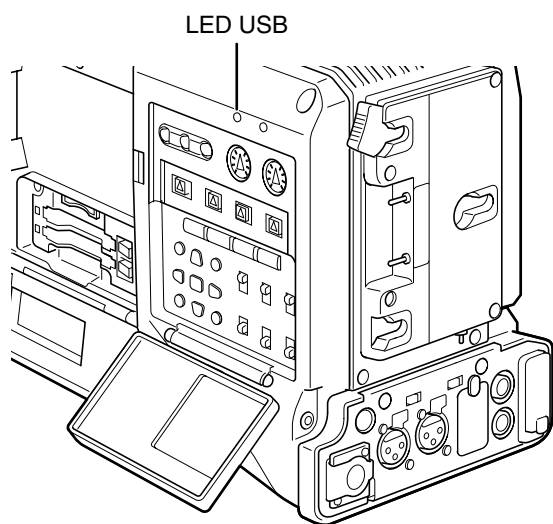

(Indicazione nel mirino)



3 Uscita dalla modalità USB

Sono disponibili tre metodi:

- Spostare su OFF l'interruttore POWER della videocamera.
- Impostare su OFF l'opzione PC MODE della schermata SYSTEM SETUP.
- Premere il pulsante USER a cui è stata assegnata la funzione PC MODE.

Modalità USB host

Questa modalità consente di collegare la videocamera a un disco rigido compatibile USB 2.0 per salvare i dati delle schede, visualizzare le miniature dei clip memorizzati e scrivere dati sulle schede P2.

Commutazione alla modalità USB Host

1 Impostare l'opzione di menu PC MODE SELECT nella schermata SYSTEM SETUP su USB HOST e impostare PC MODE su ON.

- Questa operazione attiva la modalità USB host.
- In modalità USB HOST, l'indicatore LED USB della videocamera si illumina e il messaggio USB HOST CONNECT è visualizzato al centro del mirino. Se non è possibile realizzare una normale connessione con il disco rigido, l'indicatore LED USB lampeggia e nel mirino è visualizzato il messaggio DISCONNECT.
- Se è stata assegnata la funzione PC MODE a un pulsante USER, premere tale pulsante per passare

dalla modalità di funzionamento normale alla modalità di funzionamento USB host e viceversa. Non è possibile tuttavia utilizzare un pulsante utente per passare alla modalità miniature. Per ulteriori informazioni, fare riferimento a [Assegnazioni di funzioni ai pulsanti utente] (pagina 61).

2 Premere il pulsante THUMBNAIL.

- Si apre la schermata delle miniature.
- Verificare che l'indicazione USB HOST sia visualizzata in basso a destra sullo schermo.
- Se la videocamera è connessa a un disco rigido, in alto a destra sullo schermo compare l'icona HDD. Nel caso in cui non sia possibile copiare dati da o sul disco rigido, l'icona si illumina di colore rosso. Controllare il tipo di disco rigido collegato. Per ulteriori informazioni sulle unità disco rigido, fare riferimento a [Schermata delle miniature] (pagina 111).



◆ NOTA

La modalità USB host consente la riproduzione di schede P2 ma non la registrazione di video o ingressi esterni sulla videocamera.

I clip eventualmente presenti sul disco rigido possono essere riprodotti solo se copiati nuovamente sulla scheda P2.

Per ulteriori informazioni, fare riferimento a [Copia di dati su schede P2] (pagina 157).

3 Uscita dalla modalità USB

Sono disponibili tre metodi:

- Spostare su OFF l'interruttore POWER della videocamera.
- Chiudere la schermata delle miniature e impostare su PC MODE l'opzione di menu OFF della schermata SYSTEM SETUP.
- Premere il pulsante USER a cui è stata assegnata la funzione PC MODE*1.

*1 In modalità miniature, la pressione di un pulsante utente non termina la modalità USB host.

Utilizzo della modalità USB host

Dischi rigidi supportati

- Unità disco rigido compatibili con l'interfaccia USB 2.0
- P2 STORE (il disco rigido opzionale AJ-PCS060G)

◆ NOTA

- Questa videocamera è in grado di fornire alimentazione tramite USB bus (5 V, 0,5A) ma non tutti i dischi rigidi sono in grado di utilizzare questa forma di alimentazione. Tali dischi rigidi dovranno essere dotati di un alimentatore separato.
- Per prevenire problemi di copia o formattazione durante il collegamento a un disco rigido, verificare che la carica della batteria della videocamera sia sufficiente oppure utilizzare l'adattatore AC.
- Non collegare mai a dischi rigidi o hub o altre connessioni con più unità, anche se spenti. Non collegare altri dispositivi al disco rigido tramite un hub o un altro dispositivo.
- Questa unità non supporta dischi rigidi di dimensioni uguali o superiori a 2 TB.

Visualizzazione dei dati sul disco rigido

Procedere come descritto di seguito per visualizzare dati su di un disco rigido connesso tramite USB.

- 1 Passare alla modalità USB host.
Per ulteriori informazioni, fare riferimento a [Commutazione alla modalità USB Host] (pagina 153).
- 2 Collegare un disco rigido tramite USB.
- 3 Premere il pulsante THUMBNAIL. Aprire la schermata delle miniature.
- 4 Premere il pulsante THUMBNAIL e selezionare HDD → EXPLORE nel menu delle miniature.
 - Questa operazione apre una schermata che visualizza i dati contenuti nel disco rigido.

TYPE S o P2 STORE

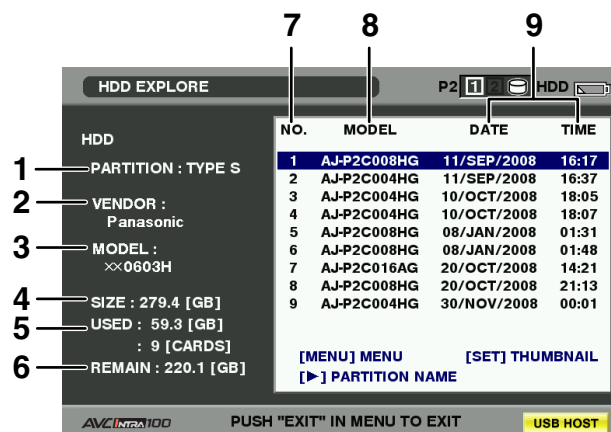

Premere il pulsante SET. ↓ ↑ Premere il pulsante EXIT.



Disco rigido formattato in FAT

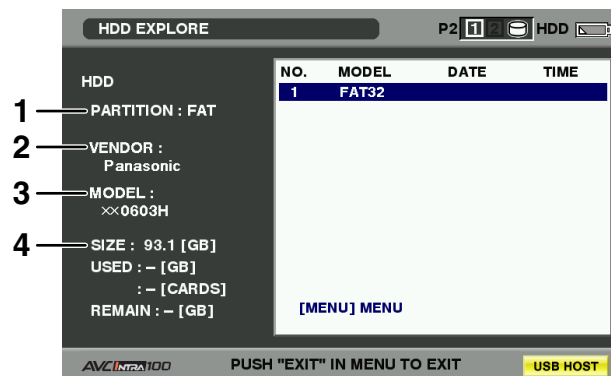

1 PARTITION

Questa funzione consente di visualizzare il tipo di disco rigido. Le funzioni differiscono a seconda del tipo di disco rigido.

Tipo di disco rigido	Funzionalità	Funzioni supportate
TYPE S	Formato speciale che consente il caricamento e la scrittura ad alta velocità su schede. Il formato utilizzato dalla videocamera.	Questo formato consente la visualizzazione di miniature, il caricamento e la riscrittura di dati per schede intere, nonché la riscrittura e la formattazione in clip intere.
P2STORE	Questo è il disco rigido P2 STORE (AJ-PCS060G). Non consente la scrittura dei dati.	Consente la visualizzazione di miniature, la riscrittura di dati sulle schede e la riscrittura dei dati nei clip.
FAT	La partizione primaria di base di un PC può essere FAT 16 o FAT 32. La directory radice di tale partizione deve contenere una directory denominata CONTENTS.	Visualizza miniature, riscrive dati video per clip, formattazione. * Gestito come disco rigido "TYPE S" dopo la formattazione.
OTHER	Un disco rigido di tipo diverso da quelli sopra descritti. * Si riferisce a un file system in cui la radice non contiene una directory denominata "CONTENTS" oppure un file system NTFS diverso da FAT16 o FAT32.	Formattazione * Gestito come disco rigido "TYPE S" dopo la formattazione.

2 VENDOR

Indica il fabbricante del disco rigido.

3 MODEL

Indica il modello del disco rigido.

4 SIZE

Indica la capacità totale del disco rigido.

5 USED

Indica la capacità utilizzata del disco rigido (unità: GB) e lo spazio utilizzato di schede P2 (unità: schede).

6 REMAIN

Indica la capacità rimanente (unità: GB) sul disco rigido.

7 Numero partizioni

Indica il numero di partizioni (in unità di schede P2) sul disco rigido.

◆ NOTA

La schermata può visualizzare un massimo di 10 partizioni. Se vi sono 11 o più partizioni, servirsi del pulsante di spostamento cursore (▽) per spostare la visualizzazione sulle partizioni rimanenti.

8 MODEL

Indica il modello della scheda P2 che ha originariamente registrato i dati nella partizione.

◆ NOTA

Premere il pulsante cursore (▷) per passare a PARTITION NAME. Premere il pulsante cursore (◀) per tornare al modello.

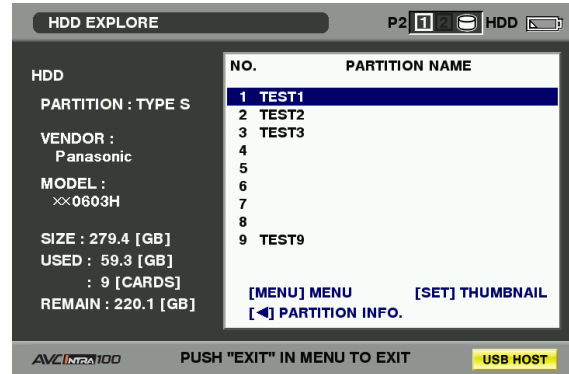

Se sono visualizzate le miniature del disco rigido, selezionare CHANGE PARTITION NAME nel menu OPERATION per immettere il nome in PARTITION NAME con la tastiera software. (Max. 20 caratteri)

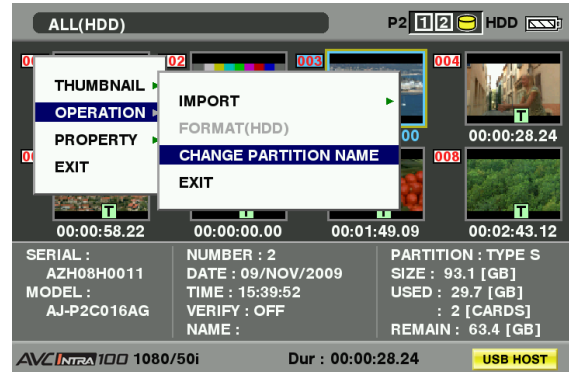

9 DATE/TIME

Indica la data e l'ora di registrazione dei dati sulla partizione.

10 SERIAL

Indica il numero di serie della scheda P2 che ha originariamente registrato i dati nella partizione.

11 VERIFY

Indica le impostazioni di verifica e i risultati quando i dati sono stati registrati sulla partizione.

ON:FINISHED:

Verifica eseguita e risultati di verifica conformi.

ON:FAILED:

Verifica eseguita e risultati di verifica non conformi.

OFF:

Verifica non eseguita.

-- --:

Dati di verifica non disponibili.

◆ NOTA

- I dischi rigidi formattati in FAT possono gestire fino a 1000 clip. I clip eventualmente presenti oltre tale limite non potranno essere aperti.
- Solo la prima partizione di un disco rigido formattato in FAT può visualizzare informazioni.
- Le eventuali partizioni non valide su P2 STORE (AJ-PCS060G) sono segnalate in colore grigio.

12 NAME

Indica il nome della partizione (PARTITION NAME).

Formattazione dei dischi rigidi

1 Passare alla modalità USB host.

Per ulteriori informazioni, fare riferimento a [Commutazione alla modalità USB Host] (pagina 153).

2 Collegare un disco rigido tramite USB.

3 Premere il pulsante THUMBNAIL per aprire la schermata delle miniature.

4 Premere il pulsante THUMBNAIL e selezionare HDD → EXPLORE nel menu delle miniature.

- Questa operazione apre una schermata che visualizza i dati contenuti nel disco rigido.

5 Selezionare OPERATION → FORMAT (HDD) nel menu, quindi selezionare YES servendosi dei pulsanti di spostamento cursore e del pulsante SET.

- Selezionare YES nel messaggio di conferma che compare nuovamente per avviare la formattazione del disco rigido.
- Gestito come disco rigido "TYPE S" dopo la formattazione.

◆ NOTA

La formattazione elimina tutti i dati eventualmente presenti sul disco rigido. Non è possibile eliminare solo una parte della partizione.

Scrittura sull'unità disco rigido

1 Passare alla modalità USB host.

Per ulteriori informazioni, fare riferimento a [Commutazione alla modalità USB Host] (pagina 153).

2 Collegare un disco rigido tramite USB.

Se il disco rigido non è stato formattato con la videocamera, formattarlo con la procedura descritta in [Formattazione dei dischi rigidi] (questa pagina).

3 Inserire una scheda P2.

4 Premere il pulsante THUMBNAIL per aprire la schermata delle miniature.

5 Premere il pulsante THUMBNAIL e selezionare HDD → EXPORT nel menu delle miniature, quindi specificare lo slot della scheda P2 con i dati che si desidera scrivere sul disco rigido.

6 Selezionare YES.

- Con questo si avvia il processo di scrittura.
- Una barra di avanzamento indica il progresso della scrittura. Per interrompere la scrittura, premere il pulsante SET. Selezionare quindi YES nella finestra di conferma dell'annullamento per arrestare il processo di scrittura.
- Al termine del processo di scrittura viene visualizzato il messaggio di conferma COPY COMPLETED!.

◆ NOTA

- Per disattivare la fase di verifica nelle operazioni di scrittura, selezionare HDD → SETUP nel menu delle miniature quindi impostare VERIFY su OFF. Questo accelera la scrittura ma non verifica i dati scritti.
- Selezionare ALL SLOT per scrivere i dati di tutte le schede P2 inserite nella videocamera sul disco rigido.

◆ NOTA

- I dischi rigidi di tipo TYPE S possono scrivere dati in unità di schede. Possono essere salvate sul disco rigido fino a 23 schede P2. I dati provenienti da ciascuna scheda P2 registrati sul disco rigido sono riconosciuti come unità distinte.
- Se si desidera salvare scheda P2 contenenti clip danneggiati, è consigliabile riparare questi clip prima di salvarli sul disco rigido.
- Se si termina una registrazione durante la fase di verifica termina anche la scrittura dei dati dalla scheda P2 al disco rigido.

Copia di dati su schede P2

Questa funzione consente di selezionare un clip sul disco rigido e copiarlo nuovamente sulla scheda P2.

- 1** Passare alla modalità USB host.
Per ulteriori informazioni, fare riferimento a [Commutazione alla modalità USB Host] (pagina 153).
- 2** Collegare un disco rigido tramite USB.
- 3** Inserire la scheda P2 sulla quale verranno riscritti i dati.
- 4** Premere il pulsante THUMBNAIL, selezionare HDD → EXPLORE dal menu delle miniature, spostarsi sulla partizione contenente i dati da leggere e premere il pulsante SET.
- 5** Selezionare il clip da scrivere sulla scheda P2 mediante la miniatura sul disco rigido.
- 6** Premere il pulsante THUMBNAIL, selezionare OPERATION → IMPORT → SELECTED CLIPS dal menu delle miniature e selezionare lo slot contenente la scheda P2 sulla quale scrivere i dati.
- 7** Selezionare YES.
 - Questo avvia la scrittura dei dati sulla scheda P2.
 - Al termine della procedura, verrà visualizzato il messaggio di conferma "COPY COMPLETED!".

◆ NOTA

Quando si seleziona la scrittura di clip, la verifica non viene eseguita.

I dischi rigidi di tipo TYPE S e P2 STORE consentono di riscrivere schede intere.

Formattare la scheda P2 prima della riscrittura.

- 1** Passare alla modalità USB host.
Per ulteriori informazioni, fare riferimento a [Commutazione alla modalità USB Host] (pagina 153).
- 2** Collegare un disco rigido tramite USB.
- 3** Inserire la scheda P2 sulla quale verranno riscritti i dati.
- 4** Premere il pulsante THUMBNAIL, selezionare HDD → EXPLORE dal menu delle miniature, spostarsi sulla partizione contenente i dati da scrivere e premere il pulsante SET.
- 5** Selezionare OPERATION → IMPORT → ALL dal menu delle miniature e selezionare uno slot contenente una scheda P2 vuota sulla quale eseguire la scrittura.
- 6** Selezionare YES.
 - Con questo si avvia il processo di scrittura sulla scheda.
 - Al termine del processo di scrittura viene visualizzato il messaggio di conferma COPY COMPLETED!

◆ NOTA

- **Non è possibile importare partizioni intere fra schede P2 aventi numero di modello diverso. È possibile trasferire clip fra schede P2 aventi numero di modello diverso.**
- **Per disattivare la fase di verifica nelle operazioni di riscrittura, selezionare HDD → SETUP nel menu delle miniature quindi impostare VERIFY su OFF. Questo accelera la riscrittura ma non verifica i dati scritti.**
- **Quando un clip viene riscritto su di una scheda P2 sulla quale non era originariamente presente, è possibile che venga segnalato come incompleto. In tal caso, è sufficiente ricongiungerlo.**

Fare riferimento a [Riconnessione di clip incompleti] (pagina 118).

Precauzioni per l'utilizzo di unità disco rigido

- Utilizzare sempre unità disco rigido (compresi i modelli P2 STORE (AJ-PCS060G)) nelle seguenti condizioni:
 - Utilizzare sempre i dischi rigidi entro le appropriate specifiche operative (temperatura, ecc.).
 - Non utilizzare dischi rigidi in condizioni di precaria stabilità o in presenza di vibrazioni.
- Alcuni tipi di dischi rigidi potrebbero non funzionare regolarmente.
- I dischi rigidi con interfaccia SATA (serial ATA) o PATA (parallel ATA) collegati tramite un cavetto di conversione USB possono non essere riconosciuti.
- Assicurarsi che lo spazio disponibile sul disco rigido sia abbondantemente sufficiente per la copia dei dati.
- Durante la formattazione e la copia, non scollegare cavi o rimuovere schede P2 interessati dalle attività e non spegnere videocamera o disco rigido. In caso contrario la videocamera e il disco rigido dovranno essere riavviati. Verificare inoltre che la carica della batteria della videocamera sia sufficiente oppure utilizzare l'adattatore AC.
- I dischi rigidi sono strumenti di precisione le cui funzioni di scrittura e lettura potrebbero risultare compromesse in determinate condizioni operative.
- Panasonic non si assume alcuna responsabilità per perdite di dati o altre perdite, dirette o indirette, provocate da danni del disco rigido o altri difetti.
- Se i dati generati da questa videocamera sono copiati su di un disco rigido e processati con un altro computer, tali dati potrebbero non essere più compatibili con questa videocamera e i dati del disco rigido potrebbero risultare corrotti.
- L'utilizzo del convertitore di montaggio, ottenibile dal sito di supporto al seguente indirizzo, consente di montare cartelle specifiche al collegamento del disco rigido.

<http://pro-av.panasonic.net/>

Collegamenti al connettore DVCPRO/DV Connector

Registrazione dei segnali di ingresso sul connettore DVCPRO/DV

- 1 Collegare un cavo 1394 (cavo DV).
Per ulteriori informazioni, vedere [Precauzioni per i collegamenti 1394] (pagina 160).
 - Accertarsi che il formato del segnale della videocamera e il dispositivo collegato corrispondano.

- 2 Per reindirizzare gli ingressi attraverso l'interfaccia IEEE1394, impostare l'opzione di menu REC SIGNAL nella schermata SYSTEM SETUP su 1394.
 - Per utilizzare HD (1080i, 720P) impostare l'opzione di menu REC FORMAT nella schermata SYSTEM SETUP su DVCPRO HD/60i (DVCPRO HD/50i) o DVCPRO HD/60P (DVCPRO HD/50P).
Il formato AVC-Intra e la registrazione nativa DVCPRO HD non consentono l'ingresso tramite l'interfaccia IEEE1394.

◆ NOTA

- **Assicurarsi che siano immessi tramite l'interfaccia IEEE1394 segnali aventi il formato impostato nelle opzioni di menu SYSTEM MODE e REC FORMAT della schermata SYSTEM SETUP. Segnali di formato diverso non saranno registrati correttamente sulla scheda P2. La registrazione di video e audio, nonché l'audio e il video di tipo EE di segnali in ingresso in riproduzione a velocità diversa da 1x potrebbero non funzionare.**
Per ulteriori informazioni, vedere [Visualizzazione di avviso e di errore per l'uso delle icone miniaturizzate e la USB HOST MODE] (pagina 167).
- **Gli i segnale audio in ingresso sono segnali provenienti dal connettore DVCPRO/DV.**
- **I segnali audio in ingresso 32 kHz/4CH (12 bit) tramite l'interfaccia IEEE1394 vengono registrati come 48 kHz/4CH (16 bit) su una scheda P2.**
- **Non è possibile utilizzare il connettore GENLOCK IN per la sincronizzazione a un segnale di riferimento esterno.**
- **L'uscita di segnale dai connettori VIDEO OUT o AUDIO OUT differisce dai segnali in ingresso effettivi. Utilizzare tali segnali per il monitoraggio.**
- **Le segue funzioni non sono operative.**
 - Funzione di preregistrazione
 - Funzione di registrazione ciclica
 - Funzione di registrazione a intervalli e di registrazione one-shot
 - Funzione di registrazione one-clip

Time code e bit utente

- Quando è selezionato l'ingresso dall'interfaccia IEEE1394, l'ingresso time code o bit utente per il connettore TC IN non può essere registrato su una scheda P2.
- Quando è selezionato l'ingresso dall'interfaccia IEEE1394, l'uscita time code dal connettore TC OUT non è sincronizzata con l'uscita segnale video dal connettore VIDEO OUT.

Time code nell'area del codice secondario e bit utente

- Se è stato selezionato l'ingresso dall'interfaccia IEEE1394 e il selettore TCG è in posizione F-RUN, è possibile registrare sulla scheda P2 il time code dell'area subcode dell'ingresso sul connettore DVCPRO/DV.
- Per registrare l'ingresso dei bit utente del connettore DVCPRO/DV su di una scheda P2, impostare l'opzione di menu UB MODE di RECORDING SETUP su EXT.

Time code nell'area VAUX e bit utente

Quando è selezionato l'ingresso dall'interfaccia IEEE1394, il time code e i bit utente dell'ingresso dell'area VAUX dal connettore DVCPRO/DV viene registrato su una scheda P2 a prescindere dalle impostazioni del menu CAMERA e dalle posizioni degli interruttori.

Registrazione di dati UMID (Unique Material Identifier)

Quando è selezionato l'ingresso dall'interfaccia IEEE1394, l'ingresso dati UMID tramite il connettore DVCPRO/DV viene registrato su una scheda P2. Quando non sono disponibili dati UMID, la videocamera genera e registra tali dati.

I dati UMID non vengono registrati quando la videocamera opera in modalità DV.

Comando di dispositivi esterni attraverso la connessione 1394

Collegando un dispositivo esterno per la registrazione di backup sul connettore DVCPRO/DV consente all'operatore di avviare e arrestare la registrazione dalla videocamera.

1 Collegare un cavo 1394 (cavo DV).

Per ulteriori informazioni, vedere [Precauzioni per i collegamenti 1394] (questa pagina).

- Impostare 1394 CONTROL nella schermata OTHER FUNCTIONS du BOTH.

2 Utilizzare il menu di impostazione 1394 CMD SEL (OTHER FUNCTIONS) per selezionare il comando per terminare la registrazione ricevuta dai dispositivi esterni.

Per ulteriori informazioni, fare riferimento a [Uso dei menu] (pagina 129).

◆ NOTA

- **Quando la videocamera è impostata su REC RUN per eseguire la registrazione di backup su un dispositivo esterno collegato, l'avanzamento del time code dal connettore DVCPRO/DV si arresta quando tutte le schede P2 sono state completamente registrate a prescindere se la registrazione di backup continua.**
- **Per un dispositivo esterno potrebbe risultare impossibile eseguire il backup della registrazione quando si eseguono passaggi rapidi tra registrazione e arresto.**
- **Se si selezionano i formati AVC-Intra o di registrazione nativa DVCPRO HD, il comando di dispositivi nativi tramite connessione 1394 non è possibile.**
- **La registrazione a intervallo, one-shot e in loop non consentono il comando di dispositivi esterni tramite 1394.**

Precauzioni per i collegamenti 1394

- La videocamera non fornisce corrente tramite il cavo.
- Osservare quanto segue in caso di collegamento tramite cavo 1394.
 - Collegare questa unità a un solo altro dispositivo.
 - Non esercitare troppa forza sul connettore DVCPRO/DV al momento del collegamento di un cavo 1394, per evitare di danneggiare il connettore.
 - Se si verifica un errore (1394 INITIAL ERROR) quando si esegue un collegamento, reinserire il cavo 1394 o spegnere e riaccendere la videocamera.
 - Accertarsi che la videocamera e tutti i dispositivi collegati siano messi a terra (o collegati a una massa comune). Se non è possibile collegare a terra un dispositivo, spegnere tutti i dispositivi collegati prima di collegare o scollegare un cavo IEEE1394.
 - Quando si collega l'apparecchio a un dispositivo con connettore a 4 pin, collegare prima il cavo al connettore a 6 pin presente sulla videocamera.
 - Collegare sempre il cavo 1394 al connettore DVCPRO/DV e al computer con un connettore a 6 pin. L'inserimento del connettore nella direzione errata può danneggiarlo.

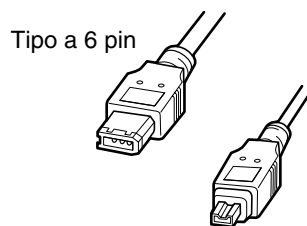

- I segnali AV potrebbero interrompersi se si spengono e accendono dispositivi collegati o quando si collega o scollega il cavo di interfaccia.
- Il sistema potrebbe impiegare alcuni secondi per stabilizzarsi dopo la commutazione di segnali in ingresso o un cambiamento di modalità. Avviare la registrazione dopo che il sistema si è stabilizzato.
- Il comando AUDIO LEVEL non funziona nelle registrazioni che prevedono segnali in ingresso o uscita dall'interfaccia IEEE1394.
- Osservare le seguenti precauzioni quando si controlla un camcorder a schede di memoria P2 utilizzando un software per PC (software di montaggio).
 - Impossibile inserire una registrazione in una porzione di un clip. È solo possibile accodarla alla fine del clip più recente.
 - Non aprire la schermata delle miniature in quanto ciò impedisce il corretto funzionamento del software applicativo.
- I segnali audio e video non elaborati vengono trasmessi tramite l'interfaccia IEEE1394 durante la riproduzione speciale. Se monitorati da un altro dispositivo, questi segnali audio e video possono avere un suono diverso rispetto a quando vengono riprodotti su questa unità.
- I formati di uscita DV e DVCPRO consentono di selezionare i canali CH1/CH2 o CH3/CH4 dall'interfaccia IEEE1394 mediante l'opzione di menu 1394 AUDIO OUT della schermata AUDIO SETUP.

Capitolo 9 Manutenzione e ispezioni

Ispezioni prima della ripresa

Accertarsi di verificare che il sistema funzioni normalmente prima di intraprendere una ripresa. Si consiglia di utilizzare un monitor video a colori per controllare l'immagine.

Preparazione per le ispezioni

- 1 Installazione di pacco batterie carico.
- 2 Accendere l'interruttore POWER per controllare il livello residuo della batteria nel mirino.
 - Se la capacità della batteria è in esaurimento, sostituire la batteria con una completamente carica.

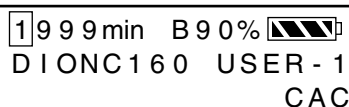

1 999 min B 90% 
DIONC160 USER - 1
CAC

- 3 Inserire una scheda P2 nello slot e chiudere lo sportelletto.
 - Verificare che il P2 CARD ACCESS LED alla scheda P2 per quella inserita nello slot lampeggi in colore arancione. Se sono inserite schede P2 in entrambi gli slot, il LED di accesso della scheda P2 inserita per prima (sulla quale è stato eseguito un accesso per prima) si illumina con luce arancione. Il LED di accesso della scheda P2 inserita successivamente si illumina con luce verde.
 - Se il P2 CARD ACCESS LED dello slot nel quale è inserita una scheda P2 continua a lampeggiare in verde, o se non c'è alcuna indicazione, la registrazione non è possibile su quella particolare scheda P2.

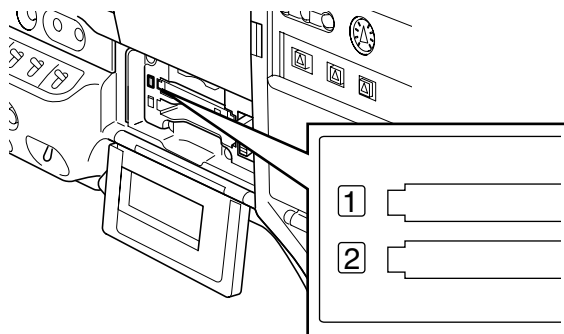

Ispezione dell'unità della videocamera

- 1 Impostare lo zoom in modalità zoom elettrico e verificarne il funzionamento.
 - Verificare che l'immagine cambi in telefoto e grandangolo.
- 2 Impostare lo zoom in modalità zoom manuale e verificarne il funzionamento.
 - Ruotare la leva manuale dello zoom per verificare che l'immagine cambi in telefoto e grandangolo.
- 3 Impostare il diaframma a iride sulla modalità di regolazione automatica e puntare l'obiettivo su oggetti con diversi gradi di luminosità, per verificare che la regolazione automatica del diaframma a iride funzioni normalmente.
- 4 Impostare il diaframma a iride sulla modalità di regolazione manuale e ruotare l'anello del diaframma a iride per verificare la regolazione.
- 5 Riportare il diaframma a iride sulla modalità di regolazione automatica e cambiare l'impostazione dell'interruttore GAIN su L, M e H per controllare quanto segue:
 - Il diaframma è regolato per gli oggetti con la stessa luminosità secondo l'impostazione dell'interruttore.
 - Il valore di guadagno visualizzato sullo schermo del mirino cambia secondo l'impostazione dell'interruttore.
- 6 Se è montato un moltiplicatore, impostarlo sulla posizione operativa per controllare che funzioni correttamente.

Ispezione delle funzioni di registrazione della memoria

Accertarsi di portare a termine correttamente le ispezioni dalla [Ispezione della registrazione della scheda P2] alla [Ispezione di auricolare e altoparlante].

Ispezione della registrazione della scheda P2

- 1** Controllare sul display all'interno del mirino che la capacità di registrazione residua della scheda P2 sia sufficiente.
Per ulteriori informazioni, fare riferimento a [Indicazioni sullo schermo] (pagina 75).
- 2** Premere il pulsante REC della videocamera per controllare quanto segue:
 - Il LED di accesso alla scheda P2 lampeggia in arancione.
 - L'indicazione REC nel mirino si illumina.
 - Non appaiono avvertenze di sistema all'interno del mirino.
- 3** Premere nuovamente il pulsante REC della videocamera.
 - Verificare il LED di accesso alla scheda P2 si illumina con luce arancione e che l'indicazione REC nel mirino scompare.
- 4** Mediante il pulsante REC sull'impugnatura, ripetere i passi da 2 a 3 per controllare la stessa operazione.
 - Controllare il pulsante VTR sull'obiettivo allo stesso modo.
- 5** Premere il pulsante THUMBNAIL per aprire la schermata delle miniature e riprodurre il clip correttamente registrato dalla sua miniatura.
 - Controllare che la riproduzione avvenga normalmente.

- 6** Utilizzare il pulsante USER a cui è assegnata la funzione SLOT SEL per selezionare le schede P2 per la registrazione quando negli slot sono presenti più di una scheda P2.
 - Ripetere le operazioni nei passi da 2 a 3 e 5 per controllare che la registrazione e la riproduzione funzionino correttamente.

Ispezione della regolazione automatica del livello audio

- 1** Posizionare l'interruttore AUDIO SELECT CH1/CH2 su [AUTO].
- 2** Posizionare gli interruttori AUDIO IN su [FRONT].
- 3** Dirigere il microfono connesso al jack MIC IN verso la sorgente sonora desiderata. Controllare quindi che gli indicatori di livello CH1 e CH2 cambino seguendo il livello sonoro.

Ispezione della regolazione manuale del livello audio

- 1** Posizionare gli interruttori AUDIO IN su [FRONT].
- 2** Posizionare l'interruttore AUDIO SELECT CH1/CH2 su [MAN].
- 3** Ruotare i comandi AUDIO LEVEL CH1 e CH2.
 - Controllare che la visualizzazione del livello aumenti quando i comandi vengono ruotati verso destra.

Ispezione di auricolare e altoparlante

- 1** Ruotare il comando MONITOR per verificare la variazione del volume dell'altoparlante.
- 2** Collegare un auricolare alla presa PHONES.
 - Verificare che l'altoparlante sia disattivato e che il suono del microfono sia udibile attraverso l'auricolare.
- 3** Ruotare il comando MONITOR per verificare la variazione del volume dell'auricolare.

Ispezione dell'uso di un microfono esterno

- 1** Collegare un microfono esterno ai connettori REAR 1 e REAR 2.
- 2** Posizionare gli interrutture AUDIO IN su [REAR].
- 3** Posizionare i selettori LINE/MIC/+48V sul pannello posteriore su [MIC] o [+48V], in funzione del tipo di alimentazione del microfono esterno.
 - **MIC:** Per un microfono con alimentazione interna.
 - **+48V:** Per un microfono con alimentazione esterna.
- 4** Puntare il microfono verso la fonte sonora e verificare che l'indicazione del livello sonoro sull'LCD o nel mirino cambi al variare dell'intensità sonora.
 - I canali possono anche essere controllati separatamente collegando un microfono singolo su ciascun canale.

Ispezione dell'orologio, del time code e dei bit di utentev

- 1** Impostare i bit di utente secondo necessità. Consultare [Impostazione di bit utente] (pagina 67) per le procedure di impostazione.
- 2** Impostazione del time code. Consultare [Impostazione del time code] (pagina 69) per le procedure di impostazione.
- 3** Posizionare l'interruttore TCG su R-RUN.
 - Premere il pulsante COUNTER per visualizzare il time code sul monitor LCD o nel mirino.
- 4** Premere il pulsante REC.
 - Controllare che il numero del contatore cambi con l'avanzare della registrazione.
- 5** Premere nuovamente il pulsante REC.
 - Verificare che la registrazione si arresti e che il numero del contatore si arresti anch'esso.
- 6** Posizionare l'interruttore TCG su F-RUN.
 - Controllare che il numero del contatore cambi a prescindere dallo stato della registrazione.
- 7** Tenere premuto il pulsante DISP/MODE CHK per controllare la data e l'ora sul monitor LCD o nel mirino.
 - Regolare l'impostazione di data e ora se la data, l'ora e il fuso orario non sono visualizzati correttamente.
 Per ulteriori informazioni, vedere [Impostazione di data e ora per l'orologio interno] (pagina 28).

◆ NOTA

Notare che i valori di data e ora impostati per DATE, TIME e fuso orario vengono registrati nei clip e influenzano la sequenza di riproduzione e così via, al momento della manipolazione delle miniature.

Manutenzione

Cura dell'oculare

■ Se le ottiche esterne sono sporche

Dopo aver rimosso tutta la polvere superficiale con un pennello morbido o un soffietto, pulire con un liquido di pulizia ottiche o cartine di pulizia ottiche disponibili in commercio.

■ In caso di presenza di polvere nelle ottiche interne dell'oculare

Rimuovere l'oculare per asportare la polvere. Rimuovere la polvere superficiale servendosi di un pennello morbido o a soffietto.

◆ NOTA

Non utilizzare mai diluenti o altri solventi minerali per rimuovere polvere o sporco.

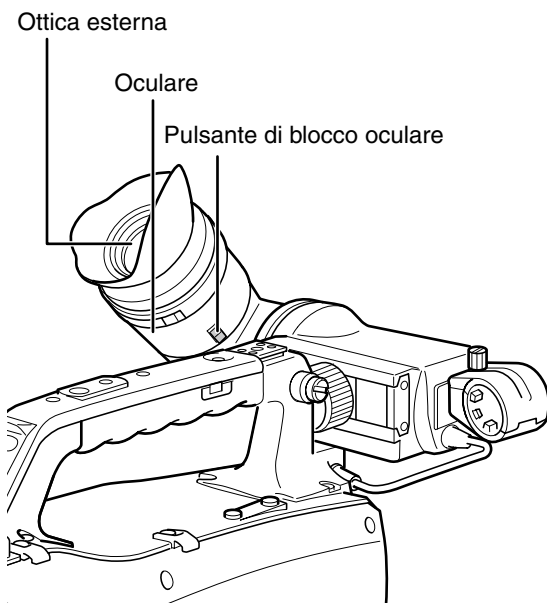

Smontaggio dell'oculare

Spostando il pulsante di blocco dell'oculare, ruotare l'oculare in senso orario.

Montaggio dell'oculare

Allineare la sporgenza sul pulsante di blocco oculare con il segno corrispondente sul mirino ed inserire l'oculare. Ruotare l'oculare in senso antiorario fino allo scatto in posizione.

◆ NOTA

In esterni, evitare sempre di trasportare o collocare la videocamera con l'oculare rivolto verso l'alto per evitare l'ingresso diretto della luce del sole e causare danni alla videocamera.

Pulizia interna del mirino

Smontare l'oculare per rimuovere la polvere dallo schermo LCD all'interno del mirino.

Per ulteriori informazioni, fare riferimento a [Smontaggio dell'oculare] (in questa pagina).

Rimuovere la polvere dallo schermo LCD servendosi di un pennello morbido o a soffietto.

◆ NOTA

Non utilizzare mai diluenti o altri solventi minerali per rimuovere polvere o sporco.

Ricarica della batteria interna

La batteria interna conserva le impostazioni di data e ora. Se la videocamera dovesse rimanere inutilizzata per oltre sei mesi, è possibile che la batteria interna si scarichi. Questo inconveniente può essere segnalato dalla visualizzazione dell'icona batteria  nel mirino e nel monitor LCD.

In tal caso, collegare una batteria o una sorgente di alimentazione CC esterna e lasciare la videocamera spenta per circa quattro ore per ricaricare completamente la batteria interna. Reimpostare quindi data e ora.

Sostituire la batteria interna se dopo la ricarica compare . Consultarsi il proprio distributore.

Sistema di avvertenza

Tablelle di descrizione delle avvertenze

Se viene rilevato un problema immediatamente dopo l'accensione dell'unità o durante il funzionamento, questo viene indicato dalla spia WARNING, all'interno del mirino e da un tono di avvertenza.

Priorità	Tipo di avviso	Indicazione LCD o mirino	Spia di conteggio	Spia di avviso	Segnale allarme ⁶	Descrizione avviso e operazioni di registrazione/riproduzione	Contromisure
1	Errore di sistema	SYSTEM ERROR Codice errore *1 Rosso e lampeggiante	Lampeggia 4 volte al secondo	Lampeggia 4 volte al secondo	Segnale continuo	Guasto al comando o al microprocessore P2. Il funzionamento si arresta.	Controllare il codice errore*1 e rivolgersi al proprio distributore.
2	Errata rimozione della scheda P2	TURN POWER OFF Lampeggia in rosso	Lampeggia 4 volte al secondo	Lampeggia 4 volte al secondo	Segnale continuo	Una scheda P2 è stata rimossa durante l'accesso e i dati sulla scheda sono stati danneggiati. Entrambi i LED di accesso si illuminano con luce arancione.	Spegnere l'alimentazione elettrica. Riparare la scheda P2 se i clip sulla scheda sono danneggiati.
3	La batteria è scarica.	LOW BATTERY Lampeggiante in rosso e la barra del livello batteria lampeggia con lo stato vuoto. (Questa indicazione compare anche quando sono state disattivate le indicazioni MENU.)	Lampeggia 1 volta al secondo	Si accende	Segnale continuo	La batteria è scarica. Arresto della registrazione e della riproduzione. La videocamera si arresta automaticamente in caso di calo di tensione.	Sostituire la batteria.
4	Scheda P2 registrata completamente	 FULLL Ampeggia in rosso	Lampeggia 4 volte al secondo al termine della registrazione.	Si accende al termine della registrazione	Segnale continuo al termine della registrazione	Spazio disponibile esaurito sulle schede P2 per la registrazione. Registrazione arrestata. ³	Eliminare i clip non più necessari oppure inserire una nuova scheda.
5	Errore registrazione	REC WARNING Codice errore *2 Lampeggia in rosso	Lampeggia 4 volte al secondo	Lampeggia 4 volte al secondo	Segnale intermittente 4 volte al secondo	Si è verificato un errore nella registrazione. L'errore può causare l'interruzione della registrazione o permetterne la continuazione. ⁴	Spegnere l'alimentazione e riaccenderla, quindi controllare la registrazione e riproduzione. Sostituire la scheda P2 che non consente la registrazione normale.
6	Segnale di riferimento non regolare	TEMPORARY PAUSE IRREGULAR FRM SIG lampeggia di colore rosso.	Lampeggia 4 volte al secondo	Lampeggia 4 volte al secondo	Tono acustico intermittente con frequenza di 4 volte al secondo	La presenza di un segnale di riferimento non regolare in ingresso su GENLOCK IN impedisce la normale registrazione e mette la registrazione in pausa. Il clip registrato viene diviso. • La registrazione riprende non appena il segnale si normalizza. La registrazione non verrà riavviata se è in corso una registrazione a intervalli, one-shot o in loop.	Controllare il segnale GENLOCK IN.

(Continua alla pagina seguente)

Priorità	Tipo di avviso	Indicazione LCD o mirino	Spia di conteggio	Spia di avviso	Segnale allarme ⁶	Descrizione avviso e operazioni di registrazione/riproduzione	Contromisure
7	Caduta nella qualità di ricezione della trasmissione da parte del ricevitore wireless	WIRELESS RF Lampeggia in rosso	Lampeggia 4 volte al secondo (Solo registrazione)	Lampeggia 4 volte al secondo	No	Indica una ricezione insufficiente dal ricevitore wireless. La registrazione continua, ma non sarà ricevuto il segnale del microfono wireless.	Controllare l'alimentazione del microfono e lo stato della ricezione del ricevitore.
8	Errore di connessione 1394	1394 INITIAL ERROR lampeggia in rosso	Lampeggia 4 volte al secondo	Lampeggia 4 volte al secondo	No	Il cavo DVCPRO/DV si è scollegato oppure sono collegati più dispositivi.	Controllare i collegamenti di videocamera e dispositivi. Ricollegare se necessario quindi spegnere ed accendere nuovamente l'alimentazione.
9	Batteria quasi scarica	L'ultima tacca nell'indicazione del livello batteria lampeggia (Questa indicazione compare anche quando sono state disattivate le indicazioni MENU.)	Lampeggia 1 volta al secondo	Lampeggia 1 volta al secondo	No	La batteria è quasi scarica. Continua a funzionare. ⁵	Se necessario, sostituire la batteria.
10	La scheda P2 è registrata quasi completamente	L'indicatore di livello P2CARD lampeggia.	Lampeggia 1 volta al secondo durante la registrazione.	Lampeggia 1 volta al secondo durante la registrazione.	No	Sulle schede P2 restano meno di 2 minuti (l'indicatore di livello mostra 1 minuto o meno). Questo avvertimento viene visualizzato solo durante la registrazione.	Sostituire o aggiungere schede P2 supplementari.

*1 Indicazione causa P2 SYSTEM ERROR

- P2 MICON ERROR: Il processore P2 non risponde.
- P2 CONTROL ERROR: Si è verificato un errore di controllo di registrazione del sistema P2.
- CAM MICON ERROR: Il processore della videocamera non risponde.

*2 Indicazione causa REC WARNING

- CARD ERROR*: Errore P2CARD (* indica il numero dello slot contenente la scheda con l'errore) Arresta la registrazione.
- REC RAM OVERFLOW: Overflow RAM registrazione.
- PULL DOWN ERROR: Errore pull-down video 24P, 30P (25P) Arresta la registrazione. La registrazione continua.
- OVER MAX# CLIPS: È stato raggiunto il limite relativo al numero di clip che è possibile registrare in una scheda P2 (fino a 1000 clip).
- ERROR: Altri errori di registrazione.

*3 Per annullare l'avvertimento eseguire una delle seguenti procedure.

- Premere un pulsante di comando della riproduzione.
- Premere il pulsante THUMBNAİL.
- Rimuovere la scheda P2 ed inserirne un'altra.

*4 Per annullare l'avvertimento eseguire una delle seguenti procedure.

- Premere il pulsante REC.
- Premere un pulsante di comando della riproduzione.
- Premere il pulsante THUMBNAİL.
- Rimuovere tutte le schede.

*5 Quando NEAR END CANCEL è impostato su ON, è possibile premere il pulsante DISP/MODE CHK per annullare l'allarme.

*6 Quando viene emesso un segnale acustico di allarme, non viene fornito audio agli altoparlanti o alle cuffie della videocamera. Il pulsante DISP/MODE CHK annulla il segnale di allarme solo se premuto durante un allarme.

Visualizzazione di avviso e di errore per l'uso delle icone miniaturizzate e la USB HOST MODE

Voce	Messaggio	Descrizione	Intervento
Miniature	CANNOT ACCESS!	Impossibile accedere ai dati, perché alterati o per altre ragioni.	Ripristinare lo stato normale di supporti e clip prima di accedervi.
	CANNOT CHANGE!	Qualunque icona miniaturizzata che non può essere prodotta su AVC-Intra 100 o AVC-Intra 50 ed è visualizzata in grigio non può essere modificata nella posizione del promemoria testuale.	Impostare SYSTEM MODE secondo i clip.
	CANNOT COPY!	Non è possibile copiare le immagini.	Controllare le condizioni dell'operazione di copia.
	CANNOT DELETE !	Scheda P2 contenente errori di corrispondenza versione o clip danneggiati.	Verificare la corrispondenza delle versioni di dispositivi e contenuti e riparare i clip danneggiati.
	CANNOT FORMAT!	Un problema riguardante la P2 card impedisce la formattazione.	Controllare la P2 card.
	CANNOT RECONNECT!	Non è possibile ricomporre un clip che non si estende su più card.	Controllare il contenuto selezionato.
	CANNOT REPAIR!	Il contenuto selezionato è normale e non può essere riparato.	Controllare il contenuto selezionato.
	CANNOT REPAIR IN SELECTION!	Non è stato possibile riparare una parte del clip selezionato.	—
	CARD FULL!	La P2 card o la SD card è piena.	Inserire un supporto con capacità sufficiente.
	INVALID VALUE!	I dati immessi non erano validi.	Immettere dati in un intervallo valido.
	LACK OF REC CAPACITY!	La capacità di memorizzazione disponibile sulla scheda non è sufficiente.	Inserire una scheda con capacità di memorizzazione sufficiente.
	MISSING CLIP!	Verrà aggiunto un segno di ripresa ai clip registrati su schede P2 multiple quando tutte le schede P2 non sono state ancora inserite	Inserire tutte le schede P2 con i clip registrati e confermare che gli indicatori  di clip incompleti siano scomparsi, quindi aggiungere i segni di ripresa.
	NO CARD!	Nessuna P2 card o SD card è inserita.	Inserire un supporto compatibile.
	NO COPY TO SAME CARD!	Non è possibile copiare un clip sulla card in cui è memorizzato il clip originale.	Copiare il clip selezionato su una card non contenente il clip originale.
	NO FILE!	File designato non trovato.	Controllare il file.
	NO SD CARD!	Nessuna P2 card è inserita.	Inserire una SD card
	SAME CLIP IS SELECTED!	Non è possibile copiare il clip perché sono stati selezionati un clip che era stato già copiato e il clip originale.	Confermare il clip selezionato e rilasciare il clip sorgente o il clip destinazione ed eseguire quindi l'operazione di copia.
	TOO MANY CLIPS!	Si sono selezionati troppi clip.	Ridurre il numero dei clip selezionati.
	UNKNOWN CONTENTS FORMAT!	Scheda P2 contenente errori di corrispondenza versione o contenuti danneggiati.	<ul style="list-style-type: none"> • Verificare la corrispondenza delle versioni di dispositivi e contenuti. • Se sono presenti clip danneggiati (inclusi eventuali clip danneggiati nella destinazione della copia), riparare o eliminare tali clip.
	UNKNOWN DATA!	Il codice caratteri dei metadati non è valido	Utilizzare l'UTF-8 come codice dei metadati. Utilizzare il visualizzatore per immettere caratteri corretti.
USER CLIP NAME MODIFIED!	Per aggiungere il valore di contatore è stato necessario eliminare alcuni caratteri del nome del clip.	Il nome del clip assegnato dall'utente e il valore di contatore possono avere una lunghezza massima complessiva di 100 byte. Quando il totale supera i 100 byte verranno automaticamente eliminati caratteri dal nome del clip.	
WRITE PROTECTED!	La P2 card o la SD card è protetta da scrittura.	Inserire un supporto su cui è possibile scrivere.	

(Continua alla pagina seguente)

Voce	Messaggio	Descrizione	Intervento
Tastiera morbida	CANNOT CHANGE!	Quando non è disponibile il promemoria testuale verrà immessa l'indicazione [PERSON].	Inserire [TEXT] prima di immettere [PERSON].
	CANNOT SET! INVALID VALUE!	Il valore immesso non è corretto.	Modificare il valore.
HDD (USB HOST MODE)	CANNOT ACCESS CARD!	Si è verificato un errore durante l'accesso alla P2 card.	Controllare la P2 card.
	CANNOT ACCESS TARGET!	Si è verificato un errore durante l'accesso al disco rigido.	Controllare lo stato e il collegamento del disco rigido.
	CANNOT FORMAT!	Impossibile inizializzare il disco rigido.	Collegare un'altra unità disco rigido.
	CANNOT RECOGNIZE HDD!	Impossibile riconoscere correttamente la destinazione.	Riavviare il disco rigido o collegare un altro disco rigido.
	CARD IS EMPTY! CANNOT COPY!	La P2 selezionata per la copiatura è vuota.	La copiatura non viene eseguita perché la card è vuota.
	HDD CAPACITY FULL!	Spazio residuo insufficiente sul disco rigido.	Sul disco rigido non c'è spazio sufficiente. Utilizzare un disco rigido nuovo o un disco rigido formattato.
	HDD DISCONNECTED!	L'apparecchio non è collegato a un disco rigido.	Collegare nuovamente il cavo USB. Se il disco rigido non funziona normalmente, spegnerlo e poi riaccenderlo.
	MISMATCH COMPONENT!	La copiatura non può essere effettuata perché la card di destinazione ha un formato non corretto.	Utilizzare una P2 card con lo stesso numero di modello di quella di origine oppure importare il video in unità di clip.
	P2 CARD IS UNFORMATTED!	La P2 card non è formattata.	Utilizzare una P2 card formattata.
	PLEASE FORMAT P2 CARD!	Questo messaggio indica che non è stato possibile importare dati da un disco rigido a una P2 card perché la P2 card conteneva dati registrati.	Non è possibile copiare su una P2 card contenente dati. Formattare la card su un dispositivo P2 e ripetere l'operazione.
	TOO MANY PARTITIONS!	Vi sono troppe partizioni.	I dischi rigidi possono gestire al massimo 23 partizioni. Utilizzare un disco rigido nuovo o un disco rigido formattato.
	TOO MANY TARGETS!	Sono collegati più dispositivi.	Scollegare i dispositivi, spegnere l'apparecchio e poi riaccenderlo.
	UNKNOWN DEVICE CONNECTED!	L'unità DVD collegata non è compatibile.	Scollegare i dispositivi, spegnere l'apparecchio e poi riaccenderlo.
VERIFICATION FAILED!	La verifica di comparazione dopo la copia non è riuscita.	Copiare nuovamente i dati.	

Aggiornamento del firmware della videocamera

Il firmware può essere aggiornato con uno dei due seguenti metodi:

1 Controllo della versione corrente del firmware e aggiornamento tramite lo strumento dedicato (P2_Status_Logger)

PASS (P2 Asset Support System) è disponibile unicamente per gli utenti che hanno completato la registrazione con Panasonic.

Accedere a PASS e, utilizzando lo strumento dedicato (P2_Status_Logger), controllare le informazioni di versione del firmware della videocamera e i collegamenti alle pagine contenenti il firmware necessario. Per ulteriori informazioni su come scaricare e utilizzare P2_Status_Logger, accedere a PASS e fare riferimento alle pagine corrispondenti. Oltre all'accesso a PASS, la registrazione offre diversi altri vantaggi. Per ulteriori informazioni, fare riferimento al sito Web PASS (P2 Asset Support System) (<http://pro-av.panasonic.net/>).

2 Controllo della versione corrente del firmware usando la videocamera ed esecuzione dell'aggiornamento

Controllare la versione del firmware della videocamera nella schermata DIAGNOSTIC. Visitare quindi il sito web indicato nelle Note sottostanti per informazioni sul firmware più recente, scaricando eventualmente il firmware necessario.

◆ NOTA

- L'aggiornamento viene completato caricando il file sulla videocamera mediante una scheda di memoria SD. Per ulteriori informazioni sull'aggiornamento, visitare il sito di supporto al seguente indirizzo:
<http://pro-av.panasonic.net/>
- Utilizzare sempre una scheda di memoria SD compatibile. La videocamera può utilizzare scheda di memoria SD conformi alle specifiche SD e SDHC. Assicurarsi inoltre di formattare la scheda di memoria con la videocamera prima dell'uso.

Capitolo 10 Indice analitico

1

MENU	1394 AUDIO OUT	143
MENU	1394 CMD SEL	149
MENU	1394 CONFIG	151
MENU	1394 CONTROL	148
MENU	1394 STATUS	150

2

MENU	25M REC CH SEL	142
------	----------------	-----

A

MENU	A.IRIS LEVEL	134
MENU	ACCESS LED	149
	Accordamento di clip	46
	Aggiornamento	169
MENU	ALARM	149
	Alimentazione DC	97
	alimentazione DC esterna	97
	alimentazione esterna	97
MENU	ASPECT CONV	137
MENU	ATW	138
MENU	ATW TYPE	138
MENU	AUTO KNEE SW	139
MENU	AUTO LEVEL CH3	142
MENU	AUTO LEVEL CH4	142
	avvisi	78

B

	batteria interna	164
	batteria	
	Impostazione	95
	Installazione	95
MENU	BATTERY MODE	146
MENU	BATTERY SELECT	146
	Bilanciamento automatico del nero	57
	Bilanciamento del bianco	55
	Bilanciamento del bianco con auto tracking	56
	Bilanciamento del nero	55
	Bit utente	64
MENU	BP-GL65/95 NEAR	146

C

MENU	CAC	148
MENU	CAC CARD READ	148
MENU	CAC FILE DELETE	148
MENU	CAC FILE INIT	148
MENU	CAC PROPERTY	148
MENU	CAMERA MODE	137
MENU	CARD/BATT	145
MENU	CHROMA LEVEL	133
MENU	CHROMA PHASE	134
	clip	110
MENU	CLOCK SETTING	149
MENU	COLOR TEMP Ach	134
MENU	COLOR TEMP Bch	134
	Comando di regolazione FRONT AUDIO LEVEL	63
	Compensazione aberrazione cromatica (CAC)	101
	Compensazione banda flash FBC	60
	Compensazione shading bianco	100

	Connessione 1394	160
	Connettore DVCPRO/DV	159
	Contatore	74
	Contrassegno di ripresa (SHOT MARK)	44
	Controllo di dispositivi esterni	160
	Copertina antipioggia	107
	Copia	118

D

	Data e ora	28
MENU	DATE/TIME	145
	Dati dei file di scena	91
	Dati di indicazione temporale	69
MENU	DETAIL CORING	133
MENU	DETAIL LEVEL	133
	Dimensioni	173
MENU	DIONIC160 NEAR	146
MENU	DIONIC90 NEAR	146
MENU	DOWNCON MODE	143
MENU	DRS EFFECT	134
	Dynamic Range Stretcher (estensione della gamma dinamica)	11, 61

E

	effetti di overcranking	39
	effetti di undercranking	39
	Eliminazione	117
MENU	ENDURA10 NEAR	146
MENU	ENDURA7 NEAR	146
MENU	ENDURA-D NEAR	146
	errori	78, 165
MENU	EVF B.LIGHT	144
MENU	EVF COLOR	144
MENU	EVF PEAK FREQ	144
MENU	EVF PEAK LEVEL	144
MENU	EVF SETTING	144
MENU	EXT DC IN SEL	146

F

MENU	F.MIC LEVEL	142
MENU	F.MIC POWER	142
	FBC	60
	File di scena	91
	firmware	169
MENU	FOCUS BAR	144
	Formati di registrazione	48
	Formattazione	
	Dischi rigidi	156
	Scheda di memoria SD	90, 124
	Scheda P2	123
MENU	FRAME RATE	133
MENU	FRONT VR CH1	141
MENU	FRONT VR CH2	141
	Funzione REC REVIEW	44
	Funzioni di registrazione	40, 48
	Fuso orario	28

G

MENU	GAMMA	134
	Gamma cine	38

	GENLOCK	73
MENU	GL PHASE	149

H

MENU	H PHASE	149
MENU	HEADROOM	143
MENU	HIGH GAIN	138
MENU	HYTRON140 NEAR	146
MENU	HYTRON50 NEAR	146

I

	Indicatore centrale.....	82
	Indicatori zone di sicurezza.....	82
	Ingrandimento dell'indicatore livello audio.....	82
	Ingresso audio.....	62
MENU	INTERVAL TIME.....	140
MENU	IRIS ADJUST	148

K

MENU	KNEE	135
-------------	------------	-----

L

	LCD	129
MENU	LCD BACKLIGHT	145
MENU	LCD SETTING.....	145
MENU	LEVEL METER	145
MENU	LIMITER CH1	141
MENU	LIMITER CH2.....	142
	Livello di registrazione.....	62
MENU	LOAD/SAVE/INIT.....	133
MENU	LOW GAIN.....	138
	Lunghezza focale di flangia	99

M

	MAIN MENU	131
	Manopola di controllo FRONT AUDIO LEVEL	107
MENU	MARKER.....	144
MENU	MASTER PED	134
MENU	MATRIX	135
MENU	MENU BACK	145
MENU	MENU INIT.....	149
	menu	
	Inizializzazione.....	130
	MENU.....	129
	THUMBNAIL MENU	111
	Utilizzo	129
	Messa a fuoco assistita	84
	Metadati.....	119
MENU	MIC LOWCUT CH1.....	141
MENU	MIC LOWCUT CH2.....	141
MENU	MIC LOWCUT CH3.....	141
MENU	MIC LOWCUT CH4.....	141
	Microfono.....	104
	Microfono anteriore.....	104
MENU	MID GAIN	138
	Miniatura	
	Commutazione.....	114
	MENU.....	110
	Selezione	113
	Sostituzione.....	115

	Mirino	
	Impostazione	87
	indicazioni a schermo.....	75
	Indicazioni di stato.....	74
	Regolazione	87
	Modalità otturatore.....	58
	MODE CHECK.....	81
MENU	MODEL NAME	150
	Monitor forma d'onda	86
	Monitor LCD	85
MENU	MONITOR SELECT	142
	Motivo zebra.....	83

N

MENU	NAME EDIT	135
MENU	NEAR END CANCEL	147
MENU	NiCd14 END	146
MENU	NiCd14 NEAR.....	146
MENU	NP-L7 NEAR	146

O

	Obiettivo	
	Montaggio.....	98
	Regolazione	98
MENU	ONE CLIP REC	140
MENU	ONE SHOT TIME	140
MENU	OPERATION.....	150
	Orologio interno.....	28
MENU	OTHER DISPLAY	145
	Otturatore elettronico.....	58

P

MENU	P2CARD REMAIN	145
MENU	PAG L95 NEAR	146
MENU	PC MODE	138
MENU	PC MODE SELECT	137
MENU	PREREC MODE	140
	Preregistrazione.....	40
	Promemoria di testo.....	45
MENU	PROPAC14 NEAR.....	146
	Proprietà	125
	PROXY	44, 123
	Pulsanti utente	61

R

MENU	R.MIC CH1 LEVEL	143
MENU	R.MIC CH2 LEVEL	143
MENU	R.MIC POWER	142
MENU	REC COUNTER	145
MENU	REC FORMAT	136
MENU	REC FUNCTION	140
MENU	REC SIGNAL	136
	Registrazione a intervalli	41
	Registrazione con scambio "a caldo"	
	Hot Swap	44
	Registrazione in formato nativo	36
	Registrazione in loop (LOOP REC).....	42
	Registrazione in pull-down	36
	Registrazione normale.....	35
	Registrazione one-clip (ONE CLIP REC).....	42

registrazione One-Shot (ONE SHOT REC).....	41
Registrazione VFR nativa	37
Registrazione VFR standard.....	37
Regolazione delle diottrie.....	87
MENU RET SW.....	139
ricevitore wireless.....	104
Riconnessione.....	118
Ripresa.....	35
Ripresa autoritratto.....	86
Ripristino.....	118
riproduzione.....	46
Riproduzione.....	113
Riproduzione a velocità normale.....	46
Riproduzione a velocità variabile.....	46
Riproduzione in avanzamento rapido.....	46
Riproduzione in riavvolgimento rapido.....	46

S

MENU SAFETY ZONE.....	144
MENU SCAN REVERSE.....	137
MENU SCENE FILE.....	147
Schede di memoria SD	
Inserimento.....	90
Visualizzazione dello stato.....	128
Formattazione, lettura e scrittura.....	90
Rimozione.....	90
Formattazione.....	23, 90
Schede P2	
Formattazione.....	123
Inserimento.....	30
Prevenzione delle cancellazioni accidentali.....	31
Rimovare.....	30
Riscrittura.....	157
Stato.....	31
Tempi di registrazione.....	32
Visualizzazione dello stato.....	81
MENU Schermata AUDIO SETUP.....	141
MENU Schermata BATTERY SETUP.....	146
MENU Schermata CARD FUNCTIONS.....	147
MENU Schermata DIAGNOSTIC.....	150
MENU Schermata DISPLAY SETUP.....	144
MENU Schermata LENS SETUP.....	148
MENU Schermata OPTION MENU.....	150
MENU Schermata OTHER FUNCTIONS.....	148
MENU Schermata OUTPUT SEL.....	143
MENU Schermata RECORDING SETUP.....	140
MENU Schermata SCENE FILE.....	133
MENU Schermata SW MODE.....	138
MENU Schermata SYSTEM SETUP.....	136
MENU SD CARD FORMAT.....	147
MENU SDI EDH.....	143
MENU SDI METADATA.....	143
MENU SDI SELECT.....	143
Segnale connettore.....	177
MENU SEEK SELECT.....	149
MENU SELF SHOOT.....	145
MENU SERIAL NO.....	150
MENU SETUP.....	137
MENU SHADING (USER).....	148
MENU SHADING SELECT.....	148
Sistema di avvertimento.....	165

MENU SKIN TONE DTL.....	135
Specifiche tecniche.....	173
MENU START DELAY.....	140
MENU START TEXT MEMO.....	141
MENU SYNC SCAN DISP.....	145
SYNCHRO SCAN.....	59
MENU SYNCHRO SCAN.....	133
MENU SYSTEM MODE.....	136

T

MENU TC MODE.....	140
MENU TC OUT.....	144
MENU TC VIDEO SYNCHRO.....	144
MENU TEST TONE.....	142
THUMBNAIL.....	110
Time Code.....	64
MENU TIME ZONE.....	149
Tracolla.....	106
Treppiede.....	106
MENU TRIMPAC14 NEAR.....	146
MENU TYPE A END.....	147
MENU TYPE A FULL.....	147
MENU TYPE A NEAR.....	147
MENU TYPE B END.....	147
MENU TYPE B FULL.....	147
MENU TYPE B NEAR.....	147

U

MENU UB MODE.....	140
Unità di controllo a distanza.....	109
USB	
device mode.....	152
host mode.....	153
USER CLIP NAME.....	120
MENU USER FILE.....	147
MENU USER MAIN.....	139
MENU USER1.....	139
MENU USER2.....	139

V

MENU V DETAIL FREQ.....	135
MENU V DETAIL LEVEL.....	133
Velocità di quadro variabile (VFR).....	37
Velocità otturatore.....	58
MENU VERSION.....	150
MENU VFR.....	133
MENU VIDEO OUT CHAR.....	143
MENU VIDEO OUT ZEBRA.....	143

W

MENU W.BAL.PRESET.....	138
MENU WFM.....	139
MENU WIRELESS TYPE.....	143
MENU WIRELESS WARN.....	143

Z

MENU ZEBRA1 DETECT.....	144
MENU ZEBRA2.....	144
MENU ZEBRA2 DETECT.....	144
MENU ZOOM.....	145

Capitolo 11 Specifiche tecniche

Dimensioni e specifiche tecniche

Dimensioni

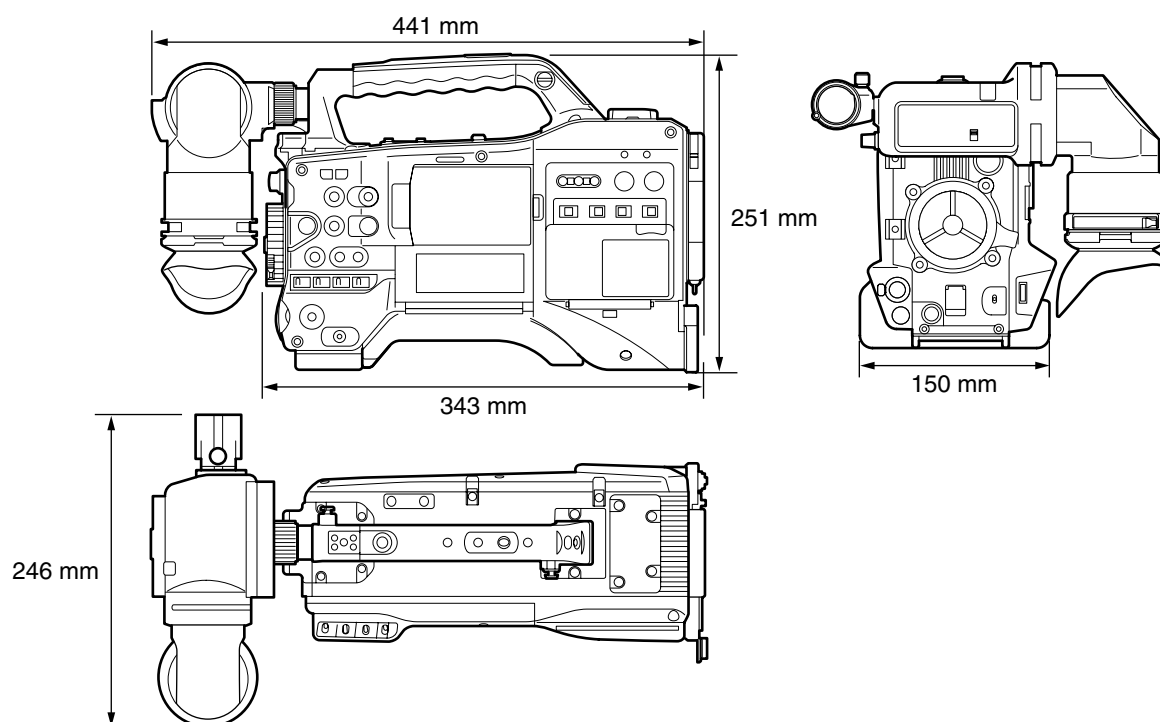

Specifiche tecniche

Dati generali

Alimentazione:	DC12 V (11 V - 17 V)
Potenza assorbita:	19 W (con obiettivo fornito, monitor LCD da 82 mm (3,2 pollici))

 sono le informazioni sulla sicurezza.

Temperatura/Umidità ambiente di esercizio: 0 °C - 40 °C/10 % - 85 % (umidità relativa)

Temperatura di immagazzinamento: Da -20 °C a 60 °C

Peso: Circa 3,6 kg (solo unità videocamera)
Circa 5,0 kg (Compresi obiettivo e paraluce)

Dimensioni
(Solo videocamera) 246 mm (larghezza) × 251 mm (altezza) × 441 mm (profondità) (eccetto sporgenze)
(con obiettivo fornito) 246 mm (larghezza) × 251 mm (altezza) × 549 mm (profondità) (eccetto sporgenze)

Videocamera

Dispositivo di pickup:	Tipo 1/3 progressive, 2,2 megapixel, sensore 3MOS
Attacco obiettivo:	A baionetta, tipo 1/3
Sistema ottico di separazione colori:	Prismatico
Filtro ND:	4 posizioni (CLEAR, 1/4ND, 1/16ND, 1/64ND)
Impostazioni guadagno:	-3/0/+3/+6/+9/+12/+24 dB
Velocità otturatore:	<ul style="list-style-type: none"> • Modalità 60i/60p: 1/60 (OFF), 1/100, 1/120, 1/250, 1/500, 1/1000, 1/2000 sec. • Modalità 30p: 1/30 (OFF), 1/60, 1/100, 1/120, 1/250, 1/500, 1/1000, 1/2000 sec. • Modalità 24p: 1/24 (OFF), 1/60, 1/100, 1/120, 1/250, 1/500, 1/1000, 1/2000 sec. • Modalità 50i/50p: 1/50 (OFF), 1/60, 1/120, 1/250, 1/500, 1/1000, 1/2000 sec. • Modalità 25p: 1/25 (OFF), 1/50, 1/60, 1/120, 1/250, 1/500, 1/1000, 1/2000 sec.
Velocità otturatore (Synchro Scan):	<ul style="list-style-type: none"> • Modalità 60i/60p: Da 1/60,0 a 1/249,8 • Modalità 30p: Da 1/30,0 a 1/249,8 • Modalità 24p: Da 1/24,0 a 1/249,8 • Modalità 50i/50p: Da 1/50,0 a 1/250,0 • Modalità 25p: Da 1/25,0 a 1/250,0
Velocità otturatore (lenta):	<ul style="list-style-type: none"> • Modalità 60i/60p: 1/15, 1/30 • Modalità 30p: 1/7,5, 1/15 • Modalità 24p: 1/6, 1/12 • Modalità 50i/50p: 1/12,5, 1/25 • Modalità 25p: 1/6,25, 1/12,5
Angolo di apertura otturatore:	Da 3 gradi a 359,5 gradi in incrementi 0,5 gradi
Velocità di quadro:	<ul style="list-style-type: none"> • Modalità 59,94 Hz: variabile 12/15/18/20/21/22/24/25/26/27/28/30/32/34/36/40/44/48/54/60 fps (quadri/secondo) • Modalità 50 Hz: variabile 12/15/18/20/21/22/23/24/25/26/27/28/30/32/34/37/42/45/48/50 fps (quadri/secondo)
Sensibilità:	<ul style="list-style-type: none"> • F10 (2000 lx, 3200 K, riflettanza 89,9 %, 1080/59,94i) • F11 (2000 lx, 3200 K, riflettanza 89,9 %, 1080/50i)
Illuminazione minima:	0,4 lx (F1,6, guadagno +24 dB, velocità otturatore 1/30 sec)
Risoluzione orizzontale:	1000 linee TV o superiore (centro)

Unità registrazione scheda di memoria

Supporti di registrazione:	Schede P2
Formati di registrazione:	Formati selezionabili AVC-Intra 100/AVC-Intra 50/DVCPRO HD/DVCPRO50/DVCPRO/DV
Tempo di registrazione/riproduzione:	<p>AVC-Intra 100/DVCPRO HD:</p> <ul style="list-style-type: none"> 8 GB × 1 circa 8 min 16 GB × 1 circa 16 min 32 GB × 1 circa 32 min 64 GB × 1 circa 64 min <p>AVC-Intra 50/DVCPRO50:</p> <ul style="list-style-type: none"> 8 GB × 1 circa 16 min 16 GB × 1 circa 32 min 32 GB × 1 circa 64 min 64 GB × 1 circa 128 min <p>DVCPRO/DV:</p> <ul style="list-style-type: none"> 8 GB × 1 circa 32 min 16 GB × 1 circa 64 min 32 GB × 1 circa 128 min 64 GB × 1 circa 256 min
	I tempi sopra indicati possono essere registrati come unico clip continuo. Se sono registrati più clip questi valori possono ridursi.
Segnali video registrati:	<ul style="list-style-type: none"> • Modalità 59,94 Hz (1080-59,94i, 720-59,94P, 480-59,94i) 1080/59,94i, 1080/29,97p, 1080/29,97pN, 1080/23,98p, 1080/23,98pA, 1080/23,98pN, 720/59,94p, 720/29,97p, 720/29,97pN, 720/23,98p, 720/23,98pN, 480/59,94i, 480/29,97p, 480/23,98p, 480/23,98pA • Modalità 50 Hz (1080-50i, 720-50P, 576-50i) 1080/50i, 1080/25p, 1080/25pN, 720/50p, 720/25p, 720/25pN, 576/50i, 576/25p

Video digitale

Frequenza di campionamento:	AVC-Intra 100/DVCPRO HD: Y: 74,1758 MHz, P _B /P _R : 37,0879 MHz (59,94 Hz) Y: 74,2500 MHz, P _B /P _R : 37,1250 MHz (50 Hz)
	DVCPRO50: Y: 13,5 MHz, P _B /P _R : 6,75 MHz
	DVCPRO: Y: 13,5 MHz, P _B /P _R : 3,375 MHz
Quantizzazione:	AVC-Intra 100/AVC-Intra 50: 10 bits DVCPRO HD/DVCPRO50/DVCPRO/DV: 8 bits
Formato compressione video:	AVC-Intra 100/AVC-Intra 50: MPEG-4 AVC/H.264 Intra Profile DVCPRO HD: Compressione DV (SMPTE 370M) DVCPRO50/DVCPRO: Compressione DV (SMPTE 314M) DV: Compressione DV (IEC 61834-2)

Audio digitale

Segnale di registrazione audio:	AVC-Intra 100/AVC-Intra 50/DVCPRO HD: 48 kHz/16 bits, 4CH DVCPRO50: 48 kHz/16 bits, 4CH DVCPRO/DV: 48 kHz/16 bits, 2CH/4CH commutabile
Headroom:	20 dB/18 dB (Selezionabili tramite menu)

Ingresso/uscita video

GEN LOCK IN:	BNC × 1, 1,0 V [p-p], 75 Ω
VIDEO OUT:	BNC × 1, 1,0 V [p-p], 75 Ω
SDI OUT:	<ul style="list-style-type: none"> • BNC × 2, 0,8 V [p-p], 75 Ω • Commutazione HD/SD tramite menu

Ingresso/uscita audio

MIC IN:	<ul style="list-style-type: none"> • XLR, 3 pin • + 48 V (disponibile) • selezioni da menu disponibili: -40 dBu/-50 dBu/-60 dBu
AUDIO IN:	<ul style="list-style-type: none"> • XLR × 2, 3 pin (CH1, CH2) • LINE/MIC / + 48 V (selezionabile) • LINE: 0 dBu • MIC: selezioni da menu disponibili: -50 dBu/-60 dBu
WIRELESS:	25 pin, D-SUB, -40 dBu
AUDIO OUT:	Presa a pin × 2 (CH 1, CH 2), Uscita: 316 mV, 600 Ω
Auricolari:	mini jack stereo da ø3,5 mm × 1
Altoparlante interno:	diametro 28 mm × 1

Sezione altri ingressi / uscite

TC IN:	BNC × 1, da 0,5 V [p-p] a 8 V [p-p], 10 kΩ
TC OUT:	BNC × 1, bassa impedenza, 2,0 V ±0,5 V [p-p]
IEEE1394:	6 pin, ingresso/uscita digitale (conforme allo standard 1394)
DC IN:	XLR × 1, 4 pin, DC 12 V (11,0 V - 17,0 V)
DC OUT:	4 pin, DC 12 V (11,0 V - 17,0 V), Corrente massima nominale: 1,5 A
REMOTE:	10 pin
LENS:	12 pin
USB2.0 (DEVICE):	Tipo-B, 4 pin (compatibile con USB ver.2.0)
USB2.0 (HOST):	Tipo-A, 4 pin (compatibile con USB ver.2.0)

Sezione monitor LCD

Monitor LCD:	Monitor LCD a colori da 82 mm (3,2 pollici) con circa 921.000 punti (16:9)
--------------	--

Sezione mirino

Monitor LCD:	Monitor LCD colore tipo 0,45 con circa 1.226.000 punti (16:9)
--------------	---

P2HD - Programma di riparazioni in garanzia per 5 anni*1

Grazie per aver acquistato questo prodotto Panasonic P2HD.

Registrandosi come utente di questo prodotto, riceverà una garanzia speciale che le permetterà di ottenere riparazioni gratuite in garanzia fino a cinque anni.

I clienti che si registrano come utenti sul sito Internet riceveranno una garanzia estesa per riparazioni valida fino a cinque anni.



	1° anno	2° anno	3° anno	4° anno	5° anno*5
Prodotto P2HD*2	Garanzia di base*3	Garanzia estesa per riparazioni*4			

*1: la garanzia estesa non è disponibile in alcune nazioni/regioni. *2: per alcuni modelli la garanzia estesa non è disponibile. *3: il periodo di validità della garanzia di base può variare a seconda delle nazioni/regioni. *4: non tutti i lavori di riparazione sono coperti dalla garanzia estesa. *5: il periodo massimo di validità della garanzia può variare in base al numero di ore di utilizzo del dispositivo.



Acquisto prodotto P2



Registrazione online entro 1 mese



Invio e-mail "Avviso di registrazione"

5 anni di riparazioni in garanzia gratuite

Verificare di aver salvato l'e-mail "Avviso di registrazione" durante il periodo di garanzia.

Per informazioni dettagliate sulla registrazione degli utenti e sulla garanzia estesa:

http://panasonic.biz/sav/pass_e

Descrizione dei segnali del connettore

DC IN	
1	GND
2	NC
3	NC
4	+12 V

N. parte Panasonic K1AA104H0038
 N. parte produttore HA16RX-4P (SW1) (76)
 (Hirose Electric Co.)

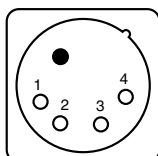

◆ NOTA

Verificare la corretta polarità quando si utilizza un alimentatore esterno.

FRONT MIC IN	
1	GND
2	AUDIO IN (H)
3	AUDIO IN (C)

N. parte Panasonic K1AY103A0001
 N. parte produttore HA16PRM-35G (72)
 (Hirose Electric Co.)

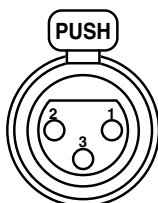

AUDIO IN	
1	GND
2	AUDIO IN (H)
3	AUDIO IN (C)

N. parte Panasonic K1AY103A0001
 N. parte produttore HA16PRM-3SG (72)
 (Hirose Electric Co.)

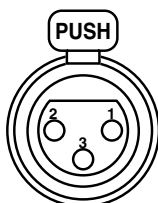

REMOTE	
1	CAM DATA (H)
2	CAM DATA (C)
3	CAM CONT (H)
4	CAM CONT (C)
5	R/C ON
6	R/C VIDEO OUT
7	R/C VIDEO GND
8	NC
9	UNREG +12 V (Max 0,6 A)
10	GND

N. parte Panasonic K1AY110JA001
 N. parte produttore HR10A-10R-10SC (71)
 (Hirose Electric Co.)

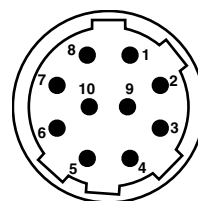

DC OUT	
1	GND
2	R TALLY (collettore aperto)
3	REC SW
4	UNREG +12 V (Max 1,5 A)

N. parte Panasonic K1AY104J0001
 N. parte produttore HR10A-7R-4SC (73)
 (Hirose Electric Co.)

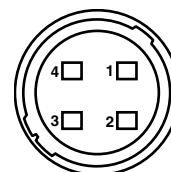

LENS	
1	RET-SW
2	REC
3	GND
4	IRIS-AUTO
5	IRIS-CONT
6	UNREG +12 V (Max 0,4 A)
7	IRIS-POSI
8	IRIS-G-MAX
9	EXT-POSI
10	ZOOM-POSI
11	FOCUS-POSI
12	SPARE

N. parte Panasonic K1AY112JA001

N. parte produttore HR10A-10R-12SC (71)
(Hirose Electric Co.)

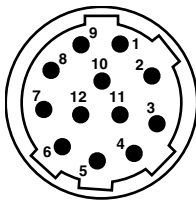

Interfaccia ricevitore wireless		
1	CH-1 SHIELD	GND
2	CH-1 HOT	Ingresso audio da ricevitore wireless: CH1 HOT
3	CH-1 COLD	Ingresso audio da ricevitore wireless: CH1 COLD
4	GND	GND
5	UNREG +12 V	Alimentazione per ricevitore wireless
6	RX ON	Alimentazione remota per ricevitore wireless
7	RF WARN	Ingresso avvertimento RF da ricevitore wireless
8	RM5	Non utilizzato
9	RM4	Non utilizzato
10	SPARE 1	Non utilizzato
11	SPARE 2	Non utilizzato
12	EXT CLK	Non utilizzato
13	CLK SHIELD	Non utilizzato
14	CH-2 SHIELD	GND
15	CH-2 HOT	Ingresso audio da ricevitore wireless: CH2 HOT
16	CH-2 COLD	Ingresso audio da ricevitore wireless: CH2 COLD
17	+5,6 V	Alimentazione per ricevitore wireless
18	VIDEO OUT	Non utilizzato
19	VIDEO RET	Non utilizzato
20	VIDEO EN	Non utilizzato
21	RM1 (RM CLK)	Non utilizzato
22	RM2 (RM DATA)	Non utilizzato
23	RM3 (RM WR)	Non utilizzato
24	RM +5 V	Non utilizzato
25	RM GND	Non utilizzato

N. parte Panasonic K1GB25A00010

N. parte produttore HDBB-25S(05) (Hirose Electric Co.)

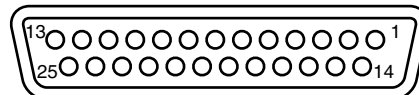

Informazioni per gli utenti sulla raccolta e l'eliminazione di vecchie apparecchiature e batterie usate



Questi simboli sui prodotti, sull'imballaggio, e/o sulle documentazioni o manuali accompagnanti i prodotti indicano che i prodotti elettrici, elettronici e le batterie usate non devono essere buttati nei rifiuti domestici generici. Per un trattamento adeguato, recupero e riciclaggio di vecchi prodotti e batterie usate, vi preghiamo di portarli negli appositi punti di raccolta, secondo la legislazione vigente nel vostro Paese e le Direttive 2002/96/EC e 2006/66/EC.



Smaltendo correttamente questi prodotti e le batterie, contribuirete a salvare importanti risorse e ad evitare i potenziali effetti negativi sulla salute umana e sull'ambiente che altrimenti potrebbero verificarsi in seguito ad un trattamento inappropriato dei rifiuti.



Per ulteriori informazioni sulla raccolta e sul riciclaggio di vecchi prodotti e batterie, vi preghiamo di contattare il vostro comune, i vostri operatori per lo smaltimento dei rifiuti o il punto vendita dove avete acquistato gli articoli.

Sono previste e potrebbero essere applicate sanzioni qualora questi rifiuti non siano stati smaltiti in modo corretto ed in accordo con la legislazione nazionale.



Per utenti commerciali nell'Unione Europea

Se desiderate eliminare apparecchiature elettriche ed elettroniche, vi preghiamo di contattare il vostro commerciante od il fornitore per maggiori informazioni.

Cd

Informazioni sullo smaltimento rifiuti in altri Paesi fuori dall'Unione Europea

Questi simboli sono validi solo all'interno dell'Unione Europea. Se desiderate smaltire questi articoli, vi preghiamo di contattare le autorità locali od il rivenditore ed informarvi sulle modalità per un corretto smaltimento.

Nota per il simbolo delle batterie (esempio con simbolo chimico riportato sotto il simbolo principale):

Questo simbolo può essere usato in combinazione con un simbolo chimico; in questo caso è conforme ai requisiti indicati dalla Direttiva per il prodotto chimico in questione.