

Panasonic®

Istruzioni d'uso **Vol.2**

Camcorder a schede di memoria

Modello N. **AG-DVX200EJ**

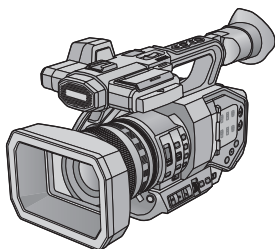

Vol.2

Questo documento spiega nel dettaglio come utilizzare il dispositivo. Per informazioni sulle operazioni di base, consultare le "Istruzioni d'uso Vol.1" allegate (documento stampato).

Leggere attentamente queste istruzioni prima di utilizzare il presente prodotto, e conservare questo manuale per usi futuri.

AVCHD™
Progressive

HDMI

SDXC™ U3 I

DOLBY
DIGITAL

LEICA
DICOMAR

ITALIAN

Informazioni riguardanti la vostra sicurezza

■ Informazioni sul metodo di registrazione dei video

Questa unità può registrare video utilizzando tre metodi di registrazione differenti, inclusi MOV, MP4 e AVCHD*. (→ 33, 141)

* AVCHD Progressive (1080/60p, 1080/50p) supportati.

MOV e MP4:

Questi metodi di registrazione consentono di modificare le immagini. L'audio viene registrato in PCM lineare.

- Questi metodi non sono compatibili con i video registrati in formato AVCHD.
- Questi metodi possono registrare video in formati che supportano 4K. I video 4K offrono una risoluzione quattro volte superiore rispetto ai video full HD.

AVCHD:

Questo metodo di registrazione è adatto per la riproduzione su un monitor esterno compatibile ad alta definizione.

L'audio viene registrato in Dolby® Digital.

■ Frequenze di sistema

L'impostazione della regione NTSC/PAL può essere modificata in [FREQ. SISTEMA].

(→ 141, 178)

- Se si registra una scena AVCHD sulla scheda SD, questa non può essere utilizzata con una frequenza di sistema diversa. In caso di cambiamento della frequenza di sistema, utilizzare un'altra scheda SD.

■ Risarcimento per i contenuti registrati

Panasonic non accetta alcuna responsabilità per danni direttamente o indirettamente dovuti a qualsiasi tipo di problema che porti alla perdita di registrazioni o contenuti editati, e non garantisce alcun contenuto se la registrazione o l'editing non funziona correttamente.

Analogamente, quanto sopra vale anche se l'unità viene riparata in qualsiasi modo.

■ Informazioni sulla condensa (Quando l'obiettivo, il mirino o il monitor LCD si appannano)

La formazione di condensa si verifica in presenza di uno sbalzo di temperatura o di umidità, come quando l'unità viene portata dall'esterno o da una stanza fredda a una stanza riscaldata. Fare attenzione, in quanto l'obiettivo, il mirino o il monitor LCD possono sporcarsi o danneggiarsi, oppure possono formarsi delle muffe.

Quando si porta l'unità in un luogo che ha una diversa temperatura, è possibile evitare la formazione di condensa permettendo all'unità di adattarsi alla temperatura della stanza di destinazione per circa un'ora. (Quando la differenza di temperatura è grande, porre l'unità in una busta di plastica, farne uscire l'aria e sigillarla.) Quando si è verificata la formazione di condensa, rimuovere la batteria e/o l'alimentatore CA e lasciare l'unità così com'è per circa un'ora. Quando l'unità si sarà adattata alla temperatura circostante, l'appannamento scomparirà naturalmente.

■ Informazioni sulla sicurezza

Prestare attenzione alla possibilità che l'unità venga rubata o smarrita, e non lasciarla incustodita. Si noti che Panasonic non accetta alcuna responsabilità per la compromissione, la manipolazione e la perdita di informazioni causate da tali eventi.

■ Precauzioni relative ai raggi laser



L'obiettivo può danneggiarsi se viene colpito da un raggio laser. Quando si esegue una ripresa in ambienti in cui vengono utilizzati dispositivi laser, accertarsi che i raggi laser non colpiscano l'obiettivo.

■ Schede utilizzabili con questa unità

Scheda di memoria SDHC e Scheda di memoria SDXC

- Le schede di memoria con capacità pari o superiore a 4 GB che non riportano il logo SDHC o le schede di memoria con capacità pari a 48 GB o superiore che non riportano il logo SDXC non sono conformi alle specifiche tecniche delle schede di memoria SD.
- Per ulteriori informazioni sulle schede SD vedere a pagina 21.

■ Nelle presenti istruzioni d'uso

- Il pacco batterie viene chiamato "Batteria".
- Le schede di memoria SDHC e le schede di memoria SDXC vengono tutte indicate con il termine "Scheda SD".
- Funzione utilizzabile per la modalità registrazione: 
- Funzione utilizzabile per la modalità riproduzione: 
- Scena(e) registrata(e) con [MODO REG.] impostato su [MOV] o [MP4]: "scena(e) MOV/MP4".
- Scena/e registrata/e con [MODO REG.] impostato su [AVCHD]: "scena/e AVCHD".
- Le pagine per i riferimenti vengono indicate con una freccia; ad esempio: → 00

Indice

Informazioni riguardanti la vostra sicurezza.....	2
---	---

Preparazione

Cosa è possibile fare con questa unità	6
Registrazione sulla scheda SD.....	6
Collegamento a dispositivi esterni.....	6
Nomi e funzioni dei principali componenti	8
Alimentazione	15
Ricarica della batteria.....	16
Inserimento/rimozione della batteria.....	17
Tempo di ricarica e autonomia di registrazione.....	18
Collegamento alla presa CA.....	20
Preparazione delle schede SD	21
Schede utilizzabili con questa unità.....	21
Inserimento/rimozione di una scheda SD.....	22
Accensione/spengimento dell'unità	23
Selezione di una modalità	23
Utilizzo del monitor LCD/Mirino	24
Impostazione della modalità di accensione/spengimento del monitor LCD e del mirino.....	24
Utilizzo del monitor LCD.....	24
Come utilizzare il touch screen.....	25
Regolazione del monitor LCD.....	26
Regolazione del mirino.....	27
Autoripresa.....	28
Impostazione di data e ora	29
Come utilizzare la schermata dei menu	30

Registrazione

Prima della registrazione	31
Selezione del metodo di registrazione	31
Formattazione supporto.....	32
Selezione di un supporto per la registrazione	32
Registrazione di video con questa unità ...	33
Registrazione di immagini fisse	34
Passaggio dalla modalità Auto a quella manuale e viceversa	36
Regolazione della qualità delle immagini	38
Funzione zoom avanti/indietro	40

Funzione stabilizzatore di immagine	42
Messa a fuoco	44
Messa a fuoco automatica One Push....	47
Premere AF.....	48
Messa a fuoco assistita.....	48
Messa a fuoco assistita manuale.....	51
Transizione della Messa a fuoco.....	52
Bilanciamento del bianco	55
Regolazione del diaframma/del guadagno	59
Regolazione del diaframma.....	59
Regolazione del guadagno.....	61
Velocità manuale dell'otturatore	63
Ingresso audio	66
Commutazione ingresso audio.....	66
Regolazione del livello di ingresso dell'audio.....	68
Contatore	70
Impostazione del Time Code.....	70
Impostazione delle informazioni utente.....	72
Impostazione del contatore di registrazione.....	73
Sincronizzazione del time code con un dispositivo esterno.....	73
Pulsante USER	74
Impostazione del pulsante USER.....	74
Utilizzo del pulsante USER.....	75
Funzioni del pulsante USER.....	76
Funzioni utili	95
Schermata barre colorate.....	95
Filtro ND.....	96
Selezione visualizzazione indicazioni su schermo/informazione modalità.....	96
Utilizzo delle icone operative	97
Utilizzo del selettore rotativo	98

Riproduzione

Riproduzione di immagini in movimento/immagini fisse	101
Riproduzione di video utilizzando l'icona delle operazioni.....	105
Funzioni utili	106
Creazione di un'immagine fissa da una in movimento.....	106
Ripetizione della riproduzione.....	107

Ripristino della riproduzione precedente.....	107
Riproduzione di scene o foto per data.....	108

Editing

Eliminazione di scene/immagini fisse.....	109
Protezione di scene/immagini fisse	110
Copia tra schede SD	111

Collegamento a dispositivi esterni

Collegamento di cuffie, di un telecomando o di un monitor esterno.....	113
Cuffie	113
Telecomando	113
Monitor esterno.....	114
Impostazione della risoluzione per la trasmissione a un dispositivo esterno.....	115

Collegamento a un PC (Trasferimento di file/editing non lineare)	121
Ambiente operativo (archiviazione di massa).....	121
Connessione a un PC.....	122
Informazioni sulla visualizzazione su PC.....	123

Copia/riproduzione con un supporto dati esterno.....	125
Preparazione per la copia/riproduzione	125
Copia differenziale	127
Copia di file selezionati.....	128
Riproduzione del contenuto di supporti esterni.....	129

Menu

Utilizzo del menu.....	130
File scena	130
Modalità sistema.....	141
Selettore utente	149
Impostazione del selettore.....	150
Impostazione commutazione automatica	157
Impostazione Registrazione	159
Impostazione audio	166

Impostazione uscita	167
Impostazione della visualizzazione.....	171
Altre funzioni	176
Manutenzione	179
Video Setup	179
Photo Setup	180
Copia.....	180

Display

Indicazioni.....	181
Messaggi.....	185

Altro

Risoluzione dei problemi.....	189
Informazioni sul recupero dei dati.....	193
Aggiornamento del firmware interno dell'unità.....	193
Precauzioni per l'uso	194
Informazioni relative al copyright.....	198
Funzioni di registrazione non utilizzabili contemporaneamente.....	199
Modalità di registrazione/autonomia di registrazione indicativa	200
Numero indicativo di immagini registrabili	202

Cosa è possibile fare con questa unità

Questa unità è una videocamera 4K*¹ con le seguenti funzionalità:

*1 Per informazioni sul formato di registrazione di questa unità vedere a pagina 142.

- Il sensore da 4/3 di grandi dimensioni consente di riprendere immagini artisticamente sfuocate con una bassa profondità di campo sotto forma di video 4K ad altissima definizione.
- L V-Log (12 stop) consente di riprendere immagini espressive con una maggiore latitudine.
- È possibile effettuare registrazioni con un numero di fotogrammi al secondo che può arrivare a 120 fps (per il formato FHD).
- L'unità è dotata di uno stabilizzatore di immagine ibrido a 5 assi, di una funzione AF personalizzata, e di filtri ND (1/4, 1/16, e 1/64).
- I supporti di registrazione utilizzabili includono la scheda di memoria SDHC e la scheda di memoria SDXC.

Registrazione sulla scheda SD

Numerose funzioni di registrazione possono essere utilizzate quando si registra su una scheda SD.

- L'unità consente di effettuare registrazioni in sequenza/simultanee/in background/con doppio codec, utilizzando i doppi slot per schede.

Collegamento a dispositivi esterni

Modalità dispositivo USB

Consente di trasferire dei dati (file) per eseguire operazioni di editing non lineare su un altro dispositivo (PC, ecc.).

- Questa unità supporta USB 3.0.

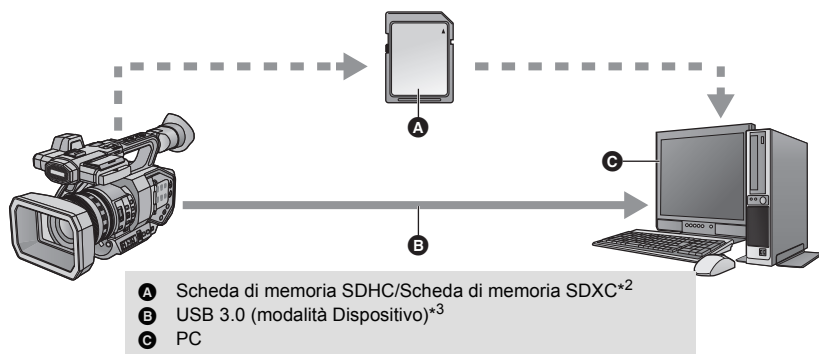

*² Le schede SD sono opzionali e non sono in dotazione a questa unità.

*³ Il cavo USB 3.0 non è in dotazione a questa unità. Utilizzare un cavo USB 3.0 a doppia schermatura con nucleo in ferrite disponibile in commercio.
Se possibile, si consiglia di utilizzare un cavo di lunghezza pari o inferiore a 1,5 m.

Modalità host USB

Se si collega un supporto dati esterno come un USB HDD o una memoria flash USB (disponibile in commercio) a questa unità, è possibile copiare video e foto registrati con questa unità sul supporto dati esterno.

È anche possibile riprodurre le scene e le foto copiate sul supporto dati esterno.

- Questa unità supporta USB 3.0.

Per informazioni sul supporto dati esterno visitare il seguente sito dell'assistenza.

<http://pro-av.panasonic.net/>

(Il sito è disponibile solo in lingua inglese)

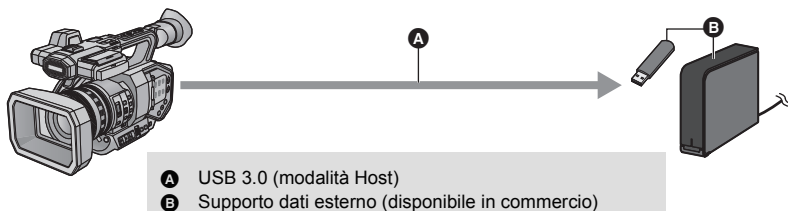

Collegamento a un monitor esterno

Collegare un monitor esterno a cui verranno trasmesse le immagini.

- È anche possibile trasmettere immagini a (10bit) con campionamento 4:2:2, impostando in maniera appropriata [BIT DI USCITA].

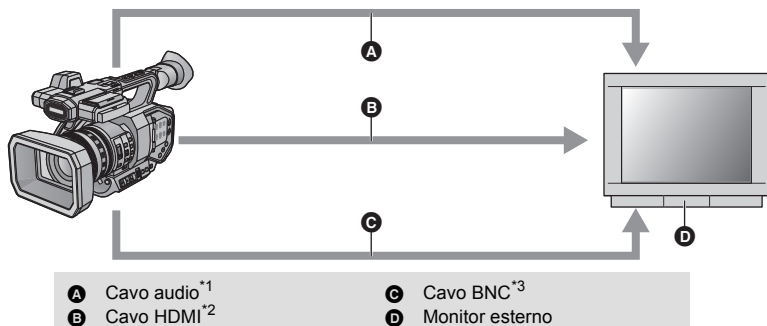

*¹ Usare un cavo audio disponibile in commercio (cavo con connettori RCA con diametro di 3,5 mm).

*² Utilizzare un cavo HDMI High Speed disponibile in commercio.

Se possibile, si consiglia di utilizzare un cavo di lunghezza pari o inferiore a 3 m.

*³ Per il collegamento al terminale SDI OUT o VIDEO OUT, utilizzare un cavo BNC a doppia schermatura equivalente a 5C-FB (disponibile in commercio).

Quando si effettua il collegamento con un cavo HDMI usando un convertitore da HDMI a DVI, ecc., accertarsi di collegare il cavo HDMI al connettore di questa unità per ultimo. Collegare il cavo HDMI prima al connettore di questa unità può causare un malfunzionamento.

Nomi e funzioni dei principali componenti

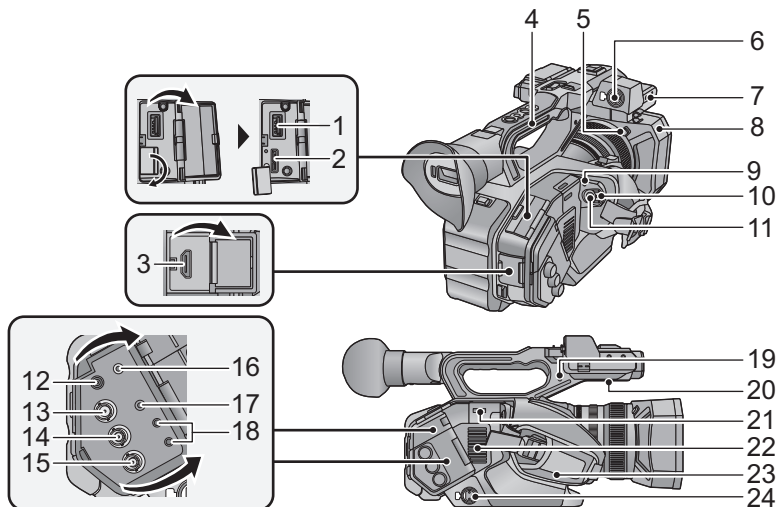

- 1 Terminale USB HOST (→ 125)
- 2 Terminale USB DEVICE (→ 122)
- 3 Connettore HDMI OUT [HDMI] (→ 114)
- 4 Impugnatura
- 5 Pulsante di rilascio del paraluce (→ 12)
- 6 Terminale di ingresso audio 1 (XLR 3 pin) [AUDIO INPUT1] (→ 14, 67)
- 7 Attacco supporto microfono (→ 14)
- 8 Paraluce (→ 12)
- 9 Indicatore di stato (→ 23)
- 10 Interruttore di accensione (→ 23)
- 11 Tasto di avvio/arresto della registrazione (→ 33)
- 12 Terminale di ingresso CC [DC IN] (→ 20)
 - Non utilizzare altri alimentatori CA salvo quello fornito in dotazione.
- 13 Terminale SDI OUT (→ 114)
- 14 Terminale TC PRESET IN/OUT (→ 73)
- 15 Terminale VIDEO OUT (→ 114)
- 16 Terminale per cuffie [Ω] (→ 100, 113)
 - Un volume eccessivo delle cuffie può portare alla perdita dell'udito.
 - L'ascolto a tutto volume per periodi prolungati può causare danni all'udito.
- 17 Terminale AUDIO OUT (→ 114)
- 18 Terminale per telecomando videocamera [CAM REMOTE] (→ 113)
 - Terminale FOCUS IRIS (mini jack diametro 3,5 mm)
 - Terminale ZOOM S/S (super mini jack diametro 2,5 mm)
- 19 Supporto perno
 - Alloggiamento per il perno della ghiera dello zoom quando questo viene rimosso dall'unità.
- 20 Altoparlante
- 21 Elemento di fissaggio tracolla (→ 13)
- 22 Aspirazione (ventola raffreddamento) (→ 31)
- 23 Cinghia da polso (→ 13)
- 24 Terminale di ingresso audio 2 (XLR 3 pin) [AUDIO INPUT2] (→ 14, 67)

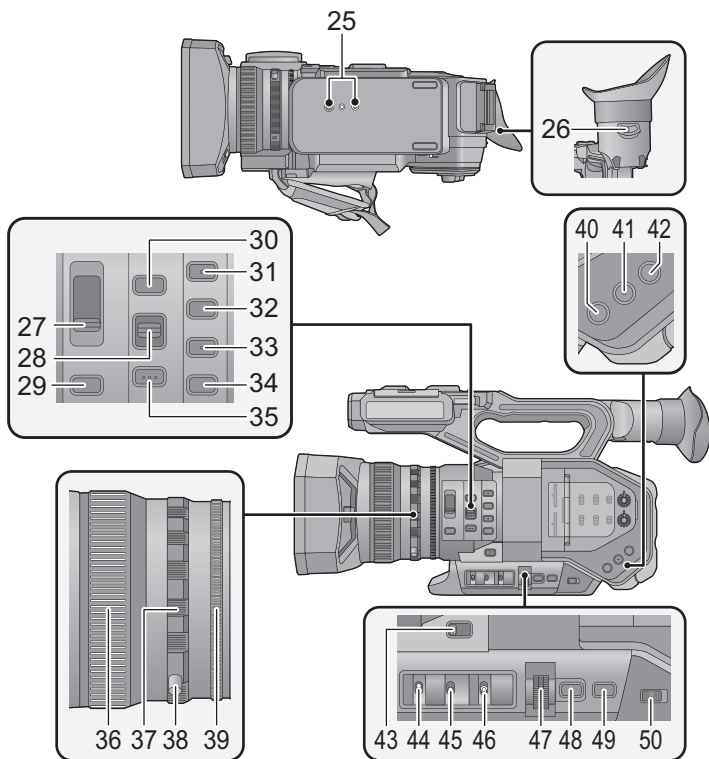

- 25 Innesto treppiede (→ 14)
- 26 Leva di correzione dell'oculare (→ 27)
- 27 Interruttore filtro ND [ND FILTER] (→ 96)
- 28 Interruttore messa a fuoco automatica/manuale/∞ [FOCUS A/M/∞] (→ 44)
- 29 Pulsante diaframma [IRIS] (→ 59)
- 30 Pulsante FOCUS ASSIST (→ 48)
- 31 Pulsante utente 1 [USER1] (→ 74)
- 32 Pulsante utente 2 [USER2] (→ 74)
- 33 Pulsante utente 3 [USER3] (→ 74)
- 34 Pulsante utente 4 [USER4] (→ 74)
- 35 Pulsante PUSH AUTO (→ 44)
- 36 Ghiera di messa a fuoco (→ 44)
- 37 Ghiera dello zoom (→ 40)
- 38 Perno della ghiera dello zoom
- 39 Ghiera del diaframma (→ 59)
- 40 Pulsante utente 5 [O.I.S.] (→ 42, 74)
- 41 Pulsante utente 6 [ZEBRA] (→ 74, 88)
- 42 Pulsante utente 7 [WFM] (→ 74, 87)
- 43 Selettore zoom [MANU/SERVO] (→ 40)
- 44 Selettore display/controllo modalità [DISP/MODE CHK] (→ 75, 96)
- 45 Selettore Guadagno [GAIN] (→ 61)
- 46 Selettore bilanciamento del bianco [WHITE BAL] (→ 55)
- 47 Selettore rotativo [SEL/PUSH SET] (→ 55, 61, 63, 98, 103)
- 48 Pulsante Menu [MENU] (→ 30)
- 49 Pulsante velocità otturatore [SHUTTER] (→ 63)
- 50 Selettore auto/manuale [AUTO/MANU] (→ 36)

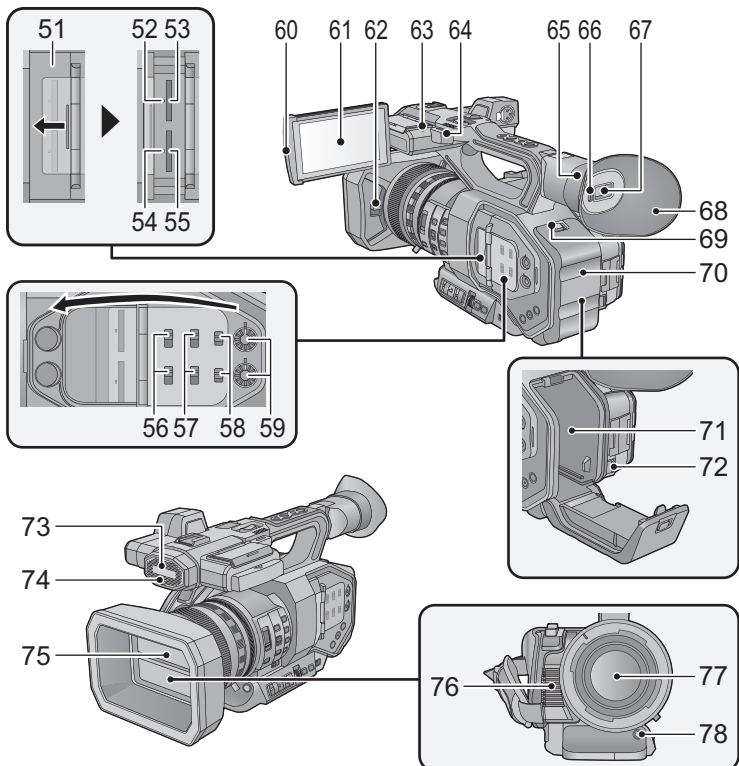

- | | |
|---|---|
| 51 Coperchio alloggiamento scheda SD (→ 22) | 65 Supporto oculare (→ 13) |
| 52 Spia di accesso (scheda 1) (→ 22) | 66 Sensore occhio (→ 28) |
| 53 Alloggiamento scheda di memoria 1 (→ 22) | 67 Mirino (→ 27) |
| 54 Spia di accesso (scheda 2) (→ 22) | 68 Oculare (→ 13) |
| 55 Alloggiamento scheda di memoria 2 (→ 22) | 69 Leva di apertura/chiusura [OPEN] (→ 17) |
| 56 Selettori INPUT1/INPUT2 (→ 66) | 70 Copertura vano batterie (→ 17) |
| 57 Selettori CH1 SELECT/CH2 SELECT (→ 66) | 71 Vano batteria (→ 17) |
| 58 Selettori CH1/CH2 (→ 66) | 72 Leva di rilascio batteria [BATTERY] (→ 17) |
| 59 Manopole AUDIO LEVEL CH1/AUDIO LEVEL CH2 (→ 68) | 73 Microfono incorporato |
| 60 Estrazione monitor LCD (→ 24) | 74 Spia di registrazione (Anteriore) (→ 177) |
| 61 Monitor LCD (Touch screen) (→ 25) | 75 Copriobiettivo (→ 12) |
| 62 Leva di apertura/chiusura del copriobiettivo (→ 12) | 76 Apertura di scarico (ventola di raffreddamento) (→ 31) |
| 63 Spia di registrazione (Posteriore) (→ 177) | 77 Obiettivo (LEICA DICOMAR) |
| 64 Elemento di fissaggio tracolla (→ 13) | 78 Pulsante bilanciamento automatico del bianco [AWB] (→ 55) |

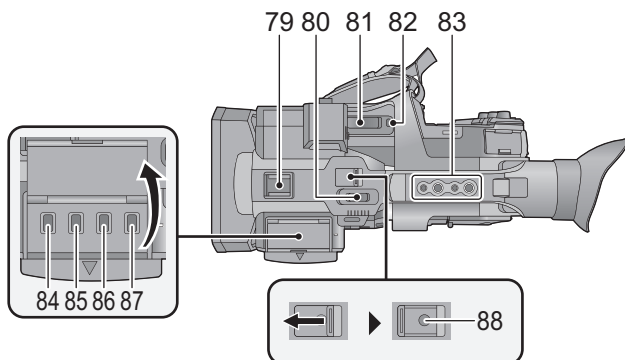

79 Slitta per accessori

80 Leva secondaria zoom (→ 40, 156)

- Questa leva funziona come la leva dello zoom.

81 Leva dello zoom [T/W] (In modalità Registrazione) (→ 40)

Leva del volume [+VOL-]/Selettore di visualizzazione delle anteprime [Q/] (In modalità Riproduzione) (→ 103)

82 Pulsante utente 8 [REC CHECK] (→ 74, 80)

83 Foro di installazione maniglia

(Dimensioni del foro di installazione)

- 1/4-20UNC×2
- 3/8-16UNC×2

84 Pulsante Anteprima [THUMBAIL] (→ 23)

85 Pulsante contatore [COUNTER] (→ 70)

86 Pulsante reset contatore/impostazione time code [RESET/TC SET] (→ 72, 73)

87 Pulsante schermata barre colorate [BARS] (→ 95)

88 Tasto secondario per l'avvio/arresto della registrazione (→ 156)

- Questo tasto è analogo al tasto di avvio/arresto della registrazione.

■ Installazione/disinstallazione del paraluce

(Come rimuovere il paraluce)

Tenere premuto il pulsante di rilascio del paraluce, ruotare il paraluce in direzione della freccia per rimuoverlo.

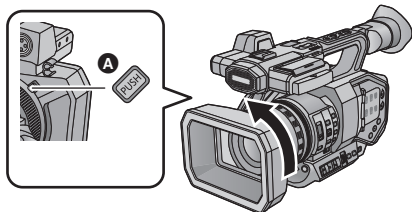

A Pulsante di rilascio del paraluce

(Come installare il paraluce)

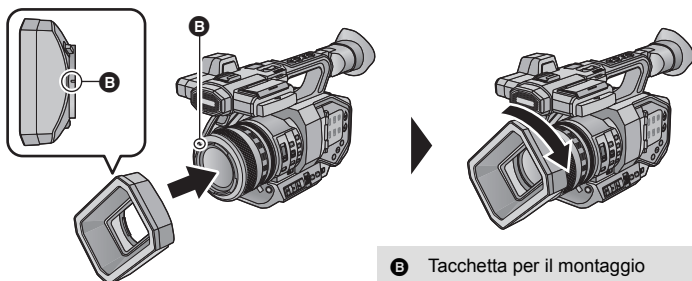

B Tacchetta per il montaggio

1 Fissare il paraluce su questa unità.

- Allineare la tacchetta per il montaggio sul paraluce con la tacchetta per il montaggio su questa unità.

2 Ruotare il paraluce nella direzione indicata dalla freccia.

- Ruotarlo fino a quando non scatta in posizione.

Apertura/chiusura del copriobiettivo

È possibile aprire/chiusure il copriobiettivo facendo scorrere la leva di apertura/chiusura del copriobiettivo.

- Quando non si utilizza l'unità, chiudere il copriobiettivo per proteggere l'obiettivo.

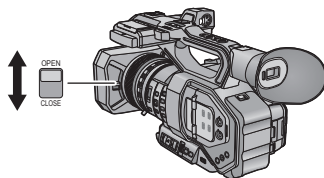

- Non esercitare un'eccessiva pressione poiché questo potrebbe danneggiare l'obiettivo o il copriobiettivo.
- A seconda dei vari filtri o del filtro di protezione MC installato nella parte anteriore dell'obiettivo dell'unità, potrebbe non essere possibile aprire/chiusure l'obiettivo o installare il paraluce.

■ Regolare la lunghezza della cinghia da polso in modo che calzi bene nella mano.

Regolare la cinghia da polso affinché si adatti alla propria mano.

- Qualora fosse difficile far scorrere la fibbia **B**, spostare l'imbottitura **A** verso di sé e far scorrere la fibbia **B** di nuovo.

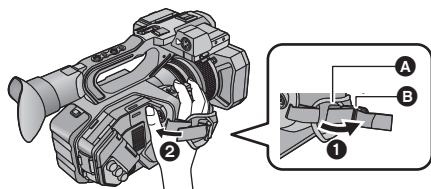

- 1 Aprire la fibbia.
- 2 Tirare l'estremità della cinghia.

■ Installazione dell'oculare

- 1 Allineare la tacchetta sul supporto dell'oculare con la tacchetta corrispondente sull'oculare.
- 2 Installare l'oculare in modo che la tacca sul supporto dell'oculare sia allineata con la parte sporgente all'interno dell'oculare.

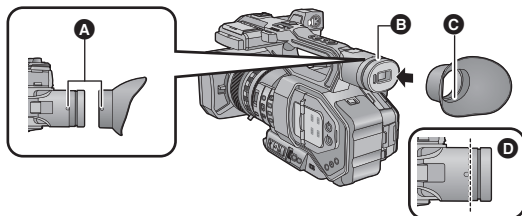

- A** Tacchette per il montaggio
- B** Tacca
- C** Sporgenza

- Spingere l'oculare verso l'interno finché non raggiunge la tacchetta per il montaggio. **(D)**

■ Inserimento della tracolla

Vi consigliamo di inserire la tracolla (in dotazione) prima di effettuare riprese in esterni. Eviterete così che questa unità possa cadere accidentalmente.

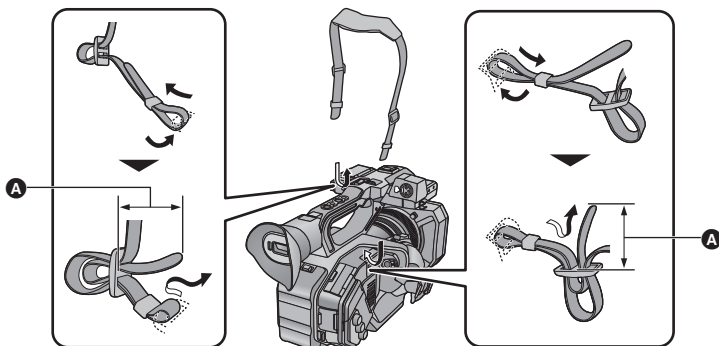

- A** 20 mm o più

■ Installare il microfono anteriore

- Al supporto del microfono è possibile collegare un microfono esterno da 21 mm (AG-MC200G: opzionale). Verificare in anticipo se è possibile collegare il microfono che si desidera utilizzare.

1 Fissare il supporto microfono al relativo attacco.

- Per l'installazione utilizzare un cacciavite normalmente disponibile in commercio.
- Quando si installa il supporto microfono, accertarsi di stringere a fondo le viti anche se è possibile che si senta un suono stridente.

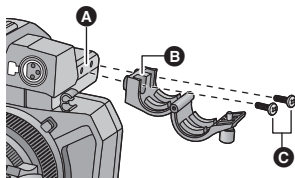

- A** Attacco supporto microfono
- B** Supporto microfono
- C** Viti di fissaggio supporto microfono

2 Installare un microfono esterno (opzionale) sul supporto microfono e stringere la vite del supporto microfono.

3 Connettere il microfono esterno al terminale AUDIO INPUT1 (XLR 3 pin).

- Quando si collega il cavo del microfono, utilizzare il morsetto cavo di questa unità.
- Tenere la vite del supporto microfono, il perno della ghiera dello zoom e la copertura del terminale di INPUT fuori della portata dei bambini, per evitare che possano inghiottirli.

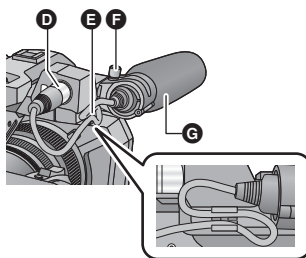

- D** Terminale AUDIO INPUT1 (XLR 3 pin)
- E** Morsetto cavo microfono
- F** Vite supporto microfono
- G** Microfono esterno (opzionale)

■ Installazione della copertura del terminale INPUT

Installare la copertura del terminale INPUT mentre i terminali AUDIO INPUT1, 2 (XLR 3 pin) non sono in uso.

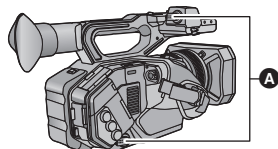

- A** Copertura del terminale INPUT

■ Installazione del treppiede

- La videocamera è dotata di fori per l'installazione del treppiede compatibili con viti 1/4-20UNC e 3/8-16UNC. Utilizzare i fori di dimensioni corrispondenti al diametro della vite di fissaggio del treppiede.

- Se si utilizza una vite lunga 5,5 mm o più per fissare un treppiede, questa può danneggiare l'unità.

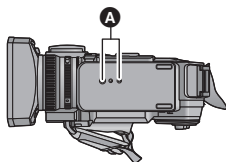

A Innesto treppiede

Preparazione

Alimentazione

■ Batterie utilizzabili con questa unità (aggiornato ad agosto 2015)

Per questa unità è possibile utilizzare la batteria VW-VBD58.

Su alcuni mercati vengono commercializzati dei gruppi batterie contraffatti che appaiono molto simili ai prodotti originali. Alcuni di tali gruppi non sono dotati di una protezione interna adeguata e conforme alle normative sulla sicurezza. Questi gruppi batterie potrebbero causare un incendio o un'esplosione. Panasonic non può essere ritenuta responsabile per eventuali incidenti o guasti causati dall'utilizzo di un gruppo batterie contraffatto. Per essere certi della sicurezza dei prodotti si consiglia di utilizzare un gruppo batterie Panasonic originale.

Ricarica della batteria

La batteria consegnata con l'unità appena acquistata non è carica. Caricare completamente la batteria prima di utilizzare l'unità.

Importante:

- Non utilizzare il cavo CA con altri apparecchi perché è stato progettato esclusivamente per questa unità. Inoltre, non utilizzare un cavo CA di un altro apparecchio con questa unità.
- Si consiglia di caricare la batteria a una temperatura compresa tra 10 °C e 30 °C. (Anche la temperatura della batteria dovrebbe essere la stessa.)

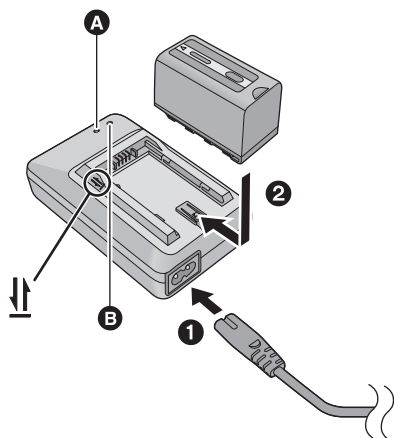

Spia carica in corso [CHARGE] **A**

Accesa:

Carica in corso (Tempo di ricarica della batteria: → 18)

Spenta:

Carica completata

Lampeggiante:

Accertarsi di collegare correttamente l'unità (→ 196)

Spia alimentazione [POWER] **B**

- Si accende quando è collegato il cavo CA.

- Inserire gli spinotti fino a fine corsa.

1 Collegare il cavo CA al caricabatterie e alla presa CA di rete.

2 Inserire la batteria nel caricabatterie allineando le frecce.

- Si consiglia di utilizzare batterie Panasonic (→ 18).
- Se si utilizzano batterie di tipo diverso, non è possibile garantire la qualità di questo prodotto.
- Non riscaldare o esporre alla fiamma.
- Non lasciare la(e) batteria(e) in auto esposta alla luce solare diretta per un lungo periodo di tempo, con le porte e i finestrini chiusi.

Inserimento/rimozione della batteria

- 1** Fare scorrere la leva di apertura/chiusura e aprire il coperchio del vano batterie.

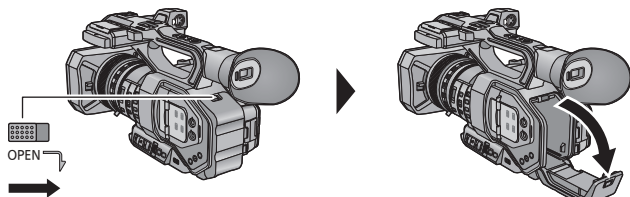

- 2** Installare la batteria inserendola nella direzione mostrata in figura.

- Inserire la batteria finché scatta e si blocca.

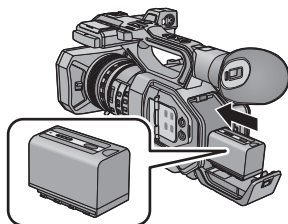

- 3** Chiudere il coperchio della batteria.

- Chiudere il coperchio della batteria sino a che si blocca con un clic.

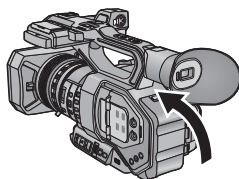

Rimozione della batteria

Accertarsi che l'interruttore di accensione sia su OFF e l'indicatore di stato sia spento, quindi rimuoverla tenendola ferma e facendo attenzione che non cada. (→ 23)

Aprire il coperchio della batteria, quindi far scorrere la leva di rilascio batteria.

- La batteria verrà sbloccata, consentendone la rimozione.
- Fare scorrere la leva di rilascio della batteria nella direzione indicata dalla freccia.

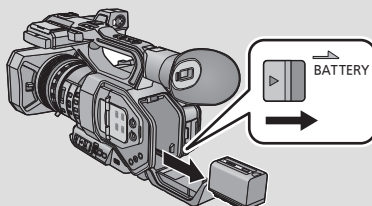

Tempo di ricarica e autonomia di registrazione

Tempo di ricarica/Autonomia di registrazione

Numero di modello della batteria	Tensione/Capacità (minima)	Tempo di ricarica	Massima autonomia in ripresa continua
Batteria in dotazione/ VW-VBD58 (opzionale)	7,2 V/5800 mAh	380 min	150 min

- I tempi indicati sono validi quando la temperatura dell'ambiente è 20 °C e la relativa umidità è 60%. Il tempo di carica può essere più lungo ad altre temperature e livelli di umidità.
 - L'autonomia di registrazione continua indicata è valida nelle condizioni seguenti. Il tempo si riduce in altre condizioni.
 - Il monitor LCD è aperto
 - Nessun cavo è inserito nel terminale di uscita esterno
 - "h" è l'abbreviazione di ora, "min" di minuto e "s" di secondo.
 - I tempi indicati sono approssimativi.
 - **Il tempo di ricarica indicato si riferisce a una batteria completamente scarica. Il tempo di ricarica e l'autonomia di registrazione variano a seconda delle condizioni di utilizzo come temperature alte o basse.**
-
- Le batterie si riscaldano dopo l'uso o durante la ricarica. Inoltre anche l'unità si riscalda durante l'uso. Questo non è un difetto.

Controllo della carica rimanente della batteria

È possibile controllare la carica rimanente della batteria osservando l'indicazione della capacità della batteria visualizzata sulla schermata di questa unità od osservando la batteria in dotazione VW-VBD58.

■ Controllare la carica rimanente utilizzando questa unità

Indicazione della capacità della batteria

- La visualizzazione cambia man mano che l'autonomia della batteria si riduce.



Se la batteria si scarica,  lampeggia in rosso.

- A seconda delle impostazioni del menu, l'indicazione della capacità della batteria non viene visualizzata (→ 174)
[IMP. DISPLAY] → [CARD E BATTERIA]

■ Controllo della carica rimanente utilizzando la batteria

Premendo il pulsante CHECK, l'indicatore della carica rimanente (spia LED) si illumina in verde. Questo consente di controllare la carica rimanente della batteria.

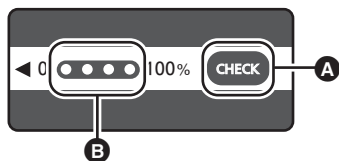





A Pulsante CHECK

B Indicatore carica rimanente

- La carica rimanente della batteria è un valore indicativo.
- Quando la spia LED non si accende anche quando si preme il pulsante CHECK, la batteria è scarica. Ricaricare la batteria.

Come leggere l'indicatore della carica rimanente

○ :Accesa/ ● :Spenta

Stato spia LED	Carica rimanente della batteria
	0% a 25%
	25% a 50%
	50% a 75%
	75% a 100%

- L'indicatore della carica rimanente rappresenta una guida indicativa della carica rimanente della batteria. Quando il pacco batterie è collegato alla video camera o al caricatore, fare riferimento all'indicatore della carica rimanente del dispositivo collegato. L'indicazione del dispositivo collegato può essere diversa da quella dell'indicatore della carica rimanente del pacco batterie.

Collegamento alla presa CA

Quando l'alimentatore CA è collegato l'unità è in modalità di attesa. Quando l'alimentatore CA è collegato a una presa elettrica il circuito primario è sempre "attivo".

Importante:

- Utilizzare l'alimentatore CA in dotazione. Non utilizzare l'alimentatore CA di un altro dispositivo.
- Non utilizzare il cavo CA con altri apparecchi perché è stato progettato esclusivamente per questa unità. Inoltre, non utilizzare un cavo CA di un altro apparecchio con questa unità.

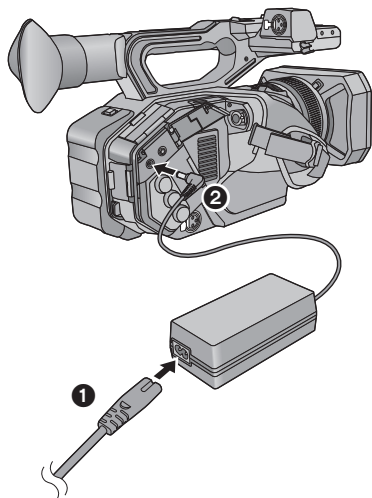

1 Collegare il cavo CA all'adattatore CA e alla presa CA di rete.

2 Collegare l'alimentatore CA al terminale di ingresso CC [DC IN].

- Quando si scollega l'alimentatore CA, assicurarsi che l'interruttore di accensione sia su OFF e che l'indicatore di stato sia spento. (→ 23)

- Inserire gli spinotti fino a fine corsa.

-
- Anche quando si utilizza l'alimentatore CA per riprendere le immagini, lasciare la batteria collegata. Questo consente di continuare a registrare anche se si verifica un'interruzione di corrente o se l'alimentatore CA si scollega accidentalmente dalla presa CA.

Preparazione delle schede SD

L'unità può registrare video o foto su scheda SD.

Schede utilizzabili con questa unità

- Le schede utilizzabili sono aggiornate ad agosto 2015.
- Si consiglia di utilizzare una scheda di memoria Panasonic.

Tipo di scheda	Capacità
Scheda di memoria SDHC	4 GB a 32 GB
Scheda di memoria SDXC	48 GB a 128 GB

- Quando si utilizza una scheda di memoria SDHC/una scheda di memoria SDXC con altre apparecchiature, controllare che queste siano compatibili con le schede di memoria in questione.
- Se si utilizzano schede SD diverse da quelle sopra indicate, il loro funzionamento non è garantito.
- Le schede di memoria con capacità pari o superiore a 4 GB che non riportano il logo SDHC o le schede di memoria con capacità pari o superiore a 48 GB che non riportano il logo SDXC non sono conformi alle specifiche tecniche delle schede di memoria SD.
- Questa unità è compatibile con schede di memoria SDHC/SDXC UHS-I UHS Speed Class3 standard.
- Quando il dispositivo di protezione da scrittura **A** sulla scheda di memoria SD è bloccato, non sarà possibile registrare, eliminare o modificare la scheda.
- Tenete la scheda di memoria fuori dalla portata dei bambini per evitare che possano ingerirla.

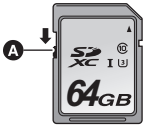

■ Valutazione Speed Class per la registrazione di video

- La scheda necessaria differisce a seconda della [MODO REG.] (→ 141) e del [FORMATO REG.] (→ 142). Utilizzare una scheda che soddisfi i seguenti requisiti in merito alla velocità del SD Speed Class o UHS Speed Class. L'utilizzo di una scheda non compatibile può causare l'arresto improvviso della registrazione.
- SD Speed Class e UHS Speed Class sono gli standard di velocità che riguardano la scrittura continua. Per controllare la classe, vedere il lato etichettato, ecc. della scheda.
- Raccomandiamo di usare una scheda SD compatibile con UHS Speed Class3 quando si registra in Variable Frame Rate Mode.

Modalità di registrazione	Bit rate in [FORMATO REG.]	Classificazione Speed Class	Esempi etichetta
MOV/MP4	100 Mbps o superiore	UHS Speed Class3*	U3
	50 Mbps	UHS Speed Class1 o superiore	U1
		Classe10 o superiore	CLASS 10
AVCHD	Tutti	Classe4 o superiore	CLASS 4

* Quando viene selezionato [UHD 2160/59.94p 150M] o [UHD 2160/50.00p 150M], è richiesta una scheda di memoria SDXC compatibile con UHS Speed Class3 con una capacità di 64 GB o superiore.

Inserimento/rimozione di una scheda SD

Quando si utilizza per la prima volta una scheda SD, è necessario formattarla. (→ 32) Quando la scheda SD è formattata, vengono eliminati tutti i dati presenti su di essa. Una volta eliminati i dati, non sarà più possibile recuperarli.

Avvertenza:

Verificare che la spia di accesso sia spenta.

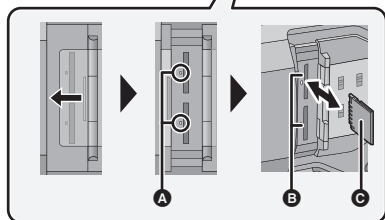
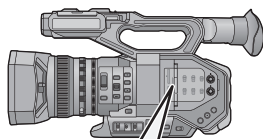

Spia di accesso **A**

- Quando l'unità accede alla scheda SD, la spia di accesso si illumina.

1 Aprire il coperchio dell'alloggiamento della scheda SD e inserire (rimuovere) la scheda SD nell'alloggiamento (dall'alloggiamento) **B**.

- È possibile inserire una scheda SD nell'alloggiamento 1 o 2.
- Rivolgere il lato terminale **C** nella direzione indicata nell'illustrazione e inserirlo fino in fondo in linea retta.
- Premere il centro della scheda SD, quindi estrarla in linea retta.

2 Chiudere bene il coperchio dell'alloggiamento della scheda SD.

- Non toccare i terminali posti sul lato posteriore della scheda SD.
- Non esporre la scheda a urti violenti, non piegarla e non lasciarla cadere.
- I disturbi di tipo elettrico, l'elettricità statica, i guasti di questa unità o della scheda SD possono danneggiare o cancellare i dati registrati sulla scheda SD.
- Se la spia di accesso alla scheda è accesa, non:
 - Rimuovere la scheda SD
 - Spegnerne l'unità
 - Inserire e rimuovere il cavo USB
 - Esporre l'unità a vibrazioni o urtiEseguire l'operazione sopra descritta quando la spia è accesa può danneggiare i dati/la scheda SD o questa unità.
- Non esporre i terminali della scheda SD ad agenti come acqua, sporcizia o polvere.
- Non lasciare schede SD nelle seguenti aree:
 - Alla luce diretta del sole
 - In luoghi molto polverosi o umidi
 - Vicino a un riscaldatore
 - Luoghi suscettibili a notevoli escursioni termiche (può formarsi della condensa.)
 - Luoghi in cui è presente elettricità statica oppure onde elettromagnetiche
- Quando non vengono utilizzate, riporre le schede SD nella loro custodia.
- Smaltimento o cessione della scheda SD. (→ 196)

Accensione/spengimento dell'unità

Posizionare l'interruttore di accensione su ON premendo il pulsante di rilascio del blocco **B** per accendere l'unità.

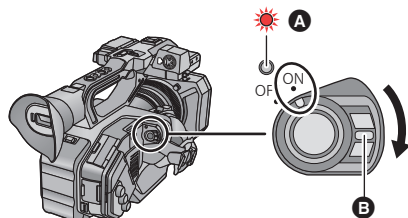

A L'indicatore di stato si illumina.

Per spegnere l'unità

Posizionare l'interruttore di accensione su OFF premendo il pulsante di rilascio del blocco.

L'indicatore di stato si spegne.

- Per riattivare l'unità dopo che è stato attivato [ECONOMY (BATT)] o [ECONOMY (AC)], posizionare l'interruttore di accensione su OFF e quindi nuovamente su ON. (→ 177)

Selezione di una modalità

Premere il tasto THUMBNAIL per passare alla modalità Registrazione o alla modalità Riproduzione.

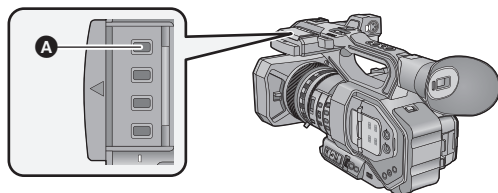

A Pulsante THUMBNAIL

Modalità Registrazione (→ 33, 34)	Viene visualizzata la schermata di registrazione. È possibile registrare video o foto.
Modalità Riproduzione (→ 101)	Viene visualizzata la schermata delle anteprime per la riproduzione. È possibile riprodurre video o foto.

- All'accensione, l'unità si trova in modalità Registrazione.
- Premendo il tasto di avvio/arresto della registrazione o il tasto secondario per l'avvio/arresto della registrazione in Modalità Riproduzione, la modalità passerà alla Modalità Registrazione e avvierà la registrazione.

Utilizzo del monitor LCD/Mirino

Impostazione della modalità di accensione/spegnimento del monitor LCD e del mirino

Selezionare il menu. (→ 30)

 : [CONFIG. USCITA] → [USCITA LCD/EVF] → impostazione desiderata

- [AUTO]:** Il monitor LCD si accende quando viene estratto. Quando si avvicina l'occhio all'oculare del mirino, il monitor LCD si spegne, e il mirino si accende.
- [LCD]:** Il monitor LCD si accende quando viene estratto. Il mirino non si accende.
- [EVF]:** Il mirino si accende quando si avvicina l'occhio all'oculare del mirino e si spegne quando si allontana l'occhio. Il monitor LCD non si accende.

■ Per cambiare l'impostazione utilizzando un pulsante USER

È possibile modificare la modalità con cui si attiva/disattiva il monitor LCD ed il Mirino associando "Uscita LCD/EVF" a un pulsante USER.

- Per ulteriori informazioni sull'impostazione del pulsante USER consultare pagina 74.

Quando viene visualizzata la schermata di registrazione, premere il pulsante USER associato a [USCITA LCD/EVF] o sfiorare la corrispondente icona del pulsante USER.

- Commuta l'impostazione ogni volta che viene premuto il pulsante.
[AUTO] → [LCD] → [EVF]
 - L'impostazione viene applicata anche all'impostazione del menu [USCITA LCD/EVF].
-
- Il mirino si accende non appena viene selezionato [EVF] e rimane acceso. Reagisce al sensore di rilevamento dell'occhio a si accende/si spegne solo dopo che si avvicina l'occhio all'oculare del mirino.
 - È possibile che il sensore di rilevamento dell'occhio non funzioni correttamente, se si indossano occhiali di determinate dimensioni, o se si tiene l'unità in un certo modo, o quando una luce intensa penetra all'interno dell'oculare.
 - È possibile accendere/spegnere il mirino associando [EVF ON/OFF] a un pulsante USER.

Utilizzo del monitor LCD

1 Estrarre il monitor LCD nella direzione indicata in figura.

- Afferrare la parte per l'estrazione del monitor LCD **A**, ed estrarre il monitor LCD sino a che fa clic in posizione.

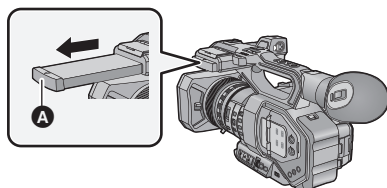

- 2** Ruotarlo in una posizione tale da facilitare la visione.

Per ritrarre il monitor LCD

Ritrarre come mostrato in figura con lo schermo LCD rivolto verso il basso.

Angolo di rotazione del monitor LCD

- Può ruotare fino a 270° verso l'obiettivo.

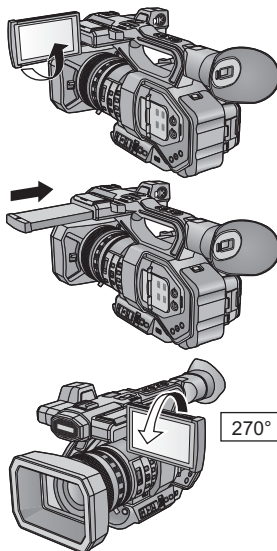

Come utilizzare il touch screen

È possibile azionare l'unità sfiorando direttamente con un dito il monitor LCD (touch screen).

■ Sfioramento

Sfiorare una volta il touch screen per selezionare l'icona o l'immagine.

- Sfiorare il centro dell'icona.
- Lo sfioramento del touch screen non funziona mentre si sfiora un'altra parte del touch screen.

■ Scorrimento tenendo premuto

Muovere le dita premendo sul touch screen.

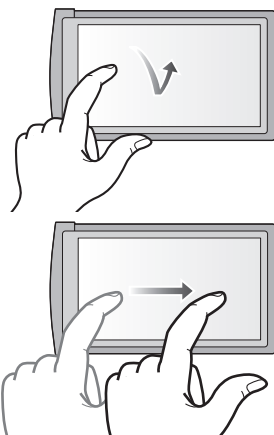

■ Informazioni sulle icone operative



Sfiorare per cambiare pagina o effettuare delle impostazioni.

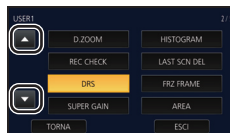

- Non toccare il monitor LCD con oggetti appuntiti, ad esempio penne a sfera.

Regolazione del monitor LCD

- Queste impostazioni non influenzano l'aspetto delle immagini registrate.

[LCD BACKLIGHT]

È possibile regolare la luminosità del monitor LCD.

Selezionare il menu. (→ 30)

 : [IMP. DISPLAY] → [LCD BACKLIGHT] → impostazione desiderata

[ALTO]/[BASSO]

- [BASSO] è selezionato quando:
 - [SELEZ. MODALITÀ USB] è impostato su [Dispositivo] e questa unità è collegata ad un PC. (→ 122)
- Quando [USCITA LCD/EVF] è impostato su [EVF], non è possibile selezionare questa voce. (→ 24)

[IMP. LCD]

Regola la luminosità e la densità del colore sul monitor LCD.

1 Selezionare il menu. (→ 30)

 : [IMP. DISPLAY] → [IMP. LCD]

2 Sfiorare la voce corrispondente all'impostazione desiderata.

[COLORE]: Livello del colore sul monitor LCD

[LUMINOSITÀ]: Luminosità del monitor LCD

[CONTRASTO]: Contrasto del monitor LCD

3 Sfiorare  /  per regolare l'impostazione.

- È possibile selezionare un valore tra -16 e +16.

4 Sfiorare [TORNA].

- Sfiorare [ESC] per completare l'impostazione.

- Quando [USCITA LCD/EVF] è impostato su [EVF], non è possibile selezionare questa voce. (→ 24)

Regolazione del mirino

- Queste impostazioni non influenzano l'aspetto delle immagini registrate.

Regolazione del campo di visione

Regola il campo di visione in modo da mostrare chiaramente le immagini nel mirino.

1 Ruotare il mirino in una posizione tale da facilitare la visione.

- Fare attenzione a non rimanere intrappolati con le dita mentre si muove il mirino.
- Il mirino può essere mosso verso l'alto in verticale fino a circa 90°.
- Accendere il mirino.

2 Regolare la messa a fuoco ruotando la leva di correzione dell'oculare.

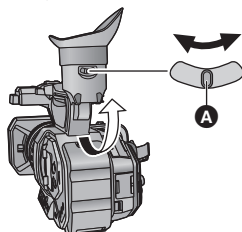

A Leva di correzione dell'oculare

[IMPOSTAZ. EVF]

Regola la luminosità e la densità del colore del mirino.

- Utilizzare il selettore rotativo per cambiare le impostazioni. (→ 98)

1 Selezionare il menu. (→ 30)

MENU



: [IMP. DISPLAY] → [IMPOSTAZ. EVF] → impostazione desiderata

[COLORE]: Livello del colore del mirino

[LUMINOSITÀ]: Luminosità del mirino

[CONTRASTO]: Contrasto del mirino

2 Ruotare il selettore rotativo per spostare il cursore sul valore **A**.

- Premere il selettore rotativo per selezionare il valore.

3 Ruotare il selettore rotativo per regolare l'impostazione.

- Premendo il selettore rotativo verrà impostato il valore selezionato.
- È possibile selezionare un valore tra -16 e +16.

4 Selezionare [TORNA].

- Selezionare [ESCI].

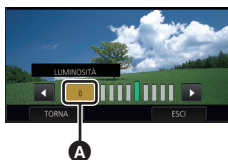

- Quando [USCITA LCD/EVF] è impostato su [LCD], non è possibile selezionare questa voce. (→ 24)
- Quando [COLORE] è impostato su -16, le immagini vengono visualizzate in bianco e nero.

[COLORE EVF]

Quando si utilizza il mirino è possibile scegliere se visualizzare a colori o in bianco e nero le immagini registrate o quelle riprodotte.

Selezionare il menu. (→ 30)

 : [IMP. DISPLAY] → [COLORE EVF] → [ON] o [OFF]

[ON]: Visualizzazione a colori

[OFF]: Visualizzazione in bianco e nero

- Se si regola l'impostazione [COLORE] in [IMPOSTAZ. EVF], [COLORE EVF] verrà impostato su [ON].

[SENS. OTTICO]

Regola la sensibilità del sensore di rilevamento dell'occhio.

1 Selezionare il menu. (→ 30)

 : [IMP. DISPLAY] → [SENS. OTTICO]

2 Sfiare  /  per regolare l'impostazione.

- È possibile selezionare un valore tra -4 e +4.

3 Sfiare [ESC] per completare l'impostazione.

- Quando [USCITA LCD/EVF] è impostato su [LCD], non è possibile selezionare questa voce. (→ 24)

Autoripresa

- Passare alla Modalità Registrazione. (→ 23)

Ruotare il monitor LCD verso il lato dell'obiettivo.

- La visualizzazione durante l'autoripresa può essere selezionata impostando [AUTORIPRESA]. (→ 175)

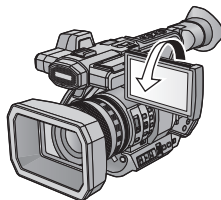

- Quando [AUTORIPRESA] è impostato su [SPECCHIO] verranno visualizzate solo alcune icone. Quando viene visualizzato , riportare il monitor LCD nella posizione normale e controllare l'indicazione di avviso/allarme. (→ 185)
- La visualizzazione sul monitor LCD cambia come segue quando si usa Self Shoot:
 - Viene visualizzata l'immagine del mirino.
 - La dimensione della visualizzazione si riduce.

Impostazione di data e ora

Quando si accende questa unità, è possibile che venga visualizzato il messaggio [IMPOSTAZ. FUSO ORARIO E DATA/ORA].

Per effettuare queste impostazioni, selezionare [SI], quindi seguire le istruzioni fornite nella procedura di impostazione del fuso orario, a partire dal passaggio 2-3.

1 Selezionare il menu. (→ 30)

MENU  : [ALTRE FUNZIONI] → [IMP. ORA]

2 Sfiore la data o l'ora da impostare, quindi impostare il valore desiderato utilizzando / .

- L'anno può essere impostato tra il 2000 e il 2039.

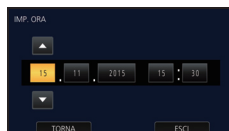

3 Sfiore [ESC] per completare l'impostazione.

- La funzione di data e ora è controllata da una batteria interna al litio.
- Se il display dell'ora indica [- -], la batteria interna al litio deve essere ricaricata. Per ricaricare la batteria interna al litio, collegare l'alimentatore CA o installare la batteria in questa unità. Non toccare l'unità per circa 24 ore; la batteria conserverà i dati della data e ora per circa 6 mesi. (La ricarica della batteria non si interrompe anche se si spegne l'unità.)
- Il modo in cui viene visualizzata l'ora può essere modificato nelle impostazioni del menu. (→ 173) [IMP. DISPLAY] → [DATA/ORA] o [CONFIG.DATA]

Fuso orario

È possibile impostare la differenza di ora rispetto all'ora di Greenwich.

1 Selezionare il menu. (→ 30)

MENU  : [ALTRE FUNZIONI] → [FUSO ORARIO]

2 Sfiore / e impostare la zona di registrazione.

3 Sfiore [ESC] per completare l'impostazione.

- Se viene visualizzata la schermata [IMP. ORA], eseguire [IMP. ORA].
- Quando si cambia l'impostazione del fuso orario, cambierà automaticamente anche l'impostazione della data e dell'ora sull'unità.

Come utilizzare la schermata dei menu

- È possibile inoltre selezionare le voci di menu utilizzando il selettore rotativo. (→ 98)

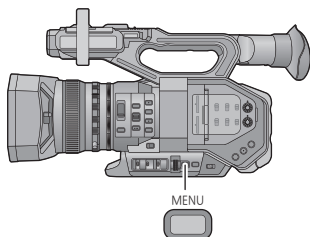



1 Premere il pulsante **MENU** .

2 Sfiore il menu principale **A**.



3 Sfiore il sottomenu **B**.

- È possibile visualizzare la pagina successiva (o precedente) sfiorando  / .



4 Sfiore la voce desiderata per immettere l'impostazione.

5 Sfiore [ESCI] per uscire dall'impostazione del menu.

Prima della registrazione

- Quando si effettuano riprese, accertarsi che la propria posizione sia stabile e non vi sia il rischio di collisione con altre persone o oggetti.
- Tenere l'oculare del mirino quanto più vicino possibile all'occhio.
- Regolare l'angolo del monitor LCD in base alla posizione in cui viene tenuta l'unità.
- Quando ci si trova all'aperto, riprendere le immagini in modo che la luce del sole sia alle spalle. Se il soggetto è in controluce, la ripresa risulterà scura.
- Tenere le braccia vicine al corpo e divaricare le gambe per un migliore equilibrio.
- Per ottenere immagini stabili, si raccomanda di usare un treppiede quando possibile.
- Non bloccare l'ingresso della ventola di raffreddamento o l'apertura di scarico con la mano o altri oggetti.



Selezione del metodo di registrazione

Quando si effettua una registrazione sulla scheda SD con questa unità, impostare [BIT DI USCITA] su [4:2:2(8bit)].

Quando si effettua una registrazione con un dispositivo esterno collegato tramite il terminale HDMI OUT/SDI OUT, è possibile modificare la qualità delle immagini inviate al dispositivo cambiando l'impostazione [BIT DI USCITA].

Selezionare il menu.

 : [MODO SISTEMA] → [BIT DI USCITA] → impostazione desiderata

- | | |
|------------------------|---|
| [4:2:2(10bit)]: | Consente la trasmissione di immagini di elevata qualità utilizzando una connessione HDMI/SDI. Questa impostazione è adatta per la registrazione con un dispositivo esterno che supporta il formato in uscita HDMI/SDI. Non è possibile riprendere tali immagini con questa unità. |
| [4:2:2(8bit)]: | Consente la trasmissione dell'immagine che si sta riprendendo con questa unità. |

- Quando è selezionato [4:2:2(10bit)], sullo schermo vengono visualizzati  e **REC**.
 - Il metodo di impostazione della qualità dell'immagine cambia a seconda di come è impostato [BIT DI USCITA].
 - Quando è selezionato [4:2:2(10bit)], cambiare l'impostazione [FORMATO USCITA]. (→ 147)
 - Quando è selezionato [4:2:2(8bit)], cambiare le impostazioni [MODO REG.] e [FORMATO REG.]. (→ 141, 142)
-
- Questa funzione non è disponibile nei seguenti casi:
 - In modalità Fermo immagine (→ 81)
 - In modalità Variable Frame Rate (→ 91)
 - **Le seguenti voci di menu non sono disponibili quando è selezionato [4:2:2(10bit)]:**
 - [VFR] (→ 91, 131)
 - [MODO REG.] (→ 141)
 - [FORMATO REG.] (→ 142)
 - [PULSANTE SUB REC] (→ 156)
 - [MODALITÀ 2 SLOT] (→ 159)
 - [DUAL CODEC REC] (→ 161)
 - [INTERVAL REC] (→ 162)
 - [PRE-REC] (→ 86, 163)
 - [SOVRAIMP. TEMPO] (→ 164)
 - [DOWN CONV.] (→ 169)
 - [OSD VIDEO OUT] (→ 115)
 - [SELEZ. SUPP.] (→ 32)
 - [STATO MEM] (→ 176)

- Le seguenti funzioni non sono disponibili quando è selezionato [4:2:2(10bit)]:
 - [DIGITAL ZOOM] (→ 79)
 - [LAST SCN DEL] (→ 80)
 - [REC CHECK] (→ 80)

Formattazione supporto

Se si usa per la prima volta una scheda SD per la registrazione con questa unità, formattare la scheda. Ricordarsi che se un supporto viene formattato, tutti i dati registrati su di esso verranno eliminati e non potranno essere recuperati. Eseguire un backup dei dati importanti su un PC, ecc. (→ 121)

- Quando si usano due schede SD, formattarle entrambe.

1 Selezionare il menu.

MENU : [ALTRE FUNZIONI] → [FORMATTA SUPPORTO]

2 Sfiore [SCHEDA SD 1] o [SCHEDA SD 2].

- Quando la formattazione è stata completata, sfiorare [ESCI] per uscire dalla schermata del messaggio.
- Mentre è in corso la formattazione, non spegnere questa unità o rimuovere la scheda SD. Non esporre l'unità a vibrazioni o urti.

Utilizzare questa unità per formattare il supporto.

Non formattare una scheda SD utilizzando dispositivi diversi, come un PC. È possibile che la scheda sia inutilizzabile su questa unità.

Registrazione



Selezione di un supporto per la registrazione

[SCHEDA SD 1] e [SCHEDA SD 2] possono essere selezionate separatamente per la registrazione di video o foto.

- Impostare [BIT DI USCITA] su [4:2:2(8bit)]. (→ 31)

1 Selezionare il menu.

MENU : [IMP. REG.] → [SELEZ. SUPP.]

2 Sfiore il supporto che si desidera utilizzare per la registrazione di immagini fisse o in movimento.

- Il supporto, selezionato separatamente per immagini fisse o immagini in movimento, è evidenziato in giallo.

3 Sfiore [ESCI] per completare l'impostazione.

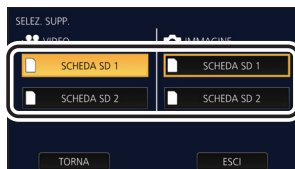



Registrazione di video con questa unità

- Prima di accendere questa unità, aprire il copriobiettivo. (→ 12)
- Impostare [BIT DI USCITA] su [4:2:2(8bit)]. (→ 31)

1 Passare alla modalità di registrazione. (→ 23)

- Estendere il monitor LCD.

2 Premere il tasto di avvio/arresto della registrazione **B** per iniziare la registrazione.

- La registrazione si arresta se si preme nuovamente il pulsante di avvio/arresto registrazione.

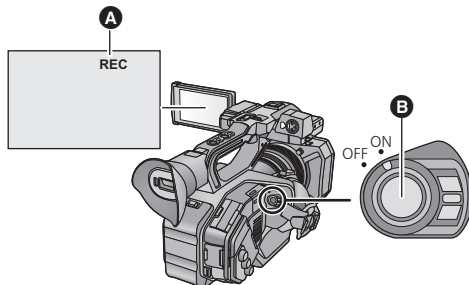

- A** Quando si avvia la registrazione, viene visualizzato REC (rosso).

■ Indicazioni sullo schermo in Modalità Registrazione



TC 00:00:00:00	Contatore (→ 70)
1 (Bianco)	Supporto su cui vengono registrate le immagini in movimento (→ 32)
R 1h20m	Tempo di registrazione residuo (dati indicativi) <ul style="list-style-type: none"> • Quando il tempo rimanente è inferiore a 1 minuto, R 0h00m lampeggia in rosso.
UHD 2160	Formato registrazione (→ 142)
150M	Bit rate (→ 142)
MP4	Modalità Registrazione (→ 141)
50.00p	Frame rate (→ 142)

- Per modificare il metodo di registrazione, cambiare [MODO REG.] o [FORMATO REG.]. (→ 141, 142)
- Le immagini registrate fra la prima pressione del pulsante di avvio/arresto della registrazione per avviare la registrazione e la seconda pressione dello stesso pulsante per mettere in pausa la registrazione, diventano un unico video.
- Quando la dimensione del file di una scena registrata supera una delle seguenti dimensioni o il tempo di registrazione supera uno dei seguenti tempi, la scena verrà automaticamente divisa. (La registrazione continua.)
 - Scena AVCHD: circa 4 GB
 - Scena MOV/MP4 (quando si utilizza una scheda di memoria SDHC): circa 4 GB o 30 minuti
 - Scena MOV/MP4 (quando si utilizza una scheda di memoria SDXC): circa 48 GB o 120 minuti

- (Numero massimo di scene registrabili su una singola scheda SD)

Modalità di registrazione	MOV/MP4	AVCHD
Scene registrabili	Circa 89100	Circa 3900
Date diverse (→ 108)	Circa 900	Circa 900

- Quando la scheda SD contiene scene registrate con [MODO REG.] impostato su [MOV]/[MP4] e foto, il numero massimo di scene registrabili e il numero massimo di scene registrabili per ciascuna data saranno minori rispetto a quelli indicati nella tabella riportata sopra.
- Nei seguenti casi il numero di scene registrabili sarà inferiore a quello sopra indicato:
 - Se si cambia [FORMATO REG.] (→ 142)
 - Quando [MODALITÀ 2 SLOT] è impostato su [SIMULTANEA] o [DUAL CODEC] (→ 159)
 - Durante la registrazione a intervalli (→ 162)
- Per informazioni sull'autonomia di registrazione indicativa vedere a pagina 200.

Registrazione



Registrazione di immagini fisse

- Prima di accendere questa unità, aprire il copriobiettivo. (→ 12)
- Impostare [BIT DI USCITA] su [4:2:2(8bit)]. (→ 31)
- Registrare [CAPTURE] su un pulsante USER. (→ 74)

1 Passare alla modalità di registrazione. (→ 23)



- Estendere il monitor LCD.

2 Premere il pulsante USER al quale è associata la registrazione di [CAPTURE] o sfiorare la corrispondente icona del pulsante USER per memorizzare una foto.

- Per informazioni relative all'ubicazione dei pulsanti USER e alle icone dei pulsanti USER, fare riferimento a pagina 74.
- Quando si scattano delle foto, vengono visualizzati il numero residuo di foto che possono essere scattate e la relativa icona operativa .

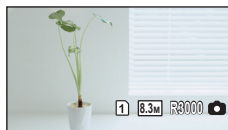
■ Informazioni sullo schermo quando si registrano foto



	Dimensione delle foto
R3000	Numero rimanente di foto
	Indicazione foto (→ 183)

■ Dimensioni delle immagini

La dimensione delle foto registrate cambia in base all'impostazione [MODO REG.] e all'impostazione [FORMATO REG.] (→ 141, 142).

Modalità di registrazione	Formato di registrazione	Formato	Dimensione immagine
MOV, MP4	Impostazione [FORMATO REG.] con una dimensione di 4K (4096×2160)	17:9	8.8M 4096×2160
	Impostazione [FORMATO REG.] con una dimensione di UHD (3840×2160)	16:9	8.3M 3840×2160
	Impostazione [FORMATO REG.] con una dimensione di FHD (1920×1080)		2.1M 1920×1080
AVCHD	[PS 1080/59.94p], [PS 1080/50.00p], [PH 1080/59.94i], [PH 1080/23.98p], [PH 1080/50.00i], [HA 1080/59.94i], [HA 1080/50.00i], [HE 1080/59.94i], [HE 1080/50.00i], [PM 720/59.94p], [PM 720/50.00p]	4:3	0.2M 640×360
	[SA 480/59.94i], [SA 576/50.00i]		0.3M 640×480

- **È possibile riprendere delle foto mentre si stanno registrando dei video. (Registrazione e cattura)**
- Si consiglia di utilizzare un treppiede quando si riprendono foto in luoghi scarsamente illuminati, poiché la velocità dell'otturatore si riduce.
- Se si utilizza la registrazione simultanea mentre si registra un video, l'autonomia residua di registrazione si ridurrà. Se si spegne l'unità o si preme il pulsante THUMBNAIL, è possibile che l'autonomia residua di registrazione aumenti.
- Il numero massimo di foto registrate visualizzabili è 9999. Se il numero di foto registrate supera 9999, verrà visualizzata l'indicazione R 9999+. Quando viene registrata una foto il numero non cambia fino a quando il numero di foto registrate non scende sotto 9999.
- Quando si riproduce una foto memorizzata con questa unità in formato 17:9, delle bande nere appaiono nella parte superiore e inferiore dello schermo.
- Le foto in formato 17:9 o 16:9 registrate usando questa unità possono risultare tagliate ai bordi quando vengono stampate. Verificare prima di effettuare la stampa in negozio o sulla propria stampante.
- Per informazioni riguardo il numero approssimativo di immagini registrabili si prega far riferimento a pagina 202.
- In determinate condizioni di ripresa il tempo di registrazione della foto potrebbe essere lungo.



Passaggio dalla modalità Auto a quella manuale e viceversa

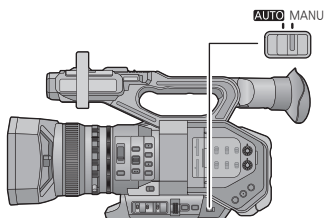

Selettore AUTO/MANU

Spostare il selettore per passare dalla modalità Auto alla modalità Manuale.

- In modalità Auto viene visualizzato **A**.

■ Modalità Auto

In modalità Auto, questa unità funziona in base alle impostazioni del menu [SELETTORE AUTO].

- Quando le seguenti impostazioni vengono regolate automaticamente in modalità Auto, le corrispondenti impostazioni effettuate in modalità Manuale vengono annullate:
 - Messa a fuoco (→ 44)
 - Diaframma (→ 59)
 - Velocità otturatore (→ 63)

■ Per abilitare/disabilitare le funzioni regolate automaticamente

È possibile abilitare/disabilitare le funzioni che vengono regolate automaticamente in modalità Automatica.

Selezionare il menu.

MENU : [SELETTORE AUTO] → impostazione desiderata

Voci del menu	Impostazione
[AUTOIRIS]	<p>[ON]: Attiva il diaframma automatico in modalità Auto.</p> <p>[OFF]: Attiva il diaframma automatico come modalità manuale. Utilizzare il pulsante IRIS per passare dalla modalità diaframma automatico alla modalità diaframma manuale e viceversa.</p>
[AGC]	<p>[ON]: Attiva il guadagno automatico in modalità Auto.</p> <p>[OFF]: Attiva il guadagno automatico come modalità manuale. Il guadagno viene regolato in base alle impostazioni assegnate al selettore GAIN.</p>
[OTTURATORE AUTO]	<p>[ON]: Attiva l'otturatore automatico in modalità Auto.</p> <p>[OFF]: Attiva l'otturatore automatico come modalità manuale. Utilizzare il pulsante SHUTTER per passare dalla modalità otturatore automatico alla modalità otturatore manuale e viceversa.</p>
[ATW]	<p>[ON]: Attiva il bilanciamento del bianco con tracciatura automatica in modalità Auto.</p> <p>[OFF]: Attiva il bilanciamento del bianco con tracciatura automatica come modalità manuale. Il bilanciamento del bianco viene regolato in base alle impostazioni assegnate al selettore WHITE BAL.</p>
[AF]	<p>[ON]: Attiva la messa a fuoco automatica in modalità Auto.</p> <p>[OFF]: Attiva la messa a fuoco automatica come modalità manuale. La messa a fuoco viene regolata in base alle impostazioni assegnate al selettore FOCUS A/M/∞.</p>

Bilanciamento del bianco con tracciatura automatica

La funzione di bilanciamento del bianco con tracciatura automatica (ATW) di questa unità regola automaticamente il bilanciamento del bianco in base alle condizioni di illuminazione.

Quando la regolazione automatica del bilanciamento del bianco non funziona normalmente, regolarla manualmente. (→ 55)

Messa a fuoco automatica

L'unità effettua automaticamente la messa a fuoco.

- La messa a fuoco automatica non funziona correttamente nelle seguenti situazioni. In questo caso utilizzare la modalità di messa a fuoco manuale. (→ 44)
 - Registrazione contemporanea di soggetti distanti e ravvicinati
 - Ripresa di soggetti che si trovano al di là di un vetro coperto di polvere o di sporco
 - Ripresa di soggetti circondati da oggetti con superfici luminose o altamente riflettenti

■ Controlli disabilitati in modalità Auto

È possibile che alcuni controlli di questa unità vengano disabilitati in modalità Auto. I controlli da disabilitare variano a seconda delle impostazioni del menu [SELETTORE AUTO].

Condizioni che disabilitano i controlli	Controlli disabilitati in modalità Auto
[AUTOIRIS] è impostato su [ON].	Ghiera del diaframma, pulsante IRIS
[AGC] è impostato su [ON].	Selettore GAIN, il pulsante USER in cui è registrato [SUPER GAIN]
[OTTURATORE AUTO] è impostato su [ON].	Pulsante SHUTTER
[ATW] è impostato su [ON].	Selettore WHITE BAL
[AF] è impostato su [ON].	Ghiera di messa a fuoco, pulsante FOCUS ASSIST, selettore FOCUS A/M/∞, pulsante PUSH AUTO, pulsante USER al quale è associata la registrazione di [FOCUS TRANSITION]

Registrazione



Regolazione della qualità delle immagini

È possibile impostare la qualità delle immagini da registrare nel menu principale → [FILE DI SCENA].

Funzione Dettaglio

Questa funzione aumenta o diminuisce lo spessore dei contorni delle immagini. Si tratta di un metodo efficace per sfumare o aumentare la nitidezza delle immagini, ma in alcuni casi è possibile che l'intera immagine diventi confusa a causa dell'accentuazione della grana e dei bordi. Per evitare tali problemi, occorre evitare di aggiungere questo effetto su parti in cui l'accentuazione non è necessaria e preservare i dettagli delle parti.

■ Voci del menu

[DETTAGLIO

MASTER]: Regola il grado di correzione generale dei contorni nelle immagini. (→ 132)

[RID. RUMORE DETT.]: Regola il livello di rimozione dei disturbi di dettaglio. (→ 133)

[DETT. TONO PELLE]: Attenua la tonalità della pelle per una migliore riuscita estetica. (→ 133)

[LIV. DETT. VERT.]: Regola il grado di correzione verticale dei contorni nelle immagini. (→ 133)

[LIVELLO KNEE APE]: Imposta il livello di dettaglio per le aree ad elevata luminosità (aree fortemente illuminate). (→ 134)

Funzione tono pelle

Questa funzione fa apparire la pelle più liscia nelle immagini.

■ Voci del menu

[DETT. TONO PELLE] (→ 133)

Funzione controllo guadagno RB

Questa funzione effettua le impostazioni necessarie per aumentare o ridurre l'intensità dei colori rosso e blu in base alla posizione del selettore WHITE BAL. La funzione è attiva quando il selettore si trova nella posizione [PRST] o quando è abilitato il bilanciamento automatico del bianco. Non è attiva quando è abilitato il bilanciamento del bianco con tracciatura automatica.

■ Voci del menu

[IMPOS. CONTR. GUAD. RB] (→ 134)

Funzione di impostazione della cromaticità

Questa funzione imposta la saturazione e la fase del colore. Applica gli effetti sulle intere immagini. Non è possibile impostare una tonalità di colore individuale.

■ Voci del menu

[LIVELLO COLORE]: Regola la densità del colore. (→ 135)

[FASE COLORE]: Regola il bilanciamento del colore. (→ 135)

Funzione correzione del colore

Questa funzione imposta la saturazione e la fase del colore. Applica un effetto specifico su 16 fasi di un'immagine. È possibile impostare una tonalità di colore individuale.

■ Voci del menu

[IMPOSTAZIONE CORREZIONE COLORE] (→ 136)

Funzione di controllo del nero

Questa funzione imposta il livello di nero che verrà utilizzato come riferimento per la luminanza.

■ Voci del menu

[LIV. PIEDISTALLO] (→ 137)

Funzione gamma

Questa funzione ottimizza la tonalità delle immagini.

■ Voci del menu

[MODO GAMMA]: Imposta la tonalità e il contrasto delle immagini ottimali per la scena da riprendere. (→ 137)

[BLACK GAMMA]: Imposta la curva di gamma per le aree scure. (→ 138)

[BLACK GAMMA RANGE]: Imposta il limite superiore per la compressione/espansione dell'impostazione [BLACK GAMMA]. (→ 138)

Funzione knee

Questa funzione imposta la compressione dei segnali video per evitare la saturazione del bianco nelle immagini.

■ Voci del menu

[MODO KNEE]: Imposta il livello di compressione dei segnali delle immagini estremamente luminose ricevute dal sensore delle immagini per ridurre al minimo la saturazione del bianco. (→ 138)

[KNEE MASTER POINT]: Regola la posizione del punto del knee, in intervalli di 0,5%. (→ 138)

[KNEE MASTER SLOPE]: Imposta l'inclinazione del knee. (→ 139)



Funzione zoom avanti/indietro

È possibile zoomare fino a 13×.

- (Quando la dimensione dell'immagine in [FORMATO REG.] (→ 142) o [FORMATO USCITA] (→ 147) è 1920×1080 o inferiore)

È possibile zoomare fino a circa 20× quando [i.Zoom] è impostato su [ON]. (→ 157)

- È possibile cambiare l'unità utilizzata per la visualizzazione dell'ingrandimento dello zoom cambiando l'impostazione [ZOOM/FOCUS]. È anche possibile scegliere di non visualizzare tale informazione sullo schermo. (→ 173)
- Quando [FOCUS MACRO] è impostato su [OFF], è possibile mettere a fuoco soggetti che si trovano a una distanza compresa tra 1,0 m circa e l'infinito. Quando [FOCUS MACRO] è impostato su [ON] e lo zoom si trova in posizione W, è possibile mettere a fuoco soggetti che si trovano a una distanza compresa tra 10 cm circa e l'infinito. (→ 94, 154)

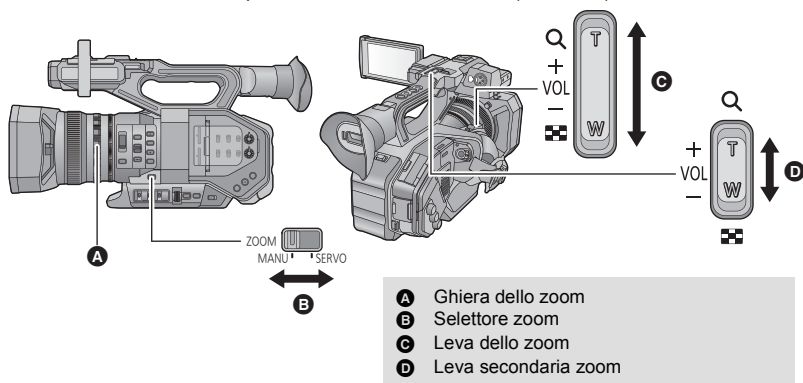

1 Spostare il selettore ZOOM.

MANU: Lo zoom può essere controllato usando la relativa ghiera.

SERVO: Lo zoom può essere controllato usando la leva dello zoom/la leva secondaria dello zoom.

2 (Impostare il selettore ZOOM su [MANU]) Utilizzare la ghiera dello zoom.

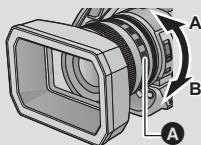

Ghiera dello zoom **A**

Lato A:

Ripresa in grandangolo (zoom indietro)

Lato B:

Ripresa in primo piano (zoom avanti)

(Impostare il selettore ZOOM su [SERVO])

Utilizzare la leva dello zoom/la leva secondaria dello zoom.

Lato T: Ripresa in primo piano (zoom avanti)

Lato W: Ripresa in grandangolo (zoom indietro)

- Quando si toglie il dito dalla leva dello zoom durante l'uso dello zoom, il suono di questa operazione potrebbe essere registrato. Quando si rimette la leva dello zoom nella posizione originale, spostarla in modo silenzioso.

Regolazione dell'ingrandimento dello i.Zoom

Quando [i.Zoom] è impostato su [ON], è possibile eseguire una zoomata in avanti senza perdere la qualità delle immagini ad alta definizione fino a un ingrandimento di circa 20×.

- Impostare [FORMATO REG.] o [FORMATO USCITA] ad una dimensione dell'immagine di **1920×1080 o inferiore.** (→ 142, 147)

1 Selezionare il menu.

 : [SW SETUP] → [i.Zoom] → [ON]

- L'ingrandimento dello zoom visualizzato cambierà

(Esempio)

iZ99 1.00

- A** Ingrandimento zoom
- B** Ingrandimento i.Zoom*

- C** Icone del pulsante i.Zoom
- D** Ingrandimento zoom



* È possibile selezionare un valore tra 1.00 e 1.54.

- Se si sfiora lo schermo, vengono visualizzate le icone del pulsante i.Zoom.

2 Sfiocare le icone del pulsante i.Zoom (/) per modificare l'ingrandimento di i.Zoom.

- È possibile utilizzare i.Zoom registrando [i.Zoom] su un pulsante USER. (→ 74)
- Questa funzione non è disponibile nei seguenti casi:
 - In modalità Variable Frame Rate (→ 91)
 - Quando [FORMATO REG.] o [FORMATO USCITA] è impostato su una dimensione di 4K (4096×2160) o UHD (3840×2160)
 - In modalità Fermo immagine (→ 81)
- [i.Zoom] viene annullato nei seguenti casi.
 - Se si spegne l'unità
 - Se si preme il pulsante THUMBNAIL
 - Quando [SELEZ. MODALITÀ USB] è impostato su [Dispositivo] e questa unità è collegata ad un PC. (→ 122)

Utilizzo dello zoom veloce

Quando [FAST ZOOM] è impostato su [ON], è possibile utilizzare lo zoom veloce mentre si aziona lo zoom con l'apposita leva.

1 Selezionare il menu.

 : [SW SETUP] → [FAST ZOOM] → [ON]

2 Spingere fino in fondo la leva dello zoom per azionare lo zoom.

- L'indicazione dell'ingrandimento dello zoom cambia quando si utilizza lo zoom veloce. (Esempio: **Z99**)

■ Velocità dello zoom

- La velocità dello zoom varia a seconda di quanto viene spostata la leva dello zoom o di quanto velocemente viene ruotata la ghiera dello zoom.
- Utilizzando la leva secondaria dello zoom, la funzione zoom verrà effettuata a velocità costante. La velocità di zoom della leva secondaria dello zoom varierà in base alle impostazioni del [SUB ZOOM]. (→ 156)

- È possibile inoltre utilizzare lo zoom veloce registrando [FAST ZOOM] su un pulsante USER. (→ 74)
- Il rumore del meccanismo dello zoom aumenta più del solito durante lo zoom veloce. Il rumore potrebbe dunque essere registrato.

Utilizzo del pulsante USER

È possibile utilizzare lo zoom digitale impostando il pulsante USER. (→ 79)

- Per ulteriori informazioni sull'impostazione del pulsante USER consultare pagina 74.

Registrazione



Funzione stabilizzatore di immagine

Utilizzare lo stabilizzatore di immagine per ridurre gli effetti delle oscillazioni durante le riprese.

L'unità è dotata di uno stabilizzatore di immagine ottico ibrido.

Si tratta di uno stabilizzatore di immagine ibrido, ottico ed elettrico.

1 Registrare "O.I.S." su un pulsante USER. (→ 74)

- Questa funzione è registrata sul pulsante USER5 di default.

2 Premere il pulsante USER al quale è associata la registrazione di [O.I.S.] o sfiorare la corrispondente icona del pulsante USER per attivare/disattivare lo stabilizzatore di immagine.

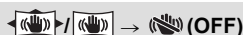

- Per accedere a questa funzione è anche possibile selezionare le voci del menu. [SW SETUP] → [O.I.S.] → [ON]/[OFF]
- Quando [O.I.S. IBRIDO] è [ON], viene visualizzato . Quando è [OFF], viene visualizzato .
- Questa voce non può essere impostata durante il fermo immagine (→ 81)

■ Modifica della modalità dello stabilizzatore di immagine

Selezionare il menu.

MENU : [SW SETUP] → [O.I.S. IBRIDO] → [ON] o [OFF]

Impostando [ON] è possibile migliorare ulteriormente la stabilizzazione delle immagini, per le riprese effettuate mentre si segue con l'unità un soggetto lontano con lo zoom attivato.

- Lo Stabilizzatore di immagine ottico sarà disattivato e l'impostazione non può essere modificata nei seguenti casi:
 - Quando lo Stabilizzatore di immagine ottico è impostato su (impostazione annullata)
 - Quando la dimensione è impostata su 4K (4096×2160) o UHD (3840×2160) in [FORMATO REG.] o [FORMATO USCITA] (→ 142, 147)
 - In modalità Fermo immagine (→ 81)
 - In modalità Variable Frame Rate (→ 91)

- In caso di forti oscillazioni è possibile che non si riesca a stabilizzare l'immagine.
- Quando si utilizza un treppiede, si consiglia di impostare lo stabilizzatore di immagine su  (impostazione annullata).

Personalizzazione dello stabilizzatore di immagine per varie condizioni di ripresa

È possibile personalizzare lo stabilizzatore di immagine regolando separatamente le impostazioni [AMPIEZZA SFOCATURA] e [FREQUENZA SFOCAT.].

■ Stabilizzatore di immagine ottico personalizzato

Quando è selezionato [ON], lo stabilizzatore di immagine utilizza le impostazioni [AMPIEZZA SFOCATURA] e [FREQUENZA SFOCAT.] personalizzate.

Selezionare il menu.

 : [SW SETUP] → [PERSONAL. O.I.S.] → [ON]

■ Ampiezza della sfuocatura

È possibile regolare le prestazioni della correzione dell'oscillazione della videocamera in base al livello di oscillazione della videocamera durante la registrazione.

Selezionare il menu.

 : [SW SETUP] → [AMPIEZZA SFOCATURA] → impostazione desiderata

[1]/[2]/[3]/[4]/[5]

- Se si imposta un valore inferiore, le prestazioni di correzione in caso di oscillazione limitata della videocamera miglioreranno. Anche se valori inferiori consentono una stabilizzazione più efficace in situazioni con oscillazione limitata della videocamera, ad esempio quando si sta registrando da una posizione fissa, sono meno efficaci per correggere un'oscillazione significativa della videocamera. Raccomandiamo di impostare un valore inferiore quando si continua a riprendere lo stesso soggetto, ad esempio.
- Se si imposta un valore maggiore, l'oscillazione della videocamera di ampiezza varia, che va da limitata a significativa, verranno corretti in modo bilanciato. Sebbene valori maggiori consentano di correggere oscillazioni significative della videocamera in modo più efficace, la schermata diventa instabile quando si sta registrando da una posizione fissa. Raccomandiamo di impostare un valore maggiore in situazioni in cui si prevede che le immagini siano piuttosto sfuocate, ad esempio quando si registra in una posizione instabile.

■ Frequenza della sfuocatura

È possibile modificare la gamma di frequenza di riferimento per la correzione dell'oscillazione della videocamera per regolare le sue prestazioni in base allo stile di registrazione.

Selezionare il menu.

 : [SW SETUP] → [FREQUENZA SFOCAT.] → impostazione desiderata

- [1]: Questo migliora le prestazioni di correzione dell'oscillazione della videocamera di ampiezza varia, che va dall'oscillazione lenta della videocamera che cade nella gamma a bassa frequenza ad oscillazioni veloci e limitate della videocamera che cadono nella gamma ad alta frequenza. Raccomandiamo di selezionare questa impostazione quando si registra un soggetto da una posizione fissa senza effettuare una panoramica o inclinare questa unità.
- [2]: Questa è un'impostazione standard che migliora le prestazioni di correzione dell'oscillazione della videocamera che cade nella gamma di frequenza da media ad alta. Anche quando si regola la posizione di questa unità, è possibile mantenere naturale il movimento risultante nell'immagine e mantenere le prestazioni di correzione.

- [3]: Questo migliora principalmente le prestazioni di correzione di oscillazioni della videocamera veloci e limitate che cadono nella gamma ad alta frequenza, riducendo le prestazioni di correzione di oscillazioni lente della videocamera che cadono nella gamma a bassa frequenza. Raccomandiamo di selezionare questa impostazione quando si effettua una panoramica o si inclina questa unità molte volte durante la registrazione.

Registrazione



Messa a fuoco

Effettuare le regolazioni manuali usando la ghiera della messa a fuoco. Se la messa a fuoco manuale è difficoltosa a causa delle condizioni, usare Messa a fuoco manuale.

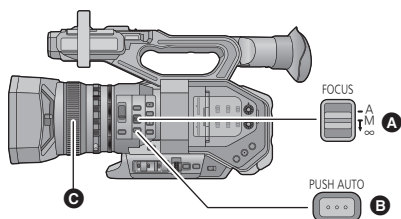

- A** Selettore FOCUS A/M/∞
- B** Pulsante PUSH AUTO
- C** Ghiera di messa a fuoco

- Passare alla modalità Manuale. (→ 36)

1 Posizionare il selettore FOCUS A/M/∞ su [M] per attivare la Messa a fuoco manuale.

- Passerà a MF da AF.

2 Regolare la messa a fuoco ruotando la ghiera di messa a fuoco.

- La messa a fuoco può essere impostata su un valore compreso tra MF00 (distanza di messa a fuoco: circa 10,0 cm [Quando [FOCUS MACRO] (→ 94, 154) è impostato su [ON]]) e MF99 (distanza di messa a fuoco: infinito). Più grande è il valore impostato per la messa a fuoco, maggiore sarà la distanza del punto di messa a fuoco.
 - Se si sposta il selettore FOCUS A/M/∞ verso [∞], la messa a fuoco verrà regolata su MF95 sul lato infinito. (Il selettore FOCUS A/M/∞ ritornerà alla posizione [M].)
 - Per ritornare alla Messa a fuoco automatica, impostare il selettore FOCUS A/M/∞ su [A] o impostare [AF] su [ON] e passare alla Modalità Auto. (→ 36)
-
- Se si imposta [FOCUS MACRO] su [ON], quando la distanza dal soggetto è pari a 0,8 m circa, l'unità passa alla modalità macro e [AF] o [MF]. (Con alcuni tipi di soggetti, l'unità può passare alla modalità macro anche quando la distanza dal soggetto è pari a 0,8 m o superiore.)
 - Quando l'ingrandimento dello zoom raggiunge determinati valori è possibile che l'unità non passi alla modalità macro, o che la visualizzazione del valore della messa a fuoco venga disattivata.
 - Quando si effettua una zoomata in modalità macro, è possibile che l'immagine vada fuori fuoco.
 - Quando [AF] è impostato su [ON] ed è selezionata la modalità automatica per questa unità, la messa a fuoco automatica viene effettuata indipendentemente dalla posizione del selettore FOCUS A/M/∞. (→ 36)
 - Quando è collegato un telecomando (disponibile sul mercato), anche se si sposta il selettore FOCUS A/M/∞ verso [∞], non è possibile regolare la messa a fuoco su MF95. (→ 113)
 - L'unità utilizzata per l'indicazione del valore della messa a fuoco dipende dall'impostazione di [ZOOM/FOCUS]. È anche possibile scegliere di non visualizzare tale informazione sullo schermo. (→ 173)

■ Per cambiare la modalità di regolazione della messa a fuoco utilizzata quando si agisce sull'apposita ghiera

Selezionare il menu.

 : [SW SETUP] → [UNITÀ GHIERA FUOCO]

[VEL.]: Regola il valore della messa a fuoco in base alla velocità con cui viene ruotata la ghiera di messa a fuoco.

[GREZZO]: Regola la messa a fuoco in base alla posizione in cui viene ruotata la ghiera. Poiché l'azionamento della ghiera produce un cambiamento più marcato del valore della messa a fuoco, questa impostazione è adatta per effettuare delle regolazioni non troppo precise.

[FINE]: Regola la messa a fuoco in base alla posizione in cui viene ruotata la ghiera. Poiché l'azionamento della ghiera produce un cambiamento meno marcato del valore della messa a fuoco, questa impostazione è adatta per effettuare delle regolazioni di precisione.

■ Enfatizzare il contorno delle immagini

Selezionare [DETTAGLIO EVF/LCD] su [ON] aiuta a ottenere più facilmente la messa a fuoco enfatizzando i contorni dell'immagine visualizzata sul monitor LCD e nel mirino.

È possibile regolare il livello di enfasi o cambiare la frequenza.

- È possibile abilitare o disabilitare questa funzione mediante il corrispondente pulsante USER.

(→ 83)

- Queste impostazioni non influenzano l'aspetto delle immagini registrate.

 : [IMP. DISPLAY] → [DETTAGLIO EVF/LCD] → [ON]

Regolazione del livello di [DETTAGLIO EVF/LCD]

1 Selezionare il menu.

 : [IMP. DISPLAY] → [EVF/LCD PEAK LEVEL]

2 Sfiore / per regolare l'impostazione.

- È possibile selezionare un valore tra -3 e +3.

3 Sfiore [ESCI] per completare l'impostazione.

Impostare la frequenza peak del [DETTAGLIO EVF/LCD]

Selezionare il menu.

 : [IMP. DISPLAY] → [EVF/LCD PEAK FREQ.] → [ALTO] o [BASSO]

- [DETTAGLIO EVF/LCD] viene annullato nei seguenti casi:

– Se si usa la messa a fuoco assistita (→ 48)

Personalizzazione della messa a fuoco automatica per varie condizioni di ripresa

È possibile personalizzare la messa a fuoco automatica per adattarla a diverse condizioni di ripresa, regolando separatamente le impostazioni [VEL. AF], [SENSIBILITÀ AF] e [AMPIEZZA AREA AF].

■ Funzione AF personalizzata

Quando è selezionato [ON], la messa a fuoco automatica utilizza le impostazioni [VEL. AF] e [SENSIBILITÀ AF] personalizzate.

- Passare alla modalità messa a fuoco automatica. (→ 44)

Selezionare il menu.

 : [SW SETUP] → [PERSON. AF] → [ON]

■ Impostazione della velocità della messa a fuoco automatica

È possibile modificare la velocità della messa a fuoco automatica.

- Passare alla modalità messa a fuoco automatica. (→ 44)
- Impostare [PERSON. AF] su [ON].

1 Selezionare il menu.

 : [SW SETUP] → [VEL. AF]

2 Sfiare  /  per regolare l'impostazione.

- È possibile selezionare un valore tra -5 e +5.
- Maggiore è il valore, maggiore sarà la velocità di messa a fuoco. Di converso, minore è il valore, minore sarà la velocità di messa a fuoco.

3 Sfiare [ESCI] per completare l'impostazione.

■ Impostazione della conformità della messa a fuoco automatica

È possibile regolare la stabilità o le prestazioni di tracking della messa a fuoco automatica.

- Passare alla modalità messa a fuoco automatica. (→ 44)
- Impostare [PERSON. AF] su [ON].

1 Selezionare il menu.

 : [SW SETUP] → [SENSIBILITÀ AF]

2 Sfiare  /  per regolare l'impostazione.

- È possibile selezionare un valore tra 0 e 10.
- L'impostazione di un valore maggiore migliorerà le prestazioni di tracking della messa a fuoco, facilitando lo spostamento della messa a fuoco tra soggetti a varie distanze da questa unità. Raccomandiamo di impostare un valore maggiore per mantenere la messa a fuoco su un soggetto che si muove velocemente.
- L'impostazione di un valore minore fornirà maggiore stabilità alla messa a fuoco, facilitando il mantenimento della messa a fuoco sul soggetto inquadrato anche quando un oggetto passa davanti alla videocamera o il soggetto scompare dall'inquadratura di questa unità. Raccomandiamo di impostare un valore inferiore per evitare di mettere a fuoco un oggetto estraneo o lo sfondo.

3 Sfiare [ESCI] per completare l'impostazione.

- [PERSON. AF], [VEL. AF] e [SENSIBILITÀ AF] non possono essere impostati in modalità Variable Frame Rate. (→ 91)
- [VEL. AF] e [SENSIBILITÀ AF] non possono essere impostati nella Modalità messa a fuoco manuale.
- Quando viene selezionato un valore più veloce di [VEL. AF], il rumore del meccanismo di messa a fuoco sarà più percepibile. Di conseguenza, il rumore potrebbe venire registrato mentre è in corso la ripresa.

■ Regolazione delle dimensioni dell'area AF

È possibile regolare la larghezza dell'area effettiva di messa a fuoco automatica in base alle dimensioni del soggetto.

- **Passare alla modalità messa a fuoco automatica.** (→ 44)

1 Selezionare il menu.

 : [SW SETUP] → [AMPIEZZA AREA AF] → [IMP.]

2 Premere il selettore rotativo.



3 Ruotare il selettore rotativo per regolare la cornice dell'area AF.

- A** [TORNA]
- B** Cornice Area AF
- C** [ESCI]

4 Sfiocare [ESCI] per completare l'impostazione.

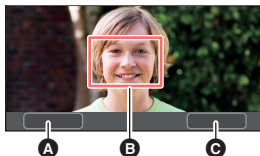

- **[AF-AREA]** viene visualizzato sullo schermo.

- Per annullare le impostazioni, impostare [AMPIEZZA AREA AF] su [OFF].
- Se si preme il selettore rotativo al passaggio 2, la cornice dell'area AF diventa gialla, consentendo di selezionare [TORNA]/[ESCI] ruotando il selettore rotativo. Premere il selettore rotativo per impostare la voce selezionata.
- È inoltre possibile regolare la larghezza dell'area AF associando [AMPIEZZA AREA AF] a un pulsante USER. (→ 90)
- Questa funzione non è disponibile nei seguenti casi:
 - In modalità messa a fuoco manuale (→ 44)
 - Quando si utilizza la Modalità Area (→ 82)
 - In modalità Fermo immagine (→ 81)

Messa a fuoco automatica One Push

Se si preme il pulsante PUSH AUTO in modalità messa a fuoco manuale, la videocamera esegue la messa a fuoco ad alta velocità fino a quando l'immagine non è a fuoco.

- **Passare alla modalità messa a fuoco manuale.** (→ 44)

Premere il pulsante PUSH AUTO.

- Verrà attivata la messa a fuoco automatica e la videocamera eseguirà la messa a fuoco ad alta velocità fino a quando l'immagine non sarà a fuoco.
- La modalità di messa a fuoco manuale verrà ripristinata una volta che l'immagine sarà a fuoco o una volta che sarà trascorso un determinato tempo.

Premere AF

Se si tiene premuto il pulsante PUSH AUTO, si passerà temporaneamente dalla messa a fuoco manuale alla messa a fuoco automatica.

● **Impostare questa unità sulla messa a fuoco manuale.** (→ 44)

Tenere premuto il pulsante PUSH AUTO.

- La posizione della Messa a fuoco verrà regolata automaticamente per il soggetto al centro dello schermo.
- Se si imposta [MODO AREA] su [FUOCO], [FUOCO/IRIS] o [FUOCO/Y GET] e si utilizza la Modalità Area, la posizione della Messa a fuoco verrà automaticamente regolata sul soggetto che si è sfiorato. (→ 82)
- L'impostazione verrà annullata una volta rilasciato il pulsante, e verrà mantenuta la posizione di messa a fuoco impostata dalla funzione Push AF.

- Il pulsante AF non funziona nei seguenti casi:
 - Quando si utilizza la Messa a fuoco automatica
 - Quando è collegato un telecomando (disponibile in commercio) (→ 113)

Messa a fuoco assistita

Premendo il pulsante FOCUS ASSIST è possibile utilizzare la Messa a fuoco assistita.

Selezionare un metodo di Messa a fuoco assistita.

Selezionare il menu.

 : [SW SETUP] → [FOCUS ASSIST] → impostazione desiderata

[EXPAND]:	Quando è utilizzata la Messa a fuoco assistita, ingrandisce l'area centrale dello schermo.
[PEAKING]:	Evidenzia le parti messe a fuoco a colori con Messa a fuoco assistita in uso.
[Entrambi]:	Imposta sia [EXPAND] che [PEAKING].

Utilizzo della Messa a fuoco assistita

- **Passare alla modalità messa a fuoco manuale.** (→ 44)

Premere il tasto FOCUS ASSIST.

- Per disattivare la Messa a fuoco assistita, eseguire le seguenti operazioni:
 - Premere nuovamente il pulsante FOCUS ASSIST.
 - Sfiore [ESC].

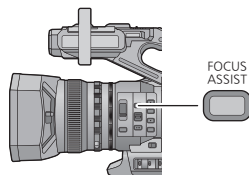

- È possibile inoltre utilizzare la Messa a fuoco assistita registrando [FOCUS ASSIST] su un pulsante USER. (→ 77)

■ Per regolare l'ingrandimento del display

Quando [FOCUS ASSIST] è impostato su [EXPAND] o [Entrambi], l'area centrale dello schermo verrà ingrandita. È possibile modificare il livello di ingrandimento e la posizione del display ingrandito.

- È possibile inoltre modificare il livello di ingrandimento del display ingrandito utilizzando il selettore rotativo.

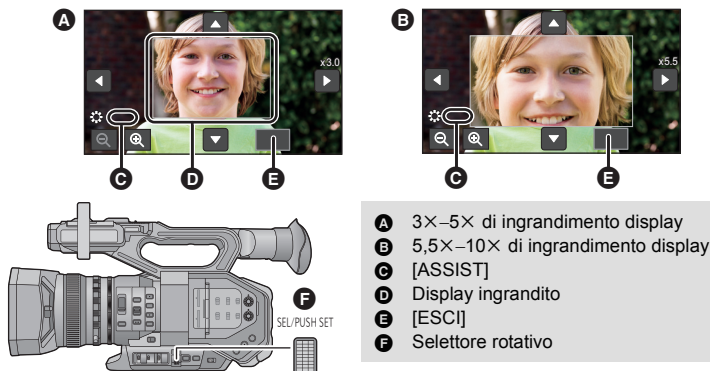

(Modificare il livello di ingrandimento)

Sfiorare / o ruotare il selettore rotativo per modificare il livello di ingrandimento.



: Aumenta il livello di ingrandimento mediante 0,5×.

: Diminuisce il livello di ingrandimento mediante 0,5×.

- È possibile regolare l'ingrandimento da 3× a 10×.

(Spostare l'area ingrandita)

Sfiorare / / / o far scorrere lo schermo per spostare l'area ingrandita.

■ Modificare le impostazioni peaking

Quando [FOCUS ASSIST] è impostato su [PEAKING] o su [Entrambi], le parti messe a fuoco sono evidenziate con un colore.

F: Peaking

- È possibile impostare il colore peaking e l'intensità.

(Quando si modifica il colore peaking)

Selezionare il menu.

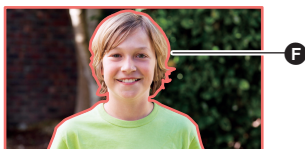

MENU : [SW SETUP] → [COLORE PEAKING] → colore desiderato

[Rosso]/[Blu]/[Giallo]/[Bianco]

(Quando si imposta l'intensità peaking)

1 Selezionare il menu.

2 Sfiare / per regolare l'impostazione.

- È possibile selezionare un valore tra -7 e +7.

3 Sfiare [ESCI] per completare l'impostazione.

(Note sulla Messa a fuoco assistita)

- La messa a fuoco assistita non è disponibile nei seguenti casi:
 - Durante il controllo delle riprese (→ 80)
 - In modalità Fermo immagine (→ 81)
 - Quando vengono visualizzate le barre colorate. (→ 95)
 - La messa a fuoco assistita viene annullata nei seguenti casi:
 - Se si spegne l'unità
 - Se si preme il pulsante THUMBNAIL
 - Quando viene cambiata l'impostazione di [FOCUS ASSIST] (→ 48)
 - Quando l'EVF/dettaglio LCD è abilitato (→ 45).
 - Quando si imposta questa unità su Messa a fuoco automatica
 - Quando si preme il pulsante USER al quale è associata la registrazione di [FOCUS TRANSITION] o se si sfiora la corrispondente icona del pulsante USER (→ 53)
 - Quando [SELEZ. MODALITÀ USB] è impostato su [Dispositivo] e questa unità è collegata ad un PC. (→ 122)
 - Il display ingrandito e il peaking non vengono visualizzati sulle immagini registrate.
 - Il display ingrandito e il peaking non vengono visualizzati su un monitor esterno.
 - Fermo immagine non è disponibile quando si usa Messa a fuoco assistita. (→ 81)
 - Peaking potrebbe non essere visualizzato quando si usa Zoom digitale (→ 79). Per zoomare in avanti ed usare contemporaneamente peaking, raccomandiamo di impostare [FOCUS ASSIST] su [Entrambi] e di aumentare il livello di ingrandimento dell'area ingrandita.
- (Note sul display ingrandito della Messa a fuoco assistita)
- Alcune informazioni presenti sullo schermo scompaiono quando lo schermo viene ingrandito.
 - Non è possibile scattare foto quando la schermata è ingrandita.
 - Nei seguenti casi, lo schermo non viene ingrandito durante la Messa a fuoco assistita:
 - Durante la registrazione di video o PRE-REC (→ 86, 163)
 - Quando si utilizza lo zoom digitale
 - Quando si utilizza la Modalità Area (→ 82)
 - Durante la registrazione automatica (→ 90)
 - In modalità Variable Frame Rate (→ 91)
 - Se si imposta il livello di ingrandimento dell'area ingrandita a 5,5× o più, peaking potrebbe non essere visualizzato quando si usa i.Zoom (→ 41).

Messa a fuoco assistita manuale

La messa a fuoco verrà regolata automaticamente dopo che la si è regolata utilizzando la ghiera di messa a fuoco in modalità messa a fuoco manuale.

- È possibile che l'unità non sia in grado di mettere a fuoco il soggetto quando la differenza rispetto alla messa a fuoco ottimale è grande.
- Una volta completata la regolazione automatica, la messa a fuoco verrà di nuovo regolata in automatico solo quando si agisce sulla ghiera di messa a fuoco.
- **Passare alla modalità messa a fuoco manuale.** (→ 44)

1 Selezionare il menu.

 : [SW SETUP] → [AIUTO MF] → [ON]

- Sfiurare [ESC] per completare l'impostazione.
- L'icona visualizzata sullo schermo cambia da [MF] a [MA].

2 Regolare la messa a fuoco ruotando la ghiera di messa a fuoco.

- La messa a fuoco verrà regolata automaticamente dopo che la si è regolata utilizzando la ghiera di messa a fuoco.
- Il colore dell'icona sullo schermo con l'indicazione del valore di messa a fuoco cambia durante la regolazione automatica.

- Questa funzione non è disponibile nei seguenti casi:
 - Quando si utilizza la Messa a fuoco automatica
 - Quando si utilizza la Modalità Area (→ 82)
 - In modalità Variable Frame Rate (→ 91)
- L'icona visualizzata sullo schermo diventa  quando la distanza è pari o inferiore a quella di attivazione della funzione macro.
- La messa a fuoco assistita manuale non è disponibile nei seguenti casi:
 - Quando si regola la messa a fuoco tramite il telecomando (disponibile in commercio) (→ 113)

■ Per cambiare l'impostazione della messa a fuoco assistita manuale

È possibile cambiare il modo in cui viene regolata la messa a fuoco quando si utilizza la messa a fuoco assistita manuale.

- **Passare alla modalità messa a fuoco manuale.** (→ 44)

Selezionare il menu.

 : [SW SETUP] → [MODALITÀ AIUTO MF] → impostazione desiderata

[AREA CENTRALE]: La messa a fuoco verrà regolata con precisione per il soggetto al centro dello schermo.

[MULTI AREA]: La messa a fuoco verrà regolata per il soggetto più vicino alla posizione corrente di messa a fuoco.

- Sfiurare [ESC] per completare l'impostazione.
- [MODALITÀ AIUTO MF] non può essere impostato nella modalità Messa a fuoco automatica.
- Può essere più facile rilevare un cambiamento della messa a fuoco quando è selezionato [MULTI AREA]. Si consiglia di regolare la messa a fuoco prima di effettuare la ripresa.
- È possibile che in determinate condizioni di luminosità o di contrasto la messa a fuoco non riesca, anche se si è selezionato [MULTI AREA].
- Se l'unità non è in grado di mettere a fuoco entro un determinato periodo di tempo, verrà ripristinata la posizione di messa a fuoco precedente alla regolazione automatica.

Transizione della Messa a fuoco

È possibile utilizzare la Transizione della Messa a fuoco registrando "Transizione della Messa a fuoco" su un pulsante USER. Con la Transizione della Messa a fuoco, è possibile spostare la posizione corrente della messa a fuoco su una posizione di messa a fuoco pre-registrata.

- Per ulteriori informazioni sull'impostazione del pulsante USER consultare pagina 74.

Registrazione una posizione di messa a fuoco

Per utilizzare la Transizione della Messa a fuoco, è necessario registrare una posizione della messa a fuoco.

- È possibile registrare fino a 3 posizioni di messa a fuoco.
- **Passare alla modalità messa a fuoco manuale.** (→ 44)

1 Selezionare il menu.

 : [IMP. REG.] → [FOCUS TRANSITION] → [IMP.]

2 Sfiocare l'elemento corrispondente alla posizione di messa a fuoco che si desidera registrare.

[1]/[2]/[3]

- È possibile selezionare la voce premendo i pulsanti USER 1-3.
- Verrà visualizzata la schermata di Messa a fuoco assistita.
- Quando sono selezionate determinate impostazioni è possibile che lo schermo non venga ingrandito.

3 Regolare la messa a fuoco ruotando la ghiera di messa a fuoco.

4 Sfiocare [ENTER].

- L'icona dell'elemento in corrispondenza di cui è stata registrata la posizione di messa a fuoco sarà evidenziata in giallo.
- Per selezionare una voce diversa, effettuare le operazioni ai Passaggi 2–4.

5 Sfiocare [ESC] per completare l'impostazione.

- Le posizioni della Messa a fuoco delle voci che sono state impostate verranno registrate.

• Questa funzione non è disponibile nei seguenti casi:

- Quando si utilizza la Messa a fuoco automatica
 - In modalità Fermo immagine (→ 81)
 - In modalità Variable Frame Rate (→ 91)
- Le impostazioni relative alla posizione della Messa a fuoco vengono annullate nei seguenti casi:
- Se si spegne l'unità
 - Se si preme il pulsante THUMBNAİL
 - Se si utilizza lo zoom

Utilizzare la Transizione della Messa a fuoco

- Selezionare il menu [FOCUS TRANSITION]. (→ 52)
- Registrare [FOCUS TRANS] su un pulsante USER. (→ 74)

1 Passare alla modalità messa a fuoco manuale. (→ 44)

2 Premere il pulsante USER al quale è associata la registrazione di [FOCUS TRANSITION] o sfiorare la corrispondente icona del pulsante USER.

3 Sfiore una voce registrata ([1]–[3]).

- Inizierà la Transizione della Messa a fuoco. La Messa a fuoco passerà lentamente dalla posizione corrente alla posizione registrata. Saranno necessari alcuni secondi. (→ 54)

- Appena la Messa a fuoco si sposta, la barra relativa alla Transizione della Messa a fuoco si sposterà da [S] a [E].

4 Sfiore [ESC] per uscire dalla Transizione della Messa a fuoco.

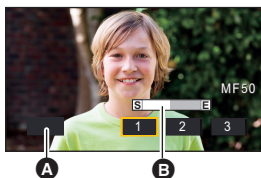

- A** [ESC]
- B** Barra della Transizione della Messa a fuoco

- Se si sposta notevolmente questa unità dopo aver impostato la posizione di messa a fuoco, è possibile che la messa a fuoco non si fermi nella posizione impostata.
- Quando si usa Transizione della messa a fuoco, la messa a fuoco non può essere regolata con la ghiera della messa a fuoco.
- La Transizione della Messa a fuoco non è disponibile nei seguenti casi:
 - Quando si utilizza la Messa a fuoco automatica
 - In modalità Fermo immagine (→ 81)
 - In modalità Variable Frame Rate (→ 91)
 - Quando vengono visualizzate le barre colorate. (→ 95)
 - Quando è collegato un telecomando (disponibile in commercio) (→ 113)
- Le impostazioni di Transizione messa a fuoco vengono annullate nei seguenti casi. Per utilizzare nuovamente Transizione messa a fuoco, registrare nuovamente una posizione di messa a fuoco. (→ 52)
 - Se si utilizza lo zoom
 - Se si abilita o disabilita la modalità di registrazione a infrarossi
- È possibile usare le seguenti funzioni del pulsante UTENTE premendo uno dei pulsanti USER 5–8 quando si usa Transizione della messa a fuoco (→ 74):
 - [FOCUS ASSIST]
 - [FOCUS TRANSITION]
 - [REG. INFRAROSSI]
 - [BACKGROUND]
 - [PRE-REC]
 - [EVF ON/OFF]
 - [AUTO REC]
 - [MENU]

- È possibile spostarsi da una voce all'altra o uscire dalla transizione della messa a fuoco premendo i pulsanti USER 1–4.

Pulsante USER	Impostazione corrispondente
USER1 a USER3	[1] a [3]
USER4	[ESCI]

- Quando si utilizza la transizione della messa a fuoco, le funzioni registrate sui pulsanti USER 1–4 non funzionano con i pulsanti USER.

Per impostare il tempo di Transizione della Messa a fuoco

1 Selezionare il menu.

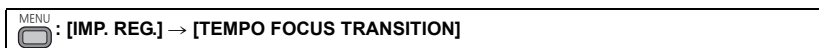

2 Sfiore la voce corrispondente all'impostazione desiderata.



- Quando [DIRETTO] è impostato, la posizione della Messa a fuoco cambia appena si avvia la Transizione della Messa a fuoco.

3 (Se è stato selezionato [2-15 SEC.] al Passaggio 2)

Sfiore / per impostare la durata.

- È possibile impostare il tempo di Transizione della Messa a fuoco di 2–15 secondi (ad incrementi di 0,5 secondi).
- Sfiore [TORNA].

4 Sfiore [ESCI] per completare l'impostazione.

Per avviare la Transizione della Messa a fuoco e registrare contemporaneamente

È possibile avviare la Transizione della Messa a fuoco e registrare contemporaneamente abilitando [FOCUS TRANSITION REC].

1 Selezionare il menu.



2 Sfiore la voce.



3 Sfiore [ESCI] per completare l'impostazione.

4 Quando viene visualizzata la schermata di registrazione, premere il pulsante USER al quale è associata la registrazione di [FOCUS TRANSITION] o se si sfiora la corrispondente icona del pulsante USER.

5 Premere il pulsante di avvio/arresto della registrazione o il pulsante USER al quale è associata la registrazione di [AUTO REC].

- La registrazione e la Transizione della Messa a fuoco si avvieranno contemporaneamente. La Messa a fuoco passerà alla posizione che è stata impostata al Passaggio 2.

Per impostare la durata prima che si avvii la Transizione della Messa a fuoco

Selezionare il menu.

MENU : [IMP. REG.] → [FOCUS TRANSITION ATTESA] → tempo desiderato

[0 SEC.]/[5 SEC.]/[10 SEC.]

Registrazione



Bilanciamento del bianco

In determinate condizioni di ripresa o di illuminazione, la funzione di bilanciamento automatico del bianco può non essere in grado di garantire colori naturali. In questo caso, è possibile regolare il bilanciamento del bianco in modo manuale.

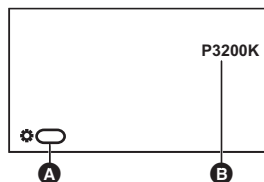

- A** [WB]
- B** Bilanciamento del bianco
- 1** Pulsante AWB
- 2** Selettore rotativo
- 3** Selettore WHITE BAL

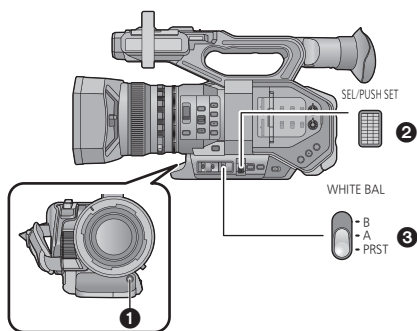

● **Passare alla modalità Manuale. (→ 36)**

1 **Impostare il selettore WHITE BAL su PRST.**

- Verrà visualizzata la modalità Bilanciamento del bianco impostata in [PREIMP. WB].
- Se si passa a A o B, la modalità di bilanciamento del bianco verrà impostata su [Ach] o [Bch].

2 **Premere il pulsante AWB per passare alla modalità Bilanciamento del bianco.**

- La modalità varierà ogni volta che si preme il pulsante AWB:
[P3200K] → [P5600K] → [VAR]

- Se si imposta la modalità di bilanciamento del bianco su [ATW] in uno dei seguenti modi, anche se si preme il pulsante AWB non sarà possibile cambiare la modalità di bilanciamento del bianco:
 - Premendo il pulsante USER al quale è associata la registrazione di [ATW] (→ 74, 78).
 - Posizionando il selettore WHITE BAL nella posizione corrispondente all'impostazione [IMP. ATW] scelta (→ 152)

Modalità per il bilanciamento del bianco

Modalità	Impostazioni
ATW (ATW)*1	Verrà regolato automaticamente in base alla condizione di registrazione.
LOCK (Blocco ATW)*2	Blocca l'impostazione di ATW. (→ 57)
P3200K (P3200K)	Valore preimpostato per le riprese in studio (lampade alogene, ecc.)
P5600K (P5600K)	Valore predefinito per esterni
VAR (VAR)	Verrà effettuata automaticamente una regolazione fine dell'impostazione in base alla condizione di registrazione (→ 58).
Ach (Ach)	È possibile ottimizzare l'impostazione per la scena da riprendere quando si posiziona il selettore WHITE BAL su [A]. (→ 58)
Bch (Bch)	È possibile ottimizzare l'impostazione per la scena da riprendere quando si posiziona il selettore WHITE BAL su [B]. (→ 58)

*1 Questa impostazione viene selezionata automaticamente quando viene eseguita una delle seguenti operazioni:

- Impostare [ATW] su [ON] e passare alla modalità Auto. (→ 36)
- Premere il pulsante USER al quale è associata la registrazione di [ATW]. (→ 74, 78)
- Posizionare il selettore WHITE BAL nella posizione corrispondente all'impostazione [IMP. ATW] (→ 152) scelta

*2 È possibile impostare questa modalità mediante un pulsante USER.

-
- Nei seguenti casi, anche se si preme il pulsante USER a cui è associato [ATW] o si modifica la posizione del selettore WHITE BAL, non sarà possibile cambiare la modalità di bilanciamento del bianco:
 - In modalità automatica con [ATW] impostato su [ON]
 - In modalità Fermo immagine (→ 81)
 - [IMPOS. CONTR. GUAD. RB] consente di effettuare una regolazione di precisione del bilanciamento colore per ciascuna posizione del selettore WHITE BAL. (→ 134)

Personalizzazione di ATW per varie condizioni di ripresa

È possibile personalizzare l'impostazione ATW per adattarla a diverse condizioni di ripresa, regolando separatamente le impostazioni [VEL. ATW], [ATW TARGET R] e [ATW TARGET B].

■ Regola la velocità di controllo di ATW

Selezionare il menu.



 : [SW SETUP] → [VEL. ATW] → impostazione desiderata

[VELOC]/[NORMALE]/[LENTO]

■ Regolazione di precisione del bilanciamento colore di ATW

1 Selezionare il menu.

 : [SW SETUP] → [ATW TARGET R] o [ATW TARGET B]

- [ATW TARGET R] regola l'intensità del rosso.
 - [ATW TARGET B] regola l'intensità del blu.
- 2 Sfiore  /  per regolare l'impostazione.
- È possibile selezionare un valore tra -10 e +10.
- 3 Sfiore [ESC] per completare l'impostazione.

Per impostare il blocco ATW

È possibile impostare il blocco ATW registrando [ATW LOCK] su un pulsante USER.

- Per ulteriori informazioni sull'impostazione del pulsante USER consultare pagina 74.

- 1 **Impostare la modalità di bilanciamento del bianco su [ATW].**
- 2 **Premere il pulsante USER al quale è associata la registrazione di [ATW LOCK] o sfiorare la corrispondente icona del pulsante USER.**

- Per annullare il blocco ATW, premere il pulsante USER o sfiorare di nuovo l'icona del pulsante USER. L'annullamento del blocco ATW riporterà la modalità bilanciamento del bianco su [ATW].

-
- Questa funzione non è disponibile nei seguenti casi:
 - Quando la modalità bilanciamento del bianco è impostata su una modalità diversa da [ATW]
 - Verrà annullato quando si spegne l'unità.

Per effettuare una regolazione fine del bilanciamento del bianco

Impostando la modalità di bilanciamento del bianco su [VAR] è possibile impostare un valore di bilanciamento del bianco compreso tra P2000K e P15000K.

- Utilizzare il selettore rotativo per cambiare le impostazioni.

- **Passare alla modalità Manuale. (→ 36)**

1 Impostare la modalità di bilanciamento del bianco su [VAR]. (→ 55)

2 Ruotare il selettore rotativo per regolare il bilanciamento del colore.



3 Premere il selettore rotativo per terminare la regolazione.



-
- Per accedere a questa funzione è anche possibile selezionare le voci del menu. [SW SETUP] → [WB VAR] (→ 153)

Per impostare il bilanciamento del bianco in base alla scena registrata

1 Inquadrare un soggetto bianco a tutto schermo.

2 Impostare il selettore WHITE BAL su A o B.

- La modalità bilanciamento del bianco verrà impostata su [Ach] o [Bch].

3 Tenere premuto il pulsante AWB per impostare il Bilanciamento automatico del bianco.

- Regolare prima il Bilanciamento del nero, e quindi il Bilanciamento del bianco. Lo schermo diventa temporaneamente nero, viene visualizzata l'indicazione "IMP. WB OK" e la regolazione termina.
- Se è stato premuto il pulsante AWB, è possibile regolare solo Bilanciamento del bianco. Quando viene visualizzato "IMP. WB OK", la regolazione è terminata.

-
- Quando la modalità del bilanciamento del bianco viene impostata su un valore diverso da [Ach] o [Bch], il bilanciamento automatico del nero viene effettuato tenendo premuto il pulsante AWB. L'impostazione viene completata quando lo schermo diventa momentaneamente nero e viene visualizzato "IMP. BB OK".
 - Quando non è possibile effettuare il Bilanciamento automatico del bianco/Bilanciamento automatico del nero, sullo schermo viene visualizzato un messaggio di errore "IMP. WB FALLITO" o "IMP. BB FALLITO". In tal caso, usare un'altra modalità.
 - I contenuti impostati in precedenza verranno mantenuti in [Ach] o [Bch]. Eseguire nuovamente l'impostazione quando la condizione di registrazione è cambiata.



Regolazione del diaframma/del guadagno

In caso di registrazione di una scena troppo scura (o luminosa) o di una scena in un'ambientazione simile, regolare manualmente il diaframma e il guadagno.

Regolazione del diaframma

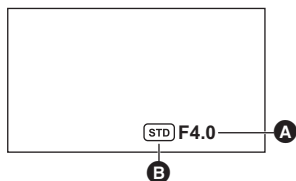

- A** Valore del diaframma
- B** Icona diaframma automatico*
- * Viene visualizzato in modalità diaframma automatico.

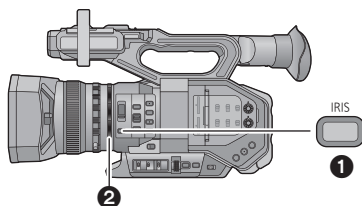

- 1** Pulsante IRIS
- 2** Ghiera del diaframma

- Passare alla modalità Manuale. (→ 36)

1 Premere il pulsante IRIS per passare alla modalità diaframma manuale.

- [STD] scompare.

2 Regolare il diaframma ruotando la ghiera del diaframma.

Valore del diaframma

CLOSE ↔ (F16 a F3.0) ↔ **OPEN**

- Più i valori sono vicini a CLOSE più l'immagine è scura.
- I valori più vicini a OPEN rendono l'immagine più luminosa.
- Per ritornare alla modalità diaframma automatico, premere il pulsante IRIS o impostare [AUTOIRIS] su [ON] e passare alla Modalità auto. (→ 36)

-
- Questa voce non può essere impostata durante il fermo immagine. (→ 81)
 - A seconda dell'ingrandimento dello zoom, esistono valori del diaframma che non vengono visualizzati.
 - In Modalità Guadagno Automatico o in Modalità Otturatore Automatico, è possibile che, anche regolando il Diaframma, la luminosità dello schermo non cambi. (→ 61, 63)

Personalizzazione delle impostazioni relative al movimento per la funzione diaframma automatico, allo scopo di adattarla a varie condizioni di ripresa

È possibile personalizzare le impostazioni relative ai movimenti per la funzione diaframma automatico, per adattarla a diverse condizioni di ripresa, regolando separatamente le impostazioni [VEL. A.IRIS], [LIVELLO AUTO IRIS] e [EFFETTO AUTO IRIS LEVEL].

■ Per regolare la velocità di controllo della modalità diaframma automatico Selezionare il menu.

 : [SW SETUP] → [VEL. A.IRIS] → impostazione desiderata

[VELOC]/[NORMALE]/[LENTO]

■ Regolazione della luminosità in modalità diaframma automatico

1 Selezionare il menu [EFFETTO AUTO IRIS LEVEL].

 : [FILE DI SCENA] → [EFFETTO AUTO IRIS LEVEL]

2 Sfiore / per regolare l'impostazione.

- È possibile selezionare un valore tra -50 e +50.
- Sfiore [ESCI].

3 Selezionare il menu [LIVELLO AUTO IRIS].

 : [FILE DI SCENA] → [LIVELLO AUTO IRIS] → [ON]

- Se si seleziona [OFF], l'impostazione [EFFETTO AUTO IRIS LEVEL] non verrà applicata.

4 Sfiore [ESCI] per completare l'impostazione.

- È anche possibile cambiare l'impostazione [LIVELLO AUTO IRIS] utilizzando un pulsante USER. (→ 88)

Utilizzo del pulsante USER

È opportuno usare le seguenti funzioni del pulsante USER quando questo è impostato su Regolazione del Diaframma.

- Per ulteriori informazioni sull'impostazione del pulsante USER consultare pagina 74.

Funzione pulsante USER	Effetto
Compensazione del controluce (→ 77)	Passa al controllo automatico del diaframma per compensare il controluce (l'immagine sullo schermo verrà schiarita).
Spotlight (→ 77)	Passa alla regolazione automatica del diaframma per scene luminose. Questo permetterà di riprendere correttamente un soggetto estremamente luminoso.

Regolazione del guadagno

- Utilizzare il selettore rotativo per cambiare le impostazioni.

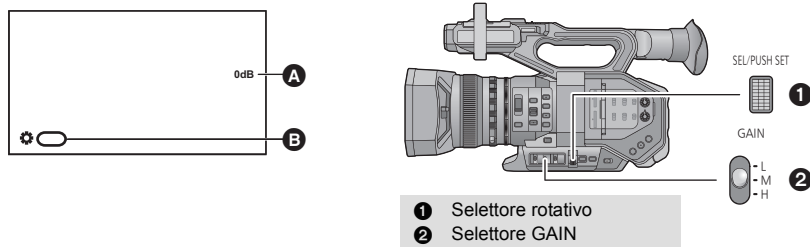

A Valore del guadagno

- Il valore del guadagno cambia a seconda dell'impostazione di [CAMBIO VISUAL. GAIN/ISO]:
 - (Quando è impostato su [GAIN])
In modalità guadagno automatico, viene visualizzato "AGC"; in modalità guadagno manuale, il valore del guadagno viene visualizzato in dB.
 - (Quando è impostato su [ISO])
In modalità guadagno automatico, viene visualizzato "ISO AUTO"; in modalità guadagno manuale, il valore del guadagno viene visualizzato in ISO.
- B** [GAIN]

- Passare alla modalità Manuale. (→ 36)

1 Spostare il selettore GAIN.

- L:** Imposta il valore del guadagno ad un valore impostato in [GUADAGNO BASSO] (→ 150).
M: Imposta il valore del guadagno ad un valore impostato in [GUADAGNO MEDIO] (→ 150).
H: Imposta il valore del guadagno ad un valore impostato in [GUADAGNO ALTO] (→ 151).

2 Regolare il guadagno ruotando il selettore rotativo.

Valore del guadagno:

(Quando [CAMBIO VISUAL. GAIN/ISO] (→ 173) è impostato su [GAIN])

0dB a 24dB

- I valori più vicini a 0dB rendono l'immagine più scura.
- I valori più vicini a 24dB rendono l'immagine più luminosa.

(Quando [CAMBIO VISUAL. GAIN/ISO] è impostato su [ISO])

ISO500 a ISO8000

- I valori più vicini a ISO500 rendono l'immagine più scura.
- I valori più vicini a ISO8000 rendono l'immagine più luminosa.
- La modalità guadagno automatico viene selezionata quando viene eseguita una delle seguenti operazioni:
 - Impostazione di [AGC] su [ON] e passaggio alla modalità Auto (→ 36).
 - Impostazione di [GUADAGNO BASSO], [GUADAGNO MEDIO] o [GUADAGNO ALTO] su [AUTO] e spostamento del selettore GAIN nella posizione corrispondente.



- Non è possibile regolare il valore del guadagno utilizzando il selettore GAIN e il selettore rotativo nelle seguenti situazioni:
 - In modalità Fermo immagine (→ 81)
- Se si aumenta il valore del guadagno, aumentano anche i disturbi sullo schermo.
- In Modalità Diaframma Automatico o in Modalità Otturatore Automatico, è possibile che, anche regolando il Guadagno, la luminosità dello schermo non cambi. (→ 59, 63)

■ Cambiare il valore massimo consentito del guadagno per la Modalità Guadagno Automatico

Selezionare il menu.

MENU  : [SELETTORE AUTO] → [LIMITE AGC] → impostazione desiderata

(Quando [CAMBIO VISUAL. GAIN/ISO] è impostato su [GAIN])

[3 dB]/[6 dB]/[9 dB]/[12 dB]/[15 dB]/[18 dB]/[21 dB]/[24 dB]

(Quando [CAMBIO VISUAL. GAIN/ISO] è impostato su [ISO])

[ISO1000]/[ISO2000]/[ISO4000]/[ISO8000]

Super Guadagno

È possibile utilizzare il super guadagno registrando [SUPER GAIN] su un pulsante USER. Super Gain consente di impostare un valore di Super Gain.

Impostazione [CAMBIO VISUAL. GAIN/ISO] (→ 173)	Valore del guadagno in Super Gain
[GAIN]	[30 dB] o [36 dB]
[ISO]	[ISO16000] o [ISO32000]

Per ulteriori informazioni sull'impostazione del pulsante USER consultare pagina 74.

- Passare alla modalità manuale. (→ 36)

Premere il pulsante USER al quale è associata la registrazione di [SUPER GAIN] o sfiorare la corrispondente icona del pulsante USER.

- Per annullare il Super Guadagno, premere il tasto USER o sfiorare nuovamente l'icona del pulsante USER.

■ Per modificare il valore del guadagno del Super Guadagno

Selezionare il menu.

MENU  : [SW SETUP] → [SUPER GAIN] → impostazione desiderata

(Quando [CAMBIO VISUAL. GAIN/ISO] è impostato su [GAIN])

[30 dB]/[36 dB]

(Quando [CAMBIO VISUAL. GAIN/ISO] è impostato su [ISO])

[ISO16000]/[ISO32000]

- Il Super Guadagno non è disponibile nei seguenti casi:
 - In modalità guadagno automatico
 - In modalità Fermo immagine (→ 81)
 - In modalità registrazione ad alta sensibilità (→ 148)



Velocità manuale dell'otturatore

Regolare la velocità quando si riprendono soggetti in rapido movimento.

- Utilizzare il selettore rotativo per cambiare le impostazioni.

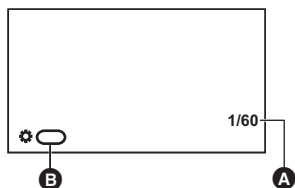

- A** Velocità dell'otturatore
- Questo viene visualizzato solo in Modalità Otturatore Manuale.
 - [CAMBIO VISUAL. OTTURAT.] consente di visualizzare la velocità dell'otturatore espressa in secondi o come un angolo. (→ 172)
- B** [SHUTTER]

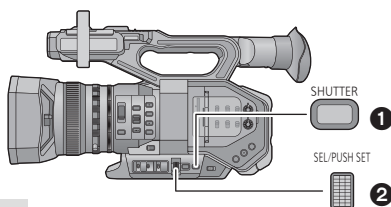

- 1** Pulsante SHUTTER
- 2** Selettore rotativo

- Passare alla modalità Manuale. (→ 36)

1 Premere il pulsante SHUTTER per passare alla modalità otturatore manuale.

2 Regolare la velocità dell'otturatore ruotando il selettore rotativo.

- Per ritornare alla modalità otturatore automatico, premere il pulsante SHUTTER o impostare [OTTURATORE AUTO] su [ON] e passare alla Modalità auto. (→ 36)



Velocità dell'otturatore:

(Quando [CAMBIO VISUAL. OTTURAT.] è impostato su [sec])

La velocità dell'otturatore varia a seconda del frame rate in [FORMATO REG.] o [FORMATO USCITA]. (→ 142, 147)

Frame rate	Velocità dell'otturatore
59.94p/59.94i	1/60.0* ←→ 1/2 ←→ 1/4 ←→ 1/8 ←→ 1/15 ←→ 1/30 ←→ 1/60 ←→ ...1/8000
29.97p	1/60.0* ←→ 1/2 ←→ 1/4 ←→ 1/8 ←→ 1/15 ←→ 1/30 ←→ 1/50 ←→ ...1/8000
50.00p/50.00i/25.00p	1/50.0* ←→ 1/2 ←→ 1/3 ←→ 1/6 ←→ 1/12 ←→ 1/25 ←→ 1/50 ←→ ...1/8000
23.98p/24.00p	1/48.0* ←→ 1/2 ←→ 1/3 ←→ 1/6 ←→ 1/12 ←→ 1/24 ←→ 1/48 ←→ ...1/8000

* Valori scansione sincronizzata (→ 65)

- Le velocità dell'otturatore più vicine a 1/8000 sono quelle massime.

(Quando [CAMBIO VISUAL. OTTURAT.] è impostato su [gra])

5.0d a 360.0d

- È possibile regolare la velocità dell'otturatore in incrementi di 0.5d
- Le velocità dell'otturatore più vicine a 5.0d sono quelle massime.
- È possibile regolare l'impostazione più velocemente ruotando il selettore rotativo tenendolo premuto.

■ Guida alla velocità dell'otturatore quando si riprendono soggetti in rapido movimento

Verdere la tabella sotto per ridurre le immagini persistenti che compaiono quando si mette in pausa la riproduzione.

Soggetto	Velocità dell'otturatore
Colpo a golf o tennis	1/500 a 1/2000
Montagne russe	1/500 a 1/1000

■ Per impostare un limite superiore per la velocità dell'otturatore in modalità otturatore automatico

Selezionare il menu.

 : [SELETTORE AUTO] → [LIMITE OTTURATORE AUTO] → impostazione desiderata

[1/100]/[1/120]*1/[1/125]*2/[1/250]/[OFF]

*1 Questa opzione non viene visualizzata quando [FREQ. SISTEMA] è impostato su [50.00Hz].

*2 Questa opzione non viene visualizzata quando [FREQ. SISTEMA] è impostato su [59.94Hz].

- La velocità dell'otturatore non può essere impostata nei seguenti casi:
 - In modalità Fermo immagine (→ 81)
- Se il soggetto è fortemente illuminato o altamente riflettente è possibile che intorno compaia una banda luminosa.
- Nel corso della normale riproduzione, il movimento delle immagini potrebbe non essere fluido.
- Se si riprende un oggetto estremamente luminoso o con illuminazione interna, il colore e la luminosità dello schermo possono cambiare o sullo schermo potrebbe apparire una linea orizzontale. In questi casi modificare le impostazioni come di seguito:
 - Attivare la modalità otturatore automatico su questa unità
 - Regolare la velocità dell'otturatore su 1/50, 1/60 o 1/100.
 - Regolare l'impostazione della scansione sincronizzata
- In Modalità Diaframma Automatico o in Modalità Guadagno Automatico è possibile che, anche regolando la velocità dell'otturatore, la luminosità dello schermo non cambi. (→ 59, 61)
- [LIMITE OTTURATORE AUTO] non è disponibile quando [CAMBIO VISUAL. OTTURAT.] è impostato su [gra].

Effettuare regolazioni con la scansione sincronizzata

Se si preme il selettore rotativo quando la velocità dell'otturatore viene visualizzata come un numero decimale, verrà visualizzata l'impostazione della scansione sincronizzata. È possibile regolare finemente la velocità dell'otturatore aggiustando l'impostazione della scansione sincronizzata. Questo minimizzerà lo sfarfallio e le barre orizzontali nelle immagini.

- Impostare [CAMBIO VISUAL. OTTURAT.] su [sec]. (→ 172)

1 Premere il pulsante SHUTTER

2 Quando l'otturatore viene visualizzato come un numero decimale (es. 1/60.0), premere il selettore rotativo.

- La visualizzazione sullo schermo passerà da [SHUTTER] a [SYNCHRO] e verrà visualizzata l'impostazione della scansione sincronizzata.



3 Regolare l'impostazione della scansione sincronizzata ruotando il selettore rotativo.

- È possibile regolare l'impostazione più velocemente ruotando il selettore rotativo tenendolo premuto.
- Per minimizzare sfarfallii o bande orizzontali, osservare lo schermo mentre si regola la velocità dell'otturatore.

4 Premere il selettore rotativo per effettuare l'impostazione.

- La velocità dell'otturatore impostata verrà applicata anche all'impostazione di menu [SCANS. SINCRO]. (→ 132)

Intervallo della velocità dell'otturatore per l'impostazione della scansione sincronizzata

La gamma della velocità dell'otturatore varia a seconda della dimensione e del frame rate in [FORMATO REG.] o [FORMATO USCITA]. (→ 142, 147)

Frame rate	Velocità dell'otturatore
59.94p/59.94i	(Quando la dimensione per [FORMATO REG.] o [FORMATO USCITA] è UHD (3840×2160)) 1/60.0 a 1/249.7
	(Quando la dimensione dell'immagine per [FORMATO REG.] o [FORMATO USCITA] è 1920×1080 o inferiore) 1/60.0 a 1/249.8
29.97p	1/30.0 a 1/249.8
23.98p	1/24.0 a 1/249.6
24.00p	
50.00p/50.00i	1/50.0 a 1/250.0
25.00p	1/25.0 a 1/250.0



Ingresso audio

Questa unità può registrare l'audio in 2 canali.

È possibile scegliere il microfono incorporato, un microfono esterno o apparecchiature audio collegate per ciascun canale.

Metodi di registrazione audio

Il metodo di registrazione audio varia a seconda dell'impostazione [MODO REG.]. (→ 141)

Modalità di registrazione	Metodo di registrazione audio
MOV	PCM lineare (LPCM)
MP4	
AVCHD	Dolby Digital

Commutazione ingresso audio

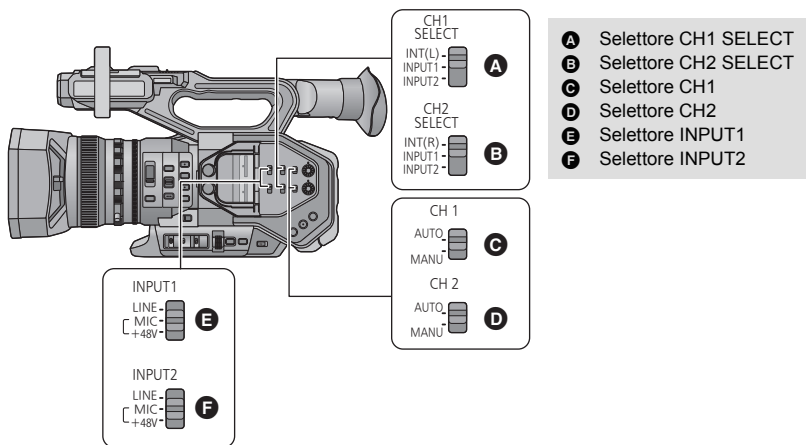

Utilizzo del microfono incorporato

L'audio è registrato con il microfono incorporato (2 canali) quando il selettore CH1 SELECT è impostato su INT(L) e il selettore CH2 SELECT è impostato su INT(R).

■ Utilizzo di un microfono o apparecchiature audio esterne

1 Collegare un microfono o apparecchiature audio esterne ai terminali AUDIO INPUT1, 2 (XLR 3 pin). (→ 14)

2 Usare i selettori INPUT1 o INPUT2 per cambiare il segnale d'ingresso audio collegato.

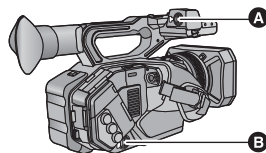

- A** Terminale AUDIO INPUT1 (XLR 3 pin)
- B** Terminale AUDIO INPUT2 (XLR 3 pin)

LINE^{*1}: è collegata un'apparecchiatura audio

MIC^{*2}: è collegato un microfono esterno

+48V^{*2}: Quando si utilizza un microfono con alimentazione phantom (che richiede alimentazione elettrica pari a +48 V)

*1 Il livello di ingresso varia a seconda dell'impostazione [INPUT1 LINE LEVEL] o [INPUT2 LINE LEVEL]. (→ 167)

*2 Il livello di ingresso varia a seconda dell'impostazione [INPUT1 MIC LEVEL] o [INPUT2 MIC LEVEL]. (→ 167)

3 Utilizzare il selettore CH1 SELECT per selezionare il segnale di input da registrare sul canale audio 1.

INT(L): L'audio del microfono incorporato del canale S (sinistra) viene registrato sul canale audio 1.

INPUT1: L'audio proveniente da un dispositivo collegato al terminale AUDIO INPUT1 (XLR 3 pin) viene registrato sul canale 1.

INPUT2: L'audio proveniente da un dispositivo collegato al terminale AUDIO INPUT2 (XLR 3 pin) viene registrato sul canale 1.

4 Utilizzare il selettore CH2 SELECT per selezionare il segnale di input da registrare sul canale audio 2.

INT(R): L'audio del microfono incorporato del canale D (destra) viene registrato sul canale audio 2.

INPUT1: L'audio proveniente da un dispositivo collegato al terminale AUDIO INPUT1 (XLR 3 pin) viene registrato sul canale 2.

INPUT2: L'audio proveniente da un dispositivo collegato al terminale AUDIO INPUT2 (XLR 3 pin) viene registrato sul canale 2.

■ Tabella combinazioni ingressi audio

Impostazione del selettore		Canale o terminale usato per ingresso segnale	
Selettore CH1 SELECT	Selettore CH2 SELECT	Canale audio 1	Canale audio 2
INT(L)	INT(R)	Canale sx microfono interno	Canale dx microfono interno
	INPUT1	Canale sx microfono interno	Terminale AUDIO INPUT1
	INPUT2	Canale sx microfono interno	Terminale AUDIO INPUT2
INPUT1	INT(R)	Terminale AUDIO INPUT1	Canale dx microfono interno
	INPUT1	Terminale AUDIO INPUT1	Terminale AUDIO INPUT1
	INPUT2	Terminale AUDIO INPUT1	Terminale AUDIO INPUT2
INPUT2	INT(R)	Terminale AUDIO INPUT2	Canale dx microfono interno
	INPUT1	Terminale AUDIO INPUT2	Terminale AUDIO INPUT1
	INPUT2	Terminale AUDIO INPUT2	Terminale AUDIO INPUT2

Per rimuovere il microfono esterno ecc. dai terminali AUDIO INPUT1, 2 (XLR 3 pin)

Spingere la sezione PUSH dei terminali AUDIO INPUT1, 2 (XLR 3 pin) e contemporaneamente rimuovere il dispositivo.

- Dopo aver rimosso il microfono esterno impostare il microfono incorporato come sorgente del segnale in ingresso posizionando i selettori CH1 SELECT, CH2 SELECT su INT (L) o INT (R). Se si registrano video senza effettuare la commutazione l'audio non verrà registrato.

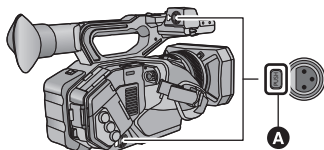

A Sezione PUSH

- Impostare i selettori INPUT1, 2 su LINE o MIC se si collegano apparecchiature non compatibili con +48 V. Se si lascia l'impostazione su +48V, l'unità o l'apparecchiatura potrebbero danneggiarsi.
- L'alimentazione viene disattivata quando si verifica un problema con l'alimentazione +48 V.
- La batteria si scarica più velocemente se si utilizza un microfono con alimentazione phantom.

Regolazione del livello di ingresso dell'audio

Selezionare un metodo di regolazione

È possibile selezionare come regolare il livello di ingresso audio per ciascun canale audio. Utilizzare il selettore CH1 per il canale 1 e il selettore CH2 per il canale 2.

1 Impostare la posizione del selettore CH1 o CH2.

- AUTO:** Regola automaticamente il livello.
MANU: Regola manualmente il livello.

2 (Se è stato impostato MANU)

Regolare il livello di ingresso utilizzando le manopole AUDIO LEVEL CH1/ AUDIO LEVEL CH2.

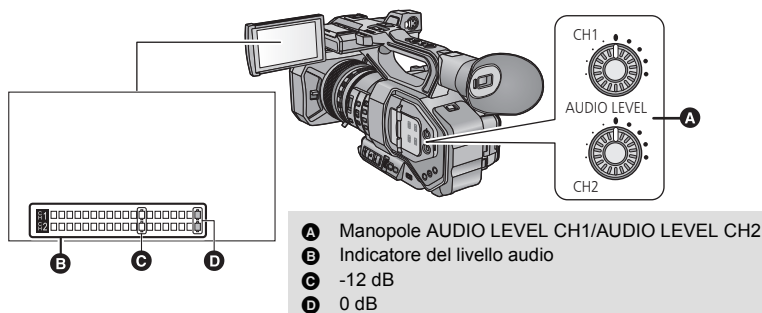

- Regolare osservando l'indicatore di livello audio.

Utilizzo della funzione ALC

ALC può attenuare il disturbo audio. Per il canale audio 1, selezionare [AUDIO ALC CH1]; per il canale audio 2, selezionare [AUDIO ALC CH2].

Selezionare il menu.

MENU



: [CONFIG. AUDIO] → [AUDIO ALC CH1] o [AUDIO ALC CH2] → impostazione desiderata

[ON]: Abilita ALC, consentendo di registrare l'audio con disturbo ridotto.

[OFF]: Consente di registrare un suono naturale.

■ Per impostare la funzione ALC su entrambi i canali audio 1 e 2

Se si imposta [AUDIO ALC LINK] su [ON], quando ALC funziona per uno dei canali audio, funzionerà anche per l'altro canale audio.

- 1** Impostare il selettore CH1 o il selettore CH2 su MANU.
- 2** Impostare [AUDIO ALC CH1]/[AUDIO ALC CH2] su ON.
- 3** Selezionare il menu.

MENU



: [CONFIG. AUDIO] → [AUDIO ALC LINK] → [ON]

Contatore

È possibile modificare le informazioni visualizzate da un contatore che indica quanto tempo è trascorso durante la registrazione o la riproduzione.

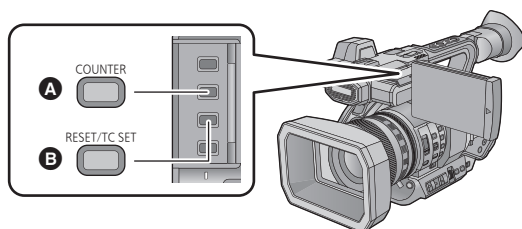

- A** Pulsante COUNTER
- B** Pulsante RESET/TC SET

Premere il pulsante COUNTER per modificare la visualizzazione del contatore.

- La visualizzazione passerà al seguente ordine: Time Code → Informazioni Utente* → Contatore Registrazione → Off.

Contatore	Indicazioni
Time Code	TC 00:00:00:00 o TC 00:00:00.00 <ul style="list-style-type: none"> • La visualizzazione cambierà a seconda dell'impostazione di [MODO DF]. (→ 71)
Informazioni utente* (→ 72)	UB 00 00 00 00
Contatore registrazione (→ 73)	(In modalità registrazione) 0:00:00 o SCN 0:00:00 (In modalità riproduzione) SCN 0:00:00 <ul style="list-style-type: none"> • In modalità registrazione, la visualizzazione cambierà a seconda dell'impostazione di [REC COUNTER]. • In modalità riproduzione, la visualizzazione tornerà a SCN 0:00:00 per ciascun video.

* Visualizzate solo quando [MODO REG.] è impostato su [AVCHD]. (→ 141)

Impostazione del Time Code

Il Time Code mostrerà il tempo di registrazione in ore, minuti, secondi e fotogrammi.

TC 00:00:00:00 (ore : minuti : secondi : fotogramma [NDF])

TC 00:00:00.00 (ore : minuti : secondi : fotogramma [DF])

- Il numero di fotogrammi (fotogrammi al secondo) varia a seconda del frame rate in [FORMATO REG.] o [FORMATO USCITA]. (→ 142, 147)

Frame rate	Numero di fotogrammi
59.94p/59.94i/29.97p	0 a 29
50.00p/50.00i/25.00p	0 a 24
23.98p/24.00p	0 a 23

[MODO DF]



Selezionare la modalità di compensazione per il time code.

- Impostare [FREQ. SISTEMA] su [59.94Hz]. (→ 141)

Selezionare il menu.

MENU



[IMP. REG.] → [MODO DF] → impostazione desiderata

[DF]:	Il time code è compensato secondo il tempo effettivo. È utilizzato principalmente per i programmi televisivi.
[NDF]:	Il time code non verrà compensato. (Ci sarà una differenza rispetto al tempo effettivo).

- Questa voce verrà impostata su [NDF] automaticamente nei seguenti casi:
 - Quando il frame rate in [FORMATO REG.] o [FORMATO USCITA] è 23.98p o 24.00p (→ 142, 147)
 - Durante la registrazione a intervalli (→ 162)
- Questa voce verrà automaticamente impostata su [NDF] e non verrà visualizzata come voce del menu quando [FREQ. SISTEMA] è impostato su [50.00Hz]. (→ 141)

[GENERATORE TC]



Imposta il modo in cui si sposterà il time code.

Selezionare il menu.

MENU



[IMP. REG.] → [GENERATORE TC] → impostazione desiderata

[FREE RUN]*1:	Si sposterà costantemente.
[REC RUN]:	Si sposterà solo durante la registrazione.

*1 Se il frame rate in [FORMATO REG.] o [FORMATO USCITA] è impostato su 23.98p, è possibile che si verifichi un lieve errore di time code durante il passaggio alla Modalità Riproduzione. (→ 142, 147)

- È impostato automaticamente su [FREE RUN] nei seguenti casi:
 - Quando è abilitato PRE-REC (→ 86, 163)
 - Quando [MODALITÀ 2 SLOT] è impostato su [BACKGROUND] (→ 159)
- È impostato automaticamente su [REC RUN] nei seguenti casi:
 - In modalità Variable Frame Rate*2 (→ 91)
 - Durante la registrazione a intervalli (→ 162)

*2 [FREE RUN] è disponibile anche se il numero di fotogrammi per il frame rate in [FORMATO REG.] e il numero di fotogrammi per la modalità Variable Frame Rate Mode coincidono. Esempio: Quando [FORMATO REG.] è impostato su [FHD 1080/59.94p 50M] e il frame rate è impostato su [60]

- Il time code si resetta quando la batteria integrata al litio si esaurisce quando è impostato su [FREE RUN].

[PRESET TC]



È possibile impostare il time code iniziale.

1 Selezionare il menu.

MENU  : [IMP. REG.] → [PRESET TC]

2 Sfiare la voce da impostare e modificare con / .

- Sarà impostato su 00h00m00s00f quando viene premuto il pulsante RESET/TC SET.
- “h” è l'abbreviazione di ora, “m” di minuto e “s” di secondo e “f” di fotogramma.

3 Sfiare [ESCI] per completare l'impostazione.

- Questa unità regolerà il time code secondo il frame rate del [FORMATO REG.] (→ 142) o [FORMATO USCITA] (→ 147). Pertanto, potrebbe verificarsi una discontinuità rispetto al time code finale precedente quando si cambia il formato di registrazione.
- Se il frame rate in [FORMATO REG.] o [FORMATO USCITA] è impostato su 23.98p, impostare il numero di fotogrammi su [00] o un multiplo di 4. Se si inserisce un valore diverso, il time code non verrà registrato correttamente.

Impostazione delle informazioni utente

Nelle Informazioni utente è possibile inserire otto cifre alfanumeriche esadecimali e visualizzarle come promemoria, ad esempio per annotare date, numeri di controllo, ecc.

UB 00 00 00 00

- Visualizzate solo quando [MODO REG.] è impostato su [AVCHD]. (→ 141)

[PRESET UB]



È possibile impostare le informazioni utente.

- Impostare [MODO REG.] su [AVCHD]. (→ 141)

1 Selezionare il menu.

MENU  : [IMP. REG.] → [PRESET UB]

2 Sfiare la voce da impostare e modificare con / .

- È possibile utilizzare i numeri da 0 a 9 e lettere da A a F.
- Sarà impostato su 00 00 00 00 quando viene premuto il pulsante RESET/TC SET.

3 Sfiare [ESCI] per completare l'impostazione.

Impostazione del contatore di registrazione

Il contatore di registrazione visualizzerà il tempo di registrazione in secondi.

0:00:00 (ore : minuti : secondi (Quando [REC COUNTER] è impostato su [TOTALE]))

SCN 0:00:00 (ore: minuti: secondi (Quando [REC COUNTER] è impostato su [SCENE]))

[REC COUNTER]



Selezionare il metodo di conteggio durante la registrazione.

Selezionare il menu.

MENU
 : [IMP. DISPLAY] → [REC COUNTER] → impostazione desiderata

[TOTALE]: Il numero continua ad aumentare fino a quando il contatore di registrazione viene resettato.

[SCENE]: Resetta il contatore di registrazione all'inizio della registrazione. Conta il tempo di ogni sessione di registrazione.

Per resettare il contatore di registrazione per la modalità di registrazione

Il contatore registrazione verrà impostato su 0:00:00 quando il pulsante RESET/TC SET viene premuto durante la visualizzazione del contatore.

Sincronizzazione del time code con un dispositivo esterno

È possibile sincronizzare il time code predefinito durante la ripresa con più videocamere.

- Nella sezione che segue, il dispositivo con il time code di riferimento viene denominato "master", mentre il dispositivo da sincronizzare viene denominato "slave".

1 Collegare i terminali TC PRESET IN/OUT dei due dispositivi con un cavo BNC (disponibile in commercio) e accenderli.

- Applicare le stesse impostazioni di [FORMATO REG.], [FORMATO USCITA] e [MODO DF] ai due dispositivi. (→ 71, 142, 147)

2 (Sul dispositivo master)

Selezionare il menu [GENERATORE TC].

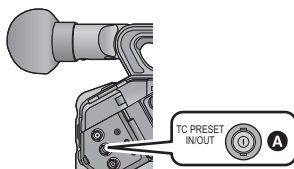

A Terminale TC PRESET IN/OUT

MENU
 : [IMP. REG.] → [GENERATORE TC] → [FREE RUN]

3 (Sul dispositivo master)

Selezionare il menu [SINCRONIZZAZIONE ESTERNA TC].

MENU
 : [IMP. REG.] → [SINCRONIZZAZIONE ESTERNA TC] → [MASTER]

- Il time code verrà trasmesso dal terminale TC PRESET IN/OUT.
- Per annullare la trasmissione del time code, sfiorare [ESC].

4 (Sul dispositivo slave)

Selezionare il menu [SINCRONIZZAZIONE ESTERNA TC].

MENU



: [IMP. REG.] → [SINCRONIZZAZIONE ESTERNA TC] → [SLAVE]

- [GENERATORE TC] sarà impostato su [FREE RUN].

5 (Sul dispositivo slave)

Premere il pulsante RESET/TC SET.

- [TC LINK OK] verrà visualizzato e il time code verrà sincronizzato con quello del dispositivo master.
 - Quando il time code non è sincronizzato correttamente, verrà visualizzata l'indicazione [TC LINK NG].
 - Per annullare l'operazione senza sincronizzare il time code, sfiorare [ESC].
-
- Utilizzare un cavo BNC a doppia schermatura disponibile in commercio equivalente a 5C-FB.
 - [SINCRONIZZAZIONE ESTERNA TC] non può essere impostato su [SLAVE] nei seguenti casi:
 - In modalità Variable Frame Rate (→ 91)
 - Durante la registrazione a intervalli (→ 162)

Registrazione

Pulsante USER

Ciascuno dei pulsanti USER può registrare una funzione tra le 38 funzioni disponibili.

- Sul corpo principale sono presenti otto pulsanti USER (da USER1 a USER8) e sul monitor LCD vengono visualizzate quattro icone del pulsante USER (da USER9 a USER12).

Impostazione del pulsante USER

1 Selezionare il menu.

MENU



: [INT.UTEN.] → [USER1] a [USER12]

- Non è possibile associare funzioni ai pulsanti utente da [USER9] a [USER12] in modalità riproduzione.

2 Sfiore l'elemento da registrare.

- Per quanto riguarda le funzioni del pulsante USER che è possibile registrare, fare riferimento alla pagina 76.
- Sfiore [INHIBIT] per annullare la registrazione.
- È possibile visualizzare la pagina successiva (o precedente) sfiorando ▲/▼.

3 Sfiore [ESC] per completare l'impostazione.

- Le tabelle sotto mostrano le informazioni predefinite.

Pulsante USER1	[DRS]
Pulsante USER2	[ATW]
Pulsante USER3	[BACKLIGHT]
Pulsante USER4	[FOCUS MACRO]
Pulsante USER5	[O.I.S.]
Pulsante USER6	[ZEBRA]

Pulsante USER7	[WFV]
Pulsante USER8	[REC CHECK]
Pulsante USER9	[FRZ FRAME]
Pulsante USER10	[DETTAGLIO EVF/ LCD]
Pulsante USER11	[ATW LOCK]
Pulsante USER12	[MENU]

- Effettuare [TUTTI] in [IMP. INIZ.] ripristina queste impostazioni predefinite. (→ 178)

Utilizzo del pulsante USER

Per utilizzare il pulsante impostato USER, premere il pulsante da USER1 a USER8 o sfiorare l'icona del pulsante da USER9 a USER12 visualizzata quando si sfiora il monitor LCD.

(Quando si utilizza il pulsante da USER1 a USER7)

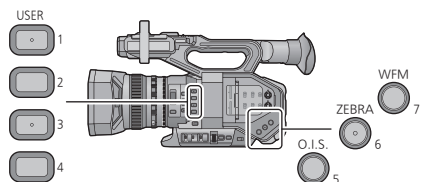

(Quando si utilizza il pulsante USER8)

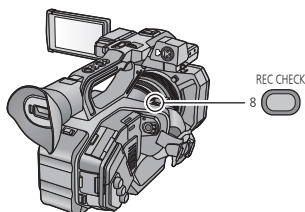

(Quando si utilizza il pulsante da USER9 a USER12)

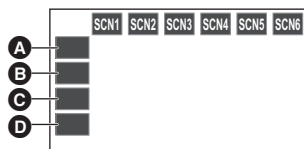

- A [USER9]
- B [USER10]
- C [USER11]
- D [USER12]

• Per annullare, premere il tasto USER o sfiorare nuovamente l'icona del pulsante USER. Per annullare o usare le seguenti funzioni per i pulsanti USER, fare riferimento a ciascuna pagina.

- Dissolvenza Nero (→ 78)
- Dissolvenza Bianco (→ 78)
- Zoom digitale (→ 79)
- Controllo delle riprese (→ 80)
- Eliminazione ultimo video (→ 80)
- Modalità Area (→ 82)
- Transizione della Messa a fuoco (→ 52)
- Sfondo (→ 85)
- WFM (→ 87)
- Zebratura (→ 88)
- File scena (→ 89)
- Registrazione automatica (→ 90)
- Regolazione delle dimensioni dell'area AF (→ 90)
- Log View Assist (→ 94)
- Uscita LCD/EVF (→ 24)

■ Selettore visualizzazione o meno dei pulsanti USER

È possibile attivare o meno la visualizzazione delle icone dei pulsanti USER sul monitor LCD.

Selezionare il menu.

MENU : [INT.UTEN.] → [DISPLAY PULSANTE USER] → [ON] o [OFF]

■ Controllare l'impostazione dei pulsanti USER

Per controllare le impostazioni del pulsante USER (USER1 a 8) sulla schermata di registrazione, utilizzare il selettore DISP/MODE CHK per visualizzare la schermata con le informazioni sulla modalità. (→ 96)

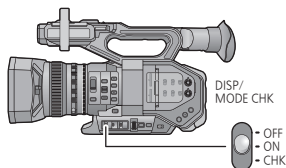

Funzioni del pulsante USER

■ Elenco delle funzioni dei pulsanti USER

Voce	Icona	Funzione
[INHIBIT]	[INH]	Non valido
[FOCUS ASSIST]	[FA]	Focus Assist
[BACKLIGHT]	[B.Light]	Compensazione del controluce
[SPOTLIGHT]	[S.Light]	Spettacolo
[BLACK FADE]	[B.FD]	Dissolvenza Nero
[WHITE FADE]	[W.FD]	Dissolvenza Bianco
[ATW]	[ATW]	Bilanciamento del bianco con tracciatura automatica
[ATW LOCK]	[ATW.L]	ATW Lock
[D.ZOOM]	[D.ZM]	Zoom digitale
[HISTOGRAM]	[HIST]	Istogramma
[REC CHECK]	[REC.C]	Controllo registrazione
[LAST SCN DEL]	[LstDel]	Eliminazione ultimo video
[DRS]	[DRS]	DRS
[FRZ FRAME]	[FRZ]	Fermo immagine
[SUPER GAIN]	[S.Gain]	Super guadagno ^{*1}
[AREA]	[AREA]	Modalità Area
[FOCUS TRANS]	[F.Tran]	Transizione della messa a fuoco ^{*2}
[CAPTURE]	[Capture]	Cattura
[DETTAGLIO EVF/LCD]	[DETAIL]	Dettaglio EVF/LCD
[IR REC]	[IR REC]	Registrazione ad infrarossi
[LIVELLA]	[Livella]	Indicatore di equilibrio
[BACKGROUND]	[Backgr]	Sfondo
[BANDA FLASH]	[FBC]	Compensazione della banda del flash
[PRE-REC]	[PRE-REC]	PRE-REC
[WV]	[WV]	WFM
[FAST ZOOM]	[F.ZOOM]	Zoom veloce
[EVF ON/OFF]	[EVF SW]	EVF ON/OFF
[A.IRIS LEVEL]	[A.IRIS]	Livello diaframma automatico
[ZEBRA]	[ZEBRA]	Zebratura
[O.I.S.]	[O.I.S.]	Stabilizzatore di immagine ottico
[FILE DI SCENA]	[FILE SCN]	File scena
[AUTO REC]	[AutoRec]	Registrazione automatica

*1 Non è disponibile in modalità Auto

*2 Non è disponibile per la Messa a fuoco automatica.

Voce	Icona	Funzione
[AF AREA]	[AF Area]	Regolazione della larghezza dell'area AF
[VFR]	[VFR]	Modalità Variable Frame Rate
[FOCUS MACRO]	[F.Macro]	Macro messa a fuoco
[i.ZOOM]	[i.Zoom]	i.Zoom
[LOG VIEW ASSIST]	[LogView]	Log View Assist
[USCITA LCD/EVF]	[LCD/EVF]	Uscita LCD/EVF
[MENU]	[MENU]	Menu

- Il seguente tasto funzione USER può essere impostato anche dal menu.
 - [HISTOGRAM] (→ 174)
 - [DRS] (→ 139)
 - [REG. INFRAROSSI] (→ 164)
 - [INDIC. LIV.] (→ 173)
 - [DETTAGLIO EVF/LCD] (→ 45)
 - [COMPENSAZIONE BANDA FLASH] (→ 140)
 - [PRE-REC] (→ 163)
 - [WV] (→ 155)
 - [FAST ZOOM] (→ 41)
 - [LIVELLO AUTO IRIS] (→ 60)
 - [ZEBRA] (→ 155)
 - [O.I.S.] (→ 151)
 - [FILE DI SCENA] (→ 131)
 - [AMPIEZZA AREA AF] (→ 47)
 - [VFR] (→ 131)
 - [FOCUS MACRO] (→ 154)
 - [i.Zoom] (→ 41)
 - [USCITA LCD/EVF] (→ 24)

Messa a fuoco assistita

- Registrare “Messa a fuoco assistita” su un pulsante USER. (→ 74)
- È possibile impostare la messa a fuoco assistita. (→ 48)

Compensazione del controluce

- Registrare “Compensazione del controluce” su un pulsante USER. (→ 74)
- Passa a controllo automatico del diaframma per compensare il controluce. Questo rende l'immagine più luminosa per evitare che un soggetto in controluce risulti scuro.
- Quando viene impostato appare .
 - Quando l'impostazione viene annullata verrà ripristinata la modalità Diaframma automatico standard ([STD]). (→ 59)

- Questa voce non può essere impostata durante il fermo immagine. (→ 81)

Spotlight

- Registrare “Spotlight” su un pulsante USER. (→ 74)
- Passa alla regolazione automatica del diaframma per spotlight. Il soggetto viene ripreso chiaramente anche se è fortemente illuminato.
- Quando viene impostato appare .
 - Quando l'impostazione viene annullata verrà ripristinata la modalità Diaframma automatico standard ([STD]). (→ 59)

- Questa voce non può essere impostata durante il fermo immagine. (→ 81)

Dissolvenza Nero



- Registrare “Dissolvenza Nero” su un pulsante USER. (→ 74)

In fase di registrazione video e audio è possibile aggiungere l'effetto fade in/fade out (nero).

Premere il pulsante USER o sfiorare l'icona del pulsante USER nella schermata di registrazione.

- L'effetto fade out e fade in inizierà dopo aver completato il fade out.
- Tenere premuto il pulsante per ottenere l'effetto di fade out e rilasciarlo per ottenere il processo di fade in.

-
- La registrazione non avrà inizio anche se è iniziata la dissolvenza in uscita. È possibile premere il pulsante di avvio/arresto della registrazione durante la dissolvenza in ingresso o in uscita.
 - La funzione dissolvenza nero non è disponibile nei seguenti casi:
 - In modalità Variable Frame Rate (→ 91)
 - Durante la registrazione a intervalli (→ 162)
 - Le anteprime dei video registrati utilizzando l'effetto fade in diventano nere.

Dissolvenza Bianco



- Registrare “Dissolvenza Bianco” su un pulsante USER. (→ 74)

Al video e audio in fase di registrazione è possibile aggiungere l'effetto fade in/fade out (bianco).

Premere il pulsante USER o sfiorare l'icona del pulsante USER nella schermata di registrazione.

- L'effetto fade out e fade in inizierà dopo aver completato il fade out.
- Tenere premuto il pulsante per ottenere l'effetto di fade out e rilasciarlo per ottenere il processo di fade in.

-
- La registrazione non avrà inizio anche se è iniziata la dissolvenza in uscita. È possibile premere il pulsante di avvio/arresto della registrazione durante la dissolvenza in ingresso o in uscita.
 - La funzione dissolvenza bianco non è disponibile nei seguenti casi:
 - In modalità Variable Frame Rate (→ 91)
 - Durante la registrazione a intervalli (→ 162)
 - Le anteprime dei video registrate utilizzando l'effetto fade in diventano bianche.

ATW



- Registrare “ATW” su un pulsante USER. (→ 74)

Il bilanciamento del bianco può essere cambiato in ATW. (→ 55)

-
- Questa funzione non è disponibile quando la modalità Bilanciamento del bianco è impostata su [ATW LOCK].

ATW Lock



- Registrare “ATW Lock” su un pulsante USER. (→ 74)

Imposta la modalità bilanciamento del bianco su [ATW LOCK].(→ 57)

Zoom digitale



- Registrare “Zoom digitale” su un pulsante USER. (→ 74)
- Impostare [BIT DI USCITA] su [4:2:2(8bit)]. (→ 31)

Premere il pulsante USER o sfiorare l'icona del pulsante USER nella schermata di registrazione.

- Quando [DIGITAL ZOOM] è impostato su [×2], [×5] o [×10], lo zoom digitale si attiverà/disattiverà ogni volta che si premerà il pulsante.
- Quando [DIGITAL ZOOM] è impostato su [Interruttore], l'ingrandimento dello zoom cambierà ogni volta che si premerà il pulsante.
2× → 5× → 10× → Impostazione annullata

■ Per modificare l'ingrandimento dello zoom dello Zoom digitale

L'ingrandimento dello zoom dello Zoom digitale varia a seconda dell'impostazione [DIGITAL ZOOM].

MENU



: [SW SETUP] → [DIGITAL ZOOM] → impostazione desiderata

[×2]:	Impostare l'ingrandimento dello zoom su 2×.
[×5]:	Impostare l'ingrandimento dello zoom su 5×.
[×10]:	Impostare l'ingrandimento dello zoom su 10×.
[Interruttore]:	Modifica l'ingrandimento dello zoom ogni volta che si preme il corrispondente pulsante USER.

- Quando si utilizza lo Zoom digitale, maggiore è l'impostazione dell'ingrandimento dello zoom, minore sarà la qualità dell'immagine.
- Lo zoom digitale non è disponibile nei seguenti casi:
 - Quando [BIT DI USCITA] è impostato su [4:2:2(10bit)]
 - In modalità Fermo immagine (→ 81)
 - Quando si utilizza la Modalità Area (→ 82)
 - In modalità Variable Frame Rate (→ 91)
 - Durante la registrazione a intervalli (→ 162)
- Lo zoom digitale viene annullato nei seguenti casi:
 - Se si spegne l'unità
 - Se si preme il pulsante THUMBNAIL
 - Quando [SELEZ. MODALITÀ USB] è impostato su [Dispositivo] e questa unità è collegata ad un PC. (→ 122)

Istogramma



- Registrare “Istogramma” su un pulsante USER. (→ 74)

Viene visualizzato un grafico con la luminosità come asse orizzontale ed il numero di pixel con tale luminosità sull'asse verticale. Osservando la distribuzione del grafico è possibile determinare l'esposizione dell'intera immagine.

■ Per spostare un istogramma

È possibile spostare un istogramma sfiorando lo schermo e tenendo premuta la visualizzazione dell'istogramma **A**. Far scorrere la visualizzazione sfiorandola per spostare l'istogramma nel punto desiderato.

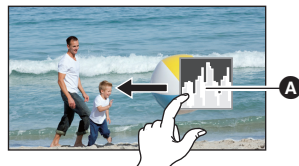

-
- Questa funzione non è disponibile nei seguenti casi:
 - Quando [FORMATO REG.] è impostato su [UHD 2160/59.94p 150M] o [UHD 2160/50.00p 150M] (→ 142)
 - In modalità Fermo immagine (→ 81)
 - Per regolare la luminosità, fare riferimento alla pagina 59.

Controllo registrazione



- Registrare “Controllo registrazione” su un pulsante USER. (→ 74)
- Impostare [BIT DI USCITA] su [4:2:2(8bit)]. (→ 31)

È possibile riprodurre circa 2 secondi alla fine dell'ultimo video registrato. Si tornerà alla schermata di registrazione una volta che la riproduzione è terminata.

-
- L'operazione di riproduzione non è possibile durante il controllo della registrazione.
 - Il controllo della registrazione non è possibile nei seguenti casi:
 - Quando si spegne/si accende l'unità
 - Quando si preme il pulsante THUMBNAIL
 - Quando la scheda SD viene inserita/rimossa
 - Quando [BIT DI USCITA] è impostato su [4:2:2(10bit)]
 - Quando viene cambiata l'impostazione di [FORMATO REG.] (→ 142)
 - Impostare [MODALITÀ 2 SLOT] su [SIMULTANEA] o [BACKGROUND]. (→ 159)
 - Viene utilizzata la funzione PRE-REC (→ 86, 163)
 - Durante la registrazione a intervalli (→ 162)
 - In modalità Fermo immagine (→ 81)

Eliminazione ultimo video



- Registrare “Eliminazione ultimo video” su un pulsante USER. (→ 74)
- Impostare [BIT DI USCITA] su [4:2:2(8bit)]. (→ 31)

È possibile cancellare l'ultimo video registrato.

I video eliminati non possono essere recuperati.

1 Premere il pulsante USER o sfiorare l'icona del pulsante USER nella schermata di registrazione.

2 Sfiore [SI].

- Sfiorendo [NO] si tornerà alla schermata di registrazione annullando la cancellazione

-
- Eliminazione ultimo video non è possibile nei seguenti casi:
 - Quando si spegne/si accende l'unità
 - Quando si preme il pulsante THUMBNAIL
 - Quando la scheda SD viene inserita/rimossa
 - Quando [BIT DI USCITA] è impostato su [4:2:2(10bit)]
 - Quando viene cambiata l'impostazione di [FORMATO REG.] (→ 142)
 - Impostare [MODALITÀ 2 SLOT] su [SIMULTANEA], [BACKGROUND] o [DUAL CODEC]. (→ 159)
 - Durante la registrazione a intervalli (→ 162)



- **Registrare “DRS” su un pulsante USER. (→ 74)**

Selezionare la funzione DRS (Dynamic Range Stretcher).

È possibile ampliare la gamma dinamica comprimendo il livello del segnale video della zona altamente illuminata che in registrazione standard risulta troppo chiara.

-
- Questa voce non può essere impostata mentre è selezionata la modalità Variable Frame Rate. (→ 91)
 - Se vi sono parti estremamente scure o luminose, o se la luminosità è insufficiente, è possibile che l'effetto non sia evidente.
 - È anche possibile regolare il livello di compressione della zona ad elevata luminosità modificando l'impostazione di [EFFETTO DRS]. (→ 139)

Fermo immagine



- **Registrare “Fermo immagine” su un pulsante USER. (→ 74)**

Blocca l'immagine su questa unità.

- L'indicazione Freeze verrà visualizzata sullo schermo e lampeggerà.

-
- Se si riprende un video in modalità Fermo immagine, verranno registrati l'immagine bloccata e l'audio.
 - Durante Fermo immagine è possibile effettuare le seguenti operazioni. Le altre operazioni verranno disabilitate.
 - Registrazione di video
 - Annullamento di Fermo immagine
 - Utilizzo del selettore FOCUS A/M/∞
 - Utilizzo del selettore WHITE BAL
 - Utilizzo del selettore GAIN
 - Questa funzione non è disponibile nei seguenti casi:
 - Quando si utilizza la Messa a fuoco assistita (→ 48)
 - In modalità Variable Frame Rate (→ 91)
 - Durante la registrazione a intervalli (→ 162)
 - Quando vengono visualizzate le barre colorate. (→ 95)
 - La modalità Fermo immagine viene annullata nei seguenti casi:
 - Spegnimento dell'unità
 - Quando si preme il pulsante THUMBNAIL
 - Quando questa unità è impostata su Variable Frame Rate Mode
 - Quando [SELEZ. MODALITÀ USB] è impostato su [Dispositivo] e questa unità è collegata ad un PC. (→ 122)

Super Guadagno



- **Registrare “Super Guadagno” su un pulsante USER. (→ 74)**

- **Passare alla modalità Manuale. (→ 36)**

Questo cambia il valore del guadagno in un valore [SUPER GAIN]. (→ 62)



È possibile applicare diversi effetti al soggetto sfiorato.

■ Impostazione di un effetto in Modalità Area

È possibile selezionare le seguenti voci del menu per impostare un effetto da applicare sfiorando il soggetto.

MENU  : [SW SETUP] → [MODO AREA] → impostazione desiderata

[INH]:	Non applica nessun effetto della Modalità Area
[FUOCO]:	Ottimizza automaticamente la messa a fuoco per il soggetto sfiorato
[IRIS]:	Ottimizza automaticamente il diaframma per il soggetto sfiorato
[Y GET]:	Visualizza il livello di luminosità del soggetto sfiorato
[FUOCO/IRIS]:	Ottimizza automaticamente la messa a fuoco e il diaframma per il soggetto sfiorato
[FUOCO/Y GET]:	Ottimizza automaticamente la messa a fuoco per il soggetto sfiorato e visualizza il livello di luminosità del soggetto.

■ Utilizzo della Modalità Area

- Registrare “Modalità Area” su un pulsante USER. (→ 74)

1 Premere il corrispondente pulsante USER o sfiorare la corrispondente icona del pulsante USER nella schermata di registrazione.

- La Modalità Area verrà abilitata e verrà visualizzata .

2 Sfiore la schermata di registrazione.

- La cornice area verrà visualizzata nella parte sfiorata. Verrà applicato l'effetto della voce del menu selezionata.

Per disattivare la Modalità Area

(Con un pulsante USER)

Premere il pulsante USER

(Con un'icona del pulsante USER)

1 Sfiore e tenere premuta la schermata di registrazione per visualizzare le icone operative.

2 Sfiore l'icona del pulsante USER.

Per cambiare la dimensione della cornice area

È possibile ruotare il selettore rotativo per cambiare la dimensione della cornice area.

- La cornice area è disponibile in tre dimensioni.

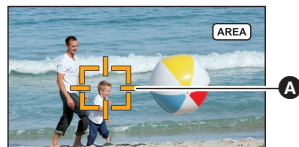

A Cornice Area

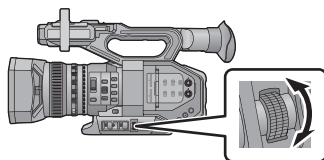

- La Funzione Area non è disponibile nei seguenti casi:
 - In modalità Variable Frame Rate (→ 91)
 - Quando è collegato un telecomando (disponibile in commercio) (→ 113)
- La modalità area viene annullata nei seguenti casi:
 - Se si spegne l'unità
 - Se si preme il pulsante THUMBNAIL
 - Quando si imposta [FORMATO REG.] su [4K 2160/24.00p 100M] (→ 142)
 - Quando si imposta [FORMATO USCITA] su [4K 2160/24.00p] (→ 147)
 - Quando viene cambiata l'impostazione di [Rapporto d'aspetto] (→ 148)
 - Quando [SELEZ. MODALITÀ USB] è impostato su [Dispositivo] e questa unità è collegata ad un PC. (→ 122)
- Quando si utilizza la modalità area, anche se si imposta [ZEBRA] su [MARKER], la cornice di visualizzazione della luminanza non verrà visualizzata. (→ 88, 155)
Il livello di luminanza, inoltre, non verrà visualizzato se [MODO AREA] è impostato su [FUOCO], [IRIS] o [FUOCO/IRIS].

Transizione della Messa a fuoco



- Registrare “Transizione della Messa a fuoco” su un pulsante USER. (→ 74)
- Passare alla modalità messa a fuoco manuale. (→ 44)

Con la Transizione della Messa a fuoco, è possibile spostare la posizione corrente della messa a fuoco su una posizione di messa a fuoco pre-registrata. (→ 52)

Cattura



- Registrare “Cattura” su un pulsante USER. (→ 74)
- È possibile registrare o creare foto a partire da video registrati. (→ 34, 106)

Dettaglio EVF/LCD



- Registrare “Dettaglio EVF/LCD” su un pulsante USER. (→ 74)
- [DETTAGLIO EVF/LCD] aiuta a ottenere più facilmente la messa a fuoco enfatizzando i contorni dell'immagine visualizzata sul monitor LCD o nel mirino. (→ 45)
- Queste impostazioni non influenzano l'aspetto delle immagini registrate.



● Registrare “Registrazione a infrarossi” su un pulsante USER. (→ 74)

Cambia l'impostazione della modalità registrazione a infrarossi.

- Questa unità funziona nel modo seguente in modalità registrazione a infrarossi:
 - Sullo schermo viene visualizzato ☾.
 - Il diaframma, il guadagno e la velocità dell'otturatore vengono regolati automaticamente.
 - Quando [OTT. LENTO AUT.] è impostato su [ON], la velocità dell'otturatore verrà automaticamente impostata su 1/30, 1/24 o 1/25. (→ 158)

- Si consiglia l'uso del treppiede.
- La messa a fuoco con Messa a fuoco automatica impiega più tempo in luoghi bui.
- Non utilizzare questa funzione in condizioni di forte illuminazione. In caso contrario è possibile che si verifichi un malfunzionamento.
- È possibile ottenere un'immagine chiara posizionando l'area centrale dello schermo sul soggetto.
- [REG. INFRAROSSI] non può essere impostato in modalità Variable Frame Rate. (→ 91)
- È possibile che i valori di messa a fuoco non vengano visualizzati correttamente in modalità registrazione a infrarossi. (→ 44)
- Le seguenti voci di menu non sono disponibili in modalità registrazione ad infrarossi.
 - [FILE DI SCENA] (→ 131)
 - [DETTAGLIO MASTER] (→ 132)
 - [RID. RUMORE DETT.] (→ 133)
 - [DETT. TONO PELLE] (→ 133)
 - [LIV. DETT. VERT.] (→ 133)
 - [LIVELLO KNEE APE] (→ 134)
 - [IMPOS. CONTR. GUAD. RB] (→ 134)
 - [LIVELLO COLORE] (→ 135)
 - [FASE COLORE] (→ 135)
 - [MATRICE] (→ 135)
 - [IMPOSTAZIONE CORREZIONE COLORE] (→ 136)
 - [LIV. PIEDISTALLO] (→ 137)
 - [MODO GAMMA] (→ 137)
 - [BLACK GAMMA] (→ 138)
 - [BLACK GAMMA RANGE] (→ 138)
 - [MODO KNEE] (→ 138)
 - [KNEE MASTER POINT] (→ 138)
 - [KNEE MASTER SLOPE] (→ 139)
 - [DRS] (→ 81, 139)
 - [EFFETTO DRS] (→ 139)
 - [LIVELLO AUTO IRIS] (→ 60, 88)
 - [EFFETTO AUTO IRIS LEVEL] (→ 60)
 - [MODO V-Log L] (→ 140)
 - [ATW TARGET R] (→ 57)
 - [ATW TARGET B] (→ 57)
 - [WB VAR] (→ 153)
 - [AIUTO MF] (→ 51)
 - [PERSON. AF] (→ 46)
 - [VEL. AF] (→ 46)
 - [SENSIBILITÀ AF] (→ 46)
 - [FOCUS TRANSITION] (→ 52)
- Le seguenti funzioni non sono disponibili in modalità registrazione ad infrarossi.
 - Transizione della Messa a fuoco (→ 52)
 - Cambiare la modalità bilanciamento del bianco (→ 55)
 - Regolazione del diaframma (→ 59)
 - Regolazione del guadagno (→ 61)
 - Limite AGC (→ 62)
 - Regolazione della velocità dell'otturatore (→ 63)
 - Filtro ND (→ 96)
 - Compensazione del controluce (→ 77)
 - Spotlight (→ 77)
 - ATW (→ 78)
 - Blocco ATW (→ 57)
 - Super Guadagno (→ 62)

Indicatore di equilibrio



● Registrare “Indicatore di equilibrio” su un pulsante USER. (→ 74)

Questa funzione mostra l'inclinazione orizzontale/verticale dell'unità con un misuratore elettronico dell'inclinazione.

■ Per correggere l'inclinazione

(Direzione orizzontale)

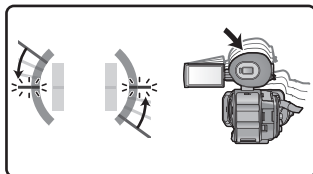

Quando si corregge l'inclinazione verso sinistra

(Direzione verticale)

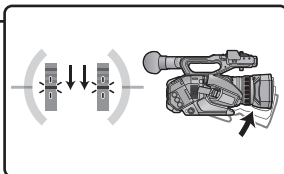

Quando si corregge l'inclinazione verso il basso

- La visualizzazione dell'inclinazione orizzontale **A** e verticale **B** è gialla quando c'è un'inclinazione e verde quando non c'è quasi inclinazione.
- L'angolazione massima di visualizzazione dell'inclinazione è di circa 45° in direzione orizzontale e di 10° in verticale.
- Il meccanismo elettronico di equilibrio non influisce sulle immagini effettivamente registrate.

● Questa funzione non è disponibile nei seguenti casi:

- In modalità Fermo immagine (→ 81)
- Quando vengono visualizzate le barre colorate. (→ 95)
- Se [AUTORIPRESA] (→ 175) è impostato su [SPECCHIO], se l'utente riprende se stesso il meccanismo elettronico non viene visualizzato.
- Anche se l'inclinazione è corretta, è possibile che si verifichi un errore di circa 1°.
- Il meccanismo elettronico di equilibrio non può essere visualizzato correttamente nei seguenti casi:
 - Quando si sposta questa unità
 - Quando si punta questa unità verso l'alto o il basso con un'angolazione quasi perpendicolare

Sfondo



● Registrare “Sfondo” su un pulsante USER. (→ 74)

Quando [MODALITÀ 2 SLOT] è impostata su [BACKGROUND], è possibile avviare/arrestare la registrazione in background.

● Quando la destinazione registrazione di video è impostata su [SCHEDA SD 1] in [SELEZ. SUPP.] (→ 32), [SCHEDA SD 2] sarà utilizzata per la registrazione in background.

Le seguenti istruzioni presuppongono che la destinazione di registrazione dei video sia impostata su [SCHEDA SD 1].

● Impostare [MODALITÀ 2 SLOT] su [BACKGROUND]. (→ 159)

[BACKGR] viene visualizzato per SCHEDA SD 2.

(Per avviare la registrazione in background)

Premere il corrispondente pulsante USER o icona del pulsante USER corrispondente.

- La registrazione in background inizierà sulla scheda SD in SCHEDA SD 2. ([BACKGR] verrà visualizzato in rosso.)

(Per interrompere la registrazione in background)

Mentre la registrazione del video su [SCHEDA SD 1] viene arrestata, tenere premuto il corrispondente pulsante USER o l'icona del pulsante USER.

-
- Per informazioni sulla Registrazione in background vedere a pagina 160.

Compensazione della banda del flash



- **Registrazione “Compensazione della banda del flash” su un pulsante USER.** (→ 74)

Se si imposta la voce su [ON], è possibile compensare e ridurre la banda del flash, un fenomeno che crea livelli di luminosità notevolmente diversi nella parte superiore e inferiore dell'immagine quando la registrazione viene effettuata in un ambiente in cui un'altra videocamera sta utilizzando il flash.

- Sullo schermo viene visualizzato FBC.

-
- Questa funzione non è disponibile nei seguenti casi:
 - Quando il frame rate in [FORMATO REG.] o [FORMATO USCITA] è 29.97p, 23.98p, 24.00p o 25.00p (→ 142, 147)
 - Quando si utilizza [DIGITAL ZOOM] (→ 79)
 - In modalità Variable Frame Rate (→ 91)
 - L'impostazione verrà disattivata nei seguenti casi:
 - Se si spegne l'unità
 - Se si preme il pulsante THUMBNAİL
 - Quando [SELEZ. MODALITÀ USB] è impostato su [Dispositivo] e questa unità è collegata ad un PC. (→ 122)
 - [CAMBIO VISUAL. OTTURAT.] è fisso su [sec.]. (→ 172)
 - Verrà attivata la Modalità otturatore manuale. Questa imposterà la velocità dell'otturatore su 1/60 o 1/50.

PRE-REC



- **Registrazione “PRE-REC” su un pulsante USER.** (→ 74)
- **Impostare [BIT DI USCITA] su [4:2:2(8bit)].** (→ 31)

Ciò permette di iniziare la registrazione di un'immagine e dell'audio prima di premere il tasto di avvio/arresto della registrazione. Le scene AVCHD verranno registrate a circa 3 secondi dall'attivazione, mentre MOV/MP4 verrà registrato a circa 4 secondi dall'attivazione.

- [P-] viene visualizzato sullo schermo. Dopo che è stata avviata la registrazione, l'indicazione cambia in [P-REC].

-
- **Inquadrare prima il soggetto.**
 - Non viene emesso il segnale acustico.
 - Questa funzione non è disponibile nei seguenti casi:
 - Quando si imposta [BIT DI USCITA] su [4:2:2(10bit)]
 - In modalità Variable Frame Rate (→ 91)
 - Quando [MODALITÀ 2 SLOT] è impostato su [BACKGROUND] (→ 159)
 - Durante la registrazione a intervalli (→ 162)
 - Nei seguenti casi, è possibile che non vengano registrate un'immagine fissa della durata di 3 secondi che precede la registrazione di una scena AVCHD o una scena di 4 secondi che precede la registrazione di una scena MOV/MP4:
 - Quando sono appena trascorse 3 ore da quando si è impostato PRE-REC
 - Se l'intervallo di tempo tra il momento in cui [PRE-REC] è stato impostato su [ON] e l'avvio della registrazione è troppo breve
 - Se l'intervallo di tempo tra il momento in cui si visualizza la schermata di registrazione spegnendola e riaccendendola o premendo il pulsante THUMBNAİL e l'avvio della registrazione è troppo breve, tenendo conto di quando si è impostato PRE-REC
 - Le immagini visualizzate nell'anteprima in modalità riproduzione saranno diverse dalle immagini in movimento visualizzate all'inizio della riproduzione.

**● Registrare "WFM" su un pulsante USER. (→ 74)**

Questa funzione visualizza le forme d'onda sul monitor LCD.

Premere il pulsante USER nella schermata di registrazione

- Quando [TIPO WFM] è impostato su [WAVEFORME] o [VECTOR], ogni volta che si preme il pulsante la funzione WFM verrà abilitata o disabilitata.
- Quando [TIPO WFM] è impostato su [WAVE/VECTOR], ogni volta che si preme il pulsante l'impostazione verrà commutata.
WAVEFORME (visualizzazione onda) → VECTOR (visualizzazione vettore) → OFF

- Se è stato abilitato WFM sfiorando l'icona del pulsante USER applicabile, impostare [WFM] su [OFF] per disabilitarlo.
- Questa funzione non è disponibile nei seguenti casi:
 - Quando si usa il mirino
 - Durante un'autoripresa (→ 28)
 - Quando si utilizza la messa a fuoco assistita (→ 48)
 - In modalità fermo immagine (→ 81)
 - Quando vengono visualizzate le barre colorate. (→ 95)
- [WFM] verrà annullato nei seguenti casi:
 - Se si spegne l'unità
 - Se si preme il pulsante THUMBNAIL
 - Quando [SELEZ. MODALITÀ USB] è impostato su [Dispositivo] e questa unità è collegata ad un PC. (→ 122)

■ Per modificare il tipo di WFM

Selezionare il menu.

 : [SW SETUP] → [TIPO WFM] → impostazione desiderata

[WAVEFORME]: Visualizza le forme d'onda come onde.

[VECTOR]: Visualizza le forme d'onda come vettori.

[WAVE/VECTOR]: Commuta l'impostazione ogni volta che viene premuto il pulsante USER corrispondente.

- Questa funzione non è disponibile nei seguenti casi:
 - Quando si utilizza la Messa a fuoco assistita (→ 48)
 - In modalità Fermo immagine (→ 81)
 - Quando vengono visualizzate le barre colorate (→ 95)

■ Per modificare la posizione di visualizzazione di WFM

Selezionare il menu.

 : [SW SETUP] → [POSIZIONE WFM] → impostazione desiderata

[ALTO/SX]/[ALTO/DX]/[BASSO/SX]/[BASSO/DX]

- È anche possibile spostare la posizione della forma dell'onda in alto a sinistra, in alto a destra, in basso a sinistra o in basso a destra effettuando una delle seguenti operazioni mentre viene visualizzata una forma dell'onda:
 - Ruotando il selettore rotativo.
 - Facendo scorrere la forma dell'onda tenendola premuta.

Zoom veloce



- Registrare “Zoom veloce” su un pulsante USER. (→ 74)

È possibile utilizzare lo zoom veloce mentre si aziona lo zoom con l'apposita leva. (→ 41)

EVF ON/OFF



- Registrare “EVF ON/OFF” su un pulsante USER. (→ 74)

Questo forza l'accensione/lo spegnimento del mirino.

- Dopo che il mirino si accende, se l'apposito sensore rileva la presenza dell'occhio quando questo viene avvicinato all'oculare del mirino l'impostazione [EVF ON/OFF] verrà annullata.

- Quando [USCITA LCD/EVF] è impostato su [LCD], non è possibile selezionare questa voce. (→ 24)

Livello diaframma automatico



- Registrare “Livello diaframma automatico” su un pulsante USER. (→ 74)

Questo abilita/disabilita il livello automatico del diaframma.

- Quando questa voce è abilitata, viene applicata l'impostazione di [EFFETTO AUTO IRIS LEVEL]. (→ 60)

Zebratura



- Registrare “Zebratura” su un pulsante USER. (→ 74)

Premere il pulsante USER o sfiorare l'icona del pulsante USER nella schermata di registrazione.

Passa tra la visualizzazione zebra e la visualizzazione marker ogni volta che si preme il pulsante. Zebratura 1 → Zebratura 2 → Marker → impostazione annullata

* Non viene visualizzato quando [LIVELLO ZEBRA 2]/[MARKER] è impostato su [OFF]. (→ 171)

(Quando si imposta Zebra 1)

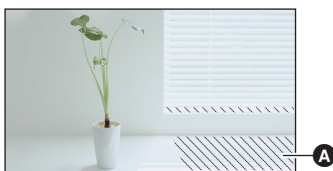

(Quando si imposta Marker)

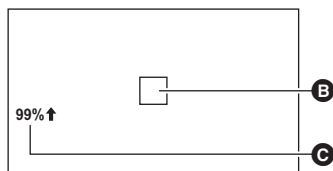

Zebra display:

Le parti in cui la saturazione del bianco (saturazione del colore) potrebbe verificarsi con maggiore probabilità (parti estremamente illuminate o lucide) vengono visualizzate con linee diagonali (pattern zebra **A**).

Marker display:

Visualizza in % il livello di luminosità della parte centrale dello schermo (cornice visualizzazione luminosità **B**).

Facilita la regolazione della luminosità dell'oggetto, verificandone il livello di luminosità, quando si riprende lo stesso oggetto in contesti diversi.

- Il livello della luminosità **C** viene visualizzato tra 0% e 99%. Verrà visualizzato come 99%↑ quando è superiore al 99%.

- Questa funzione non è disponibile nei seguenti casi:
 - Quando [WFOV] è impostato su [ON] (→ 87, 155)
 - In modalità Fermo immagine (→ 81)

- È possibile registrare immagini con una saturazione del bianco limitata regolando manualmente la velocità dell'otturatore o la luminosità in modo che non venga visualizzata il pattern zebra (→ 59, 63).
- La zebratura non compare sull'immagine effettivamente ripresa.
- È inoltre possibile regolare il livello del pattern zebra visualizzato. (→ 171)
- È inoltre possibile cambiare l'impostazione [MODO ZEBRA] per modificare il tempo di visualizzazione del pattern zebra. (→ 155)

Stabilizzatore di immagine ottico



- Registrare "Stabilizzatore di immagine ottico" su un pulsante USER. (→ 74)

Questo abilita/disabilita lo stabilizzatore di immagine. (→ 42)

File scena



- Registrare "File scena" su un pulsante USER. (→ 74)

È possibile salvare le impostazioni relative ai numeri scena di [PERSONAL. SCENE] sulla scheda SD o caricarle dalla scheda SD a questa unità.

■ Salvataggio delle impostazioni scena personalizzate

1 Premere il pulsante USER o sfiorare l'icona del pulsante USER nella schermata di registrazione.

2 Sfiore [SALVA].

3 Sfiore il nome del file della scena.

- Tutte le impostazioni relative ai numeri scena verranno salvate.

- È possibile salvare fino a 8 file.

- Se si è sfiorato il nome di un file di una scena esistente, sfiorare [SI] per sovrascriverlo.

4 Sfiore [ESCI] per completare l'impostazione.

■ Assegnazione dei file delle scene salvati a scene personalizzate

1 Premere il pulsante USER o sfiorare l'icona del pulsante USER nella schermata di registrazione.

2 Sfiore [CARICA].

3 Sfiore il nome del file della scena che si desidera caricare.

4 Sfiore il numero a cui si desidera assegnare il file della scena.

- Le impostazioni relative al numero scena sfiorato verranno caricate, e quindi assegnate al numero scena corrispondente in [PERSONAL. SCENE].

- Se si sfiora [TUTTI], verranno caricate le impostazioni relative a tutti i numeri scena.

5 Sfiore [ESCI] per completare l'impostazione.

-
- Per accedere a questa funzione è anche possibile selezionare le voci del menu.

[FILE DI SCENA] → [FILE DI SCENA] → [CARICA] o [SALVA]

Registrazione automatica



• Registrare “Registrazione automatica” su un pulsante USER. (→ 74)

Questo abilita/disabilita una funzione che controlla la registrazione effettuata con un dispositivo esterno (registratore, ecc.) collegato al terminale SDI OUT.

1 Selezionare il menu [SDI REMOTA].

MENU
 : [CONFIG. USCITA] → [SDI REMOTA] → [ON]

2 Selezionare il menu [LINK REC REMOTO].

MENU
 : [CONFIG. USCITA] → [LINK REC REMOTO] → [OFF]

3 Premere il pulsante USER o sfiorare l'icona del pulsante USER nella schermata di registrazione

• Quando viene visualizzato SDI ●, i segnali verranno trasmessi, ordinando al dispositivo esterno di avviare la registrazione.

• Per interrompere la registrazione in corso sul dispositivo esterno, premere il pulsante USER corrispondente o sfiorare nuovamente la relativa icona del pulsante USER. Quando viene visualizzato SDI ■, i segnali verranno trasmessi, ordinando al dispositivo esterno di interrompere la registrazione.

• Quando [HDMI TC OUTPUT] è impostato su [ON], è anche possibile controllare la registrazione effettuata con un dispositivo esterno collegato al terminale HDMI OUT.

• Non è possibile controllare la registrazione effettuata con un dispositivo esterno collegato al terminale SDI OUT nei seguenti casi:

- Quando [FORMATO REG.] è impostato su [SA 480/59.94i] o [SA 576/50.00i] (→ 142)
- Quando [RISOLUZIONE] è impostato su [DOWN CONV.] (→ 115)

Regolazione della larghezza dell'area AF



• Registrare “Regolazione della larghezza dell'area AF” su un pulsante USER. (→ 74)

È possibile regolare la larghezza dell'area in cui la messa a fuoco automatica è attiva in base alle dimensioni del soggetto. (→ 47)

1 Premere il pulsante USER o sfiorare l'icona del pulsante USER nella schermata di registrazione.

• [AF-AREA] viene visualizzato sullo schermo.

2 Ruotare il selettore rotativo per regolare la cornice dell'area AF.

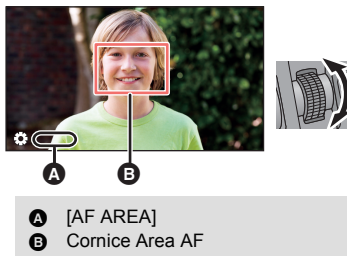

3 Premere il selettore rotativo per terminare la regolazione.

- Premere il pulsante USER o sfiorare l'icona del pulsante USER per annullare l'impostazione.
- Per regolare nuovamente la cornice dell'area AF, premere il selettore rotativo mentre l'icona [ AF AREA] (gialla) è visualizzata sullo schermo, quindi ripetere i passaggi 2–3.
- Per informazioni sulle icone visualizzate sullo schermo, vedere 99.



Modalità VFR



Questo abilita/disabilita la modalità Variable Frame Rate (VFR).

In modalità Variable Frame Rate, è possibile riprendere video accelerati o al rallentatore cambiando il frame rate prima della registrazione.

Rallentatore (ripresa con overcrank)

Utilizzato ad esempio nelle scene culminanti, un effetto al rallentatore crea un'impressione drammatica. Impostare un frame rate superiore a quello previsto in [FORMATO REG.].

Esempio: Se si imposta [FHD 1080/23.98p 50M] a 48fps e si riprende un video, è possibile ottenere un effetto di rallentamento pari a 1/2.

Accelerazione (ripresa con undercrank)

L'effetto di ripresa accelerata viene utilizzato ad esempio nelle scene che mostrano il movimento delle nuvole, persone ferme in mezzo a una folla, ecc. Impostare un frame rate inferiore a quello previsto in [FORMATO REG.].

Esempio: Se si imposta [FHD 1080/23.98p 50M] a 12 fps e si riprende un video, è possibile ottenere un effetto di accelerazione pari a 2×.

● Registrare “Modalità VFR” su un pulsante USER. (→ 74)

● Impostare [BIT DI USCITA] su [4:2:2(8bit)]. (→ 31)

● Effettuare le impostazioni per [MODO REG.] e [FORMATO REG.]. (→ 141, 142)

● La modalità Variable Frame Rate è disponibile per le seguenti impostazioni di [MODO REG.] e [FORMATO REG.]:*

* Quando la dimensione per [FORMATO REG.] è impostata su FHD (1920×1080) ed un frame rate diverso da 59.94i e 50.00i è impostato per [FORMATO REG.], verrà selezionata automaticamente un'impostazione [FORMATO REG.] con un bit rate di 50 Mbps.

Impostazione frequenza di sistema	Modalità di registrazione	Formato di registrazione
59.94Hz	MOV, MP4	FHD 1080/59.94p 50M, FHD 1080/29.97p 50M, FHD 1080/23.98p 50M
50.00Hz		FHD 1080/50.00p 50M, FHD 1080/25.00p 50M

1 Premere il pulsante USER o sfiorare l'icona del pulsante USER nella schermata di registrazione.

- Verrà visualizzato [VFR].
- L'indicazione del frame rate cambierà.

(Esempio)

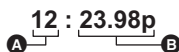

- A** Frame Rate (fps)
- B** Frame rate in [FORMATO REG.]

- Verrà visualizzata l'indicazione / . L'audio non viene registrato durante la ripresa.

2 Ruotare il selettore rotativo per cambiare il frame rate.

- È possibile impostare un frame rate compreso tra 2 e 120. Con determinate impostazioni di [FORMATO REG.] alcuni frame rate non possono essere impostati.
- Premere il selettore rotativo per impostare il frame rate. Se si avvia la registrazione prima di aver premuto il selettore rotativo, l'impostazione non verrà applicata.

3 Premere il tasto di avvio/arresto della registrazione per iniziare la ripresa.

- Quando si effettua una ripresa in modalità Variable Frame Rate per la prima volta da quando si è accesa questa unità, verrà visualizzato un messaggio per informare l'utente che l'audio non può essere registrato.*

* L'audio viene registrato quando il numero di fotogrammi per il frame rate previsto in [FORMATO REG.] e il numero di fotogrammi specificato per la modalità Variable Frame Rate coincidono.

- Non è possibile cambiare il frame rate mentre la ripresa è in corso.

4 Premere nuovamente il tasto di avvio/arresto della registrazione per interrompere la ripresa.

- Per uscire dalla modalità Variable Frame Rate, premere il pulsante USER, o sfiorare l'icona del pulsante USER.

■ Frame rate e relativo effetto

È possibile ottenere riprese accelerate (con undercrank) o al rallentatore (con overcrank) impostando il frame rate come segue:

- Quando si imposta il frame rate su 100 fps o 120 fps, l'angolo di visualizzazione cambierà. (Il colore del valore del frame rate diventerà blu.)

[FORMATO REG.]	Frame rate disponibili		
[FHD 1080/59.94p 50M]	2 fps a 58 fps	60 fps	62 fps a 120 fps
[FHD 1080/29.97p 50M]	2 fps a 28 fps	30 fps	32 fps a 120 fps
[FHD 1080/23.98p 50M]	2 fps a 22 fps	24 fps	26 fps a 120 fps
[FHD 1080/50.00p 50M]	2 fps a 48 fps	50 fps	52 fps a 120 fps
[FHD 1080/25.00p 50M]	2 fps a 23 fps	25 fps	27 fps a 120 fps
Effetto sulla riproduzione	Accelerazione del movimento (Minore è il valore, maggiore sarà la velocità della riproduzione.)	Normale	Movimento al rallentatore (Maggiore è il valore, minore sarà la velocità della riproduzione.)
Registrazione audio	No	Si	No

- È anche possibile abilitare/disabilitare la modalità Variable Frame Rate o cambiare il frame rate utilizzando il menu.
 - [VFR] (→ 131)
 - [FRAME RATE] (→ 131)
 - La modalità Variable Frame Rate è impostata su [OFF] nei seguenti casi:
 - Quando si seleziona un'impostazione che non supporta la modalità Variable Frame Rate per [MODO REG.] o [FORMATO REG.]
 - Quando si seleziona un'impostazione con un frame rate differente per [FORMATO REG.]
 - Questa funzione non è disponibile nei seguenti casi:
 - Quando si imposta [BIT DI USCITA] su [4:2:2(10bit)]
 - Quando [MODALITÀ 2 SLOT] è impostato su [DUAL CODEC] (→ 159)
 - Le seguenti funzioni vengono annullate:
 - Compensazione banda flash (→ 86, 140)
 - Registrazione in sequenza (→ 159)
 - Registrazione in background (→ 160)
 - Registrazione a intervalli (→ 162)
 - PRE-REC (→ 86, 163)
 - Stabilizzatore di immagine ottico ibrido (→ 42)
 - Modalità Area (→ 82)
 - Transizione della Messa a fuoco (→ 52)
 - Zoom digitale (→ 79)
 - Modalità di registrazione ad infrarossi (→ 84, 164)
 - Funzione AF personalizzata (→ 46)
 - i.Zoom (→ 41)
 - [BLACK FADE] e [WHITE FADE] sono disabilitati. (→ 78)
 - La registrazione di immagini fisse non può essere utilizzata.
 - Anche se si preme il tasto di avvio/arresto della registrazione non appena la registrazione ha inizio, l'arresto della registrazione non è istantaneo.
 - Lo schermo può diventare temporaneamente nero quando si cambia il frame rate al passaggio 2.
 - L'autonomia massima in registrazione continua per una scena in modalità Variable Frame Rate varia a seconda del frame rate impostato. La registrazione si interrompe dopo che è trascorso un certo periodo di tempo dal suo inizio, e riprende automaticamente qualche secondo dopo.
 - Quando si effettua una ripresa al rallentatore: 10 ore
 - Quando si effettua una ripresa con lo stesso frame rate di quello previsto in [FORMATO REG.]: 10 ore
 - Quando si effettua una ripresa accelerata, l'autonomia di registrazione è inferiore a 10 ore; l'entità della diminuzione è proporzionale al rapporto tra il frame rate previsto per [FORMATO REG.] e il frame rate variabile impostato.
- Esempio: Quando [FORMATO REG.] è impostato su [FHD 1080/59.94p 50M]

Impostazione del frame rate variabile	Autonomia di registrazione continua massima per una scena
2 fps	10 h
60 fps	
120 fps	5 h

- "h" è l'abbreviazione di ora.

Macro messa a fuoco



- Registrare “Macro messa a fuoco” su un pulsante USER. (→ 74)

È possibile abilitare/disabilitare la funzione macro messa a fuoco.

-  viene visualizzato sullo schermo quando si seleziona [ON].

i.Zoom



- Registrare “i.Zoom” su un pulsante USER. (→ 74)

È possibile abilitare/disabilitare i.Zoom.

Log View Assist



Quando è selezionato [MODO V-Log L], è possibile visualizzare temporaneamente immagini nello spazio colore REC.709.

- Registrare “Log View Assist” su un pulsante USER. (→ 74)
- Impostare [MODO V-Log L] su [ON] (→ 140)

Tenere premuto il pulsante USER o tenere premuta l'icona del pulsante USER nella schermata di registrazione.

- Quando si rilascia il pulsante l'impostazione verrà annullata.

-
- Log View Assist viene annullato nei seguenti casi:
 - Quando si avvia la registrazione di video
 - Quando si imposta PRE-REC (→ 86, 163)
 - Quando si effettua la registrazione in background (→ 160)

Uscita LCD/EVF



- Registrare “Uscita LCD/EVF” su un pulsante USER. (→ 74)

Questo modifica la modalità di attivazione/disattivazione del monitor LCD e del Mirino. (→ 24)

Menu



- Registrare “Menu” su un pulsante USER. (→ 74)

Consente di visualizzare il menu.

Funzioni utili

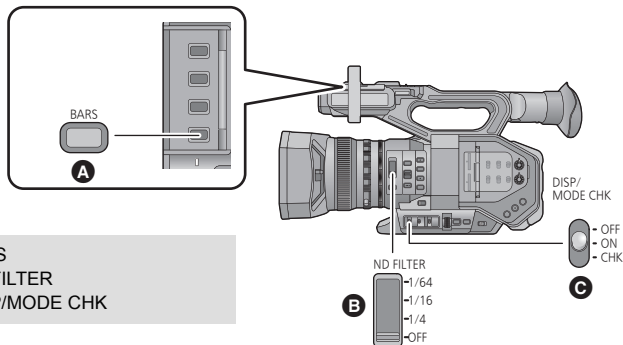

- A** Pulsante BARS
- B** Selettore ND FILTER
- C** Selettore DISP/MODE CHK

Schermata barre colorate

Pulsante BARS

Premere il pulsante BARS per visualizzare una schermata con delle barre colorate su un monitor esterno in modo da poterle regolare.

- Per annullare premere nuovamente il pulsante BARS.
- Verrà annullato quando si spegne l'unità.
- Mentre vengono visualizzate le barre colorate, una tonalità test verrà emessa dal terminale per cuffie, dal terminale HDMI, dal terminale SDI OUT e dal terminale AUDIO OUT. Non verrà emesso dall'altoparlante di questa unità.
- Vengono visualizzate diverse barre colorate a seconda dell'impostazione del [TIPO BARRE]. (→ 156)
- La frequenza della tonalità test emessa quando vengono visualizzate le barre colorate varia a seconda dell'impostazione delle seguenti voci:
 - [FREQ. SISTEMA] (→ 141)
 - Il frame rate in [FORMATO REG.] o [FORMATO USCITA] (→ 142, 147)

Impostazione frequenza di sistema	Frame rate	Frequenza tonalità test
59.94Hz	Tutti i frame rate	1 kHz
50.00Hz	24.00p	
		50.00p/50.00i/25.00p

- Il volume della tonalità test varia a seconda dell'impostazione [TONO TEST]. (→ 170)
- È possibile registrare le barre colorate come video ma non come foto.
- Se si preme il pulsante BARS mentre si registrano le barre colorate come video, è possibile interrompere la visualizzazione delle barre colorate. Per visualizzarle nuovamente, interrompere la registrazione e premere il pulsante BARS.

Filtro ND

Utilizzando l'interruttore del filtro ND, è possibile passare all'impostazione del filtro ND ottico interno. (Il filtro regola la quantità di luce.)

- Utilizzare questa funzione in caso di registrazione di un soggetto luminoso all'aperto, con cielo limpido che rende lo schermo bianco.

Far scorrere l'interruttore del filtro ND.

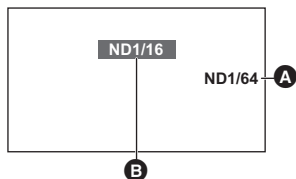

- A** Impostazione filtro ND
- B** Impostazione raccomandata per il filtro ND

1/64:	Riduce la quantità di luce a 1/64.
1/16:	Riduce la quantità di luce a 1/16.
1/4:	Riduce la quantità di luce a 1/4.
OFF:	Non usa il filtro ND.

- Se l'impostazione selezionata 1/64, 1/16 o 1/4 non corrisponde a un'impostazione del filtro ND raccomandata per questa unità, l'impostazione raccomandata verrà visualizzata sullo schermo, lampeggerà per circa 5 secondi, poi scomparirà.

- Un'impostazione raccomandata del filtro ND potrebbe non essere visualizzata correttamente in scene troppo scure.

Selezione visualizzazione indicazioni su schermo/ informazione modalità

Selettore DISP/MODE CHK

Quando il selettore DISP/MODE CHK è posizionato su OFF, tutte le indicazioni su schermo scompaiono, tranne l'indicazione del contatore, l'indicazione del time stamp*, l'indicazione del pattern zebra, l'indicazione dei marcatori e l'indicazione della zona di sicurezza. (→ 181)

- * Quando [DATA/ORA] è impostato su [ORA], [DATA] o [DATA E ORA]
- Per annullare l'impostazione, posizionare il selettore DISP/MODE CHK su ON.

■ Per visualizzare Informazioni Modalità

Ogni volta che si porta il selettore DISP/MODE CHK da ON a CHK, la visualizzazione delle informazioni sulla modalità cambia nel seguente ordine:

Visualizzazione informazioni modalità1 → Visualizzazione informazioni modalità2 →

Visualizzazione informazioni modalità3 → Visualizzazione normale

Visualizzazione informazioni modalità1:	Visualizza l'elenco delle funzioni assegnate ai pulsanti USER. (USER1 a 8)
Visualizzazione informazioni modalità2:	Visualizza le impostazioni assegnate al selettore GAIN ([GAIN L]/[GAIN M]/[GAIN H]), le modalità di bilanciamento del bianco assegnate al selettore WHITE BAL ([WHITE BAL A]/[WHITE BAL B]/[WHITE BAL PRST]), e le impostazioni [PULSANTE SUB REC] e [SUB ZOOM].
Visualizzazione informazioni modalità3:	Visualizza le impostazioni per [SELEZ. USCITA], [BIT DI USCITA], [SDI REMOTA], [LINK REC REMOTO], [HDMI TC OUTPUT] e [NUMERO CAMERA].

Registrazione



Utilizzo delle icone operative

È possibile controllare l'unità semplicemente sfiorando lo schermo.

1 Sfiore il monitor LCD nella schermata di registrazione.

- Vengono visualizzate le icone operative.

2 Sfiore un'icona operativa.

- Sono disponibili le seguenti funzioni. Per il funzionamento, fare riferimento alle rispettive pagine.



	Personalizza scena (→ 130)
	Icona pulsante USER (→ 74)
	Icona pulsante i.Zoom (→ 41)*

* Non viene visualizzato quando [i.Zoom] è impostato su [OFF].

- Se si sfiora lo schermo mentre è visualizzata un'icona operativa, o se non si sfiora l'icona per un determinato periodo di tempo, questa scomparirà. Per visualizzarla nuovamente, sfiorare lo schermo.

Utilizzo del selettore rotativo

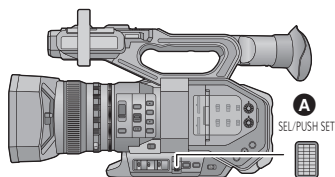

A Selettore rotativo

Selezione/impostazione voci

È possibile selezionare e impostare le voci del menu (→ 30) ecc. utilizzando il selettore rotativo.

1 Ruotare il selettore rotativo sullo schermo del menu ecc. per spostare il cursore.

- La voce selezionata verrà visualizzata in giallo.



2 Premere il selettore rotativo per effettuare l'impostazione.



Funzioni del menu per la selezione di un valore

Se si visualizza un menu che permette di selezionare un valore, selezionare il valore prima di regolare l'impostazione.

- Non è possibile selezionare ▲/▼/◀/▶ con il selettore rotativo quando si visualizza una schermata che permette di regolare un valore.

(Esempio: quando si regola la luminosità per [IMP. LCD]).

1 Ruotare il selettore rotativo per spostare il cursore sul valore A.

- Premere il selettore rotativo per selezionare il valore.

2 Ruotare il selettore rotativo per regolare l'impostazione.

- Premendo il selettore rotativo verrà impostato il valore selezionato.

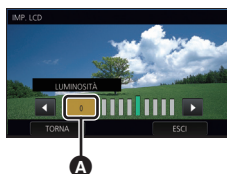









- Il selettore rotativo permette anche di selezionare/impostare le icone operative, le anteprime ecc.
- Le parti sensibili allo sfioramento possono essere gestite con il selettore rotativo. (Escluse alcune funzioni)

Utilizzo della funzione multifunzione manuale



È possibile selezionare le seguenti funzioni e regolare le loro impostazioni utilizzando il selettore rotativo.

È inoltre possibile spostarsi tra le funzioni e regolare le loro impostazioni.

(Quando viene visualizzata la schermata di registrazione)

Icone visualizzate	Funzioni	Impostazioni
 GAIN	Regolazione del guadagno (→ 61)	Regola il valore del guadagno.
 VAR	Regolazione di VAR (→ 58)	Regola l'impostazione VAR del bilanciamento del bianco.
 AF AREA	Regolazione delle dimensioni dell'area AF (→ 47)	Regola la dimensione della cornice dell'area AF.
 VFR	Variable Frame Rate (→ 91)	Cambia il frame rate per la modalità Variable Frame Rate.
 SHUTTER	Velocità otturatore (→ 63)	Regola la velocità dell'otturatore.
 AREA	Modalità Area (→ 82)	Modifica le impostazioni della cornice area.
 ASSIST	Messa a fuoco assistita (→ 48)	Modifica il livello di ingrandimento del display ingrandito
 VOLUME	Regolazione Volume Cuffie (→ 100)	Regola il volume delle cuffie.
 ICONE	Permette di visualizzare/ selezionare le icone operative sulla schermata di registrazione.	—

(Quando viene visualizzata la schermata di riproduzione)

Icone visualizzate	Funzioni	Impostazioni
 VOLUME	Regolazione del volume (→ 103)	Regola il volume dell'altoparlante e delle cuffie durante la riproduzione dei video.
 ICONE	Permette di visualizzare/ selezionare le icone operative sulla schermata di riproduzione.	—

Per modificare la funzione che si sta regolando

1 Modificare preventivamente le impostazioni in modo da poter selezionare più di due funzioni.

- Modificare le impostazioni come segue:

Funzioni	Impostazioni da modificare preventivamente
Regolazione del guadagno	Passare alla modalità manuale. (→ 36)
Regolazione di VAR	Posizionare il selettore WHITE BAL su PRST, quindi premere il pulsante AWB per impostare la modalità di bilanciamento del bianco su [VAR]. (→ 55)
Regolazione delle dimensioni dell'area AF	Premere il pulsante USER corrispondente per abilitare [AMPIEZZA AREA AF] o selezionare le voci di menu per impostare [AMPIEZZA AREA AF] su [IMP.]. (→ 47, 90)
Variable Frame Rate	Premere il pulsante USER corrispondente per abilitare [VFR] o selezionare le voci di menu per impostare [VFR] su [ON]. (→ 91, 131)
Velocità dell'otturatore	Premere il pulsante SHUTTER per abilitare la modalità otturatore manuale. (→ 63)
Modalità Area	Premere il corrispondente pulsante USER per abilitare la Modalità Area. (→ 82)
Messa a fuoco assistita	Impostare [FOCUS ASSIST] su [EXPAND] o [Entrambi] e premere il pulsante FOCUS ASSIST per abilitare la messa a fuoco assistita. (→ 48)
Regolazione Volume Cuffie	Collegare le cuffie a questa unità.

- L'icona visualizzata per la funzione selezionata viene visualizzata in bianco. (Modalità esecuzione funzione)
Se è stato selezionato [ICONE], è possibile ruotare il selettore rotativo per selezionare un'icona operativa.

2 Premere il selettore rotativo.

- L'icona visualizzata diventa gialla. (Modalità Selezione Funzione)

3 Ruotare il selettore rotativo per selezionare la funzione che si desidera regolare e premere il selettore rotativo per impostare la selezione.

- L'icona visualizzata per la funzione selezionata diventa bianca. (Modalità Esecuzione Funzione)
- È possibile ruotare il selettore rotativo per regolare l'impostazione della funzione selezionata.

■ Regolazione Volume Cuffie

Regolare il volume della cuffia durante la registrazione.

- Impostare [VOLUME] su [ON]. (→ 170)

1 Collegare le cuffie al terminale per cuffie.

2 Ruotare il selettore rotativo per regolare il volume.

- Il volume effettivo di registrazione non cambia.

3 Premere il selettore rotativo per terminare la regolazione.

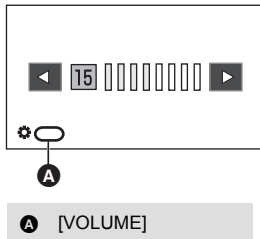

- Inoltre è possibile regolare il volume sfiorando [◀/▶] al Passaggio 2. Il mancato sfioramento successivo alla regolazione consente di uscire dall'impostazione.



Riproduzione di immagini in movimento/immagini fisse

- 1 Attivare su questa unità la modalità Riproduzione. (→ 23)
- 2 Sfiare l'icona di selezione della modalità di riproduzione **A**.
- 3 Selezionare il supporto **C** che si desidera riprodurre.

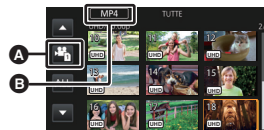

- 4 (Per impostare questa unità su modalità riproduzione video)
Sfiare la modalità di registrazione **D** e il formato di registrazione **E** desiderati per la riproduzione.



- Le opzioni modalità registrazione con scene registrate vengono visualizzate in verde.
- I diversi formati di registrazione disponibili differiscono a seconda della [FREQ. SISTEMA] (→ 178) o dell'opzione modalità di registrazione sfiorata.
- Sfiare [ENTER].
- Un'icona della modalità di registrazione **B** verrà visualizzata nella visualizzazione delle anteprime. ([MOV] / [MP4] / [AVCHD])
- (Se è stata sfiorata l'opzione modalità di registrazione [MOV] o [MP4])
Dopo aver sfiorato un'opzione formato di registrazione, una delle seguenti icone verrà visualizzata in ciascuna anteprima. L'icona visualizzata cambia a seconda della dimensione del formato di registrazione.
 - [4K] : Scene registrate in 4K (4096×2160)
 - [UHD] : Scene registrate in UHD (3840×2160)
 - [FHD] : Scene registrate in FHD (1920×1080)
 - [DUS9] : Scene registrate come sub registrazioni con [DUAL CODEC REC] impostato su [FHD 50Mbps] (→ 159, 161)
 - [DUB] : Scene registrate come sub registrazioni con [DUAL CODEC REC] impostato su [FHD 8Mbps] (→ 159, 161)
- (Se è stata sfiorata l'opzione modalità di registrazione [AVCHD])
Dopo aver sfiorato un'opzione formato di registrazione, una delle seguenti icone verrà visualizzata in ciascuna anteprima.
 - [PS] : Scene registrate in [PS 1080/59.94p]/[PS 1080/50.00p]
 - [PH] : Scene registrate in [PH 1080/59.94i]/[PH 1080/23.98p]/[PH 1080/50.00i]
 - [HA] : Scene registrate in [HA 1080/59.94i]/[HA 1080/50.00i]
 - [HE] : Scene registrate in [HE 1080/59.94i]/[HE 1080/50.00i]
 - [PM] : Scene registrate in [PM 720/59.94p]/[PM 720/50.00p]
 - [SA] : Scene registrate in [SA 480/59.94i]/[SA 576/50.00i]

(Per impostare questa unità sulla modalità riproduzione foto)

Sfiorare la foto (JPEG) .



5 Sfiorare la scena o l'immagine fissa da riprodurre.









- È possibile visualizzare la pagina successiva (o precedente) sfiorando  / .



6 Selezionare l'operazione di riproduzione sfiorando l'icona operativa.





Icona operativa

- Se si sfiora lo schermo mentre è visualizzata un'icona operativa, o se non si sfiora l'icona per un determinato periodo di tempo, questa scomparirà. Per visualizzarla nuovamente, sfiorare lo schermo.

Riproduzione di immagini in movimento	Riproduzione di immagini fisse
<p>: Riproduzione/pausa</p> <p>: Riavvolgimento veloce*</p> <p>: Riproduzione veloce in avanti*</p> <p>: Interrompe la riproduzione e mostra le anteprime.</p>	<p>: Avvio/pausa della presentazione (riproduzione delle immagini fisse in ordine numerico).</p> <p>: Riproduce l'immagine precedente.</p> <p>: Riproduce l'immagine successiva.</p> <p>: Interrompe la riproduzione e mostra le anteprime.</p>

* Sfiorandolo due volte, aumenta la velocità della riproduzione veloce in avanti/del riavvolgimento veloce. (La visualizzazione sullo schermo passa a  / .)

■ Modifica della visualizzazione delle anteprime

Mentre è visualizzata l'anteprima, la visualizzazione delle anteprime cambia nel seguente ordine se si sposta la leva dello zoom principale o secondaria, o i pulsanti di regolazione dello zoom, verso il lato  o il lato .

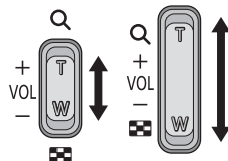

(Lato )

(Lato )

20 video ↔ 9 video ↔ 1 video ↔ Visualizzazione informazioni video*

* Quando si riproducono immagini in movimento vengono visualizzate informazioni dettagliate sul video. Vengono visualizzate le seguenti informazioni.

START TC, START UB e DURATA vengono visualizzati solo per le scene AVCHD.

- START TC
 - START UB
 - DATA
 - FUSO ORARIO
 - DURATA
 - MODO REG.
 - FORMATO
- Se si preme il pulsante THUMBNAIL per passare dalla Modalità di Registrazione alla Modalità di Riproduzione, verranno mostrate le anteprime di 9 scene.
 - Visualizzando in modalità 1 video, quando si riproducono video viene visualizzata la data e l'ora di registrazione, e quando si riproducono foto viene visualizzata la data e il numero del file.

■ Regolazione volume altoparlante/cuffie

Utilizzare la leva del volume, la leva secondaria dello zoom o il selettore rotativo per regolare il volume dell'altoparlante/delle cuffie in modalità riproduzione video.

Regolazione del volume mediante la leva del volume/leva secondaria dello zoom

Verso "+":

Per aumentare il volume

Verso "-":

Per diminuire il volume

 [VOLUME]

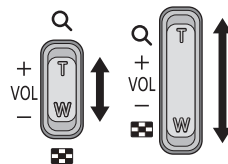
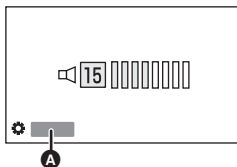

Regolazione del volume mediante il selettore rotativo

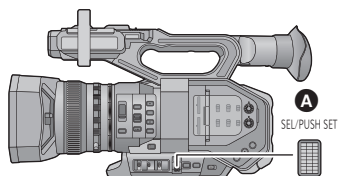

 Selettore rotativo

- 1 Premere il selettore rotativo mentre viene visualizzato  [VOLUME].



2 Ruotare il selettore rotativo per regolare il volume.

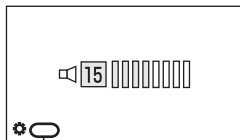

B [VOLUME]

3 Premere il selettore rotativo per terminare la regolazione.

- Il suono sarà udibile solo durante la normale riproduzione di video.
- Se la riproduzione rimane in pausa per 5 minuti di seguito, lo schermo visualizza nuovamente le anteprime.
- Nei seguenti casi, quando si seleziona il formato di registrazione desiderato per la riproduzione, questa unità verrà riavviata per modificare la frequenza di sistema:
 - Quando si modifica il formato di registrazione da [4K/24.00p] ad un'opzione diversa.
 - Quando si modifica il formato di registrazione da un'opzione diversa da [4K/24.00p] a [4K/24.00p]
- Se si imposta la modalità di registrazione su [AVCHD] e il formato di registrazione su [ALL AVCHD] e si riproduce una scena, lo schermo può diventare momentaneamente scuro nel passaggio ad un'altra scena.

Compatibilità delle immagini in movimento



- Questa unità adotta il formato AVCHD Progressive/AVCHD.
- Anche se i dispositivi utilizzati hanno standard compatibili, quando si riproduce con questa unità un video registrato utilizzando un altro dispositivo, o quando un video registrato con questa unità viene riprodotto su un altro dispositivo, è possibile che la riproduzione non proceda normalmente, o che non riesca del tutto. (Controllare la compatibilità sul manuale delle istruzioni del dispositivo.)
- Questa unità non supporta video registrati utilizzando altri dispositivi.

Compatibilità delle immagini fisse

- Questa unità è conforme allo standard unico DCF (Design rule for Camera File system) stabilito dalla JEITA (Japan Electronics and Information Technology Industries Association).
- Il formato delle foto supportato da questa unità è JPEG. (Non tutti i file in formato JPEG verranno riprodotti.)
- Questa unità può riprodurre con scarsa qualità o non riprodurre le immagini fisse registrate o create con altri prodotti e altri prodotti possono riprodurre con scarsa qualità o non riprodurre le immagini fisse registrate con questa unità.
- Su alcuni dispositivi di riproduzione, è possibile che si riesca a riprodurre le foto in formati diversi da quelli con cui sono state riprese.

Riproduzione di video utilizzando l'icona delle operazioni

Per ulteriori informazioni sulle operazioni di base per quanto riguarda la riproduzione, vedere a pagina 101.

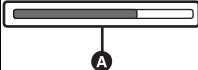
Operazioni di riproduzione	Visualizzazione durante la riproduzione	Passaggi operativi
<p>Salto durante la riproduzione (passaggio all'inizio di una scena)</p>	<p>Durante la riproduzione</p> 	<p>Mentre è in corso la riproduzione, sfiorare il monitor LCD e farlo scorrere da destra a sinistra (da sinistra a destra).</p>
<p>Riproduzione al rallentatore</p>	<p>Mentre la riproduzione è in pausa</p> 	<p>Mentre la riproduzione è in pausa, continuare a sfiorare ►►. (◀◀ è per la riproduzione all'indietro al rallentatore.) Finché si sfiora l'icona la riproduzione avviene al rallentatore.</p> <ul style="list-style-type: none"> ● Sfiorare ►► per ripristinare la riproduzione normale. ● Quando le scene al rallentatore AVCHD vengono riprodotte all'indietro, verranno visualizzate in sequenza ad una velocità ridotta di circa 2/3 rispetto alla velocità di riproduzione normale (intervalli di 0,5 secondi). ● Le scene MOV/MP4 vengono riprodotte come segue: <ul style="list-style-type: none"> – Le scene registrate con [FORMATO REG.] impostato su [FHD 1080/59.94p ALL-I 200M], [FHD 1080/29.97p ALL-I 200M], [FHD 1080/50.00p ALL-I 200M], [FHD 1080/25.00p ALL-I 200M], [FHD 1080/23.98p ALL-I 200M]: riproduzione al rallentatore all'indietro a intervalli di 1 secondo – Le scene registrate con [FORMATO REG.] impostato su un'opzione diversa da quella sopra indicata: Riproduzione al rallentatore all'indietro a intervalli di 0,5 secondi
<p>Riproduzione alla moviola</p>	<p>Mentre la riproduzione è in pausa</p> 	<p>Quando la riproduzione viene messa in pausa, sfiorare ►►. (Sfiorare ◀◀ per andare indietro di un fotogramma alla volta.)</p> <ul style="list-style-type: none"> ● Sfiorare ►► per ripristinare la riproduzione normale. ● I fotogrammi vengono riprodotti ad intervalli di 0,5 secondi durante la riproduzione all'indietro fotogramma per fotogramma.
<p>Riproduzione diretta</p>	<p>Durante la riproduzione</p> 	<p>Sfiorare la barra di riproduzione diretta A o scorrela sfiorandola.</p> <ul style="list-style-type: none"> ● La riproduzione si interrompe temporaneamente e salta alla posizione selezionata sfiorandola o facendola scorrere mentre la si teneva premuta. ● Per avviare la riproduzione rilasciare o far scorrere il dito.



Funzioni utili

Creazione di un'immagine fissa da una in movimento

È possibile salvare un fotogramma di un video registrato come foto. La dimensione dell'immagine della foto registrata varia a seconda della dimensione dell'immagine del [FORMATO REG.] con cui è stato registrato il video.

Formato di registrazione	Formato	Dimensione immagine
Impostazione [FORMATO REG.] con una dimensione di 4K (4096×2160)	17:9	4096×2160
Impostazione [FORMATO REG.] con una dimensione di UHD (3840×2160)	16:9	3840×2160
Impostazione [FORMATO REG.] con una dimensione di FHD (1920×1080)		1920×1080
[PS 1080/59.94p]/[PS 1080/50.00p]/ [PH 1080/59.94i]/[PH 1080/23.98p]/ [PH 1080/50.00i]/ [HA 1080/59.94i]/[HA 1080/50.00i]/ [HE 1080/59.94i]/[HE 1080/50.00i]		
[PM 720/59.94p]/[PM 720/50.00p]		1280×720

Durante la riproduzione di un video, sfiorare alla scena che si vuole salvare come foto.

- Se si registra [CAPTURE] su uno dei pulsanti USER 1–8, è possibile catturare una foto premendo il pulsante USER. Per informazioni su come registrare le funzioni sui pulsanti USER, vedere a pagina 74.
 - Si consiglia di usare Pausa, Riproduzione al rallentatore e Riproduzione fotogramma per fotogramma.
 - La data in cui è stata registrata l'immagine in movimento diventerà la data di registrazione anche dell'immagine fissa.
 - La qualità sarà diversa da quella delle immagini fisse normali.
-
- Per informazioni riguardo il numero approssimativo di immagini registrabili si prega far riferimento a pagina 202.



Ripetizione della riproduzione

Al termine della riproduzione dell'ultima scena, inizia la riproduzione della prima.

Selezionare il menu.

MENU  : [IMP. VIDEO] → [RIPETI P.] → [ON]

Verrà visualizzata l'indicazione  nella visualizzazione a schermo intero.

- Tutti video visualizzati nell'anteprima verranno riprodotti ripetutamente.

-
- Non è possibile usare Riproduzione ripetuta per la riproduzione dello slide show delle foto.
(→ 102)

Ripristino della riproduzione precedente

Se la riproduzione di una scena è stata interrotta a metà, è possibile ripristinare la riproduzione dal punto in cui era stata interrotta.

Selezionare il menu.

MENU  : [IMP. VIDEO] → [RIPRENDI] → [ON]

Se è stata interrotta la riproduzione di immagini in movimento, viene visualizzata l'indicazione  nella visualizzazione delle anteprime della scena interrotta.

-
- Il punto di ripristino memorizzato viene annullato se si spegne l'unità o se si preme il pulsante THUMBNAİL. (L'impostazione di [RIPRENDI] viene mantenuta).

Riproduzione di scene o foto per data

Le scene o le foto registrate nello stesso giorno possono essere riprodotte in successione.

1 Sfiurare l'icona di selezione della data.

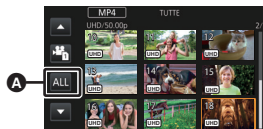

A Icona di selezione della data

2 Sfiurare la data da riprodurre.

- Le scene o le foto registrate alla data selezionata vengono visualizzate come anteprime.

3 Sfiurare le scene o la foto da riprodurre.

- Se si preme il pulsante THUMBNAIL per passare dalla Modalità di Registrazione alla Modalità di Riproduzione, verranno mostrate le anteprime di tutte le scene.
- Nei casi di seguito descritti, le scene e le foto vengono raggruppate separatamente nell'elenco per data e l'indicazione -1, -2... potrebbe essere aggiunta dopo la data:
 - Quando il numero delle scene è superiore a 99
 - Quando il numero delle immagini fisse è superiore a 999
 - Quando si cambia l'impostazione [FORMATO REG.] (→ 142)
 - Quando si imposta [MODO REG.] su [AVCHD] e la registrazione time lapse su un'opzione diversa da [OFF] (→ 162)
 - Quando si imposta [MODO REG.] su [MOV] o [MP4] e si modifica la frequenza di sistema (→ 141)
 - Quando viene eseguito [AZZERA NUMERAZIONE] (→ 178)
- Le scene registrate con le seguenti impostazioni [FORMATO REG.] sono raggruppate separatamente per data. Un'icona formato di registrazione verrà visualizzata accanto alla data.

Formato di registrazione	Icona da visualizzare
Impostazione [FORMATO REG.] con una dimensione di 4K (4096×2160)	4K
Impostazione [FORMATO REG.] con una dimensione di UHD (3840×2160)	UHD
Impostazione [FORMATO REG.] con una dimensione di FHD (1920×1080)	FHD
Scene registrate come sub registrazioni con [DUAL CODEC REC] impostato su [FHD 50Mbps] (→ 159, 161)	DU50
Scene registrate come sub registrazioni con [DUAL CODEC REC] impostato su [FHD 8Mbps] (→ 159, 161)	DU8
[PS 1080/59.94p]/[PS 1080/50.00p]	PS
[PH 1080/59.94i]/[PH 1080/23.98p]/[PH 1080/50.00i]	PH
[HA 1080/59.94i]/[HA 1080/50.00i]	HA
[HE 1080/59.94i]/[HE 1080/50.00i]	HE
[PM 720/59.94p]/[PM 720/50.00p]	PM
[SA 480/59.94i]/[SA 576/50.00i]	SA

-  viene visualizzato dopo la data nell'elenco per data per le immagini fisse create a partire da immagini in movimento. (→ 106)



Eliminazione di scene/immagini fisse

Le scene/immagini fisse eliminate non possono essere ripristinate; controllare dunque bene i contenuti prima di procedere con l'eliminazione.

- Premere il pulsante THUMBNAIL per passare alla Modalità Riproduzione. (→ 23)
- Per eliminare la scena o l'immagine fissa che si sta riproducendo

Sfiorare  mentre è in corso la riproduzione delle scene o delle immagini fisse da eliminare.



- Per eliminare le scene o le immagini fisse dalla schermata delle anteprime

- Passare alla visualizzazione delle anteprime delle scene o delle immagini da eliminare. (→ 101)

1 Selezionare il menu.

 : [IMP. VIDEO] o [IMP. IMM.] → [ELIMINA] → impostazione desiderata

[TUTTE]:

È possibile eliminare tutti i video o le foto visualizzate come anteprime. (Quando si riproducono scene o foto per data, tutte le scene o foto presenti alla data selezionata verranno eliminate).

[MULTI]:

È possibile selezionare ed eliminare molteplici video o foto.

[SINGOLA]:

È possibile selezionare ed eliminare singoli video o foto.

- Le scene protette/immagini fisse non si possono eliminare.

2 (Quando nel passaggio 1 è selezionato [MULTI])

Sfiorare il video/foto da eliminare.

- Sfiorare la scena/immagine fissa per selezionarla; nelle anteprime verrà visualizzata l'indicazione .
- Sfiorare nuovamente la scena/immagine fissa per annullare l'operazione.
- È possibile selezionare fino a 99 scene da eliminare.

(Quando nel passaggio 1 è selezionato [SINGOLA])

Sfiorare il video/foto da eliminare.

3 (Quando nel passaggio 1 è selezionato [MULTI])

Sfiorare [Elimina].

- Per cancellare altri video/foto, ripetere i passaggi 2 a 3.

Per interrompere l'eliminazione prima del termine:

Sfiorare [ANNULLA] o premere il pulsante MENU durante l'eliminazione.

- Le scene o le immagini fisse già eliminate quando viene annullata l'eliminazione non possono essere ripristinate.

Per completare la modifica:

Sfiorare [Torna] o premere il pulsante MENU.

-
- Non è possibile eliminare i video/le immagini fisse che non possono essere riprodotti (le cui anteprime sono visualizzate come ).
 - Se è impostata l'opzione [TUTTE], l'eliminazione può richiedere diverso tempo se vi sono molte scene o immagini fisse.
 - Se si eliminano scene registrate su altri prodotti o immagini fisse conformi allo standard DCF con questa unità, è possibile che vengano eliminati tutti i dati collegati alle scene/immagini fisse.
 - Quando vengono eliminate immagini fisse registrate su una scheda SD con altri prodotti, è possibile che vengano cancellate immagini fisse (diverse da JPEG) che non possono essere riprodotte su questa unità.

Protezione di scene/immagini fisse



È possibile proteggere le scene/immagini fisse in modo che non vengano eliminate accidentalmente.

(Anche se si proteggono alcune scene/immagini fisse, con la formattazione della scheda SD verranno comunque eliminate.)

- Premere il pulsante THUMBNAİL per passare alla Modalità Riproduzione. (→ 23)

1 Selezionare il menu.

 : [IMP. VIDEO] o [IMP. IMM.] → [PROTEZ. SCENA]

2 Sfiorare la scena/immagine fissa da proteggere.

- Sfiorare la scena/immagine fissa per selezionarla; nelle anteprime verrà visualizzata l'indicazione . Sfiorare nuovamente la scena/immagine fissa per annullare l'operazione.
- Sfiorare [Torna] per completare le impostazioni.

Copia tra schede SD

I video o le foto riprese con questa unità possono essere copiate tra schede SD inserite in questa unità.

- La copia non è possibile se il tipo di scheda SD di origine (scheda di memoria SDHC/scheda di memoria SDXC) è diverso da quello della scheda SD di destinazione.

■ Controllare lo spazio utilizzato nell'unità di destinazione

È possibile controllare lo spazio utilizzato sulla scheda SD tramite [STATO MEM]. (→ 176)

- Nella modalità di visualizzazione 1 scena, quando si riproducono video è possibile controllare la data e l'ora di registrazione, e quando si riproducono foto è possibile controllare la data e il numero del file.
- In determinate condizioni è possibile che una parte dello spazio libero residuo sulla scheda SD non venga utilizzata.

Copia

1 Premere il pulsante THUMBNAİL per passare questa unità alla modalità Riproduzione.

- Collegare una batteria carica o un alimentatore CA.

2 Selezionare il menu.

MENU
 : [COPIA] → [SELEZ. COPIA]

- [1 → 2] : Copia dalla scheda 1 alla scheda 2
- [2 → 1] : Copia dalla scheda 2 alla scheda 1
- [1 →]*: Copia dalla scheda 1 ad un supporto dati esterno
- [2 →]*: Copia dalla scheda 2 ad un supporto dati esterno

* Visualizzato solo quando è collegato il supporto esterno. (→ 125)

3 Sfiare le voci desiderate seguendo le indicazioni visualizzate sullo schermo.

- Sfiando [Torna] si torna al passaggio precedente.
- (Quando è selezionato [SELEZ. SCENE])
Sfiare la scena/immagine fissa per selezionarla; nell'anteprima verrà visualizzata l'indicazione . Sfiare nuovamente la scena/immagine fissa per annullare l'operazione.
- (Quando è selezionato [SELEZ. DATA])
Quando viene sfiorata, la data viene selezionata e circondata di rosso. Sfiare nuovamente la scena per annullare l'operazione.
- È possibile impostare fino a 99 scene/immagini fisse o 99 date in successione.

4 Sfiare [ESC] quando viene visualizzato il messaggio di completamento della copia.

- Viene indicata la visualizzazione delle anteprime della destinazione della copia.

Per interrompere la copia prima del termine

Sfiare [ANNULLA] durante la copia.

Se si cancellano le immagini in movimento o le immagini fisse dopo il completamento della copia, accertarsi di riprodurre le immagini in movimento o le immagini fisse per verificare che siano stati copiati correttamente prima della cancellazione.

- A seconda delle seguenti condizioni, il tempo impiegato per la copia può essere maggiore.
 - Il numero di scene registrate è grande.
- Se sull'unità di destinazione della copia sono già state registrate alcune immagini fisse o in movimento, è possibile che ad esse venga assegnata la stessa data o che non vengano visualizzate quando si sceglie l'elenco per data.
- È possibile che non si riesca a copiare i video registrati su un altro dispositivo. I dati registrati su un PC non possono essere copiati.
- Le impostazioni relative alle foto e ai video copiati verranno cancellate se si copiano delle foto o dei video protetti.
- Non è possibile modificare l'ordine in cui le scene o le immagini fisse sono state copiate.

Collegamento di cuffie, di un telecomando o di un monitor esterno

Cuffie

È possibile collegare delle cuffie (disponibili in commercio) al terminale dell'uscita cuffie (terminale mini diametro da 3,5 mm).

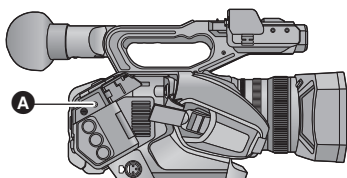

A Terminale uscita cuffie

- Quando ci sono delle cuffie collegate, il suono non viene emesso dall'altoparlante.

Telecomando



È possibile collegare un telecomando (disponibile in commercio) a uno dei terminali CAM REMOTE (FOCUS IRIS o ZOOM S/S).

- Collegando un telecomando al terminale FOCUS IRIS (mini jack diametro 3,5 mm) è possibile controllare da remoto la messa a fuoco e il diaframma.
- Collegando un telecomando al terminale ZOOM S/S (super mini jack diametro 2,5 mm) è possibile controllare da remoto lo zoom e l'avvio/l'arresto della registrazione.

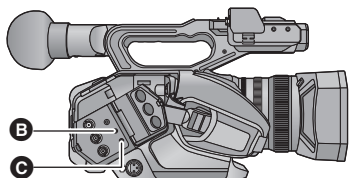

B Terminale FOCUS IRIS
C Terminale ZOOM S/S

- Non collegare dispositivi diversi da un telecomando ai terminali CAM REMOTE. In caso contrario è possibile che la luminosità dell'immagine cambi, o che l'immagine stessa risulti sfuocata.

(Quando al terminale FOCUS IRIS è collegato un telecomando)

- La priorità per la regolazione del diaframma viene assegnata al telecomando. Non è possibile regolare il diaframma utilizzando la relativa ghiera su questa unità.
- Se si passa alla modalità Auto quando [AUTOIRIS] è impostato su [ON], non è possibile utilizzare il telecomando.

Monitor esterno

È possibile collegare questa unità a un monitor esterno come illustrato nella figura che segue.

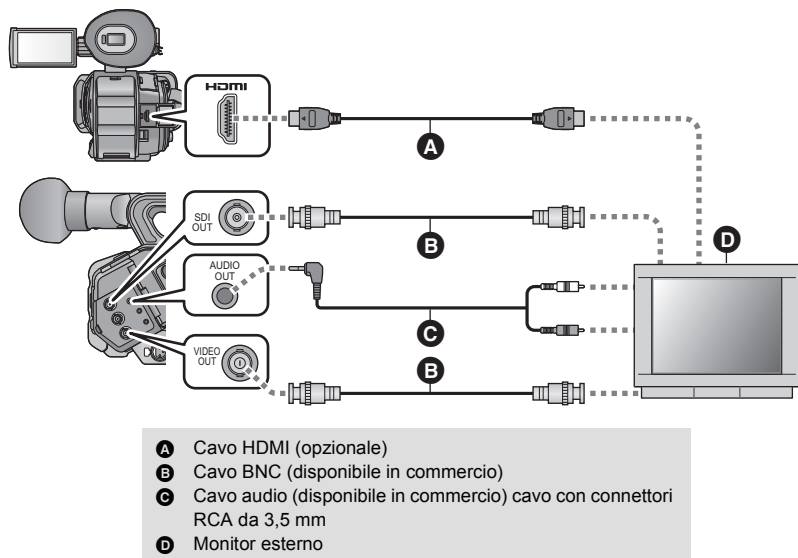

- Collegando questa unità a un monitor esterno compatibile con la tecnologia 4K con un cavo HDMI e riproducendo delle scene riprese con il formato impostato su 4K (4096×2160) o UHD (3840×2160) in [FORMATO REG.], è possibile vedere video in 4K estremamente dettagliati. Se il monitor esterno non supporta i video in formato 4K, è possibile cambiare l'impostazione [RISOLUZIONE] o [LIMITE USCITA HDMI UHD] in modo da poter riprodurre i video in formato 4K a una risoluzione inferiore.
- Se si imposta [FORMATO REG.] su [UHD 2160/59.94p 150M] o [UHD 2160/50.00p 150M] in Modalità Registrazione e quindi si collega questa unità a un monitor esterno compatibile con il formato 4K tramite un cavo HDMI, le immagini verranno trasmesse in formato 3840×2160 quando si arresta la registrazione e in formato 1920×1080 durante la registrazione o PRE-REC. Si noti che l'immagine sullo schermo di questa unità e sul monitor esterno scompare per qualche secondo ogni volta che si avvia o si arresta la registrazione o ogni volta che si attiva o disattiva PRE-REC. Queste irregolarità non si verificano quando [RISOLUZIONE] è impostato su [1080p] o [1080i], che emette immagini in 1920×1080.

Quando si effettua il collegamento con un cavo HDMI usando un convertitore da HDMI a DVI, ecc., accertarsi di collegare il cavo HDMI al connettore di questa unità per ultimo. Collegare il cavo HDMI prima al connettore di questa unità può causare un malfunzionamento.

- Questa unità non è compatibile con VIERA Link.
- Utilizzare un cavo High Speed HDMI disponibile in commercio.
Se possibile, si consiglia di utilizzare un cavo di lunghezza pari o inferiore a 3 m.
- Utilizzare un cavo BNC a doppia schermatura disponibile in commercio equivalente a 5C-FB.

- Se si collega questa unità al monitor esterno quando si trova in modalità registrazione, è possibile che emetta un suono stridulo*. Prima di collegare questa unità, selezionare la modalità Riproduzione.
- * È possibile che il microfono capti l'audio emesso dagli altoparlanti, producendo un suono anomalo.
- Quando il monitor esterno è collegato tramite il terminale VIDEO OUT di questa unità, anche se si imposta [RISOLUZIONE] su [DOWN CONV.], le scene in formato [4K 2160/24.00p 100M] non possono essere trasmesse.

■ Per visualizzare delle informazioni sullo schermo del monitor esterno

Cambiando l'impostazione del menu, è possibile visualizzare o meno sul monitor esterno le informazioni mostrate sullo schermo (icona operativa e contatori, ecc.).

- (In modalità registrazione)

Impostare [BIT DI USCITA] su [4:2:2(8bit)]. (→ 31)

MENU  : [IMP. DISPLAY] → [OSD VIDEO OUT] → [ON] o [OFF]

- Questa voce è impostata su [OFF] nelle seguenti situazioni quando questa unità è in modalità Registrazione:
 - Quando [BIT DI USCITA] è impostato su [4:2:2(10bit)]
 - Quando [FORMATO REG.] è impostato su una dimensione di 4K (4096×2160) o UHD (3840×2160) (→ 142)
 - Durante la registrazione automatica (→ 90, 168)

Impostazione della risoluzione per la trasmissione a un dispositivo esterno

Quando si collega questa unità a un monitor esterno o a un altro dispositivo esterno (registratore, ecc.), selezionare le impostazioni sotto elencate appropriate per il terminale da utilizzare.

1 Selezionare il menu [SELEZ. USCITA].

MENU  : [CONFIG. USCITA] → [SELEZ. USCITA] → impostazione desiderata

- | | |
|------------------|--|
| [HDMI]: | Selezionare questa impostazione quando si effettua un collegamento al terminale HDMI OUT. |
| [SDI]: | Selezionare questa impostazione quando si effettua un collegamento al terminale SDI OUT. |
| [SDI+AV]: | Selezionare questa impostazione quando si effettua un collegamento al terminale VIDEO OUT. |

2 Selezionare il menu [RISOLUZIONE].

MENU  : [CONFIG. USCITA] → [RISOLUZIONE] → impostazione desiderata

[SYSTEM]/[1080p]/[1080i]/[DOWN CONV.]

- [SYSTEM] imposta automaticamente la risoluzione di uscita in base all'impostazione in [FORMATO REG.] o [FORMATO USCITA].
Se non appaiono immagini sul dispositivo esterno quando l'impostazione è [SYSTEM], passare alla modalità [1080p], [1080i] o [DOWN CONV.] che consentirà la visualizzazione delle immagini sul dispositivo esterno. (Consultare le istruzioni per l'uso del dispositivo esterno.)
- [DOWN CONV.] imposta una qualità standard per le immagini in uscita.

- Quando [BIT DI USCITA] (→ 31) è impostato su [4:2:2(10bit)], le impostazioni seguenti non sono disponibili:
 - [SELEZ. USCITA] è impostato su [SDI+AV].
 - [RISOLUZIONE] è impostato su [DOWN CONV.].
- Quando [FORMATO REG.] o [FORMATO USCITA] è impostato su [4K 2160/24.00p 100M], le impostazioni seguenti non sono disponibili:
 - [SELEZ. USCITA] è impostato su [SDI+AV].
 - [RISOLUZIONE] è impostato su [1080i] o [DOWN CONV.].
- Quando [FORMATO REG.] è impostato su [SA 480/59.94i] o [SA 576/50.00i], [RISOLUZIONE] è fisso su [SYSTEM].
- Quando [SELEZ. USCITA] è impostato su [SDI+AV], [RISOLUZIONE] è fisso su [DOWN CONV.].
- [RISOLUZIONE] non può essere impostato durante il fermo immagine. (→ 81)
- In alcuni casi è possibile che le immagini non vengano visualizzate sul dispositivo esterno per diversi secondi, come quando si passa da una scena all'altra.

Risoluzione delle immagini trasmesse al dispositivo esterno

La risoluzione delle immagini trasmesse al dispositivo esterno varia a seconda dell'impostazione di [RISOLUZIONE] e del terminale utilizzato per il collegamento.

Quando [BIT DI USCITA] è impostato su [4:2:2(8bit)]/In Modalità Riproduzione

- Quando [RISOLUZIONE] è impostato su [SYSTEM], la risoluzione delle immagini trasmesse al dispositivo esterno varia a seconda delle dimensioni dell'immagine e del frame rate impostato in [FORMATO REG.].

(Quando [FREQ. SISTEMA] è impostato su [59.94Hz])

Impostazione		Risoluzione delle immagini trasmesse al dispositivo esterno		
Dimensioni dell'immagine/Frame rate in [FORMATO REG.]	Impostazione [RISOLUZIONE]	Terminale HDMI OUT	Terminale SDI OUT	Terminale VIDEO OUT
4K (4096×2160)/24.00p	[SYSTEM]	2160/24.00p	1080/24.00PsF	—
	[1080p]	1080/24.00p	1080/24.00PsF	
UHD (3840×2160)/59.94p	[SYSTEM]	2160/59.94p*1	1080/59.94p	—
	[1080p]	1080/59.94p		
	[1080i]	1080/59.94i		
	[DOWN CONV.]	480/59.94p	480/59.94i	
UHD (3840×2160)/29.97p	[SYSTEM]	2160/29.97p	1080/29.97PsF	—
	[1080p]	1080/59.94p		
	[1080i]	1080/59.94i		
	[DOWN CONV.]	480/59.94p	480/59.94i	
UHD (3840×2160)/23.98p	[SYSTEM]	2160/23.98p	1080/23.98PsF	—
	[1080p]	1080/59.94p		
	[1080i]	1080/59.94i		
	[DOWN CONV.]	480/59.94p	480/59.94i	
FHD (1920×1080)/59.94p, PS 1080/59.94p	[SYSTEM]	1080/59.94p		—
	[1080p]			
	[1080i]	1080/59.94i		
	[DOWN CONV.]	480/59.94p	480/59.94i	

Impostazione		Risoluzione delle immagini trasmesse al dispositivo esterno		
Dimensioni dell'immagine/Frame rate in [FORMATO REG.]	Impostazione [RISOLUZIONE]	Terminale HDMI OUT	Terminale SDI OUT	Terminale VIDEO OUT
FHD (1920×1080)/ 59.94i, PH 1080/59.94i, HA 1080/59.94i, HE 1080/59.94i	[SYSTEM]	1080/59.94i		—
	[1080p]	1080/59.94p		
	[1080i]	1080/59.94i		
	[DOWN CONV.]	480/59.94p	480/59.94i	
FHD (1920×1080)/ 29.97p	[SYSTEM]	1080/29.97p	1080/29.97PsF	—
	[1080p]	1080/59.94p		
	[1080i]	1080/59.94i		
	[DOWN CONV.]	480/59.94p	480/59.94i	

*1 Per questa risoluzione (2160/59.94p), [BIT DI USCITA] verrà impostato a 4:2:0 (8bit). Quando si registrano video con questa unità, verrà impostata una risoluzione di 1080/59.94p con [BIT DI USCITA] impostato a 4:2:2 (8bit).

Impostazione		Risoluzione delle immagini trasmesse al dispositivo esterno		
Dimensioni dell'immagine/Frame rate in [FORMATO REG.]	Impostazione [RISOLUZIONE]	Terminale HDMI OUT	Terminale SDI OUT	Terminale VIDEO OUT
FHD (1920×1080)/ 23.98p, PH 1080/23.98p	[SYSTEM]	1080/23.98p	1080/23.98PsF	—
	[1080p]	1080/59.94p		
	[1080i]	1080/59.94i		
	[DOWN CONV.]	480/59.94p	480/59.94i	
PM 720 (1280×720)/ 59.94p	[SYSTEM]	720/59.94p		—
	[1080p]	1080/59.94p		
	[1080i]	1080/59.94i		
	[DOWN CONV.]	480/59.94p	480/59.94i	
SA 480 (750×480)/ 59.94i	[SYSTEM]	480/59.94p	480/59.94i	
In modalità Riproduzione (foto)	[SYSTEM]	1080/59.94p		—
	[1080p]			
	[1080i]			
	[DOWN CONV.]	480/59.94p	480/59.94i	

(Quando [FREQ. SISTEMA] è impostato su [50.00Hz])

Impostazione		Risoluzione delle immagini trasmesse al dispositivo esterno		
Dimensioni dell'immagine/Frame rate in [FORMATO REG.]	Impostazione [RISOLUZIONE]	Terminale HDMI OUT	Terminale SDI OUT	Terminale VIDEO OUT
4K (4096×2160)/24.00p	[SYSTEM]	2160/24.00p	1080/24.00PsF	—
	[1080p]	1080/24.00p	1080/24.00PsF	
UHD (3840×2160)/ 50.00p	[SYSTEM]	2160/50.00p ^{*2}	1080/50.00p	—
	[1080p]	1080/50.00p		
	[1080i]	1080/50.00i		
	[DOWN CONV.]	576/50.00p	576/50.00i	

Impostazione		Risoluzione delle immagini trasmesse al dispositivo esterno		
Dimensioni dell'immagine/Frame rate in [FORMATO REG.]	Impostazione [RISOLUZIONE]	Terminale HDMI OUT	Terminale SDI OUT	Terminale VIDEO OUT
UHD (3840×2160)/ 25.00p	[SYSTEM]	2160/25.00p	1080/25.00PsF	—
	[1080p]	1080/50.00p		
	[1080i]	1080/50.00i		
	[DOWN CONV.]	576/50.00p	576/50.00i	
FHD (1920×1080)/ 50.00p, PS 1080/50.00p	[SYSTEM]	1080/50.00p		—
	[1080p]	1080/50.00i		
	[1080i]	1080/50.00i		
	[DOWN CONV.]	576/50.00p	576/50.00i	
FHD (1920×1080)/ 50.00i, PH 1080/50.00i, HA 1080/50.00i, HE 1080/50.00i	[SYSTEM]	1080/50.00i		—
	[1080p]	1080/50.00p		
	[1080i]	1080/50.00i		
	[DOWN CONV.]	576/50.00p	576/50.00i	

*2 Per questa risoluzione (2160/50.00p), [BIT DI USCITA] verrà impostato a 4:2:0 (8bit). Quando si registrano video con questa unità, verrà impostata una risoluzione di 1080/50.00p con [BIT DI USCITA] impostato a 4:2:2 (8bit).

Impostazione		Risoluzione delle immagini trasmesse al dispositivo esterno		
Dimensioni dell'immagine/Frame rate in [FORMATO REG.]	Impostazione [RISOLUZIONE]	Terminale HDMI OUT	Terminale SDI OUT	Terminale VIDEO OUT
FHD (1920×1080)/ 25.00p	[SYSTEM]	1080/25.00p	1080/25.00PsF	—
	[1080p]	1080/50.00p		
	[1080i]	1080/50.00i		
	[DOWN CONV.]	576/50.00p	576/50.00i	
PM 720 (1280×720)/ 50.00p	[SYSTEM]	720/50.00p		—
	[1080p]	1080/50.00p		
	[1080i]	1080/50.00i		
	[DOWN CONV.]	576/50.00p	576/50.00i	
SA 576 (750×576)/ 50.00i	[SYSTEM]	576/50.00p	576/50.00i	
In modalità Riproduzione (foto)	[SYSTEM]	1080/50.00p		—
	[1080p]	1080/50.00i		
	[1080i]	1080/50.00i		
	[DOWN CONV.]	576/50.00p	576/50.00i	

• Se si abilita la modalità Variable Frame Rate quando [RISOLUZIONE] è impostato su [SYSTEM], la risoluzione verrà impostata su 1080/59.94p o 1080/50.00p. (→ 91)

Quando [BIT DI USCITA] è impostato su [4:2:2(10bit)]

- Quando [RISOLUZIONE] è impostato su [SYSTEM], la risoluzione delle immagini trasmesse al dispositivo esterno varia a seconda delle dimensioni dell'immagine e del frame rate impostato in [FORMATO USCITA].

(Quando [FREQ. SISTEMA] è impostato su [59.94Hz])

Impostazione		Risoluzione delle immagini trasmesse al dispositivo esterno	
Dimensioni dell'immagine/ Frame rate in [FORMATO USCITA]	Impostazione [RISOLUZIONE]	Terminale HDMI OUT	Terminale SDI OUT
4K (4096×2160)/24.00p	[SYSTEM]	2160/24.00p	1080/24.00PsF
	[1080p]	1080/24.00p	1080/24.00PsF
UHD (3840×2160)/29.97p	[SYSTEM]	2160/29.97p	1080/29.97PsF
	[1080p]	1080/59.94p	
	[1080i]	1080/59.94i	
UHD (3840×2160)/23.98p	[SYSTEM]	2160/23.98p	1080/23.98PsF
	[1080p]	1080/59.94p	
	[1080i]	1080/59.94i	
FHD (1920×1080)/59.94p	[SYSTEM]	1080/59.94p	
	[1080p]	1080/59.94i	
	[1080i]	1080/59.94i	
FHD (1920×1080)/59.94i	[SYSTEM]	1080/59.94i	
	[1080p]	1080/59.94p	
	[1080i]	1080/59.94i	
FHD (1920×1080)/29.97p	[SYSTEM]	1080/29.97p	1080/29.97PsF
	[1080p]	1080/59.94p	
	[1080i]	1080/59.94i	
FHD (1920×1080)/23.98p	[SYSTEM]	1080/23.98p	1080/23.98PsF
	[1080p]	1080/59.94p	
	[1080i]	1080/59.94i	

(Quando [FREQ. SISTEMA] è impostato su [50.00Hz])

Impostazione		Risoluzione delle immagini trasmesse al dispositivo esterno	
Dimensioni dell'immagine/ Frame rate in [FORMATO USCITA]	Impostazione [RISOLUZIONE]	Terminale HDMI OUT	Terminale SDI OUT
4K (4096×2160)/24.00p	[SYSTEM]	2160/24.00p	1080/24.00PsF
	[1080p]	1080/24.00p	1080/24.00PsF
UHD (3840×2160)/25.00p	[SYSTEM]	2160/25.00p	1080/25.00PsF
	[1080p]	1080/50.00p	
	[1080i]	1080/50.00i	

Impostazione		Risoluzione delle immagini trasmesse al dispositivo esterno	
Dimensioni dell'immagine/ Frame rate in [FORMATO USCITA]	Impostazione [RISOLUZIONE]	Terminale HDMI OUT	Terminale SDI OUT
FHD (1920×1080)/50.00p	[SYSTEM]	1080/50.00p	
	[1080p]		
	[1080i]		
FHD (1920×1080)/50.00i	[SYSTEM]	1080/50.00i	
	[1080p]	1080/50.00p	
	[1080i]	1080/50.00i	
FHD (1920×1080)/25.00p	[SYSTEM]	1080/25.00p	1080/25.00PsF
	[1080p]	1080/50.00p	
	[1080i]	1080/50.00i	



Collegamento a un PC (Trasferimento di file/editing non lineare)

Quando si collega questo dispositivo a un computer tramite un cavo USB 3.0 (disponibile in commercio) per eseguire delle operazioni di editing, è possibile trasferire i dati delle immagini presenti nella scheda SD.

- Questa unità supporta USB 3.0.
- Per informazioni sull'editing non lineare, consultare il manuale di istruzioni del software di editing.
- Non è possibile scrivere dati sulla scheda SD su questa unità da un PC.

Ambiente operativo (archiviazione di massa)

- Anche se tutti i requisiti di sistema illustrati nelle presenti istruzioni d'uso vengono soddisfatti, è sempre possibile che su alcuni PC non si riesca a utilizzare questo prodotto.
- Le dotazioni USB funzionano con il driver standard del sistema operativo.

■ Se si utilizza un Windows

- Il funzionamento non è garantito nei seguenti casi.
 - Se il sistema operativo viene aggiornato.
 - Su sistemi operativi diversi da quello preinstallato sul personal computer.

Sistema operativo	Windows 10 (32 bit/64 bit) Windows 8/Windows 8.1 (32 bit/64 bit) Windows 7 (32 bit/64 bit) SP1
CPU	1 GHz o superiore processore a 32 bit (×86) o a 64 bit (×64)
RAM	2 GB o superiore (64 bit)/1 GB o superiore (32 bit)
Interfaccia	Porta USB
Altri requisiti	Mouse o dispositivo di puntamento equivalente

■ Se si utilizza un Mac

PC	Mac
Sistema operativo	OS X v10.10
CPU	Intel Core 2 Duo o migliore
RAM	2 GB o superiore
Interfaccia	Porta USB
Altri requisiti	Mouse o dispositivo di puntamento equivalente

Connessione a un PC

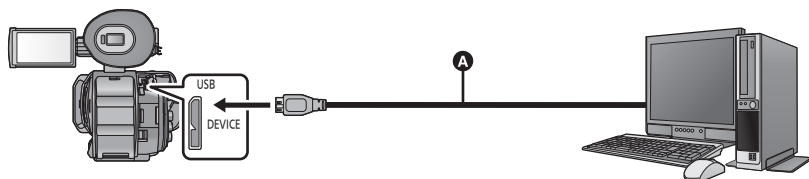

A Cavo USB 3.0 (disponibile in commercio)

- Inserire gli spinotti fino a fine corsa.

1 Collegare l'unità all'alimentatore CA.

- Utilizzare l'alimentatore CA per non doversi preoccupare della carica della batteria.

2 Accendere l'unità.

3 Premere il pulsante THUMBNAIL per passare alla Modalità Riproduzione.

4 Impostare [SELEZ. MODALITÀ USB] su [Dispositivo].

MENU  : [ALTRE FUNZIONI] → [SELEZ. MODALITÀ USB] → [Dispositivo]

5 Collegare l'unità a un computer.

- Viene visualizzata la schermata di selezione della funzione USB.

6 Sfiore [PC] sullo schermo di questa unità.

- Questa unità viene riconosciuta automaticamente come unità esterna del PC. (→ 123)
- Quando si seleziona un'opzione diversa da [PC], ricollegare il cavo USB.
- Quando si utilizza la batteria, il monitor LCD si spegne dopo circa 5 secondi. Sfiore lo schermo per accendere il monitor LCD.

-
- Il cavo USB 3.0 non è in dotazione con questa unità. Utilizzare un cavo USB 3.0 a doppia schermatura con nucleo in ferrite disponibile in commercio.

Se possibile, si consiglia di utilizzare un cavo di lunghezza pari o inferiore a 1,5 m.

- Quando si eseguono operazioni di lettura/scrittura tra un PC e una scheda SD, fare attenzione perché alcuni slot per schede SD incorporati nei PC e alcuni lettori di schede SD non sono compatibili con le schede di memoria SDHC o SDXC.
- Se si sta utilizzando una scheda di memoria SDXC, è possibile che alcuni PC non riconoscano i dati. Accertarsi che il PC supporti le schede SDXC.

■ Per scollegare il cavo USB in modo sicuro

(Per Windows)

Selezionare l'icona  nella barra delle applicazioni visualizzata sul PC e quindi fare clic su rimuovi [AG-DVX200].

- A seconda delle impostazioni del PC, è possibile che questa icona non venga visualizzata.

(Per Mac)

Trascinare l'icona del disco [CAM_SD] nel [Trash], quindi scollegare il cavo USB.

Indicazioni visualizzate sullo schermo dell'unità

- Non scollegare il cavo USB, la batteria o l'alimentatore CA mentre è accesa la spia di accesso o mentre sullo schermo dell'unità è visualizzata l'icona di accesso alla scheda ().
- Se la schermata non cambia quando si utilizza l'unità collegata a un PC, scollegare la batteria e/o l'alimentatore CA, attendere circa 1 minuto, ricollegare la batteria e/o l'alimentatore CA, attendere di nuovo per circa 1 minuto, quindi riaccendere l'unità (se si esegue l'operazione sopra indicata mentre è in corso l'accesso alla scheda SD è possibile che i dati vengano distrutti).

Informazioni sulla visualizzazione su PC

Quando l'unità è collegata ad un PC, essa è rilevata come unità esterna.

- Disco rimovibile (Esempio:  CAM_SD (F:)) viene visualizzato in [Computer].

I dati registrati in formato AVCHD hanno un'ottima compatibilità con i computer, grazie al formato dei file; tuttavia non contengono solo i dati delle immagini e dell'audio, ma anche diverse informazioni importanti, e vengono associati utilizzando una struttura di cartelle analoga a quella rappresentata nella figura. Se anche solo una parte di tali informazioni viene modificata o cancellata, è possibile che si verifichino degli errori; è ad esempio possibile che i dati non vengano riconosciuti come dati AVCHD, o che la scheda SD non sia più utilizzabile su un dispositivo AVCHD.

I dati presenti su un computer non possono essere scritti sulla scheda SD di questo dispositivo.

Esempio della struttura di cartelle di una scheda SD:

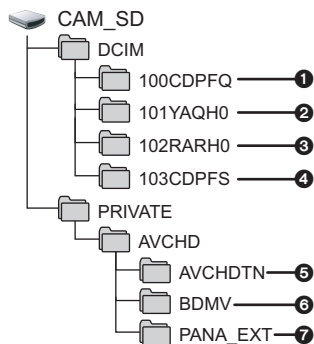

Verranno registrati i seguenti dati.

- 1 Fino a 999 foto in formato JPEG ([01000001.JPG] ecc.)
- 2 I dati dei video in formato MOV ([01000001.MOV], ecc.)
- 3 I dati dei video in formato MP4 ([01000001.MP4], ecc.)
- 4 Immagini fisse in formato JPEG create a partire da immagini in movimento
- 5 Anteprime delle immagini in movimento
- 6 File delle immagini in movimento in formato AVCHD ([00000.MTS] ecc.)
- 7 Per informazioni sulla gestione

■ Nomi della cartella per i dati video registrati in formato MOV/MP4

I caratteri dal quarto all'ottavo del nome della cartella di una scena registrata in formato MOV/MP4 sono determinati dalla dimensione dell'immagine, dal frame rate, dal formato del video e dal numero di videocamera impostato.

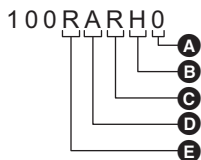

- A** Impostazione del numero di videocamera
(→ 148)
- B** Impostazione di registrazione
- C** Formato video
- D** Frame rate
- E** Dimensione immagine

(Esempio) Se il nome della cartella è 100RARH0:

vi sono memorizzati dati video che hanno una dimensione dell'immagine di 3840×2160, un frame rate pari a 59.94 fps, e un formato video progressivo (MP4 e LPCM).

Dimensione immagine	Frame rate	Formato video	Impostazione di registrazione
Y: 1920×1080 R: 3840×2160 Q: 4096×2160	A: 59.94 fps B: 50 fps C: 29.97 fps D: 25 fps E: 24 fps F: 23.98 fps	J: Registrazione interlacciata (MOV, LPCM) K: Registrazione interlacciata (MP4, LPCM) Q: Registrazione progressiva (MOV, LPCM) R: Registrazione progressiva (MP4, LPCM)	H: Registrazioni diverse da quelle sotto indicate D: Sub-registrazioni di registrazione con doppio codec (50 Mbps) E: Sub-registrazioni di registrazione con doppio codec (8 Mbps) P: Registrazioni principali di registrazione con doppio codec

- Non cancellare le cartelle della scheda SD su un PC. Così facendo si rende la scheda SD inutilizzabile con questa unità.
- Quando vengono registrati su un computer dati non supportati da questa unità, ciò non verrà riconosciuto dall'unità.
- Utilizzare sempre questa unità per formattare schede SD.



Copia/riproduzione con un supporto dati esterno

- In queste istruzioni per l'uso, il "disco rigido USB" viene indicato come "USB HDD".
- Se si collega un supporto dati esterno come un USB HDD o una memoria flash USB (disponibile in commercio) a questa unità, è possibile copiare video e foto registrati con questa unità sul supporto dati esterno.
- È anche possibile riprodurre le scene e le foto copiate sul supporto dati esterno.
- Questa unità supporta USB 3.0.
- È possibile copiare scene e foto registrati con questa unità mantenendo la qualità dell'immagine.
- Per informazioni sull'utilizzo del supporto dati esterno, leggere le sue istruzioni per l'uso.

Preparazione per la copia/riproduzione

Per informazioni sul supporto dati esterno visitare il seguente sito dell'assistenza.

<http://pro-av.panasonic.net/>

(Il sito è disponibile solo in lingua inglese)

Quando si collega un supporto dati esterno che deve essere formattato, verrà visualizzato un messaggio. Seguire le istruzioni visualizzate sullo schermo per formattarlo.

Una volta che il supporto dati esterno è stato formattato, tutti i dati in esso memorizzati verranno eliminati. I dati non possono essere recuperati.

Questa unità formatta il supporto dati esterno in exFAT.

- Nei seguenti casi, non è possibile usare un supporto dati esterno collegandolo a questa unità:
 - Un supporto dati esterno con una capacità inferiore a 32 GB o superiore a 2 TB
 - Quando un supporto dati esterno ha due o più partizioni
 - Se un supporto dati esterno è in un formato diverso da FAT32 o exFAT
 - Quando è collegato tramite un hub USB
- Non è possibile copiare scene registrate su una scheda di memoria SDXC su un supporto dati esterno in formato FAT32.

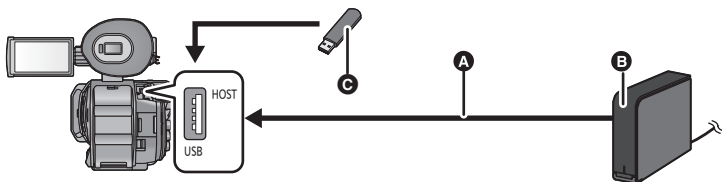

- A** Collegare questa unità al dispositivo esterno con un cavo USB (fornito con il supporto dati esterno)
- B** Supporto dati esterno (disponibile in commercio)
- C** Memoria flash USB (disponibile in commercio)

1 (Quando si utilizza il USB HDD)

Collegare l'alimentatore CA (in dotazione con USB HDD) all'USB HDD.

- Se si utilizza un USB HDD alimentato da bus o portatile, questa unità può alimentare l'USB HDD mediante un cavo USB (in dotazione con USB HDD).

2 Collegare l'alimentatore CA a questa unità.

- Utilizzare l'alimentatore CA per non doversi preoccupare della carica della batteria.

3 Accendere questa unità e premere il pulsante THUMBNAIL per passare alla Modalità Riproduzione.

4 Impostare [SELEZ. MODALITÀ USB] su [Host].

 : [ALTRE FUNZIONI] → [SELEZ. MODALITÀ USB] → [Host]

5 Collegare il supporto dati esterno al terminale USB HOST di questa unità.

- Se si usa un USB HDD, effettuare il collegamento al USB HDD con il cavo USB fornito con il USB HDD.
- È possibile che siano necessari alcuni minuti prima che la connessione sia completata.

6 Sfiare la voce desiderata.

[COPIA DIFFERENZIALE]:	Copia tutte le scene e le foto registrate con questa unità che non sono ancora state copiate. (→ 127)
[SELEZ. COPIA]:	Consente di selezionare le scene/foto desiderate e quindi di copiarle. (→ 128)
[Riproduzione da supporto esterno]:	Riproduce le scene e le foto memorizzate in un supporto dati esterno su questa unità. (→ 129)
[Rimozione sicura]:	Consente di rimuovere in modo sicuro questa unità e un supporto dati esterno.

Quando un supporto dati esterno viene connesso ad altri dispositivi come un masterizzatore di dischi Blu-ray, potrebbe venire visualizzato un messaggio che richiede di formattare il supporto dati esterno. Se si esegue la formattazione tutte le scene e le foto sul supporto dati esterno verranno eliminate. Non formattare in quanto potrebbero venire cancellati dati importanti e non sarà possibile recuperarli.

■ Aspetti da controllare prima di copiare

- Quando si utilizza un supporto dati esterno per la prima volta o si utilizza un supporto dati esterno che è già stato utilizzato con altri dispositivi, prima eseguire [FORMATTA SUPPORTO].
- Prima di copiare, controllare su [STATO MEM] la quantità di spazio libero sul supporto dati esterno. (→ 127)
- Quando vi sono molte scene è possibile che la copia richieda più tempo.
- Se si copiano scene o foto protette, l'impostazione di protezione viene annullata.
- Non è possibile modificare l'ordine in cui le scene sono state copiate.

Prima di cancellare i dati sulla scheda SD dopo il completamento della copia, accertarsi di riprodurre il supporto dati esterno per verificare che siano stati copiati correttamente. (→ 129)

■ Formattazione

Questa funzione consente di inizializzare il supporto dati esterno.

- Ricordarsi che se un supporto viene formattato, tutti i dati registrati su di esso verranno eliminati e non potranno essere recuperati. Eseguire un backup dei dati importanti su PC, ecc.
- Collegare questa unità al supporto dati esterno e sfiorare [Riproduzione da supporto esterno].

Selezionare il menu.

MENU
 : [ALTRE FUNZIONI] → [FORMATTA SUPPORTO] → [Esterno]

- Quando la formattazione è stata completata, sfiorare [ESC] per uscire dalla schermata del messaggio.
- Collegare questa unità al supporto dati esterno da formattare.
È possibile che il supporto dati esterno non sia più utilizzabile se lo si formatta con un altro dispositivo, come un PC ecc.
- Questa unità formatta il supporto dati esterno in exFAT.

■ Visualizzazione delle informazioni sul supporto

È possibile controllare lo spazio utilizzato sul supporto dati esterno.

- Collegare questa unità al supporto dati esterno e sfiorare [Riproduzione da supporto esterno].

Selezionare il menu.

MENU
 : [ALTRE FUNZIONI] → [STATO MEM]

- Se si sfiora [CAMBIA SUPP.], è possibile commutare la visualizzazione scegliendo tra la scheda SD 1, la scheda SD 2 e il supporto dati esterno.

Copia differenziale

1 Collegare questa unità al supporto dati esterno per preparare la copia.
(→ 125)

2 Sfiore [COPIA DIFFERENZIALE].

- Per accedere a questa funzione è anche possibile selezionare le voci del menu.
[COPIA] → [COPIA DIFFERENZIALE]

3 Sfiore il supporto che si desidera copiare.

4 Sfiore [SI].

5 Sfiore [ESC] quando viene visualizzato il messaggio di completamento della copia.

- Viene indicata la visualizzazione delle anteprime della destinazione della copia.

Per interrompere la copia prima del termine:

Sfiore [ANNULLA] durante la copia.

Copia di file selezionati

1 Collegare questa unità al supporto dati esterno per preparare la copia.
(→ 125)

2 Sfiarare [SELEZ. COPIA].

- Per accedere a questa funzione è anche possibile selezionare le voci del menu.
[COPIA] → [SELEZ. COPIA]

3 Sfiarare il supporto che si desidera copiare.

[1] → : Quando si copia dalla scheda SD 1 al supporto dati esterno.

[2] → : Quando si copia dalla scheda SD 2 al supporto dati esterno.

- Per informazioni su come eseguire la copia tra schede SD, vedere a pagina 111.

4 Sfiarare le voci desiderate seguendo le istruzioni visualizzate sullo schermo.

- Sfiarando [Torna] si torna al passaggio precedente.
- (Quando è selezionato [SELEZ. SCENE])
Sfiarare la scena/immagine fissa per selezionarla; nell'anteprima verrà visualizzata l'indicazione . Sfiarare nuovamente la scena/immagine fissa per annullare l'operazione.
- (Quando è selezionato [SELEZ. DATA])
Quando viene sfiorata, la data viene selezionata e circondata di rosso. Sfiarare nuovamente la scena per annullare l'operazione.
- È possibile selezionare fino a 99 scene/99 date in un'unica operazione.

5 Sfiarare [ESCI] quando viene visualizzato il messaggio di completamento della copia.

- Viene indicata la visualizzazione delle anteprime della destinazione della copia.

Per interrompere la copia prima del termine:

Sfiarare [ANNULLA] durante la copia.

Riproduzione del contenuto di supporti esterni

- È possibile riprodurre solo i video/foto copiati collegando questa unità al supporto dati esterno.

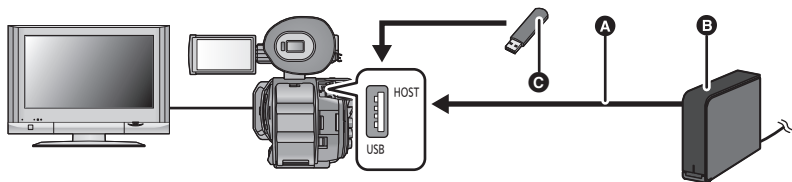

- A** Cavo USB (in dotazione con USB HDD)
- B** USB HDD (disponibile in commercio)
- C** Memoria flash USB (disponibile in commercio)

1 Collegare questa unità al supporto dati esterno per preparare la copia. (→ 125)

- Quando si esegue una riproduzione su un monitor esterno, collegare questa unità al monitor esterno. (→ 114)

2 Sfiare [Riproduzione da supporto esterno].

3 Sfiare la scena o l'immagine fissa da riprodurre, quindi riprodurla.



- La procedura da seguire è identica a quella descritta per la riproduzione delle immagini in movimento o immagini fisse. (→ 101, 105)

Per terminare la connessione tra questa unità e il supporto dati esterno

Sfiare l'icona di selezione della modalità di riproduzione (→ 101), quindi sfiare .

- Scollegare il cavo USB da questa unità.



- È possibile cambiare il supporto da riprodurre anche sfiorando l'icona di selezione della modalità di riproduzione. Quando il supporto dati esterno è collegato, il  (supporto dati esterno) può essere selezionato tra i tipi di supporti visualizzati. (→ 101)
- Nei seguenti casi, quando si sfiora l'icona di selezione della modalità di riproduzione e si seleziona il formato di registrazione per la riproduzione, questa unità verrà riavviata per modificare la frequenza di sistema. Dopo il riavvio, effettuare il Passaggio 2.
 - Quando si modifica il formato di registrazione da [4K/24.00p] ad un'opzione diversa.
 - Quando si modifica il formato di registrazione da un'opzione diversa da [4K/24.00p] a [4K/24.00p]
- L'eliminazione delle scene e delle foto presenti sul supporto dati esterno può richiedere tempo.
- Non è possibile impostare [PROTEZ. SCENA] durante la riproduzione del  (supporto dati esterno). (→ 110)

Utilizzo del menu

Per informazioni sull'impostazione del menu vedere pagina 30.

File scena



Le impostazioni predefinite assegnate a [SCENE1] in [PERSONAL. SCENE] sono evidenziate dalla sottolineatura del testo.

 : [FILE DI SCENA] → impostazione desiderata

[PERSONAL. SCENE]

[SCENE1]/[SCENE2]/[SCENE3]/[SCENE4]/[SCENE5]/[SCENE6]

È possibile salvare le impostazioni relative alle immagini desiderate in ciascun numero di scena. Cambiare il numero di scena in base alle condizioni di ripresa.

1 Sfiurare [PERSONAL. SCENE].

2 Sfiurare il numero di scena.

- Per cambiare il numero di scena selezionato sfiorare [SCENE1] a [SCENE6].

- Sfiurare [ESC] per uscire dalla schermata del menu.

3 (Per cambiare le impostazioni relative alle immagini)

Cambiare le impostazioni del menu [FILE DI SCENA].

- È possibile salvare le impostazioni delle seguenti voci di menu nel numero di scena selezionato.

(→ 132 a 140)

- | | |
|------------------------------------|-----------------------------|
| – [SCANS. SINCRO] | – [LIV. PIEDISTALLO] |
| – [DETTAGLIO MASTER] | – [MODO GAMMA] |
| – [RID. RUMORE DETT.] | – [BLACK GAMMA] |
| – [DETT. TONO PELLE] | – [BLACK GAMMA RANGE] |
| – [LIV. DETT. VERT.] | – [MODO KNEE] |
| – [LIVELLO KNEE APE] | – [KNEE MASTER POINT] |
| – [IMPOS. CONTR. GUAD. RB] | – [KNEE MASTER SLOPE] |
| – [LIVELLO COLORE] | – [DRS] |
| – [FASE COLORE] | – [EFFETTO DRS] |
| – [MATRICE] | – [LIVELLO AUTO IRIS] |
| – [IMPOSTAZIONE CORREZIONE COLORE] | – [EFFETTO AUTO IRIS LEVEL] |
| | – [MODO V-Log L] |

Impostazioni predefinite per il numero di scena

[SCENE1]	Impostazione appropriata per la registrazione standard
[SCENE2]	Impostazione appropriata per la registrazione considerando le caratteristiche delle lampade fluorescenti (in interni, ecc)
[SCENE3]	Impostazione appropriata per la registrazione in termini di risoluzione, tonalità e contrasto
[SCENE4]	Impostazione appropriata per la registrazione con gradazione più ampia una zona scura (tramonto, ecc)
[SCENE5]	Impostazione appropriata per registrazione simile a film ad alto contrasto
[SCENE6]	Impostazione appropriata per registrazione simile a film con elevata gamma dinamica

- L'impostazione predefinita di questa funzione è [SCENE1].
- È possibile cambiare il file scena sfiorando da **[SCN1]** a **[SCN6]** durante la visualizzazione delle icone operative. (→ 97)
- Si tornerà alle impostazioni predefinite quando in [IMP. INIZ.] è selezionato [SCENE]. (→ 178)

[FILE DI SCENA]

[CARICA]/[SALVA]

È possibile salvare le impostazioni relative ai file delle scene di [PERSONAL. SCENE] sulla scheda SD o caricarle dalla scheda SD a questa unità. (→ 89)

[VFR]

[ON]/[OFF]

Questo abilita/disabilita la modalità Variable Frame Rate. In modalità Variable Frame Rate, è possibile riprendere video accelerati o al rallentatore cambiando il frame rate prima della registrazione.

- Per informazioni su come utilizzare la modalità Variable Frame Rate, vedere a pagina 91.

- L'impostazione predefinita di questa funzione è [OFF].

[FRAME RATE]

È possibile regolare il frame rate per la modalità Variable Frame Rate.

- Impostare [VFR] su [ON]. (→ 91, sopra)

1 Sfiore [FRAME RATE].

2 Sfiore  /  per regolare il frame rate.

• È possibile selezionare un valore tra 2fps e 120fps.



3 Sfiore [ESCI] per completare l'impostazione.

- L'impostazione predefinita di questa funzione è "50fps".
- Quando [MODO REG.] e [FORMATO REG.] sono impostati su valori che non supportano la modalità Variable Frame Rate, [FRAME RATE] non può essere impostato. (→ 91)
- Se si imposta il frame rate su 100fps o 120fps, l'angolo di visualizzazione cambierà. (Il colore del valore del frame rate diventerà blu.)

[SCANS. SINCRO]

Esegue l'impostazione iniziale della scansione sincronizzata

- La gamma di impostazione cambia a seconda della dimensione e del frame rate in [FORMATO REG.] o [FORMATO USCITA]. (→ 142, 147)

- 1 Sfiare [SCANS. SINCRO].
- 2 Sfiare  /  per regolare l'impostazione.
- 3 Sfiare [ESC] per completare l'impostazione.

■ Nota sull'impostazione [SCANS. SINCRO]



Un'impostazione separata di [SCANS. SINCRO] viene mantenuta per ciascuna dimensione e frame rate di [FORMATO REG.] o [FORMATO REG.].

- Le impostazioni predefinite sono evidenziate dalla sottolineatura del testo.

Frame rate	Impostazione [SCANS. SINCRO]
59.94p/59.94i	(Quando la dimensione per [FORMATO REG.] o [FORMATO USCITA] è UHD (3840×2160)) 1/60.0 a 1/249.7
	(Quando la dimensione dell'immagine per [FORMATO REG.] o [FORMATO USCITA] è 1920×1080 o inferiore) 1/60.0 a 1/249.8
29.97p	1/30.0 a 1/60.0 a 1/249.8
23.98p	1/24.0 a 1/48.0 a 1/249.6
24.00p	
50.00p/50.00i	<u>1/50.0</u> a 1/250.0
25.00p	1/25.0 a 1/50.0 a 1/250.0

[DETTAGLIO MASTER]



Regola il grado di correzione generale dei contorni nelle immagini.

- 1 Sfiare [DETTAGLIO MASTER].
- 2 Sfiare  /  per regolare le impostazioni.
- È possibile selezionare un valore tra -31 e +31.
- 3 Sfiare [ESC] per uscire dalla schermata del menu.

- L'impostazione predefinita che è assegnata a [SCENE1] in [PERSONAL. SCENE] è "0".

[RID. RUMORE DETT.]

Regola il livello di rimozione dei disturbi di dettaglio.

- 1 Sfiore [RID. RUMORE DETT.].
- 2 Sfiore  /  per regolare le impostazioni.
 - È possibile selezionare un valore tra 0 e 60.
- 3 Sfiore [ESCI] per uscire dalla schermata del menu.

-
- L'impostazione predefinita che è assegnata a [SCENE1] in [PERSONAL. SCENE] è "1".

[DETT. TONO PELLE]

[ON]/[OFF]



Questa modalità attenua la tonalità della pelle dei soggetti ripresi per una migliore riuscita estetica. Questa modalità è più efficace se si riprende una persona da vicino a mezzobusto.

- 1 Sfiore [DETT. TONO PELLE].
- 2 Sfiore [ON].
- 3 Sfiore [ESCI] per uscire dalla schermata del menu.

-
- Se lo sfondo o qualunque altro elemento della scena ha colori simili a quello della pelle, anche questi verranno sfumati.
 - Se la luminosità è insufficiente, l'effetto può non essere evidente.
 - Se si riprende una persona a distanza, è possibile che il viso non venga ripreso chiaramente. In tal caso, impostare [DETT. TONO PELLE] su [OFF] o zoomare sul viso (ripresa ravvicinata).

[LIV. DETT. VERT.]

Regola il grado di correzione verticale dei contorni nelle immagini.

- 1 Sfiore [LIV. DETT. VERT.].
- 2 Sfiore  /  per regolare le impostazioni.
 - È possibile selezionare un valore tra -7 e +7.
- 3 Sfiore [ESCI] per uscire dalla schermata del menu.

-
- L'impostazione predefinita che è assegnata a [SCENE1] in [PERSONAL. SCENE] è "0".

[LIVELLO KNEE APE]

Imposta il livello di dettaglio per le aree ad elevata luminosità (aree fortemente illuminate).

1 Sfiare [LIVELLO KNEE APE].

2 Sfiare la voce corrispondente all'impostazione desiderata.

[0]/[1]/[2]/[3]/[4]/[5]

3 Sfiare [ESC] per uscire dalla schermata del menu.

[IMPOS. CONTR. GUAD. RB]

Regola il bilanciamento del colore per ciascuna posizione del selettore WHITE BAL. È anche possibile scegliere se applicare o meno le impostazioni del bilanciamento colore al bilanciamento automatico del bianco/del nero.

- Queste impostazioni non hanno effetto quando la modalità Bilanciamento del Bianco è impostata su [ATW].

1 Sfiare [IMPOS. CONTR. GUAD. RB] e selezionare la voce desiderata.

[AWB PRE]: Impostazione per la posizione PRST del selettore WHITE BAL

[AWB A]: Impostazione per la posizione A del selettore WHITE BAL

[AWB B]: Impostazione per la posizione B del selettore WHITE BAL

2 Sfiare la voce corrispondente all'impostazione desiderata.

[GUAD. R]: Regola l'intensità del rosso.

[GUAD. B]: Regola l'intensità del blu.

[COMPENS. GUAD.]*: Stabilisce se mantenere o annullare le impostazioni di [GUAD. R] e [GUAD. B] quando si utilizza il bilanciamento automatico del bianco/del nero.

* Visualizzato solo se si sfiora [AWB A] o [AWB B] al Passaggio 1.

3 (Se è stato sfiorato [GUAD. R]/[GUAD. B] al Passaggio 2)

Sfiare  /  per regolare il bilanciamento del colore.

- È possibile selezionare un valore tra -30 e +30.

• Sfiare [TORNA].

(Se è stato sfiorato [COMPENS. GUAD.] al Passaggio 2)

Sfiare [ON] o [OFF].

[ON]: Mantiene le impostazioni di [GUAD. R] e [GUAD. B] quando si utilizza il bilanciamento automatico del bianco/del nero.

[OFF]: Annulla le impostazioni di [GUAD. R] e [GUAD. B] quando si utilizza il bilanciamento automatico del bianco/del nero.

- Per effettuare ulteriori cambiamenti, ripetere i Passaggi 2-3.

4 Sfiare [ESC] per uscire dalla schermata del menu.

• Le impostazioni predefinite che sono assegnate a [SCENE 1] in [PERSONAL. SCENE] sono le seguenti.

- [GUAD. R]: "0"

- [GUAD. B]: "0"

- [COMPENS. GUAD.]: [OFF]

[LIVELLO COLORE]

Regola la densità del colore.

- 1 Sfiare [LIVELLO COLORE].
- 2 Sfiare ◀/▶ per regolare le impostazioni.
- È possibile selezionare un valore tra -70 e +30.
- 3 Sfiare [ESCI] per uscire dalla schermata del menu.

• L'impostazione predefinita che è assegnata a [SCENE1] in [PERSONAL. SCENE] è "0".

[FASE COLORE]

Regola il bilanciamento del colore.

- 1 Sfiare [FASE COLORE].
- 2 Sfiare ◀/▶ per regolare le impostazioni.
- È possibile selezionare un valore tra -31 e +31.
- 3 Sfiare [ESCI] per uscire dalla schermata del menu.

• L'impostazione predefinita che è assegnata a [SCENE1] in [PERSONAL. SCENE] è "0".

[MATRICE]

Rappresenta il colore durante la registrazione.

- 1 Sfiare [MATRICE].
- 2 Sfiare la voce corrispondente all'impostazione desiderata.

[NORMALE1]:	Adatto per la registrazione all'aperto o con lampada alogena.
[NORMALE2]:	Adatto per colori più brillanti rispetto alla modalità [NORMALE1].
[FLUOR.]:	Adatto per registrazione in interni con lampada fluorescente.
[CINEMA]:	Adatto per un'immagine simile ad un film.

- 3 Sfiare [ESCI] per uscire dalla schermata del menu.

[IMPOSTAZIONE CORREZIONE COLORE]

Questa funzione imposta la saturazione e la fase del colore. Applica un effetto specifico su 16 fasi di un'immagine. È possibile impostare una tonalità di colore individuale

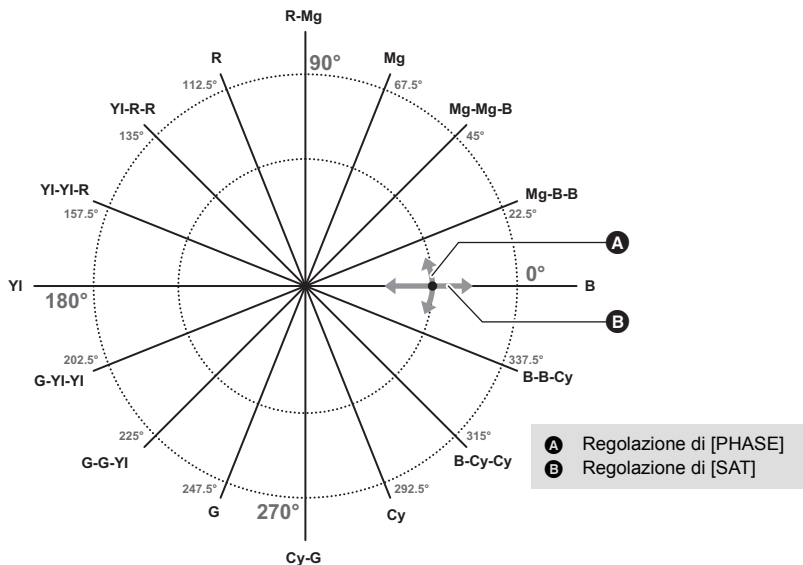

- 1 Sfiore [IMPOSTAZIONE CORREZIONE COLORE].
- 2 Sfiore la fase che si desidera impostare.

[R]/[R-Mg]/[Mg]/[Mg-Mg-B]/[Mg-B-B]/[B]/[B-B-Cy]/
[B-Cy-Cy]/[Cy]/[Cy-G]/[G]/[G-G-YI]/[G-YI-YI]/[YI]/
[YI-YI-R]/[YI-R-R]

• È possibile visualizzare la pagina successiva (o precedente) sfiorando ▲ / ▼ .

- 3 (Per regolare la saturazione)

Sfiore [SAT].

(Per regolare la fase)

Sfiore [PHASE].

- 4 Sfiore ◀ / ▶ per regolare le impostazioni.

• È possibile selezionare un valore tra -63 e +63.

• (Se si è sfiorato [PHASE])



Una regolazione in direzione + corrisponde a una regolazione in senso orario nel diagramma sopra. Di converso, una regolazione in direzione - corrisponde a una regolazione in senso antiorario nel diagramma.

- 5 Sfiore [TORNA].

• Sfiore [ESC] per uscire dalla schermata del menu.

[LIV. PIEDISTALLO]

Il livello del nero viene regolato in base all'immagine.

- 1 Sfiare [LIV. PIEDISTALLO].
- 2 Sfiare  /  per regolare il livello del nero.
 - È possibile selezionare un valore tra -150 e +150.
- 3 Sfiare [ESCI] per uscire dalla schermata del menu.

- L'impostazione predefinita che è assegnata a [SCENE1] in [PERSONAL. SCENE] è "0".

[MODO GAMMA]

Il tono o il contrasto dell'immagine vengono impostati in base alle scene registrate.

- 1 Sfiare [MODO GAMMA].
- 2 Sfiare la voce corrispondente all'impostazione desiderata.



[HD]:	Questa è la funzione gamma video per l'HD (Alta definizione).
[SD]:	Aumenta il guadagno nelle aree più scure in misura maggiore dell'impostazione [HD].
[FILMLIKE1]:	Questa funzione mostra le aree saturate in misura maggiore di [HD].
[FILMLIKE2]:	Questa funzione mostra le aree saturate in misura maggiore di [FILMLIKE1].
[FILMLIKE3]:	Questa funzione mostra le aree saturate in misura maggiore di [FILMLIKE2].
[CINEMA-V]:	Questa funzione gamma crea immagine cinematografiche con un contrasto maggiore.
[CINEMA-D]:	Questa funzione gamma crea immagine cinematografiche.

- 3 Sfiare [ESCI] per uscire dalla schermata del menu.

- Quando viene selezionato [CINEMA-V] o [CINEMA-D], si raccomanda di impostare l'apertura dell'obiettivo ad un valore inferiore al valore normale del diaframma dell'obiettivo (circa 1/2) per utilizzare completamente la funzione dell'impostazione selezionata.

[BLACK GAMMA]

Questa imposta la curva di gamma per le aree scure.

- 1 Sfiare [BLACK GAMMA].
- 2 Sfiare  /  per regolare le impostazioni.
 - È possibile selezionare un valore tra -8 e +8.
 - Le regolazioni in direzione - comprimono le aree scure, quelle in direzione + le espandono.
- 3 Sfiare [ESCI] per completare l'impostazione.

• L'impostazione predefinita che è assegnata a [SCENE1] in [PERSONAL. SCENE] è "0".

[BLACK GAMMA RANGE]

Imposta il limite superiore per la compressione/espansione dell'impostazione [BLACK GAMMA].

- 1 Sfiare [BLACK GAMMA RANGE].
- 2 Sfiare la voce corrispondente all'impostazione desiderata.

[1] (circa 20%)/[2] (circa 30%)/[3] (circa 40%)

- 3 Sfiare [ESCI] per uscire dalla schermata del menu.

[MODO KNEE]

Per evitare la sovraesposizione, selezionare il livello di compressione dei segnali video ad alta intensità ricevuti tramite il sensore di immagine.

- 1 Sfiare [MODO KNEE].
- 2 Sfiare la voce corrispondente all'impostazione desiderata.

[AUTO]: Imposta il livello automaticamente in base ai segnali ricevuti.



[MANUALE]: Applica le impostazioni [KNEE MASTER POINT] e [KNEE MASTER SLOPE].

[OFF]: Disabilita la funzione Knee.

- 3 Sfiare [ESCI] per uscire dalla schermata del menu.

[KNEE MASTER POINT]



Regola la posizione del punto del knee in intervalli di 0,5% quando [MODO KNEE] è impostato su [MANUALE].

- 1 Sfiare [KNEE MASTER POINT].
- 2 Sfiare  /  per regolare le impostazioni.
 - È possibile selezionare un valore tra 80,0 e 107,0.
- 3 Sfiare [ESCI] per uscire dalla schermata del menu.

• L'impostazione predefinita che è assegnata a [SCENE1] in [PERSONAL. SCENE] è "93.0".

[KNEE MASTER SLOPE]

Imposta l'inclinazione del knee quando [MOD0 KNEE] è impostato su [MANUALE].

- 1 Sfiarare [KNEE MASTER SLOPE].
- 2 Sfiarare  /  per regolare le impostazioni.
 - È possibile selezionare un valore tra 0 e 99.
- 3 Sfiarare [ESC] per uscire dalla schermata del menu.

• L'impostazione predefinita che è assegnata a [SCENE1] in [PERSONAL. SCENE] è "85".

[DRS]

[ON]/[OFF]

Selezionare la funzione DRS (Dynamic Range Stretcher). (→ 81)

[EFFETTO DRS]

Imposta il livello della funzione DRS.

- 1 Sfiarare [EFFETTO DRS].
- 2 Sfiarare la voce corrispondente all'impostazione desiderata.

[1]/[2]/[3]

- Maggiore è il valore, maggiore è il livello di compressione della zona altamente illuminata.
 - Maggiore è il valore, maggiore è il livello di rumore nella zona scura.
- 3 Sfiarare [ESC] per uscire dalla schermata del menu.

[LIVELLO AUTO IRIS]

[ON]/[OFF]

Questo abilita/disabilita il livello automatico del diaframma (→ 60).

[EFFETTO AUTO IRIS LEVEL]

Regolazione della luminosità in modalità diaframma automatico. (→ 60)

• L'impostazione predefinita che è assegnata a [SCENE1] in [PERSONAL. SCENE] è "0".

[MODO V-Log L]

[ON]/[OFF]

Quando questa voce è impostata su [ON], L V-Log (12 stop) consente di riprendere immagini espressive con una maggiore latitudine.

- Le immagini riprese in questa modalità sono adatte per il color grading.

● Le seguenti voci di menu non sono disponibili quando [MODO V-Log L] è impostato su [ON]:

- [FILE DI SCENA] (→ 89, 131)
- [DETTAGLIO MASTER] (→ 132)
- [RID. RUMORE DETT.] (→ 133)
- [DETT. TONO PELLE] (→ 133)
- [LIV. DETT. VERT.] (→ 133)
- [LIVELLO KNEE APE] (→ 134)
- [IMPOS. CONTR. GUAD. RB] (→ 134)
- [LIVELLO COLORE] (→ 135)
- [FASE COLORE] (→ 135)
- [MATRICE] (→ 135)
- [IMPOSTAZIONE CORREZIONE COLORE] (→ 136)
- [LIV. PIEDISTALLO] (→ 137)
- [MODO GAMMA] (→ 137)
- [BLACK GAMMA] (→ 138)
- [BLACK GAMMA RANGE] (→ 138)
- [MODO KNEE] (→ 138)
- [KNEE MASTER POINT] (→ 138)
- [KNEE MASTER SLOPE] (→ 139)
- [DRS] (→ 81, 139)
- [EFFETTO DRS] (→ 139)
- [MODO HIGH SENS.] (→ 148)

[COMPENSAZIONE BANDA FLASH]

[ON]/[OFF]

Se si imposta questa voce su [ON], è possibile compensare e ridurre la banda del flash, un fenomeno che crea livelli di luminosità notevolmente diversi nella parte superiore e inferiore dell'immagine quando la registrazione viene effettuata in un ambiente in cui un'altra videocamera sta utilizzando il flash. (→ 86)

-
- L'impostazione predefinita di questa funzione è [OFF]

Modalità sistema



Tutte le impostazioni predefinite sono evidenziate dalla sottolineatura del testo.

 : **[MODO SISTEMA]** → **impostazione desiderata**

[FREQ. SISTEMA]

Impostare la frequenza di sistema di questa unità.

[59.94Hz]:	Frequenza di sistema per le regioni in cui il sistema di trasmissione TV è NTSC.
[50.00Hz]:	Frequenza di sistema per le regioni in cui il sistema di trasmissione TV è PAL.

• Dopo aver cambiato la frequenza di sistema, questa unità verrà riavviata automaticamente.

- Per impostazione predefinita, la frequenza di sistema è impostata sul sistema di trasmissione della regione in cui il prodotto viene venduto.
- Se si registra con [MODO REG.] impostato su [AVCHD], non è possibile registrare scene con diverse frequenze di sistema su una singola scheda SD. Utilizzare una scheda SD diversa per ciascuna frequenza di sistema.

[BIT DI USCITA]

[4:2:2(10bit)]/[4:2:2(8bit)]

È possibile cambiare la qualità delle immagini da trasmettere a un dispositivo esterno a seconda del metodo di registrazione utilizzato. (→ 31)

[MODO REG.]

Commutare la modalità di registrazione dei video per registrare.

- **Impostare [BIT DI USCITA] su [4:2:2(8bit)].**

[MOV]*:	Questo metodo di registrazione è adatto per l'editing delle immagini. I video verranno salvati in formato MOV.
[MP4]*:	Questo metodo di registrazione è adatto per l'editing delle immagini. I video verranno salvati in formato MP4.
[AVCHD]:	Questo metodo di registrazione è adatto per la riproduzione su un monitor esterno compatibile ad alta definizione.

* Non è compatibile con video registrati in AVCHD.

- Questa funzione non è disponibile nei seguenti casi:
 - Quando [BIT DI USCITA] è impostato su [4:2:2(10bit)]
 - In modalità Variable Frame Rate (→ 91)
 - Durante la registrazione a intervalli (→ 162)
 - In modalità Fermo immagine (→ 81)

[FORMATO REG.]

Impostare la qualità delle immagini per i video da registrare con questa unità.

A seconda delle impostazioni della [FREQ. SISTEMA] (→ 141) e della [MODO REG.], le impostazioni [FORMATO REG.] disponibili variano.

Come leggere un'impostazione [FORMATO REG.]

Le voci relative all'impostazione [FORMATO REG.] sono Dimensioni, Risoluzione verticale, Frame rate e Bit rate. (Tranne che per le impostazioni di [FORMATO REG.] che sono disponibili quando [MODO REG.] è impostato su [AVCHD])

UHD 2160 / 59.94p 150M

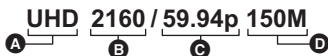

- | | |
|--------------------------------|---------------------|
| A Dimensione | C Frame rate |
| B Risoluzione verticale | D Bit rate |

- È possibile ottenere video più fluidi aumentando il valore del frame rate. [i] e [p] indicano rispettivamente la modalità interlacciata e quella progressiva.

Interlacciato (scansione interlacciata)

Segnale video che dimezza le linee di scansione effettive alternandole

Progressivo (scansione progressiva)

Segnale video ad alta densità che invia contemporaneamente tutte le linee di scansione (la qualità del video sarà migliore rispetto alla modalità interlacciata).

- Più elevato è il valore del bit rate, più elevata sarà la qualità delle immagini, eccetto quando il formato di registrazione è $\frac{ALL-I}{200M}$. (Tale eccezione è dovuta alla differenza nel metodo di compressione).
- È possibile registrare immagini di altissima qualità su questa unità quando è impostata su [UHD 2160/59.94p 150M] o [UHD 2160/50.00p 150M].
- Quando il formato di registrazione è $\frac{ALL-I}{200M}$, la registrazione viene effettuata con ALL-Intra. ALL-Intra è un metodo di compressione che comprime ciascun fotogramma. Questo metodo produce file di dimensioni maggiori, ma consente di ridurre al minimo la perdita di qualità delle immagini che avviene durante la modifica.
- La speed class della scheda SD varia a seconda dell'impostazione [MODO REG.] e del bit rate del [FORMATO REG.]. Utilizzare una scheda SD appropriata per le impostazioni. Per ulteriori informazioni, vedere "Valutazione Speed Class per la registrazione di video" a pagina 21.

- Impostare [BIT DI USCITA] su [4:2:2(8bit)]. (→ 31)
- Quando si seleziona [MOV] o [MP4] in [MODO REG.]

Formato di registrazione	Impostazione frequenza di sistema	Dimensione (Dimensione dell'immagine)	Frame rate	Bit rate (VBR)	
[4K 2160/24.00p 100M]	[59.94Hz]/ [50.00Hz]	4K (4096×2160)	24.00p	Medio 100 Mbps	
[UHD 2160/59.94p 150M]	[59.94Hz]	UHD (3840×2160)	59.94p	Medio 150 Mbps	
[UHD 2160/29.97p 100M]			29.97p	Medio 100 Mbps	
[UHD 2160/23.98p 100M]			23.98p		
[FHD 1080/59.94p ALL-I 200M]		[59.94Hz]	FHD (1920×1080)	59.94p	Medio 200 Mbps
[FHD 1080/59.94p 100M]					Medio 100 Mbps
[FHD 1080/59.94p 50M]					Medio 50 Mbps
[FHD 1080/29.97p ALL-I 200M]				29.97p	Medio 200 Mbps
[FHD 1080/23.98p ALL-I 200M]				23.98p	
[FHD 1080/29.97p 50M]				29.97p	Medio 50 Mbps
[FHD 1080/23.98p 50M]			23.98p		
[FHD 1080/59.94i 50M]			59.94i		
[UHD 2160/50.00p 150M]			[50.00Hz]	UHD (3840×2160)	
[UHD 2160/25.00p 100M]	25.00p				Medio 100 Mbps
[FHD 1080/50.00p ALL-I 200M]	FHD (1920×1080)	50.00p		Medio 200 Mbps	
[FHD 1080/50.00p 100M]				Medio 100 Mbps	
[FHD 1080/50.00p 50M]				Medio 50 Mbps	
[FHD 1080/25.00p ALL-I 200M]		25.00p		Medio 200 Mbps	
[FHD 1080/25.00p 50M]				Medio 50 Mbps	
[FHD 1080/50.00i 50M]					

- Quando si seleziona [AVCHD] in [MODO REG.]

Formato di registrazione	Impostazione frequenza di sistema	Dimensione immagine	Frame rate	Bit rate (VBR)
[PS 1080/59.94p]	[59.94Hz]	1920×1080	59.94p	Medio 25 Mbps
[PH 1080/59.94i]			59.94i	Medio 21 Mbps
[PH 1080/23.98p]				
[HA 1080/59.94i]			59.94i	Medio 17 Mbps
[HE 1080/59.94i]		1440×1080	Medio 5 Mbps	
[PM 720/59.94p]		1280×720	59.94p	Medio 8 Mbps
[SA 480/59.94i]		720×480	59.94i	Medio 9 Mbps

Formato di registrazione	Impostazione frequenza di sistema	Dimensione immagine	Frame rate	Bit rate (VBR)
[PS 1080/50.00p]	[50.00Hz]	1920×1080	50.00p	Medio 25 Mbps
[PH 1080/50.00i]			50.00i	Medio 21 Mbps
[HA 1080/50.00i]		Medio 17 Mbps		
[HE 1080/50.00i]		1440×1080	Medio 5 Mbps	
[PM 720/50.00p]		1280×720	50.00p	Medio 8 Mbps
[SA 576/50.00i]		720×576	50.00i	Medio 9 Mbps

- **Autonomia di registrazione se si utilizza la batteria (→ 18)**
- La frequenza di sistema è impostata su 24,00 Hz quando è impostato [4K 2160/24.00p 100M].
- L'impostazione predefinita per [MODO REG.] è [MP4], mentre l'impostazione predefinita per [FORMATO REG.] è [UHD 2160/50.00p 150M].
- Questa voce non può essere impostata nei seguenti casi:
 - Quando [BIT DI USCITA] è impostato su [4:2:2(10bit)]
 - Durante la registrazione a intervalli (→ 162)
 - In modalità Fermo immagine (→ 81)
- Le seguenti impostazioni di [FORMATO REG.] sono disponibili quando [MODALITÀ 2 SLOT] è impostato su [BACKGROUND] (→ 159):
 - [FHD 1080/59.94p 50M]/[FHD 1080/29.97p 50M]/[FHD 1080/23.98p 50M]/[FHD 1080/59.94i 50M]/[FHD 1080/50.00p 50M]/[FHD 1080/25.00p 50M]/[FHD 1080/50.00i 50M]
- Le seguenti impostazioni di [FORMATO REG.] sono disponibili in modalità Variable Frame Rate (→ 91):
 - [FHD 1080/59.94p 50M]/[FHD 1080/29.97p 50M]/[FHD 1080/23.98p 50M]/[FHD 1080/50.00p 50M]/[FHD 1080/25.00p 50M]
- Per informazioni sull'autonomia di registrazione indicativa vedere a pagina 200.
- Quando è selezionata una delle seguenti opzioni [FORMATO REG.], l'angolo di visualizzazione cambierà.
 - [4K 2160/24.00p 100M]
 - [UHD 2160/59.94p 150M]/[UHD 2160/50.00p 150M]
 - Impostazioni [FORMATO REG.] con una dimensione di FHD (1920×1080)
- Quando si sposta molto l'unità o se la si sposta rapidamente, oppure quando si riprende un soggetto in rapido movimento, al momento della riproduzione è possibile che compaiano dei disturbi a mosaico. (Solo quando si registrano scene AVCHD)
- Nei seguenti casi, questa unità verrà riavviata per commutare la frequenza di sistema:
 - Quando si è passati da [FORMATO REG.] [4K 2160/24.00p 100M] ad una impostazione diversa.
 - Quando [FORMATO REG.] è passato da un'impostazione diversa da [4K 2160/24.00p 100M] a [4K 2160/24.00p 100M]

Formati di registrazione e funzioni di registrazione

La relazione tra formati di registrazione e funzioni di registrazione di questa unità è illustrata di seguito.

● “○”: Disponibile; “—”: Non disponibile*

* “Non disponibile” comprende casi in cui la funzione desiderata non può essere usata o selezionata.

Formato di registrazione	Funzione di registrazione						
	Registrazione normale	Registrazione a intervalli (→ 162)	Modalità VFR (→ 91, 131)	Registrazione in sequenza (→ 159)	Registrazione simultanea (→ 160)	Registrazione in background (→ 160)	Registrazione con doppio codec (→ 160, 161)
[4K 2160/24.00p 100M]	○	○	—	○	○	—	—
[UHD 2160/59.94p 150M]	○	—	—	○	○	—	—
[UHD 2160/50.00p 150M]	○	—	—	○	○	—	—
[UHD 2160/29.97p 100M]	○	○	—	○	○	—	○
[UHD 2160/25.00p 100M]	○	○	—	○	○	—	○
[UHD 2160/23.98p 100M]	○	—	—	○	○	—	○
[FHD 1080/59.94p <small>ALL-I 200M</small>]	○	—	—	○	○	—	○
[FHD 1080/50.00p <small>ALL-I 200M</small>]	○	—	—	○	○	—	○
[FHD 1080/29.97p <small>ALL-I 200M</small>]	○	—	—	○	○	—	○
[FHD 1080/25.00p <small>ALL-I 200M</small>]	○	—	—	○	○	—	○
[FHD 1080/23.98p <small>ALL-I 200M</small>]	○	—	—	○	○	—	○
[FHD 1080/59.94p 100M]	○	—	—	○	○	—	○
[FHD 1080/50.00p 100M]	○	—	—	○	○	—	○

Formato di registrazione	Funzione di registrazione						
	Registrazione normale	Registrazione a intervalli (→ 162)	Modalità VFR (→ 91, 131)	Registrazione in sequenza (→ 159)	Registrazione simultanea (→ 160)	Registrazione in background (→ 160)	Registrazione con doppio codec (→ 160, 161)
[FHD 1080/59.94p 50M]	○	–	○	○	○	○	–
[FHD 1080/50.00p 50M]	○	–	○	○	○	○	–
[FHD 1080/29.97p 50M]	○	○	○	○	○	○	–
[FHD 1080/25.00p 50M]	○	○	○	○	○	○	–
[FHD 1080/23.98p 50M]	○	–	○	○	○	○	–
[FHD 1080/59.94i 50M]	○	–	–	○	○	○	–
[FHD 1080/50.00i 50M]	○	–	–	○	○	○	–
[PS 1080/59.94p]	○	–	–	○	○	○	–
[PS 1080/50.00p]	○	–	–	○	○	○	–
[PH 1080/59.94i]	○	–	–	○	○	○	–
[PH 1080/50.00i]	○	–	–	○	○	○	–
[PH 1080/23.98p]	○	–	–	○	○	○	–
[HA 1080/59.94i]	○	○	–	○	○	○	–
[HA 1080/50.00i]	○	○	–	○	○	○	–
[HE 1080/59.94i]	○	–	–	○	○	○	–
[HE 1080/50.00i]	○	–	–	○	○	○	–
[PM 720/59.94p]	○	–	–	○	○	○	–
[PM 720/50.00p]	○	–	–	○	○	○	–
[SA 480/59.94i]	○	–	–	○	○	○	–
[SA 576/50.00i]	○	–	–	○	○	○	–

[FORMATO USCITA]

Cambia la qualità delle immagini da trasmettere a un dispositivo esterno. Il [FORMATO USCITA] disponibile varia a seconda dell'impostazione [FREQ. SISTEMA] (→ 141).

- Impostare [BIT DI USCITA] su [4:2:2(10bit)]. (→ 31)

[FORMATO USCITA]	Impostazione frequenza di sistema	Dimensione (Dimensione dell'immagine)	Frame rate
[4K 2160/24.00p]	59.94Hz/ 50.00Hz	4K (4096×2160)	24.00p
[UHD 2160/29.97p]	59.94Hz	UHD (3840×2160)	29.97p
[UHD 2160/23.98p]			23.98p
[FHD 1080/59.94p]		FHD(1920×1080)	59.94p
[FHD 1080/29.97p]			29.97p
[FHD 1080/23.98p]			23.98p
[FHD 1080/59.94i]			59.94i
[UHD 2160/25.00p]	50.00Hz	UHD (3840×2160)	25.00p
[FHD 1080/50.00p]			50.00p
[FHD 1080/25.00p]		FHD (1920×1080)	25.00p
[FHD 1080/50.00i]			50.00i

- La frequenza di sistema è impostata su 24,00 Hz quando è impostato [4K 2160/24.00p].
- Questa unità si riavvia nelle seguenti situazioni per cambiare la frequenza di sistema:
 - Quando si è passati da [FORMATO USCITA] [4K 2160/24.00p] ad una impostazione diversa.
 - Quando [FORMATO USCITA] è passato da un'impostazione diversa da [4K 2160/24.00p] a [4K 2160/24.00p]
- Questa voce non può essere impostata nei seguenti casi:
 - Quando [BIT DI USCITA] è impostato su [4:2:2(8bit)]
 - In modalità Fermo immagine (→ 81)

[Rapporto d'aspetto]

Imposta il formato delle immagini da registrare con [FORMATO REG.] impostato su [SA 480/59.94i] o [SA 576/50.00i].

- Impostare [BIT DI USCITA] su [4:2:2(8bit)]. (→ 31)
- Impostare [FORMATO REG.] su [SA 480/59.94i] o [SA 576/50.00i]. (→ 142)

[SIDE CROP]:	Registra le immagini in formato 4:3 standard. I bordi verranno tagliati.
[LETTERBOX]:	Registra le immagini in formato 16:9. Verranno registrate delle bande nere nella parte superiore e inferiore dell'immagine. Poiché il formato dello schermo del mirino e del monitor LCD di questa unità è 16:9, le bande nere non compaiono nella parte superiore o inferiore.
[SQUEEZE]:	Registra le immagini comprimendole in senso orizzontale. Quando le immagini vengono riprodotte su un monitor esterno widescreen, verranno visualizzate in formato 16:9.

- Questa funzione non è disponibile nei seguenti casi:
 - Quando [FORMATO REG.] è impostato su un'opzione diversa da [SA 480/59.94i] o [SA 576/50.00i] (→ 142)
 - Quando [BIT DI USCITA] è impostato su [4:2:2(10bit)]
 - In modalità Fermo immagine (→ 81)

[MODO HIGH SENS.]



Imposta la modalità di registrazione ideale per l'ambiente di ripresa.

[NORMALE]:	Selezionare questa impostazione quando il livello di illuminazione dell'ambiente di ripresa è normale.
[HIGH SENS.]:	Selezionare questa impostazione quando si effettua una ripresa in condizioni di scarsa illuminazione.

- [H.SENS] viene visualizzato sullo schermo quando si seleziona [HIGH SENS.].
- Questa funzione non è disponibile nei seguenti casi:
 - In modalità Variable Frame Rate (→ 91)
 - In modalità Fermo immagine (→ 81)

[IMPOSTAZ. NUM. CAMERA]

Imposta il numero di videocamera per questa unità.

- 1 Sfiore [IMPOSTAZ. NUM. CAMERA].
 - 2 Sfiore  /  per cambiare il numero di videocamera.
- È possibile impostare numeri compresi tra 0 e 9.
- 3 Sfiore [TORNA].
- Sfiore [ESC] per uscire dalla schermata del menu.

- L'impostazione predefinita di questa funzione è "0".

Selettore utente

Tutte le impostazioni predefinite sono evidenziate dalla sottolineatura del testo.

 : [INT.UTEN.] → impostazione desiderata

**[USER1]/[USER2]/[USER3]/[USER4]/
[USER5]/[USER6]/[USER7]/[USER8]**



Imposta la funzione da assegnare ai pulsanti USER. (→ 74)

- Per quanto riguarda le funzioni del pulsante USER che è possibile registrare, fare riferimento alla pagina 76.

• Le impostazioni predefinite sono le seguenti.

- | | |
|------------------------|----------------------|
| – USER1: [DRS] | – USER5: [O.I.S.] |
| – USER2: [ATW] | – USER6: [ZEBRA] |
| – USER3: [BACKLIGHT] | – USER7: [WFV] |
| – USER4: [FOCUS MACRO] | – USER8: [REC CHECK] |

[USER9]/[USER10]/[USER11]/[USER12]



Associa delle funzioni alle icone dei pulsanti USER. (→ 74)

- Per quanto riguarda le funzioni del pulsante USER che è possibile registrare, fare riferimento alla pagina 76.

• Le impostazioni predefinite sono le seguenti.

- | | |
|-------------------------------|----------------------|
| – USER9: [FRZ FRAME] | – USER11: [ATW LOCK] |
| – USER10: [DETTAGLIO EVF/LCD] | – USER12: [MENU] |

[DISPLAY PULSANTE USER]



[ON]/[OFF]

Cambia la visualizzazione delle icone dei pulsanti USER impostati. (→ 75)

Impostazione del selettore



Tutte le impostazioni predefinite sono evidenziate dalla sottolineatura del testo.

MENU : [SW SETUP] → impostazione desiderata

[GHIERA IRIS]

Imposta la direzione di rotazione e il controllo del diaframma della ghiera del diaframma.

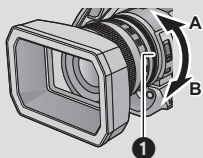

[GIÙ APRE]: Il diaframma si apre quando è rivolto verso B.

[SU APRE]: Il diaframma si apre quando è rivolto verso A.

1 Ghiera del diaframma

[GUADAGNO BASSO]

Imposta il valore del guadagno per la posizione [L] del selettore GAIN.

1 Sfiore [GUADAGNO BASSO].

2 Sfiore ▲/▼ per regolare l'impostazione.

- Quando [CAMBIO VISUAL. GAIN/ISO] (→ 173) è impostato su [GAIN], è possibile selezionare [AUTO] o un valore compreso tra 0dB e 24dB.
- Quando [CAMBIO VISUAL. GAIN/ISO] è impostato su [ISO], è possibile selezionare [AUTO] o un valore tra ISO500 e ISO8000.

3 Sfiore [ESC] per uscire dalla schermata del menu.

- L'impostazione predefinita di questa funzione è "0dB".

[GUADAGNO MEDIO]

Imposta il valore del guadagno per la posizione [M] del selettore GAIN.

1 Sfiore [GUADAGNO MEDIO].

2 Sfiore ▲/▼ per regolare l'impostazione.

- Quando [CAMBIO VISUAL. GAIN/ISO] (→ 173) è impostato su [GAIN], è possibile selezionare [AUTO] o un valore compreso tra 0dB e 24dB.
- Quando [CAMBIO VISUAL. GAIN/ISO] è impostato su [ISO], è possibile selezionare [AUTO] o un valore tra ISO500 e ISO8000.

3 Sfiore [ESC] per uscire dalla schermata del menu.

- L'impostazione predefinita di questa funzione è "6dB".

[GUADAGNO ALTO]

Imposta il valore del guadagno per la posizione [H] del selettore GAIN.

1 Sfiurare [GUADAGNO ALTO].

2 Sfiurare / per regolare l'impostazione.

- Quando [CAMBIO VISUAL. GAIN/ISO] (→ 173) è impostato su [GAIN], è possibile selezionare [AUTO] o un valore compreso tra 0dB e 24dB.
- Quando [CAMBIO VISUAL. GAIN/ISO] è impostato su [ISO], è possibile selezionare [AUTO] o un valore tra ISO500 e ISO8000.

3 Sfiurare [ESCI] per uscire dalla schermata del menu.

- L'impostazione predefinita di questa funzione è "12dB".

[SUPER GAIN]

Impostare il valore del guadagno per la funzione del pulsante USER [SUPER GAIN]. (→ 62)

- **Passare alla modalità Manuale.** (→ 36)

(Quando [CAMBIO VISUAL. GAIN/ISO] (→ 173) è impostato su [GAIN])

[30 dB]/[36 dB]

(Quando [CAMBIO VISUAL. GAIN/ISO] è impostato su [ISO])

[ISO16000]/[ISO32000]

[O.I.S.]

[ON]/[OFF]

Questo abilita/disabilita lo stabilizzatore di immagine. (→ 42)

[O.I.S. IBRIDO]

[ON]/[OFF]

È possibile impostare lo Stabilizzatore di immagine ottico ibrido. (→ 42)

[PERSONAL. O.I.S.]

[ON]/[OFF]

Quando è selezionato [ON], lo stabilizzatore di immagine utilizza le impostazioni [AMPIEZZA SFOCATURA] e [FREQUENZA SFOCAT.] personalizzate. (→ 43)

[AMPIEZZA SFOCATURA]

[1]/[2]/[3]/[4]/[5]

Imposta l'ampiezza della sfuocatura dello stabilizzatore di immagine durante le riprese. (→ 43)

[FREQUENZA SFOCAT.]

[1]/[2]/[3]

Imposta la frequenza della sfuocatura dello stabilizzatore di immagine. (→ 43)

[IMP. ATW]

È possibile assegnare ATW al selettore WHITE BAL.

[OFF]: Non assegna ATW al selettore WHITE BAL.

[Ach]: Imposta la modalità di bilanciamento del bianco su ATW quando il selettore WHITE BAL è impostato su A.

[Bch]: Imposta la modalità di bilanciamento del bianco su ATW quando il selettore WHITE BAL è impostato su B.

[PRST]: Imposta la modalità di bilanciamento del bianco su ATW quando il selettore WHITE BAL è impostato su PRST.

[VEL. ATW]

[VELOC]/[NORMALE]/[LENTO]

Imposta la velocità di controllo per ATW. (→ 57)

[ATW TARGET R]

Consente di regolare in maniera precisa l'intensità del rosso. (→ 57)

- L'impostazione predefinita di questa funzione è "0".

[ATW TARGET B]

Consente di regolare in maniera precisa l'intensità del blu. (→ 57)

- L'impostazione predefinita di questa funzione è "0".



[PREIMP. WB]

[3200K]/[5600K]/[VAR]

Imposta la modalità di bilanciamento del bianco da utilizzare quando il selettore WHITE BAL è posizionato su PRST.

[WB VAR]

Imposta la temperatura colore quando la modalità Bilanciamento del Bianco è impostata su [VAR]. (→ 58)

- 1 Sfiurare [WB VAR].
- 2 Sfiurare  /  per regolare l'impostazione.
- 3 Sfiurare [ESCI] per uscire dalla schermata del menu.

- L'impostazione predefinita di questa funzione è [3200K].

[AIUTO MF]

[ON]/[OFF]

Quando è selezionato [ON], la messa a fuoco verrà regolata automaticamente dopo che la si è regolata utilizzando la ghiera di messa a fuoco in modalità messa a fuoco manuale. (→ 51)

[MODALITÀ AIUTO MF]

[AREA CENTRALE]/[MULTI AREA]

È possibile cambiare l'impostazione della posizione di messa a fuoco per la regolazione automatica della messa a fuoco per la Messa a fuoco assistita. (→ 51)

[FOCUS ASSIST]

[EXPAND]/[PEAKING]/[Entrambi]

Imposta il metodo Messa a fuoco assistita. (→ 48)

[COLORE PEAKING]

[Rosso]/[Blu]/[Giallo]/[Bianco]

È possibile impostare il colore peaking e la Messa a fuoco assistita. (→ 49)

[LIVELLO PEAKING]

È possibile impostare l'intensità peaking e la Messa a fuoco assistita. (→ 50)

- L'impostazione predefinita di questa funzione è "0".

[UNITÀ GHIERA FUOCO]

[VEL.]/[GREZZO]/[FINE]

Imposta la modalità di regolazione della messa a fuoco utilizzata quando si agisce sull'apposita ghiera. (→ 45)

[FOCUS MACRO]

[ON]/[OFF]

Abilita/disabilita la funzione macro messa a fuoco.

- Se è selezionato [ON], possono essere messi a fuoco i soggetti ad una distanza da circa 10 cm a infinito quando la posizione dello zoom è all'estremità W. (→ 40)

[VEL. A.IRIS]

[VELOC]/[NORMALE]/[LENTO]

Imposta la velocità di controllo in modalità diaframma automatico. (→ 60)

[MODO AREA]

[INH]/[FUOCO]/[IRIS]/[Y GET]/[FUOCO/IRIS]/[FUOCO/Y GET]

È possibile impostare un effetto in Modalità Area. (→ 82)

[PERSON. AF]

[ON]/[OFF]

Quando è selezionato [ON], la messa a fuoco automatica utilizza le impostazioni [VEL. AF] e [SENSIBILITÀ AF] personalizzate. (→ 46)

[VEL. AF]

È possibile regolare la velocità della messa a fuoco automatica. (→ 46)

- L'impostazione predefinita di questa funzione è "0".

[SENSIBILITÀ AF]

È possibile regolare la sensibilità di tracciatura della messa a fuoco automatica. (→ 46)

- L'impostazione predefinita di questa funzione è "5".

[AMPIEZZA AREA AF]

È possibile regolare la larghezza dell'area effettiva di messa a fuoco automatica in base alle dimensioni del soggetto. (→ 47)

[WFV]

[ON]/[OFF]

Abilita/disabilita la funzione di monitor della forma d'onda. (→ 87)

[TIPO WFV]

[WAVEFORME]/[VECTOR]/[WAVE/VECTOR]

Imposta il tipo di monitor della forma d'onda. (→ 87)

[POSIZIONE WFV]

[ALTO/SX]/[ALTO/DX]/[BASSO/SX]/[BASSO/DX]

Imposta le posizioni di visualizzazione del monitor della forma d'onda. (→ 87)

[ZEBRA]

[ZEBRA 1]/[ZEBRA 2]*/[MARKER]*/[OFF]

* Non viene visualizzato quando [ZEBRA 2]/[MARKER] è impostato su [OFF]. (→ 171)

Passa dalla visualizzazione della zebratura a quella dei marcatori e viceversa.

- Per informazioni sulla visualizzazione della zebratura e dei marcatori, vedere a pagina 88.

[MODO ZEBRA]



Imposta la durata della visualizzazione della zebratura.

[CONTINUA]: Visualizza la zebratura finché non si passa a un'altra impostazione di visualizzazione della zebratura.

[MOMENTO]: Visualizza la zebratura per circa 5 secondi.

[TIPO BARRE]

È possibile modificare il tipo di barre colorate da visualizzare premendo il pulsante BARS. (→ 95)

[TIPO 1]	[TIPO 2]	[TIPO 3]
		

[PULSANTE SUB REC]

- Impostare [BIT DI USCITA] su [4:2:2(8bit)]. (→ 31)

[ATTIVO]/[DISABIL.]

È possibile scegliere se abilitare o meno il pulsante secondario di avvio/pausa registrazione nell'impugnatura.

[FAST ZOOM]

[ON]/[OFF]

Quando è selezionato [ON], è possibile utilizzare lo zoom veloce mentre si aziona lo zoom con l'apposita leva. (→ 41)

[SUB ZOOM]

[OFF]/[1]/[2]/[3]/[4]/[5]/[6]/[7]

È possibile abilitare/disabilitare la leva secondaria dello zoom sotto il manico. La velocità dello zoom sarà diversa a seconda dell'impostazione.

- Maggiore è il valore, maggiore sarà la velocità dello zoom, e viceversa.

[DIGITAL ZOOM]

[×2]/[×5]/[×10]/[Interruttore]

Modifica l'impostazione di ingrandimento dello zoom sullo Zoom digitale. (→ 79)

[i.Zoom]

- Impostare [FORMATO REG.] o [FORMATO USCITA] ad una dimensione dell'immagine di 1920×1080 o inferiore. (→ 142, 147)

[ON]/[OFF]

È possibile eseguire una zoomata in avanti senza perdere la qualità delle immagini ad alta definizione fino a un ingrandimento di 20×. (→ 41)

Impostazione commutazione automatica



Tutte le impostazioni predefinite sono evidenziate dalla sottolineatura del testo.



[SELETTORE AUTO] → impostazione desiderata

[AUTOIRIS]

[ON]/[OFF]

Abilita/disabilita la funzione diaframma automatico per la modalità diaframma automatico. (→ 36)

[AGC]

[ON]/[OFF]

Abilita/disabilita la funzione AGC per la modalità diaframma automatico. (→ 36)

[LIMITE AGC]

Impostare il valore massimo consentito del guadagno per la Modalità Guadagno Automatico. (→ 62)

(Quando [CAMBIO VISUAL. GAIN/ISO] è impostato su [GAIN])

[3 dB]/[6 dB]/[9 dB]/[12 dB]/[15 dB]/[18 dB]/[21 dB]/[24 dB]

(Quando [CAMBIO VISUAL. GAIN/ISO] è impostato su [ISO])

[ISO1000]/[ISO2000]/[ISO4000]/[ISO8000]

[OTTURATORE AUTO]

[ON]/[OFF]

Abilita/disabilita la funzione otturatore automatico per la modalità Auto. (→ 36)

[LIMITE OTTURATORE AUTO]

[1/100]/[1/120]*1/[1/125]*2/[1/250]/[OFF]

*1 Questa opzione non viene visualizzata quando [FREQ. SISTEMA] è impostato su [50.00Hz].

*2 Questa opzione non viene visualizzata quando [FREQ. SISTEMA] è impostato su [59.94Hz].
Imposta il limite superiore per la velocità dell'otturatore in modalità otturatore automatico. (→ 64)

[OTT. LENTO AUT.]

[ON]/[OFF]

Consente di riprendere immagini luminose anche in condizioni di oscurità diminuendo la velocità dell'otturatore.

La bassa velocità dell'otturatore funziona in Modalità Otturatore Automatico. (→ 63)

- La velocità dell'otturatore verrà regolata su uno dei seguenti valori a seconda della luminosità dell'ambiente. Il valore cambierà a seconda del frame rate di [FORMATO REG.] o [FORMATO USCITA].

Frame rate	Velocità dell'otturatore
59.94p/59.94i/29.97p	1/30 o superiore
50.00p/50.00i/25.00p	1/25 o superiore
23.98p/24.00p	1/24 o superiore

- Questa voce non può essere impostata durante il fermo immagine (→ 81)
- Quando la velocità dell'otturatore diventa pari a 1/30, 1/24 o 1/25, è possibile che le immagini sullo schermo vengano visualizzate come se mancassero dei fotogrammi e che compaiano delle immagini residue.

[ATW]

[ON]/[OFF]

Abilita/disabilita la funzione ATW per la modalità Auto. (→ 36)

[AF]

[ON]/[OFF]

Abilita/disabilita la funzione messa a fuoco automatica per la modalità Auto. (→ 36)

Impostazione Registrazione



Tutte le impostazioni predefinite sono evidenziate dalla sottolineatura del testo.

 MENU : [IMP. REG.] → impostazione desiderata

[SELEZ. SUPP.]

- Impostare **[BIT DI USCITA]** su **[4:2:2(8bit)]**. (→ 31)

[SCHEDA SD 1] e [SCHEDA SD 2] possono essere selezionati separatamente per la registrazione di video o foto. (→ 32)

[MODALITÀ 2 SLOT]

È possibile impostare registrazioni in sequenza/simultanee/in background/con doppio codec.

- Impostare **[BIT DI USCITA]** su **[4:2:2(8bit)]**. (→ 31)
- Inserire le schede SD negli alloggiamenti 1 e 2.

[OFF]:	Annulla l'impostazione.
[RELAY REC]^{*1}:	Impostare la registrazione in sequenza
[SIMULTANEA]^{*2}:	Impostare la registrazione simultanea
[BACKGROUND]^{*1, 3}:	Impostare la registrazione in background
[DUAL CODEC]^{*1, 2, 4}:	Impostare la registrazione con doppio codec

*1 Questa funzione non è disponibile nei seguenti casi:

- In modalità Variable Frame Rate (→ 91)
- Durante la registrazione a intervalli (→ 162)

*2 La voce non è disponibile quando si usano tipi diversi di schede SD (Scheda di memoria SDHC/Scheda di memoria SDXC).

*3 Questa funzione non è disponibile nei seguenti casi:

- Quando [FORMATO REG.] è impostato su una dimensione di 4K (4096×2160) o UHD (3840×2160) (→ 142)
- Quando il bit rate di [FORMATO REG.] è superiore ai 50 Mbps

*4 Impostare per [FORMATO REG.] un valore che consenta di utilizzare la registrazione con doppio codec. (→ 162)

■ Registrazione in sequenza

Questa è una semplice registrazione in sequenza. È possibile registrare senza interruzioni sulla scheda SD nell'altro alloggiamento, anche se la capacità disponibile della scheda SD si esaurisce durante la registrazione.

- **[RELAY]** viene visualizzato a lato del display della scheda SD selezionata come destinazione di registrazione di video in [SELEZ. SUPP.] (→ 32). Quando il supporto di registrazione è avviato e inizia la registrazione in sequenza, **[RELAY]** scomparirà e verrà visualizzato a lato del display dell'altra scheda SD.
- Anche dopo aver cambiato il supporto di registrazione, è possibile sostituire la scheda SD in cui non vi è più spazio disponibile con un'altra e registrare il video su tre o più schede SD. Poiché potrebbe occorrere del tempo per il riconoscimento della nuova scheda SD, sostituire la scheda SD in cui non vi è più spazio disponibile quando la scheda SD di destinazione ha ancora sufficiente tempo disponibile per la registrazione.

■ Registrazione simultanea

Lo stesso video può essere registrato su due schede SD.

- **[SIMUL]** viene visualizzato a lato del display della scheda SD selezionata come destinazione di registrazione di video [SELEZ. SUPP.] (→ 32).
- Se si imposta la destinazione di registrazione dei video su [SCHEDA SD 1] in [SELEZ. SUPP.], questi verranno contemporaneamente registrati su [SCHEDA SD 2].
- Si consiglia di effettuare una registrazione simultanea utilizzando schede SD con le stesse caratteristiche di Speed Class rating e capacità.

■ Registrazione in background

È possibile continuare a registrare un video registrandolo sulla scheda SD non impostata come destinazione di registrazione [SELEZ. SUPP.] (→ 32).

- Quando la destinazione di registrazione dei video è impostata su [SCHEDA SD 1] in [SELEZ. SUPP.], [SCHEDA SD 2] verrà utilizzata per la registrazione in background. Le seguenti istruzioni presuppongono che la destinazione di registrazione dei video sia impostata su [SCHEDA SD 1].
- **[BACKGR]** viene visualizzato a lato del display della scheda SD per la scheda 2.

Come effettuare una registrazione in background

- **Registrazione [BACKGROUND] su un pulsante USER (→ 74)**

1 Premere il tasto di avvio/arresto della registrazione per iniziare la ripresa.

- Un video inizierà ad essere registrato sulle due schede SD. (**[BACKGR]** verrà visualizzato in rosso.)
- Premendo il pulsante USER al quale è associato [BACKGROUND], è possibile avviare la registrazione solo sulla scheda SD inserita nell'alloggiamento 2.
- Per informazioni relative alla registrazione di una funzione sui pulsanti USER, vedere a pagina 74. Per informazioni relative all'utilizzo del pulsante USER al quale è associata la registrazione di [BACKGROUND], vedere a pagina 85.

2 Premere nuovamente il tasto di avvio/arresto della registrazione per interrompere la ripresa.

- La registrazione sulla scheda SD nell'alloggiamento 1 verrà interrotta, mentre la registrazione sulla scheda SD nell'alloggiamento 2 proseguirà.
- È possibile ripetere la registrazione sulla scheda SD nell'alloggiamento 1 premendo il tasto di avvio/di arresto della registrazione.
- È possibile arrestare la registrazione in background tenendo premuto il pulsante USER al quale è associata la registrazione di [BACKGROUND].

■ Registrazione con doppio codec

È possibile effettuare registrazioni principali e sub-registrazioni con impostazioni [FORMATO REG.] separate.

In una sub-registrazione le scene vengono registrate con una qualità dell'immagine inferiore a quella impostata in [FORMATO REG.] per la registrazione principale.

- Se si imposta il supporto di destinazione per la registrazione di un video su [SCHEDA SD 1] in [SELEZ. SUPP.] (→ 32), la [SCHEDA SD 1] verrà utilizzata per la registrazione principale, mentre la [SCHEDA SD 2] verrà utilizzata per la sub-registrazione.
- Consente di effettuare le impostazioni relative alla scena per la sub-registrazione in [DUAL CODEC REC].
- L'icona della scheda utilizzata per la registrazione principale verrà visualizzata con **[DUAL 50M]** o **[DUAL 8M]**.

● [MODALITÀ 2 SLOT] non è disponibile quando [BIT DI USCITA] è impostato su [4:2:2(10bit)].
(Registrazione in sequenza)

● La destinazione di registrazione delle foto passerà all'altra scheda SD dopo aver eseguito la registrazione in sequenza. Verrà inoltre visualizzato un messaggio con informazioni sulla capacità residua della scheda. Sostituire la scheda SD su cui lo spazio libero si è esaurito o impostare [MODALITÀ 2 SLOT] su [OFF].

(Registrazione simultanea)

- Per le foto non verrà effettuata la registrazione simultanea.
- Quando si esegue la registrazione simultanea, qualora si verifichi un errore in una delle schede SD e la registrazione venga interrotta, sarà possibile continuare la registrazione utilizzando l'altra scheda SD.
- Quando uno dei supporti raggiunge il tempo massimo di registrazione, la registrazione simultanea si arresta.

(Registrazione in background)

- Non viene emesso un suono di avvertimento per la registrazione in background.
- Se si registrano delle foto, la qualità dell'immagine sarà diversa rispetto a quella di una normale registrazione di foto.
- La registrazione in background si arresta nei seguenti casi:
 - Allo spegnimento di questa unità
 - Quando la scheda SD utilizzata come destinazione della registrazione in background esaurisce lo spazio
- Se durante la registrazione di un video la scheda SD utilizzata come destinazione della registrazione in background esaurisce lo spazio, la registrazione in background non si riavvia in automatico anche se si sostituisce la scheda SD.

(Registrazione con doppio codec)

- La registrazione principale non si interrompe anche se si verifica un errore nella scheda di memoria utilizzata per la sub-registrazione.
Se si verifica un errore nella scheda utilizzata per la registrazione principale, la registrazione si interrompe.

[DUAL CODEC REC]

Consente di effettuare le impostazioni relative alla scena per la sub-registrazione quando si esegue una registrazione con doppio codec.

● Per informazioni sulla registrazione con doppio codec, vedere a pagina 160.

● **Impostare [BIT DI USCITA] su [4:2:2(8bit)]. (→ 31)**

● **Impostare [FORMATO REG.] su una dimensione UHD (3840×2160). (→ 142)**

[FHD 50Mbps]: Eseguce la registrazione con un bit rate di 50 Mbps. Le scene possono essere salvate in formato MOV o MP4.

[FHD 8Mbps]: Eseguce la registrazione con un bit rate di 8 Mbps. Le scene possono essere salvate in formato MOV.

- Le scene delle sub-registrazioni verranno registrate con le seguenti impostazioni:
 - La registrazione viene effettuata con le dimensioni impostate su FHD (1920×1080)
 - Quando è selezionato [FHD 50Mbps], l'impostazione [MODO REG.] selezionata per la sub-registrazione sarà la stessa selezionata per la registrazione principale (MOV/MP4).
 - La registrazione viene eseguita con lo stesso frame rate dell'impostazione di [FORMATO REG.] selezionata per la registrazione principale.

■ Impostazioni di [FORMATO REG.] utilizzabili per la registrazione principale di una registrazione con doppio codec

(Quando [DUAL CODEC REC] è impostato su [FHD 50Mbps])

Modalità di registrazione	Impostazione frequenza di sistema	Formato di registrazione
MOV, MP4	[59.94Hz]	UHD 2160/29.97p 100M, UHD 2160/23.98p 100M
	[50.00Hz]	UHD 2160/25.00p 100M

(Quando [DUAL CODEC REC] è impostato su [FHD 8Mbps])

Modalità di registrazione	Impostazione frequenza di sistema	Formato di registrazione
MOV, MP4	[59.94Hz]	UHD 2160/29.97p 100M, UHD 2160/23.98p 100M, FHD 1080/59.94p ^{ALL-I} _{200M} , FHD 1080/59.94p 100M, FHD 1080/29.97p ^{ALL-I} _{200M} , FHD 1080/23.98p ^{ALL-I} _{200M}
	[50.00Hz]	UHD 2160/25.00p 100M, FHD 1080/50.00p ^{ALL-I} _{200M} , FHD 1080/50.00p 100M, FHD 1080/25.00p ^{ALL-I} _{200M}

- Questa funzione non è disponibile nei seguenti casi:
 - Quando [BIT DI USCITA] è impostato su [4:2:2(10bit)]
 - In modalità Variable Frame Rate (→ 91)
 - Quando [MODO REG.] è impostato su [AVCHD] (→ 141)
 - Quando le dimensioni di [FORMATO REG.] sono impostate su un'opzione diversa da UHD (3840×2160)
 - Durante la registrazione a intervalli (→ 162)

[INTERVAL REC]

Una scena che si muove lentamente per un lungo periodo di tempo viene registrata fotogramma per fotogramma ad intervalli, e viene registrata come una breve immagine in movimento.

Viene registrato un fotogramma per ogni intervallo di registrazione impostato.

- Il numero dei fotogrammi al secondo varia a seconda del frame rate in [FORMATO REG.].
 - Quando il frame rate è impostato su 59.94i o 29.97p: 30 fotogrammi per una scena di 1 secondo
 - Quando il frame rate è impostato su 50.00i o 25.00p: 25 fotogrammi per una scena di 1 secondo
 - Quando il frame rate è impostato su 24.00p o 23.98p: 24 fotogrammi per una scena di 1 secondo
- Impostare [BIT DI USCITA] su [4:2:2(8bit)]. (→ 31)

[OFF]/[1 SEC.]/[10 SEC.]/[30 SEC.]/[1 MINUTO]/[2 MINUTI]

- [I-] viene visualizzato sullo schermo. Dopo che è stata avviata la registrazione, l'icona cambia in [I-REC].
- Dopo la registrazione, l'impostazione della registrazione a intervalli viene annullata.
- Non è possibile registrare l'audio.

Esempio di impostazione	Setup tempo (intervallo di registrazione)	Tempo di registrazione	Tempo registrato
Tramonto	1 s	1 h	2 min
Fioritura	30 s	3 h	12 s

- “h” è l'abbreviazione di ora, “min” di minuto e “s” di secondo.
- I tempi indicati sono approssimativi.
- Il tempo di registrazione massimo è di 168 ore.

- La registrazione di immagini fisse non può essere utilizzata.
 - Questa funzione non è disponibile nei seguenti casi:
 - Quando [BIT DI USCITA] è impostato su [4:2:2(10bit)]
 - In modalità Fermo immagine (→ 81)
 - Viene utilizzata la funzione PRE-REC (→ 86)
 - In modalità Variable Frame Rate (→ 91)
 - Quando è impostata la registrazione a intervalli, l'impostazione [FORMATO REG.] cambia come segue. Inoltre, le impostazioni [MODO REG.] e [FORMATO REG.] non possono essere modificate.
 - Quando [FORMATO REG.] è impostato su [4K 2160/59.94p 100M]: non è possibile modificare questa impostazione.
 - Quando la dimensione impostata in [FORMATO REG.] è UHD (3840×2160): [UHD 2160/29.97p 100M]^{*1} o [UHD 2160/25.00p 100M]^{*2}
 - Quando la dimensione impostata in [FORMATO REG.] è FHD (1920×1080): [FHD 1080/29.97p 50M]^{*1} o [FHD 1080/25.00p 50M]^{*2}
 - Quando [FORMATO REG.] è impostato su [AVCHD]: [HA 1080/59.94i]^{*1} o [HA 1080/50.00i]^{*2}
- *1 Quando [FREQ. SISTEMA] (→ 141) è impostato su [59.94Hz]
- *2 Quando [FREQ. SISTEMA] è impostato su [50.00Hz]
- [INTERVAL REC] viene annullato nei seguenti casi.
 - Se si spegne l'unità
 - Se si preme il pulsante THUMBNAİL
 - Quando [SELEZ. MODALITÀ USB] è impostato su [Dispositivo] e questa unità è collegata ad un PC. (→ 122)
 - La durata minima per la registrazione di video è di circa 2 secondo.
 - Il bilanciamento del colore e la messa a fuoco potrebbero non venire regolate automaticamente a seconda della sorgente di luce o delle scene. In questo caso, configurare manualmente queste impostazioni. (→ 44, 55)
 - Si consiglia di collegare l'alimentatore CA a questa unità quando si riprendono immagini per un lungo periodo di tempo.

[PRE-REC]

- Impostare [BIT DI USCITA] su [4:2:2(8bit)]. (→ 31)

[ON]/[OFF]

Ciò permette di iniziare la registrazione di un'immagine e dell'audio prima di premere il tasto di avvio/arresto della registrazione. Le scene AVCHD verranno registrate a circa 3 secondi dall'attivazione, mentre MOV/MP4 verrà registrato a circa 4 secondi dall'attivazione. (→ 86)

[REG. INFRAROSSI]

[ON]/[OFF]

Selezionando [ON] si abilita la modalità registrazione a infrarossi, la quale consente di riprendere immagini al buio. (→ 84)

[FOCUS TRANSITION]

- Passare alla messa a fuoco manuale. (→ 44)

[IMP.][OFF]

È possibile registrare una posizione di messa a fuoco su Transizione della messa a fuoco. (→ 52)

[TEMPO FOCUS TRANSITION]

[DIRETTO]/[2-15 SEC.]/[20 SEC.]/[30 SEC.]/[45 SEC.]/[60 SEC.]/[90 SEC.]

È possibile impostare la durata in cui la messa a fuoco si commuterà durante la Transizione della messa a fuoco. (→ 54)

- L'impostazione predefinita di questa funzione è 2 secondi.

[FOCUS TRANSITION REC]

[1]/[2]/[3]/[OFF]

È possibile avviare la registrazione e la Transizione della messa a fuoco contemporaneamente. (→ 54)

[FOCUS TRANSITION ATTESA]

[0 SEC.]/[5 SEC.]/[10 SEC.]

È possibile impostare la durata prima che si avvii la Transizione della Messa a fuoco (→ 55)

[SOVRAIMP. TEMPO]

- Impostare [BIT DI USCITA] su [4:2:2(8bit)]. (→ 31)

[ON]/[OFF]

È possibile imprimere la data e l'ora di registrazione sulle immagini riprese.

- Sullo schermo viene visualizzato **[R]**.

- La modalità di visualizzazione e il formato della data e dell'ora di registrazione che verranno impresse variano a seconda delle impostazioni effettuate per [DATA/ORA] e [CONFIG.DATA]. (→ 173)
- Il mese della data ed ora di registrazione viene registrato in inglese.

- Nei seguenti casi, anche quando [SOVRAIMP. TEMPO] è impostato su [ON], la data e l'ora di registrazione non vengono visualizzate:
 - Quando [BIT DI USCITA] è impostato su [4:2:2(10bit)]
 - Quando [FORMATO REG.] è impostato su [SA 480/59.94i] o [SA 576/50.00i]. (→ 142)
 - Quando [MODALITÀ 2 SLOT] è impostato su [DUAL CODEC] (→ 159)
 - Quando [DATA/ORA] è impostato su [OFF]
 - In modalità Fermo immagine (→ 81)
 - In modalità Variable Frame Rate (→ 91)
 - Quando questa unità è collegata al terminale SDI OUT del dispositivo esterno e la risoluzione del segnale in uscita esterno è impostata su PsF (→ 116)
- Anche quando [OSD VIDEO OUT] è impostato su [OFF], la data e l'ora di registrazione vengono visualizzate sullo schermo del monitor esterno. (→ 115)
- Non è possibile imprimere la data e l'ora durante la normale ripresa di foto.
- È possibile che la data e l'ora di registrazione visualizzate durante la registrazione [SOVRAIMP. TEMPO] non siano esattamente identiche a quelle visualizzate durante la riproduzione dell'immagine.

[MODO DF]

- Impostare [FREQ. SISTEMA] su [59.94Hz]. (→ 141)

[DF]/[NDF]

Selezionare la modalità di compensazione per il time code. (→ 71)

[GENERATORE TC]

[FREE RUN]/[REC RUN]

Imposta il modo in cui si sposterà il time code. (→ 71)

[PRESET TC]

È possibile impostare il valore iniziale del time code. (→ 72)

[PRESET UB]

- Impostare [MODO REG.] su [AVCHD]. (→ 141)
- È possibile impostare le informazioni utente. (→ 72)

[SINCRONIZZAZIONE ESTERNA TC]

[MASTER]/[SLAVE]

È possibile sincronizzare il time code del dispositivo esterno con quello di questa unità. (→ 73)

Impostazione audio



Tutte le impostazioni predefinite sono evidenziate dalla sottolineatura del testo.

 MENU : **[CONFIG. AUDIO]** → **impostazione desiderata**

[AUDIO LOW CUT CH1]

[ON]/[OFF]

Riduce il livello dei bassi per il canale audio 1.

- E' possibile che in determinate condizioni di ripresa l'effetto non sia pienamente avvertibile.

[AUDIO LOW CUT CH2]

[ON]/[OFF]

Riduce il livello dei bassi per il canale audio 2.

- E' possibile che in determinate condizioni di ripresa l'effetto non sia pienamente avvertibile.

[AUDIO ALC LINK]

- Impostare il selettore CH1/CH2 su **MANU.** (→ 68)
- Impostare **[AUDIO ALC CH1]/[AUDIO ALC CH2]** su **[ON]**. (→ 69)

[ON]/[OFF]

Se si imposta questa voce su **[ON]**, quando **ALC** funziona per uno dei canali audio, funzionerà anche per l'altro canale audio. (→ 69)

[AUDIO ALC CH1]

[ON]/[OFF]

Se si imposta questa voce su **[ON]**, è possibile ridurre il disturbo audio sul canale audio 1. Registrerà con un suono naturale quando è impostata su **[OFF]**. (→ 69)

[AUDIO ALC CH2]

[ON]/[OFF]

Se si imposta questa voce su **[ON]**, è possibile ridurre il disturbo audio sul canale audio 2. Registrerà con un suono naturale quando è impostata su **[OFF]**. (→ 69)

[INPUT1 LINE LEVEL]

[+4dBu]/[0dBu]

Consente di impostare il livello di ingresso del dispositivo audio collegato al terminale AUDIO INPUT1 (XLR 3 pin).

[INPUT2 LINE LEVEL]

[+4dBu]/[0dBu]

Consente di impostare il livello di ingresso del dispositivo audio collegato al terminale AUDIO INPUT2 (XLR 3 pin).

[INPUT1 MIC LEVEL]

[-40 dB]/[-50 dB]/[-60 dB]

Consente di impostare il livello di ingresso del microfono esterno collegato al terminale AUDIO INPUT1 (XLR 3 pin).

[INPUT2 MIC LEVEL]

[-40 dB]/[-50 dB]/[-60 dB]

Consente di impostare il livello di ingresso del microfono esterno collegato al terminale AUDIO INPUT2 (XLR 3 pin).

Impostazione uscita

Vengono visualizzate diverse voci di menu a seconda che l'unità sia in Modalità Registrazione o in Modalità Riproduzione.

Tutte le impostazioni predefinite sono evidenziate dalla sottolineatura del testo.

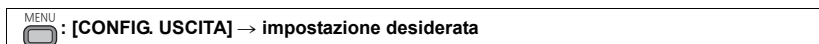

[SELEZ. USCITA]



[HDMI]/[SDI]/[SDI+AV]

Cambia la destinazione del segnale in uscita. (→ 115)

[RISOLUZIONE]



[SYSTEM]/[1080p]/[1080i]/[DOWN CONV.]

Cambia il modo in cui le immagini vengono trasmesse a un dispositivo esterno. (→ 115)

[SDI REMOTA]



[ON]/[OFF]

Questo abilita/disabilita una funzione che controlla la registrazione effettuata con un dispositivo esterno collegato al terminale SDI OUT.

- Quando [HDMI TC OUTPUT] è impostato su [ON], è anche possibile controllare un dispositivo HDMI. (→ 170)
- Non è possibile controllare la registrazione effettuata con un dispositivo esterno collegato al terminale SDI OUT nei seguenti casi:
 - Quando [FORMATO REG.] è impostato su [SA 480/59.94i] o [SA 576/50.00i] (→ 142)
 - Quando [RISOLUZIONE] è impostato su [DOWN CONV.] (→ 115)

[LINK REC REMOTO]



Quando è selezionato [ON], è possibile controllare la registrazione effettuata con questa unità e un dispositivo esterno utilizzando il tasto di avvio/arresto della registrazione.

[ON]: Controlla la registrazione effettuata con questa unità e un dispositivo esterno utilizzando il tasto di avvio/arresto della registrazione.

[OFF]: Controlla la registrazione effettuata con un dispositivo esterno utilizzando la funzione del pulsante UTENTE [AUTO REC]. (→ 90)

[SDI EDH]



Quando è selezionato [ON], EDH viene sovrapposto sulle immagini dei segnali SD (480i e 576i) in uscita dal terminale SDI OUT.

- **(In Modalità Riproduzione)**
Sfiore l'icona di selezione della modalità di riproduzione e impostare l'unità su Modalità Riproduzione Video. (→ 101)

[ON]/[OFF]

[CAMBIO GUAD. AUDIO SDI]



Regola il valore del guadagno dei segnali audio in uscita dal terminale SDI OUT.

- **Impostare [SELEZ. USCITA] su [SDI] o [SDI+AV]. (→ 115)**
- **(In Modalità Riproduzione)**
Sfiore l'icona di selezione della modalità di riproduzione e impostare l'unità su Modalità Riproduzione Video. (→ 101)

[0 dB]/[-6 dB]/[-12 dB]

[DOWN CONV.]





Questa funzione consente di selezionare come visualizzare le immagini in formato 16:9 su un monitor esterno in formato 4:3.

- Impostare **[BIT DI USCITA]** su **[4:2:2(8bit)]**. (→ 31)
- Impostare **[RISOLUZIONE]** su **[DOWN CONV.]**. (→ 115)

[SIDE CROP]:	Le immagini vengono trasmesse in modo da essere compatibili con l'altezza dello schermo del monitor esterno.
[LETTERBOX]:	Le immagini vengono trasmesse in modo da essere compatibili con la larghezza dello schermo del monitor esterno.
[SQUEEZE]:	Le immagini trasmesse sono compresse in senso orizzontale per adattarle allo schermo.

- Questa voce è fissa su [SQUEEZE] nei seguenti casi:
 - Quando [FORMATO REG.] è impostato su una dimensione di 4K (4096×2160) o UHD (3840×2160)
 - Quando [FORMATO REG.] è impostato su [SA 480/59.94i] o [SA 576/50.00i]

■ Esempio di immagini in formato [17:9] o [16:9] su un monitor esterno (4:3):

Impostazione [RISOLUZIONE]	
[SYSTEM]/[1080p]/[1080i]	[DOWN CONV.]
	

* Lo schermo viene visualizzato in questo modo quando [RISOLUZIONE] è impostato su [DOWN CONV.] e [DOWN CONV.] è impostato su [LETTERBOX]. (→ 169)

- Quando [DOWN CONV.] è impostato su [SIDE CROP], i lati dell'immagine verranno tagliati; di conseguenza alcune icone non verranno visualizzate sullo schermo del monitor esterno.

[LIMITE USCITA HDMI UHD]



Imposta un frame rate quando le scene vengono trasmesse nel formato di registrazione [UHD 2160/59.94p 150M] o [UHD 2160/50.00p 150M] dal terminale HDMI OUT.

(Quando [FREQ. SISTEMA] è impostato su [59.94Hz])

- | | |
|------------------|--|
| [59.94p]: | Trasmette le scene in formato 2160/59.94p. |
| [29.97p]: | Trasmette le scene in formato 2160/29.97p |

(Quando [FREQ. SISTEMA] è impostato su [50.00Hz])

- | | |
|------------------|--|
| [50.00p]: | Trasmette le scene in formato 2160/50.00p. |
| [25.00p]: | Trasmette le scene in formato 2160/25.00p. |

[HDMI TC OUTPUT]



Modifica l'impostazione di output delle informazioni relative al time code quando questa unità è collegata ad un altro dispositivo (convertitore HDMI-SDI, ecc.) con un cavo HDMI.

- (In Modalità Riproduzione)

Sfiorare l'icona di selezione della modalità di riproduzione e impostare l'unità su Modalità Riproduzione Video. (→ 101)

[ON]/[OFF]

[VOLUME]



Quando è selezionato [ON], è possibile regolare il volume delle cuffie in Modalità Registrazione con il selettore rotativo. (→ 100)

[ON]/[OFF]

[TONO TEST]



Seleziona la tonalità test trasmessa quando vengono visualizzate le barre colorate. (→ 95)

[OFF]: Non emette tonalità test.

[LEVEL 1]: Emette una tonalità test ad alto volume.

[LEVEL 2]: Emette una tonalità test a basso volume.

[SETTAGGIO VIDEO]



Imposta il livello per i segnali delle immagini in formato 480i.

- Impostare [FREQ. SISTEMA] su [59.94Hz]. (→ 141, 178)

[0%]/[7.5%A]

[USCITA LCD/EVF]



[AUTO]/[LCD]/[EVF]

Imposta la modalità di accensione/spengimento del monitor LCD e del mirino. (→ 24)

Impostazione della visualizzazione

Vengono visualizzate diverse voci di menu a seconda che l'unità sia in Modalità Registrazione o in Modalità Riproduzione.

Tutte le impostazioni predefinite sono evidenziate dalla sottolineatura del testo.

 : [IMP. DISPLAY] → impostazione desiderata

[LIVELLO ZEBRA 1]



Seleziona il livello di luminosità del pattern zebra rivolto a sinistra sullo schermo.

1 Sfiore [LIVELLO ZEBRA 1].

- Sfiore [S].

2 Sfiore / per regolare le impostazioni.

- È possibile selezionare un valore tra 50% e 105%.

3 Sfiore [ESCI] per completare l'impostazione.

- L'impostazione predefinita di questa funzione è "80%".

[LIVELLO ZEBRA 2]



[IMP.]/[OFF]

Seleziona il livello di luminosità del pattern zebra rivolto a destra sullo schermo.

1 Sfiore [LIVELLO ZEBRA 2].

- Sfiore [IMP.].

2 Sfiore / per regolare le impostazioni.

- È possibile selezionare un valore tra 50% e 105%.

3 Sfiore [ESCI] per completare l'impostazione.

- È possibile visualizzare [ZEBRA 2] dopo aver impostato il livello. (→ 88, 155)

- L'impostazione predefinita di questa funzione è "100%".

[MARKER]



[ON]/[OFF]

È possibile attivare la visualizzazione del marker del livello di luminanza.

- Il marker può essere visualizzato quando è impostato su [ON]. (→ 88, 155)

[LINEE GUIDA]



[]/[]/[]/[OFF]

È possibile controllare che l'immagine non sia storta mentre si riprendono o si riproducono video e foto. Questa funzione può essere inoltre utilizzata per valutare il bilanciamento della composizione.

- Le linee guida non appaiono sulle immagini effettivamente registrate.

- Quando si utilizza la Messa a fuoco assistita, le impostazioni cambiano come segue. (→ 48)
 - La griglia di guida non viene visualizzata. (Viene visualizzata sul monitor esterno quando questa unità è collegata al monitor esterno.)
 - Non è possibile modificare l'impostazione.

[ZONA DI SICUREZZA]



È possibile attivare la visualizzazione della gamma che può essere visualizzata con un monitor esterno (zona di sicurezza).

(Quando si imposta [16:9 90%])

Formato	[ZONA DI SICUREZZA]
16:9	[16:9 90%]/[4:3]/[14:9]/[1.85:1]/[17:9]/[2:1]/[2.35:1]/[2.39:1]/[OFF]
4:3*	[4:3 90%]/[4:3]/[OFF]



* Quando [FORMATO REG.] è impostato su [SA 480/59.94i] o [SA 576/50.00i] e [Rapporto d'aspetto] è impostato su [SIDE CROP] (→ 142, 148)

- La zona di sicurezza non viene visualizzata sulle immagini che vengono effettivamente registrate.

[CENTER MARKER]



[ON]/[OFF]

Visualizza/nasconde l'indicatore del centro della schermata.

[REC COUNTER]



[TOTALE]/[SCENE]

Seleziona il funzionamento del contatore di registrazione durante la registrazione. (→ 73)

[CAMBIO VISUAL. OTTURAT.]



Cambia l'impostazione per la visualizzazione della velocità dell'otturatore.

[sec]: Visualizza le velocità dell'otturatore sotto forma di tempi.

[gra]: Visualizza le velocità dell'otturatore come angoli di apertura dell'otturatore.

[CAMBIO VISUAL. GAIN/ISO]



Cambia il valore dell'unità utilizzata per il valore del guadagno in modalità registrazione.

[GAIN]: Visualizza il valore del guadagno in dB.

[ISO]: Visualizza il valore del guadagno in ISO.

[ZOOM/FOCUS]



Cambia le unità utilizzate per i valori dello zoom e della messa a fuoco.

Impostazione [ZOOM/FOCUS]	Valore dello zoom	Valore della messa a fuoco
[NUMERO]	Viene visualizzato un valore compreso tra 0 e 99.	
[mm/feet]	Millimetri	Piedi
[mm/m]	Millimetri	Metro
[OFF]	Non viene visualizzato alcun valore.	

[OSD VIDEO OUT]



- (In modalità registrazione)
Impostare **[BIT DI USCITA]** su **[4:2:2(8bit)]**. (→ 31)

[ON]/[OFF]

È possibile visualizzare o meno sul monitor esterno le informazioni mostrate su schermo (icona operativa, contatore, ecc.). (→ 115)

[DATA/ORA]



[OFF]/[ORA]/[DATA]/[DATA E ORA]

È possibile modificare la modalità di visualizzazione della data e dell'ora.

[CONFIG.DATA]



[A/M/G]/[M/G/A]/[G/M/A]

È possibile cambiare il formato della data.

[INDIC. LIV.]



[ON]/[OFF]

Questa funzione mostra l'inclinazione orizzontale/verticale dell'unità con un misuratore elettronico dell'inclinazione. (→ 85)

[ISTOGRAMMA]



[ON]/[OFF]

Viene visualizzato un grafico con la luminosità come asse orizzontale ed il numero di pixel con tale luminosità sull'asse verticale. Osservando la distribuzione del grafico è possibile determinare l'esposizione dell'intera immagine (→ 79).

[INDICATORE LIVELLI AUDIO]



- (In Modalità Riproduzione)
Sfiorare l'icona di selezione della modalità di riproduzione e impostare l'unità su Modalità Riproduzione Video. (→ 101)

[ON]/[OFF]

Selezionare per visualizzare l'indicatore del livello audio.

[STATO OTTICA]



[ON]/[OFF]

È possibile attivare la visualizzazione di informazioni relative all'obiettivo. (Visualizzazione zoom, Stabilizzatore di immagine ottico, Filtro ND, Visualizzazione messa a fuoco, Bilanciamento del bianco, Diaframma, Guadagno, Diaframma automatico, Velocità otturatore)

[CARD E BATTERIA]



[ON]/[OFF]

La visualizzazione può essere commutata tra tempo di registrazione rimanente della scheda SD e indicazione della capacità restante della batteria.

[ALTRE INFORMAZIONI]



[ON]/[OFF]

Mostra o nasconde le indicazioni sullo schermo, eccetto [DISPLAY PULSANTE USER], [LINEE GUIDA], [ZONA DI SICUREZZA], [CENTER MARKER], [DATA/ORA], [INDICATORE LIVELLI AUDIO], [STATO OTTICA] e [CARD E BATTERIA].

[LCD BACKLIGHT]



[ALTO]/[BASSO]

Commuta la luminosità sul monitor LCD. (→ 26)

[IMP. LCD]



[COLORE]/[LUMINOSITÀ]/[CONTRASTO]

Regola la luminosità e la densità del colore sul monitor LCD. (→ 26)

- Le impostazioni predefinite sono le seguenti.
 - [COLORE]: "0"
 - [LUMINOSITÀ]: "0"
 - [CONTRASTO]: "0"

[IMPOSTAZ. EVF]



[COLORE]/[LUMINOSITÀ]/[CONTRASTO]

Regola la luminosità e l'intensità del colore del mirino. (→ 27)

- Le impostazioni predefinite sono le seguenti.
 - [COLORE]: "0"
 - [LUMINOSITÀ]: "0"
 - [CONTRASTO]: "0"

[SENS. OTTICO]



Regola la sensibilità del sensore di rilevamento occhio. (→ 28)

- L'impostazione predefinita di questa funzione è "–4".

[AUTORIPRESA]



[SPECCHIO]/[NORMALE]

Cambia la funzione di specchio del monitor LCD quando si effettua un'autoripresa. (→ 28)
L'immagine sul monitor LCD viene visualizzata riflessa orizzontalmente durante l'autoripresa quando è impostato su [SPECCHIO].

[COLORE EVF]



[ON]/[OFF]

Quando si utilizza il mirino è possibile scegliere se visualizzare a colori o in bianco e nero le immagini registrate o quelle riprodotte. (→ 28)

[DETTAGLIO EVF/LCD]



[ON]/[OFF]

Impostare questa voce su [ON] aiuta a ottenere più facilmente la messa a fuoco enfatizzando i contorni dell'immagine visualizzata sul monitor LCD e nel mirino. (→ 45)

[EVF/LCD PEAK LEVEL]



Regola l'intensità dell'enfasi per [DETTAGLIO EVF/LCD]. (→ 45)

- L'impostazione predefinita di questa funzione è "0".

[EVF/LCD PEAK FREQ.]



[ALTO]/[BASSO]

Imposta la frequenza peak del [DETTAGLIO EVF/LCD]. (→ 45)

Altre funzioni

Vengono visualizzate diverse voci di menu a seconda che l'unità sia in Modalità Registrazione o in Modalità Riproduzione.

Tutte le impostazioni predefinite sono evidenziate dalla sottolineatura del testo.

MENU  : [ALTRE FUNZIONI] → impostazione desiderata

[FORMATTA SUPPORTO]



È possibile formattare la scheda SD o il supporto dati esterno. (→ 32, 127)

- Ricordarsi che se un supporto viene formattato, tutti i dati registrati su di esso verranno eliminati e non potranno essere recuperati. Eseguire un backup dei dati importanti su un PC, ecc. (→ 122)

[STATO MEM]



- (In modalità registrazione)
Impostare [BIT DI USCITA] su [4:2:2(8bit)]. (→ 31)

Consente di controllare lo spazio utilizzato e l'autonomia residua di registrazione sulla scheda SD.

- Sforando [CAMBIA SUPP.] l'unità passa dalla visualizzazione della scheda SD 1 a quella della scheda SD 2.
- Solo in Modalità Riproduzione, viene visualizzata l'autonomia residua di registrazione per il formato selezionato.
- Sforare [ESC] per chiudere l'indicazione.

- La scheda SD richiede spazio per memorizzare le informazioni e gestire i file di sistema, quindi lo spazio effettivo utilizzabile è leggermente inferiore rispetto al valore indicato. Lo spazio utilizzabile è generalmente calcolato come $1\text{ GB}=1.000.000.000$ di byte. Le capacità di questa unità, PC e software sono espresse come $1\text{ GB}=1.024\times 1.024\times 1.024=1.073.741.824$ di byte. Quindi, il valore indicato della capacità sembra essere inferiore.

[LAMP REC]



[FRONT]/[REAR]/[Entrambi]/[OFF]

La spia di registrazione si accende nel corso della registrazione. Quando questa opzione è impostata su [OFF], non si accende nel corso della registrazione.

[IMP. ORA]



Imposta data e ora. (→ 29)

[FUSO ORARIO]



Imposta la differenza di fuso orario rispetto al Greenwich Mean Time. (→ 29)

[SUONO BIP]



[OFF]/ (Volume basso)/ (Volume alto)

Questo segnale acustico di conferma può essere emesso quando si usa il touchscreen e quando si avvia/si arresta la registrazione.

Quando si seleziona [OFF], non viene emesso alcun suono all'inizio/fine della registrazione, ecc.

2 bip per quattro volte

Quando si verifica un errore. Controllare il messaggio visualizzato sullo schermo. (→ 185)

[ECONOMY (BATT)]



[ON]/[OFF]

Dopo circa 5 minuti da quando è stata compiuta l'ultima azione, l'unità si spegne automaticamente per risparmiare l'energia della batteria.

- Nei seguenti casi questa unità non si spegnerà automaticamente anche se [ECONOMY (BATT)] è impostato su [ON]:
 - Viene utilizzata la funzione PRE-REC (→ 86, 163)
 - Quando [SELEZ. MODALITÀ USB] è impostato su [Dispositivo] e questa unità è collegata ad un PC. (→ 122)

[ECONOMY (AC)]



[ON]/[OFF]

Questa unità si spegne automaticamente dopo circa 15 minuti di inattività, quando è collegata all'alimentatore CA.

- Nei seguenti casi questa unità non si spegnerà automaticamente anche se [ECONOMY (AC)] è impostato su [ON]:
 - Viene utilizzata la funzione PRE-REC (→ 86, 163)
 - Quando [SELEZ. MODALITÀ USB] è impostato su [Dispositivo] e questa unità è collegata ad un PC. (→ 122)

[FREQ. SISTEMA]



Impostare la frequenza di sistema di questa unità. (→ 141)

[SELEZ. MODALITÀ USB]



È possibile cambiare il terminale USB dell'unità a cui verrà collegato un cavo USB. Cambiare il terminale in base alla forma del connettore del cavo USB che si desidera collegare all'unità.

[Host]: Per il collegamento al terminale USB HOST (tipo A) dell'unità

[Dispositivo]: Per il collegamento al terminale USB DEVICE (tipo Micro-B) dell'unità

[IMP. INIZ.]



Vengono ripristinate le impostazioni del menu o [PERSONAL. SCENE]. (→ 130)

[TUTTI]: Consente di inizializzare tutti i menu.*

[SCENE]: Consente di inizializzare l'impostazione personalizzata delle scene.

[NO]: Per non effettuare l'inizializzazione.

* Le impostazioni per [IMP. ORA], [FUSO ORARIO] e [FREQ. SISTEMA] non verranno modificate.

● Non è possibile ripristinare le impostazioni durante il Fermo immagine. (→ 81)

[AZZERA NUMERAZIONE]



Imposta la numerazione dei file MOV/MP4 e delle foto registrate in seguito su 0001.

- Il numero di cartella verrà aggiornato e il numero di file inizierà da 0001. (→ 123)
- Per reimpostare il numero di cartella, formattare la scheda SD, quindi eseguire [AZZERA NUMERAZIONE].

[LANGUAGE]



L'utente può selezionare la lingua delle schermate e dei menu.

Manutenzione



 : [MANUTENZIONE] → impostazione desiderata

[VERSIONE]

Viene visualizzata la versione del firmware di questo dispositivo.

[AGGIORNAMENTO FIRMWARE]

Il firmware di questo dispositivo viene aggiornato. (→ 193)

[CONTAORE]

Visualizza da quanto è in funzione questa unità, quante volte è stata azionata la leva dello zoom, e quante volte il motore dello zoom è stato in funzione.

Video Setup



Tutte le impostazioni predefinite sono evidenziate dalla sottolineatura del testo.

- Premere il pulsante **THUMBNAIL** per passare alla modalità Riproduzione.
- Sfiurare l'icona di selezione della modalità di riproduzione e impostare l'unità su Modalità Riproduzione Video. (→ 101)

 : [IMP. VIDEO] → impostazione desiderata

[RIPETI P.]

[ON]/[OFF]

Quando impostato su [ON], al termine della riproduzione dell'ultimo video, inizia la riproduzione del primo. (→ 107)

[RIPRENDI]

[ON]/[OFF]

Quando impostato su [ON], se la riproduzione di un video è stato interrotta a metà, è possibile ripristinare la riproduzione dal punto in cui era stata interrotta. (→ 107)

[PROTEZ. SCENA]

È possibile proteggere i video in modo che non vengano eliminati accidentalmente. (Anche se si proteggono alcuni video, con la formattazione della scheda SD verranno comunque eliminati.) (→ 110)

[ELIMINA]

Elimina un video. (→ 109)

Photo Setup



- Premere il pulsante THUMBNAIL per passare alla modalità Riproduzione.
- Sfiurare l'icona di selezione della modalità di riproduzione e impostare l'unità su Modalità Riproduzione Foto. (→ 101)

MENU  : [IMP. IMM.] → impostazione desiderata

[PROTEZ. SCENA]

È possibile proteggere le foto in modo che non vengano eliminate accidentalmente. (Anche se si proteggono alcune foto, con la formattazione della scheda SD verranno comunque eliminate.) (→ 110)

[ELIMINA]

Elimina una foto. (→ 109)

Copia



- Premere il pulsante THUMBNAIL per passare alla modalità Riproduzione.

MENU  : [COPIA] → impostazione desiderata

[COPIA DIFFERENZIALE]

Copia tutte le scene e le foto registrate con questa unità che non sono mai state copiate su un altro dispositivo sul supporto dati esterno collegato a questa unità. (→ 127)

[SELEZ. COPIA]

Consente di selezionare e copiare le scene/le foto. È possibile copiare tra le schede SD in questa unità o da una di esse al supporto dati esterno. (→ 111, 128)

[1 → 2]/[2 → 1]/[1 → ☰]/[2 → ☰]

Indicazioni

■ Indicazioni sulla registrazione

Esempio: Visualizzazione in inglese

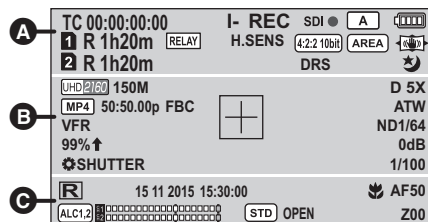

A	TC 00:00:00.00/TC 00:00:00:00 Contatore (→ 70)
I-	Registrazione a intervalli (→ 162)
I-REC (Rosso)	Registrazione a intervalli (Registrazione)
P-	PRE-REC (→ 86, 163)
P-REC (Rosso)	PRE-REC (Registrazione)
REC (Rosso)	Registrazione
REC (Lampeggiante in rosso)	Pausa di registrazione
REC	La registrazione non è possibile. (→ 31)
SDI ●, SDI II	Registrazione automatica (→ 90)
A	Modalità automatica (→ 36)
Batteria	Capacità residua della batteria (→ 19)
1, 2 (Bianco)	La registrazione su scheda è possibile (immagine in movimento)
1, 2 (Verde)	È in corso il riconoscimento della scheda (immagine in movimento)
R 1h20m	Autonomia residua di registrazione di immagini in movimento (→ 33)

RELAY	Registrazione in sequenza (→ 159)
SIMUL	Registrazione simultanea (→ 160)
BACKGR	Registrazione in background (→ 160)
DUAL 50M, DUAL 8M	Registrazione con doppio codec (→ 160, 161)
H.SENS	Modalità registrazione ad alta sensibilità (→ 148)
V-LOG L	Modalità V-Log L (→ 140)
4:2:2 10bit	Bit in uscita (→ 31)
AREA	Modalità Area (→ 82)
AF-AREA	Regolazione della larghezza dell'area AF (→ 47, 90)
Freeze	Fermo immagine (→ 81)
Stabilizzatore di immagine	Stabilizzatore di immagine (→ 42)
DRS	DRS (→ 81, 139)
Infrarossi	Registrazione ad infrarossi (→ 84, 164)

B	
4K 2160, UHD 2160, FHD 1080, PS 1080, PH 1080, HA 1080, HE 1080, PM 720, SA	
Formato registrazione (→ 142)	
4K 2160, UHD 2160, FHD 1080	
Formato di uscita (→ 147)	
ALL-I, 150M, 100M, 50M	
Bit rate (→ 142)	
D 2X, D 5X, D 10X	
Zoom digitale (→ 79)	
MOV, MP4	
Modalità Registrazione (→ 141)	
60:59.94p/50:50.00p	
Frame rate in modalità Variable Frame Rate (→ 91, 131)	
59.94p, 59.94i, 50.00p, 50.00i, 29.97p, 25.00p, 24.00p, 23.98p	
Frame rate (→ 142)	
FBC	Compensazione banda flash (→ 86, 140)
ATW, LOCK, P3200K, P5600K, VAR, Ach, Bch	
Bilanciamento del bianco (→ 55)	
VFR	Modalità Variable Frame Rate (→ 91, 131)
LT.BOX	Quando [Rapporto d'aspetto] è impostato su [LETTERBOX] (→ 148)
ND 1/4, ND 1/16, ND 1/64	Filtro ND (→ 96)
99% ↑	Livello luminanza (→ 82, 88)
<input type="checkbox"/>	Cornice di visualizzazione della luminanza (→ 88)

+	Indicatore del centro della schermata (→ 172)
AGC, ISO AUTO, 0dB, ISO500	Valore del guadagno (→ 61)
SHUTTER	Funzione Multifunzione manuale (→ 99)
1/100, 5.0d	Velocità otturatore (→ 63)
1/100.0	Scansione sincronizzata (→ 65)

C	
R	Registrazione Time Stamp in corso (→ 164)
15 NOV 2015 15:30:00	
Time Stamp (→ 164)	
15 11 2015 15:30:00	
Indicazione data	
Indicazione ora (→ 29)	
S	E
Barra della Transizione della Messa a fuoco (→ 53)	
	Macro messa a fuoco (→ 94, 154)
AF50, MF50, MA50, AF 00, MF 00, MA 00	
Messa a fuoco (→ 44)	
ALC1	Quando è abilitato [AUDIO ALC CH1] (→ 69)
ALC2	Quando è abilitato [AUDIO ALC CH2] (→ 69)
ALC1,2	Quando sono abilitati [AUDIO ALC CH1], [AUDIO ALC CH2] (→ 69)
ALC1,2L	Quando sono abilitati [AUDIO ALC CH1], [AUDIO ALC CH2], [AUDIO ALC LINK] (→ 69)
ALC	Quando [AUDIO ALC CH1], [AUDIO ALC CH2] e [AUDIO ALC LINK] sono abilitati e l'audio non può essere registrato. (→ 92)
	
Indicatore del livello audio (→ 68)	
A-REC	Registrazione suono disabilitata (→ 92)
STD	Modalità diaframma automatico (→ 59)
F2	Compensazione del controluce (→ 77)
	Spotlight (→ 77)
OPEN, F2.0	Valore del diaframma (→ 59)

Z00	Ingrandimento zoom (→ 40)
iZ99 1.00	Ingrandimento i.Zoom (→ 40)
Z99	Zoom veloce (→ 40)
1, 2 (Bianco)	Condizioni che consentono la registrazione sulla scheda (foto)
	
Numero di pixel di registrazione per le foto (→ 34, 106)	
In modalità di riproduzione, il formato immagine non viene visualizzato per immagini fisse registrate con altri prodotti che hanno differenti formati immagine rispetto ai formati descritti sopra.	
R3000	Numero rimanente di immagini fisse (→ 34)
 (Rosso)	Registrazione di immagini fisse

■ Indicazioni di riproduzione

Esempio: Visualizzazione in inglese

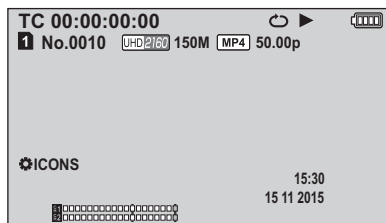

Visualizzazione durante la riproduzione
(→ 101, 105)

TC 00:00:00.00/TC 00:00:00:00

Contatore (→ 70)

15:30 Indicazione ora (→ 29)

15 11 2015 Indicazione data (→ 29)

No.0010 Numero di scena

Ripetizione della riproduzione
(→ 107)

Ripristino della riproduzione
(→ 107)

100-0001 Nome della cartella/del file di immagini fisse

Immagini in movimento/
immagini fisse protette (→ 110)

MOV, **MP4**, **AVCHD**

Modalità di registrazione (Quando vengono visualizzate le anteprime) (→ 101)

4K, **UHD**, **FHD**, **DU50**, **DU8**, **PH**, **PS**, **HA**,
HE, **PM**, **SA**

Formato di registrazione (Quando vengono visualizzate le anteprime) (→ 101, 142)

10 Numero Scena (In visualizzazione 9 scene in modalità anteprima) (→ 101)

■ Indicazione del collegamento al supporto dati esterno

Riproduzione del supporto dati esterno (→ 129)

■ Indicazione del collegamento ad altri dispositivi

Accesso alla scheda (→ 123)

■ Indicazioni di conferma

--(Display ora) La batteria incorporata è scarica.
(→ 29)

Indicazione di avvertimento quando si esegue un'autoripresa
(→ 28)

La scheda SD non è inserita.

La scheda SD è protetta da scrittura.

La scheda SD non è compatibile.

La scheda SD è piena.

Scheda SD solo per riproduzione

Messaggi

Principali messaggi di conferma/errore visualizzati sullo schermo.

Durante la registrazione/la riproduzione

Display	Descrizione	Sintomo e causa
VERIFICA SCHEDA	La scheda SD non è supportata da questa unità.	<ul style="list-style-type: none"> ● Controllare la scheda SD.
IMPOSS. REGISTR. IN MOD. VIDEO SU QUESTA SCHEDA.	Questo viene visualizzato quando la scheda SD ha una capacità inferiore a 4 GB.	<ul style="list-style-type: none"> ● Usare una scheda SD con una capacità di 4 GB o superiore.
SCHEDA NON ADATTA. VERIFICARE LA VELOCITÀ DELLA SCHEDA.	Questo viene visualizzato se la velocità di scrittura massima della scheda SD non è abbastanza elevata.	<ul style="list-style-type: none"> ● L'operazione continuerà. ● Usare una scheda SD con una velocità di scrittura massima sufficientemente elevata.
IMPOSSIBILE USARE: DATI INCOMPATIBILI.	La scheda SD non può essere utilizzata con questa unità.	<ul style="list-style-type: none"> ● Inserire una scheda registrabile.
IMPOSS. REGISTR.: DATI INCOMPATIBILI.	Le versioni dei contenuti non corrispondono. Questo viene visualizzato quando la scheda SD contiene scene registrate con un altro dispositivo, ad esempio.	<ul style="list-style-type: none"> ● Fare in modo che il dispositivo e la versione dei contenuti corrispondano.
SI È VERIFICATO UN ERRORE. REGISTRAZIONE INTERROTTA.	Questo viene visualizzato quando la scheda SD viene rimossa durante la registrazione o non è possibile scrivere correttamente i dati sulla scheda SD.	<ul style="list-style-type: none"> ● Controllare la scheda SD.
IMPOSSIBILE REGISTRARE. NUMERO MASSIMO DI SCENE SUPERATO.	Sulla scheda SD non possono essere registrate scene aggiuntive.	<ul style="list-style-type: none"> ● Eliminare le scene non necessarie, o utilizzare una nuova scheda SD.
LIMITE DATE SUPERATO. IMPOSS. REGISTRARE. Impossibile registrare - Capacità Playlist esaurita	Questo viene visualizzato quando si tenta di registrare un numero di scene superiore a quello massimo consentito per una scheda SD.	<ul style="list-style-type: none"> ● L'operazione si arresterà. ● Sostituire la scheda SD o cancellare le scene non necessarie.
NON VALIDO	Questo viene visualizzato quando l'operazione non è valida.	<ul style="list-style-type: none"> ● Prima di effettuare l'operazione, attendere che questa unità sia pronta per essa.

Display	Descrizione	Sintomo e causa
SI E' VERIFICATO UN ERRORE.	Questo viene visualizzato quando non è possibile recuperare le informazioni di gestione.	<ul style="list-style-type: none"> ● Controllare la scheda SD.
IMP.USARE SCHEDA SD IN MODALITÀ VIDEO. ERRORE CONTROLLO DATI.	Questo viene visualizzato quando non è possibile recuperare le informazioni di gestione.	<ul style="list-style-type: none"> ● L'operazione si arresterà. ● Usare un'altra scheda SD per effettuare la registrazione.
RILEVATO ERRORE CONTROLLO DATI. (SCHEDA SD)	Sono state trovate informazioni di gestione difettose.	<ul style="list-style-type: none"> ● Le informazioni di gestione verranno recuperate automaticamente dopo che viene visualizzato questo messaggio.
VFR ON, NESS. REGISTRAZIONE AUDIO	L'audio non può essere registrato se si modifica il frame rate quando si usa la modalità Variable Frame Rate.	<ul style="list-style-type: none"> ● Per registrare audio, disabilitare la modalità Variable Frame Rate.
IMPOSS. REG.	Non è possibile registrare con questa unità quando [BIT DI USCITA] è impostato su [4:2:2(10bit)].	<ul style="list-style-type: none"> ● Per effettuare la registrazione con questa unità, impostare [BIT DI USCITA] su [4:2:2(8bit)].
IMPOSSIBILE RIPRODURRE.	Questo viene visualizzato quando si è verificato un errore nel nome della cartella o del file di registrazione, ad esempio.	<ul style="list-style-type: none"> ● Controllare la scheda SD.

Quando si utilizzano le anteprime e i menu

Display	Descrizione	Sintomo e causa
NESSUN DATO	Non ci sono scene nella modalità e formato di registrazione attualmente selezionati.	<ul style="list-style-type: none"> ● Selezionare una modalità o formato di registrazione contenente scene registrate.
IMPOSS. REGIST. IN QUESTA MOD.	Non è possibile registrare con questa unità quando [BIT DI USCITA] è impostato su [4:2:2(10bit)].	<ul style="list-style-type: none"> ● Per effettuare la registrazione con questa unità, impostare [BIT DI USCITA] su [4:2:2(8bit)].
IMPOSSIBILE ELIMINARE.	Le versioni dei contenuti non corrispondono. Questo viene visualizzato quando si cerca di cancellare scene registrate con un altro dispositivo, ad esempio.	<ul style="list-style-type: none"> ● Fare in modo che il dispositivo e la versione dei contenuti corrispondano.
SI E' VERIFICATO UN ERRORE. RIFORMATTARE LA SCHEDA.	Questo viene visualizzato quando non è possibile formattare la scheda SD.	<ul style="list-style-type: none"> ● Controllare la scheda SD. ● Sostituire la scheda SD nello slot in cui si è verificato l'errore.
IMPOSSIBILE FORMATTARE.	La formattazione non è possibile a causa, ad esempio di un problema con la scheda SD.	<ul style="list-style-type: none"> ● Controllare la scheda SD.
Impossibile eliminare i dati nella scheda.	Non è possibile formattare la scheda SD.	<ul style="list-style-type: none"> ● Controllare la scheda SD.
IMPOSS. PROTEGGERE.	Le versioni dei contenuti non corrispondono. Questo viene visualizzato quando si cerca di impostare la protezione per scene registrate con un altro dispositivo, ad esempio.	<ul style="list-style-type: none"> ● Fare in modo che il dispositivo e la versione dei contenuti corrispondano.
IMPOSSIBILE AZZERARE NUMERAZIONE.	La scheda SD non può essere utilizzata con questa unità.	<ul style="list-style-type: none"> ● Inserire una scheda registrabile.

Durante la modalità dispositivo USB

Display	Descrizione	Sintomo e causa
DISCONNETTERE CAVO USB	Si è verificato un errore durante l'accesso alla scheda SD, o il sistema operativo non è supportato.	<ul style="list-style-type: none">● Controllare la scheda SD.● Verificare che il sistema operativo sia supportato.

Durante la modalità USB Host

Display	Descrizione	Sintomo e causa
IMPOSS. CONTROLLARE DISPOSITIVO COLL. SCOLLEGA IL CAVO USB DALL'UNITÀ.	Questo viene visualizzato quando il dispositivo viene collegato a questa unità con un prodotto come un hub USB.	<ul style="list-style-type: none">● Non collegare i dispositivi con un prodotto come un hub USB. Collegare direttamente a questa unità.
FORMATTAZIONE NON RIUSCITA.	Non è possibile formattare il supporto dati esterno.	<ul style="list-style-type: none">● Sostituire il supporto dati esterno.

Durante la copia tra schede SD o la copia su un supporto dati esterno

Display	Descrizione	Sintomo e causa
VERIFICARE IL SUPPORTO ESTERNO.	La copia non è possibile a causa, ad esempio, di un problema con il supporto dati di destinazione della copia.	<ul style="list-style-type: none">● Verificare il supporto dati di destinazione della copia.
IMPOSSIBILE COPIARE QUESTA SCENA. Impossibile copiare registrato da un altro dispositivo	Questo viene visualizzato quando una o più delle scene che si tenta di copiare non possono essere riprodotte su questa unità.	<ul style="list-style-type: none">● Copiare le scene eccetto quelle che non possono essere copiate.
COPIA NON RIUSCITA, CONTROLLARE LA SCHEDA.	Si è verificato un errore durante l'accesso alla scheda SD.	<ul style="list-style-type: none">● Controllare la scheda SD.
Per scrivere i dati rimuovere il blocco della scheda	Il selettore di protezione da scrittura della scheda SD di destinazione della copia è bloccato.	<ul style="list-style-type: none">● Sbloccare il selettore di protezione da scrittura della scheda SD.

Risoluzione dei problemi

■ I seguenti casi non costituiscono un malfunzionamento

L'obiettivo, il mirino o il monitor LCD si appannano.	<ul style="list-style-type: none"> Questo è dovuto alla formazione di condensa. Non si tratta di un guasto. Vedere a pagina 2.
Quando l'unità viene mossa si sente un suono metallico.	<ul style="list-style-type: none"> Il suono è causato dall'obiettivo che si muove, non da un guasto. Quando si accende l'unità e si passa alla modalità registrazione il suono scompare.
Il soggetto appare deformato.	<ul style="list-style-type: none"> Il soggetto appare leggermente deformato quando attraversa molto velocemente l'immagine, ma questo è dovuto al fatto che l'unità utilizza un sensore di immagine MOS. Non si tratta di un malfunzionamento.

Alimentazione

Problema	Punti di controllo
<p>Non è possibile accendere l'unità.</p> <p>L'unità non rimane accesa a sufficienza.</p> <p>La batteria si scarica rapidamente.</p>	<ul style="list-style-type: none"> Ricaricare la batteria per assicurarsi che sia sufficientemente carica. (→ 16) In condizioni di bassa temperatura, l'autonomia della batteria si riduce. La batteria ha un ciclo vitale limitato. Se l'autonomia della batteria è troppo breve anche dopo che questa è stata completamente ricaricata, la batteria ha esaurito il suo ciclo vitale e deve essere sostituita.
<p>L'unità non funziona anche se è accesa.</p> <p>L'unità non funziona normalmente.</p>	<ul style="list-style-type: none"> Rimuovere la batteria o l'alimentatore CA, attendere circa 1 minuto, quindi reinserire la batteria o ricollegare l'alimentatore CA. Dopo circa 1 minuto, riaccendere l'unità. (Se si esegue l'operazione sopra descritta quando è in corso l'accesso alla scheda SD si possono danneggiare i dati presenti sul supporto). Se non viene ripristinato il normale funzionamento, togliere l'alimentazione e consultare il rivenditore dal quale è stata acquistata l'unità.
<p>Viene visualizzata l'indicazione "SI È VERIF. UN ERR. SPEGNERE L'UNITÀ E RIACCENDERLA.".</p>	<ul style="list-style-type: none"> L'unità ha rilevato automaticamente un errore. Riavviare l'unità spegnendola e riaccendendola. L'alimentazione verrà interrotta dopo circa 1 minuto se non si spegne e riaccende l'unità. Se il messaggio viene visualizzato ripetutamente anche dopo il riavvio è necessario riparare l'unità. Scollegare l'alimentazione e contattare il rivenditore da cui si è acquistata l'unità. Non tentare di riparare l'unità da soli.



Indicazione

Problema	Punti di controllo
Le funzioni (rimanente, contatore, ecc) non vengono visualizzate.	<ul style="list-style-type: none"> ● [CARD E BATTERIA] o [ALTRE INFORMAZIONI] di [IMP. DISPLAY] è [OFF]. (→ 174) ● Premere il pulsante COUNTER per modificare la visualizzazione del contatore. (→ 70)

Registrazione

Problema	Punti di controllo
L'unità interrompe la registrazione senza motivo.	<ul style="list-style-type: none"> ● Utilizzare una scheda SD adatta alla registrazione di immagini in movimento. (→ 21) ● È possibile che l'autonomia di registrazione residua si sia ridotta a causa della diminuzione della velocità di scrittura dei dati o di ripetute registrazioni e cancellazioni. Formattare la scheda SD utilizzando l'unità. (→ 32)
La messa a fuoco automatica non funziona.	<ul style="list-style-type: none"> ● Se si sta tentando di registrare una scena difficile da mettere a fuoco in modalità di messa a fuoco automatica, passare alla messa a fuoco manuale. (→ 37, 44)
L'audio non viene registrato.	<ul style="list-style-type: none"> ● Sono abilitate la modalità Variable Frame Rate o la registrazione a intervalli. (→ 91, 162) ● Viene visualizzato [REC] e l'audio non viene registrato in modalità Variable Frame Rate. ● L'audio non viene registrato per la registrazione a intervalli.
<p>Il colore o la luminosità delle immagini cambiano, oppure sull'immagine possono comparire delle strisce orizzontali.</p> <p>Il monitor LCD presenta uno sfarfallio in ambienti chiusi.</p>	<ul style="list-style-type: none"> ● Se si riprende un oggetto in condizioni di luci fluorescenti, luci al mercurio, luci al sodio, ecc. è possibile che il colore o la luminosità dell'immagine cambino, o che compaiano delle strisce orizzontali sull'immagine, ma non si tratta di un malfunzionamento. ● Registrare immagini in modalità Otturatore Automatico o impostare la velocità dell'otturatore su 1/50, 1/60 o 1/100. ● Regolare la scansione sincronizzata della velocità dell'otturatore (→ 65)

Riproduzione

Problema	Punti di controllo
<p>Le scene/immagini fisse protette non possono essere riprodotte.</p>	<ul style="list-style-type: none"> ● Le scene/immagini fisse contrassegnate con  nella schermata delle anteprime non possono essere riprodotte. ● Nella maggior parte dei casi,  viene visualizzato per le seguenti scene: <ul style="list-style-type: none"> – Scene registrate con un altro dispositivo o modificate con software di editing – Scene con dati danneggiati
<p>I video/le foto non possono essere eliminati.</p>	<ul style="list-style-type: none"> ● Disattivare l'impostazione di protezione. (→ 110) ● Le scene/foto contrassegnate con  nella schermata delle anteprime non possono essere eliminate. Se le scene/foto non sono necessarie, formattare la scheda SD per cancellare i dati. (→ 32) Tenere presente che se una scheda SD viene formattata tutti i dati presenti su di essa verranno cancellati e non potranno essere ripristinati. Eseguire un backup dei dati importanti su un PC, ecc.

Con altri prodotti

Problema	Punti di controllo
<p>Sebbene l'unità sia correttamente collegata ad un monitor esterno, non è possibile visualizzare le immagini.</p> <p>Le immagini sono deformate orizzontalmente.</p>	<ul style="list-style-type: none"> ● Leggere le istruzioni d'uso del monitor esterno e selezionare il canale che corrisponde ai terminali di ingresso utilizzati per il collegamento. ● Cambiare l'impostazione dell'unità in base al tipo di cavo utilizzato per il collegamento con il monitor esterno. (→ 115)
<p>Sebbene questa unità sia collegata al monitor esterno con un cavo HDMI, le immagini o l'audio non vengono trasmessi.</p>	<ul style="list-style-type: none"> ● Controllare che il cavo HDMI sia correttamente collegato. ● Inserire fino in fondo il cavo HDMI.
<p>Se la scheda SD viene inserita in un altro dispositivo, non verrà riconosciuta.</p>	<ul style="list-style-type: none"> ● Verificare che il dispositivo sia compatibile con la capacità o il tipo di scheda SD (scheda di memoria SDHC/SDXC) inserita. Per maggiori informazioni vedere le istruzioni per l'uso del dispositivo.
<p>Quando è collegata tramite il cavo USB, questa unità non viene rilevata da altri dispositivi.</p>	<ul style="list-style-type: none"> ● Quando è collegata ad altri dispositivi utilizzando solo la batteria, ricollegarla utilizzando l'alimentatore CA.

Con un PC

Problema	Punti di controllo
Quando è collegata tramite il cavo USB, questa unità non viene rilevata dal PC.	<ul style="list-style-type: none"> ● Dopo aver reinserito la scheda SD nell'unità, ricollegare il cavo USB. ● Selezionare un altro terminale USB sul PC. ● Controllare l'ambiente operativo. (→ 121) ● Collegare nuovamente il cavo USB dopo aver riavviato il PC e aver riacceso l'unità.
Quando il cavo USB è scollegato, sul PC appare un messaggio di errore.	<ul style="list-style-type: none"> ● Per scollegare il cavo USB in condizioni di sicurezza, fare doppio clic sull'icona  nella barra delle applicazioni e seguire le istruzioni visualizzate sullo schermo.

Varie

Problema	Punti di controllo
Se la scheda SD è inserita in questa unità, non viene riconosciuta.	<ul style="list-style-type: none"> ● Se una scheda SD viene formattata su un PC, potrebbe non essere riconosciuta da questa unità. Utilizzare questa unità per formattare le schede SD. (→ 32)

■ Se il passaggio da una scena AVCHD all'altra non è fluido quando le scene vengono riprodotte su un altro dispositivo

Le immagini possono bloccarsi per diversi secondi nei punti di giunzione tra le scene se vengono eseguite le seguenti operazioni quando si sono riprodotte in modo continuo più scene utilizzando un'altra unità.

- La fluidità della riproduzione delle scene dipende dall'unità di riproduzione. Quando si utilizzano determinate unità, le immagini possono bloccarsi per qualche momento anche quando non sussiste nessuna delle condizioni che seguono.
- Se si esegue una registrazione continua di immagini in movimento, ottenendo un file di dimensioni superiori a 4 GB, e poi la si riproduce su un altro dispositivo, è possibile che le immagini si interrompano temporaneamente ogni 4 GB di dati.

Principali cause della mancanza di fluidità durante la riproduzione

- Si è passati dal formato di registrazione [PS] a un altro formato mentre era in corso la registrazione di una scena
- Quando le scene sono state registrate in date diverse
- Quando sono state registrate scene che durano meno di 3 secondi
- Quando si è utilizzato PRE-REC per la registrazione
- Quando si utilizza la registrazione time lapse
- Quando si eliminano delle scene
- Quando si sono registrate più di 99 scene alla stessa data

Informazioni sul recupero dei dati

Se vengono rilevate delle informazioni di gestione errate, è possibile che vengano visualizzati dei messaggi e che venga eseguito un tentativo di riparazione. (Per alcuni tipi di errore la risoluzione del problema può richiedere tempo.)

-  viene visualizzato quando vengono rilevate informazioni di gestione anomale quando le scene vengono visualizzate come anteprime.
-
- Collegare una batteria carica o un alimentatore CA.
 - A seconda delle condizioni dei dati può non essere possibile portare a termine correttamente la riparazione dei dati.
 - Se il ripristino non riesce, non sarà possibile riprodurre le scene registrate prima dello spegnimento dell'unità.
 - Quando si recuperano dati registrati con un altro dispositivo, è possibile che non si riesca a riprodurre quei dati con questa unità o con altri dispositivi.
 - Se il ripristino non riesce, spegnere e riaccendere l'unità dopo aver atteso qualche tempo. Se il ripristino fallisce ripetutamente, formattare un supporto sull'unità. tenere presente che se un supporto viene formattato tutti i dati presenti su di esso verranno cancellati.
 - Se vengono ripristinate delle informazioni relative a miniature, la visualizzazione delle miniature può richiedere più tempo.

Altro

Aggiornamento del firmware interno dell'unità

Vi sono due modi per aggiornare il firmware:

1 Utilizzare lo strumento dedicato P2_Status_Logger per controllare e applicare l'aggiornamento.

Solo i clienti registrati come membri di PASS (P2 Asset Support System) possono collegarsi a PASS per utilizzare lo strumento (P2_Status_Logger) dedicato.

Con P2_Status_Logger, è possibile controllare le informazioni relative alla versione del dispositivo in uso e andare alla pagina da cui scaricare il firmware necessario.

Per ulteriori informazioni sul download e l'utilizzo di P2_Status_Logger, vedere le pagine visualizzate dopo essersi collegati a PASS.

Agli utenti registrati vengono offerti altri vantaggi. Per ulteriori informazioni, vedere il sito Web (http://panasonic.biz/sav/pass_e) di PASS (P2 Asset Support System).

2 Controllare la versione utilizzando la videocamera e applicare l'aggiornamento.

Controllare la versione della videocamera nel menu principale → [MANUTENZIONE] → [VERSIONE], accedere alle informazioni più recenti sul firmware dal sito Web descritto sotto, quindi scaricare il firmware necessario.

-
- Per completare l'aggiornamento caricare i file sulla videocamera tramite la scheda SD. Per ulteriori informazioni, visitare il sito dell'assistenza sul seguente sito Web:
<http://pro-av.panasonic.net>

Precauzioni per l'uso

Informazioni su questo modello

L'unità e la scheda SD si riscaldano durante l'uso. Questo non è un difetto.

Tenere l'unità quanto più lontano possibile da apparecchi elettromagnetici (come forni a microonde, TV, videogiochi, ecc.).

- Se si utilizza l'unità sopra o vicino a un apparecchio TV, le immagini e/o i suoni di questa unità potrebbero essere disturbati dalle onde elettromagnetiche.
- Non utilizzare l'unità vicino a telefoni cellulari perché ciò potrebbe essere causa di disturbi alle immagini e/o ai suoni.
- I forti campi magnetici creati da altoparlanti o grandi motori possono danneggiare seriamente la registrazione e distorcere le immagini.
- Le onde elettromagnetiche generate da un microprocessore possono avere effetti negativi sull'unità, causando disturbi a immagini e/o suoni.
- Se l'unità è disturbata da apparecchi elettromagnetici e smette di funzionare correttamente, spegnerla e rimuovere la batteria o scollegare l'alimentatore CA. Ricollegare quindi la batteria o ricollegare l'alimentatore CA e accendere l'unità.

Non utilizzare l'unità vicino a trasmettitori radio o linee ad alta tensione.

- Se si registrano delle immagini vicino a trasmettitori radio o linee ad alta tensione, immagini e/o suoni potrebbero risultare disturbati.

Accertarsi che i cavi e collegamenti utilizzati siano quelli in dotazione. Se si utilizzano accessori opzionali, usare i cavi forniti in dotazione con questi prodotti.

Non utilizzare prolunghe per cavi e collegamenti.

Non spruzzare insetticidi o altri agenti chimici vicino all'unità.

- Il contatto dell'unità con questi agenti chimici potrebbe deformare il corpo e creare spaccature sulla superficie esterna.

- Non lasciare prodotti in plastica o gomma a contatto con l'unità per periodi di tempo prolungati.

Se si utilizza l'unità vicino a una spiaggia o luogo polveroso, evitare che la sabbia o la polvere penetrino all'interno dell'unità e dei suoi terminali.

Tenere inoltre l'unità lontana dall'acqua marina.

- La sabbia o la polvere possono danneggiare l'unità. (Fare attenzione in particolare alle fasi di inserimento e rimozione della scheda.)
- Se sull'unità arrivasse uno spruzzo d'acqua marina, pulirla con un panno ben strizzato. Pulirla quindi nuovamente con un panno asciutto.

Quando si trasporta l'unità evitare di lasciarla cadere o di urtarla.

- Un impatto forte potrebbe rompere la custodia esterna dell'unità causandone il malfunzionamento.
- Quando si trasporta questa unità, tenere saldamente la cinghia da polso o la tracolla e maneggiarla con attenzione.

Pulizia

- Prima di procedere alla pulizia, scollegare la batteria o rimuovere il cavo CA dalla presa, quindi pulire l'unità con un panno asciutto e morbido.
- Se l'unità è molto sporca, immergere un panno nell'acqua e strizzarlo bene, quindi pulire l'unità con il panno inumidito. Asciugare quindi l'unità con un panno asciutto.
- L'utilizzo di benzina, solventi, alcool o detersivo liquido per piatti può deformare il corpo dell'unità o portare via la finitura superficiale. Non utilizzare tali sostanze.
- Quando si utilizzano panni trattati chimicamente, leggere le istruzioni del panno.

Se si ha intenzione di utilizzare l'unità per un periodo di tempo prolungato

- Quando si ripone l'unità, è consigliabile mettere all'interno anche un prodotto anti essiccazione (gel di silice).

Non sollevare questa unità per la cinghietta da polso mentre è ancora installato il treppiede

- Quando il treppiede è installato, il suo peso può causare la rottura della cinghietta da polso, con il rischio di lesioni per l'utente.
- Per trasportare l'unità quando è installato il treppiede, tenerla per il treppiede.

Non fare oscillare l'unità, non scuoterla e non lasciarla pendere dalla cinghietta da polso

- Non sbattere, far oscillare o scuotere l'unità mentre la si tiene per la cinghietta da polso. Sollecitazioni violente alla cinghietta da polso possono provocare danni all'unità o lesioni personali.

Fare in modo che il cavo non si trascini per terra e che non trascini con sé un altro cavo collegato

- Se il cavo rimane impigliato tra i piedi si danneggerà, provocando un incendio o folgorando l'utente; la scarica, inoltre, provocherà lesioni personali.

Quando l'unità è accesa, non usarla a lungo a diretto contatto con la pelle.

- Quando si usa a lungo l'unità, usare un supporto come un treppiede. Se una parte dell'unità con temperatura elevata o aria calda dalle aperture di ventilazione sul lato anteriore della cinghia da polso dell'unità vengono a contatto diretto a lungo con la pelle, questo può causare ustioni.

Note relative alla batteria

La batteria utilizzata per questa unità è una batteria ricaricabile agli ioni di litio. La batteria è sensibile alla temperatura e all'umidità e risente di questo effetto in misura proporzionale all'innalzarsi o ridursi della temperatura. In luoghi freddi l'indicazione della carica massima può non apparire per niente o l'indicazione di batteria scarica può apparire dopo soli circa 5 minuti dall'inizio dell'utilizzo. Alle alte temperature potrebbe innescarsi inoltre la funzione di protezione che impedisce l'uso dell'unità.

Accertarsi sempre di aver staccato la batteria dopo l'uso.

- Se la batteria rimane inserita anche se l'unità è spenta si registra sempre un minimo consumo di corrente. Tenendo l'unità in questo stato si rischia di scaricare del tutto la batteria. Ciò può impedire l'uso futuro della batteria anche se questa è stata ricaricata.
- Riporre la batteria nella borsa di vinile in modo che il metallo non venga a contatto con i terminali.
- Conservare la batteria in un ambiente fresco e asciutto, a una temperatura il più possibile costante. (Temperatura consigliata: da 15 °C a 25 °C, Umidità consigliata: da 40%RH a 60%RH)
- Le temperature troppo elevate o basse accorciano il ciclo vitale della batteria.
- Se la batteria è conservata in luoghi caldi, umidi, fumosi o polverosi, i terminali potrebbero arrugginarsi, con un conseguente funzionamento difettoso.
- Per conservare la batteria per un lungo periodo di tempo, si consiglia di caricarla una volta all'anno e di riparla nuovamente dopo averla completamente scaricata.
- Rimuovere la polvere e gli altri materiali attaccati ai terminali della batteria.

Preparare delle batterie di riserva quando si effettuano delle riprese all'aperto.

- Preparare batterie sufficienti per un periodo di tempo pari a 3 a 4 volte il tempo previsto di ripresa. In luoghi con basse temperature, come le località sciistiche, è possibile che i tempi di registrazione si riducano.

Se la batteria dovesse cadere accidentalmente, verificare se i terminali si sono deformati nell'urto.

- Quando questa unità o caricabatterie è collegata con la parte terminale in uno stato deformato, questa unità o caricabatterie può essere danneggiata.

Non gettare la batteria vecchia nel fuoco.

- Se si riscalda una batteria o la si getta nel fuoco è possibile che si verifichi un'esplosione.

Se l'autonomia di funzionamento rimane molto breve anche dopo una ricarica completa, la batteria si è esaurita.

Acquistare una nuova batteria.

Informazioni su adattatore CA/ caricabatterie

- Se la temperatura della batteria è estremamente alta o bassa, la ricarica può richiedere tempo o non riuscire.
- Se la spia della ricarica continua a lampeggiare, accertarsi che i terminali della batteria o del caricabatterie non siano esposti a sporcizia, corpi estranei o polvere, quindi ricollegarli correttamente.
Scollegare il cavo CA dalla presa CA quando si rimuove sporcizia, corpi estranei o polvere dai terminali della batteria o dal caricabatterie.
Se la spia della ricarica continua a lampeggiare, è possibile che la temperatura della batteria sia estremamente alta o bassa o vi sia un guasto nella batteria o nel caricabatterie. Rivolgersi al proprio rivenditore.
- Se l'alimentatore CA o il caricabatteria vengono utilizzati vicino a una radio, la ricezione della radio potrebbe esserne disturbata. Tenere l'alimentatore CA ad almeno 1 m di distanza dalla radio.
- Quando viene utilizzato l'adattatore CA o il caricabatteria, questo può emettere un leggero ronzio. Ciò non costituisce un'anomalia.
- Dopo l'uso ricordarsi di scollegare il cavo CA dalla presa CA. (Se si lascia l'unità collegata, l'alimentatore CA consumerà circa 0,3 W e il caricabatterie circa 0,3 W di corrente.)
- Tenere sempre puliti gli elettrodi dell'adattatore CA, del caricabatteria e della batteria.
- **Installare il dispositivo in prossimità di una presa CA in modo che il dispositivo di scollegamento dell'alimentazione (spina CA) sia facilmente raggiungibile.**

Informazioni sulla scheda SD

Quando si smaltisce o si cede la scheda SD, tenere conto che:

- La formattazione e l'eliminazione effettuate con questa unità o con il computer cambiano solo le informazioni di gestione dei file, e non eliminano completamente i dati presenti nella scheda SD.
- Si consiglia di distruggere fisicamente la scheda SD principale o di eseguirne una formattazione fisica utilizzando questa unità quando si getta via o si cede la scheda SD.
- Per formattare fisicamente, collegare questa unità all'alimentatore CA, selezionare [ALTRE FUNZIONI] → [FORMATTA SUPPORTO] → [SCHEDA SD 1] o [SCHEDA SD 2] dal menu e sfiorare [SI]. Nella schermata che segue tenere premuto il tasto di avvio/arresto della registrazione per tre secondi. Verrà visualizzata la schermata di eliminazione dei dati presenti sulla scheda SD; selezionare [SI] e seguire le istruzioni visualizzate sullo schermo.



- Il cliente è responsabile della gestione dei dati contenuti nella scheda SD.

Monitor LCD/mirino

- Quando lo schermo LCD è sporco o si è formata della condensa, pulirlo con un panno morbido, come un panno specifico per obiettivi.
- Non toccare il monitor LCD monitor con le unghie, non strofinare o premere con forza.
- Se è presente il foglio di protezione dell'LCD, può essere difficile la visualizzazione o il riconoscimento dello sfioramento.
- Se il dispositivo fosse estremamente freddo, per esempio perché è stato riposto in un luogo freddo, al momento dell'accensione le immagini sul monitor LCD appariranno un po' scure in una prima fase. Con il salire della temperatura interna le immagini torneranno alla consueta luminosità.

Per produrre monitor LCD è stata utilizzata una tecnologia di estrema precisione. Il risultato finale è del 99,99% di punti effettivi con un semplice 0,01% di punti inattivi o sempre accesi. Questo dato non rappresenta certo un malfunzionamento e non ha alcun effetto sulle immagini registrate.

Per produrre mirini è stata utilizzata una tecnologia di estrema precisione. Il risultato finale è del 99,99% di punti effettivi con un semplice 0,01% di punti inattivi o sempre accesi. Questo dato non rappresenta certo un malfunzionamento e non ha alcun effetto sulle immagini registrate.

Informazioni relative al copyright

■ Rispetto delle leggi sul copyright

IMPORTANTE

“La registrazione non autorizzata di programmi televisivi, video e altri materiali protetti da diritto d'autore può costituire una violazione dei diritti spettanti ai titolari del diritto d'autore e delle leggi sul diritto d'autore.”

■ Licenze

- Il logo SDXC è un marchio di SD-3C, LLC.
- “AVCHD”, “AVCHD Progressive” e il logo “AVCHD Progressive” sono marchi commerciali di Panasonic Corporation e Sony Corporation.
- Prodotto su licenza di Dolby Laboratories. Dolby e il simbolo della doppia D sono marchi di Dolby Laboratories.
- HDMI, il logo HDMI e High-Definition Multimedia Interface sono marchi o marchi registrati di HDMI Licensing LLC negli Stati Uniti e in altri paesi.
- LEICA è un marchio registrato di Leica Microsystems IR GmbH.
- DICOMAR è un marchio registrato di Leica Camera AG.
- Microsoft® e Windows® sono marchi registrati o marchi di Microsoft Corporation negli Stati Uniti e/o in altri paesi.
- Le schermate dei prodotti Microsoft sono state riprodotte con il consenso di Microsoft Corporation.
- Intel®, Pentium®, Celeron® e Intel®Core™ sono marchi di Intel Corporation negli Stati Uniti e/o in altri Paesi.
- Mac e OS X sono marchi di Apple Inc., registrati negli Stati Uniti e in altri paesi.
- Gli altri nomi di sistemi o prodotti menzionati nelle presenti istruzioni sono generalmente marchi registrati o marchi depositati dei produttori che hanno sviluppato detti sistemi o prodotti.

Questo prodotto è fornito in licenza in base alla licenza portafoglio brevetti AVC per uso personale di un consumatore o altri usi in cui non venga ricevuto compenso per (i) codificare video in conformità con lo standard AVC (“AVC Video”) e/o (ii) decodificare video AVC codificato da un consumatore nell'ambito di un'attività personale e/o ottenuto da un fornitore video provvisto di licenza per fornire video AVC. Non viene concessa alcuna licenza, neanche implicitamente, per nessun altro uso. È possibile ottenere informazioni aggiuntive da MPEG LA, L.L.C. Vedere <http://www.mpegla.com>

- Laddove le schede di memoria SD contenenti dati registrati con questo prodotto vengano distribuite a degli utenti finali a scopi commerciali, sarà necessario ottenere contratti di licenza separati da MPEG LA. Il termine “utente finale” indica persone o enti che utilizzano i contenuti in questioni per fini personali.

Questa unità integra una tecnologia per la protezione da copia tutelata da brevetti negli Stati Uniti e altri diritti di proprietà intellettuale di Rovi Corporation. Ingegneria inversa e smontaggio sono proibiti.

Funzioni di registrazione non utilizzabili contemporaneamente

A causa delle specifiche di questa unità, a seconda della funzione di registrazione in uso, non è possibile usare o selezionare determinate altre funzioni di registrazione.

- “○”: Disponibile; “—”: Non disponibile*

* “Non disponibile” comprende casi in cui la funzione desiderata non può essere usata o selezionata.

Funzione di registrazione da impostare	Funzione di registrazione attualmente impostata					
	Registrazione a intervalli	Modalità VFR	Registrazione in sequenza	Registrazione simultanea	Registrazione in background	Registrazione con doppio codec
Registrazione a intervalli (→ 162)		—	○	○	○	○
Modalità VFR (→ 91, 131)	○		○	○	○	○
Registrazione in sequenza (→ 159)	—	—		○	○	○
Registrazione simultanea (→ 160)	○	○	○		○	○
Registrazione in background (→ 160)	—	—	○	○		○
Registrazione con doppio codec (→ 160, 161)	—	—	○	○	○	
PRE-REC (→ 86, 163)	—	—	○	○	—	○
Cattura (→ 83)	—	—	○	○	○	○
Dissolvenza Nero (→ 78)	—	—	○	○	○	○
Dissolvenza Bianco (→ 78)	—	—	○	○	○	○
Time Stamp (→ 164)	○	—	○	○	○	—
Controllo registrazione (→ 80)	—	○	○	—	—	○
Eliminazione ultimo video (→ 80)	—	○	○	—	—	—

Modalità di registrazione/autonomia di registrazione indicativa

- Per le schede SD vengono indicate solo le dimensioni della memoria principale. L'autonomia di registrazione indicata è quella standard per la registrazione continua.
- "h" è l'abbreviazione di ora, "min" di minuto e "s" di secondo.
- Se si effettuano riprese prolungate, preparare un numero di batterie sufficiente a garantire una durata di 3 a 4 volte superiore rispetto a quella della ripresa che si desidera effettuare. (→ 18)
- L'impostazione predefinita per [MODO REG.] è [MP4], mentre l'impostazione predefinita per [FORMATO REG.] è [UHD 2160/50.00p 150M].
- Autonomia di registrazione continua per un video: 10 ore
- Una volta superato il tempo di 10 ore per un video, la registrazione entra in pausa. Dopo alcuni secondi questa si ripristinerà automaticamente.
- Per informazioni sull'autonomia massima in registrazione continua per una scena in modalità Variable Frame Rate, vedere a pagina 93.
- Il tempo di registrazione può ridursi se la registrazione contiene molta azione o vengono registrati ripetutamente video brevi.
- L'autonomia massima dipende dalle condizioni di registrazione o dal tipo di scheda utilizzata per la registrazione.
- Per informazioni relative alle dimensioni dell'immagine, ai frame rate e ai bit rate in [FORMATO REG.], vedere pagina 142.
- **Quando [MODO REG.] è impostato su [MOV] o [MP4]**

Formato di registrazione	Impostazione frequenza di sistema (→ 141)	Scheda SD		
		4 GB	16 GB	64 GB
[4K 2160/24.00p 100M]	[59.94Hz]/ [50.00Hz]	—	20 min	1 h 20 min
[UHD 2160/59.94p 150M]	[59.94Hz]	—	—	55 min
[UHD 2160/29.97p 100M]		—	20 min	1 h 20 min
[UHD 2160/23.98p 100M]		—	10 min	40 min
[FHD 1080/59.94p <small>ALL-I 200M</small>]		—	20 min	1 h 20 min
[FHD 1080/59.94p 100M]		10 min	40 min	2 h 40 min
[FHD 1080/59.94p 50M]		—	10 min	40 min
[FHD 1080/29.97p <small>ALL-I 200M</small>]		10 min	40 min	2 h 40 min
[FHD 1080/23.98p <small>ALL-I 200M</small>]		—	10 min	40 min
[FHD 1080/29.97p 50M]		10 min	40 min	2 h 40 min
[FHD 1080/23.98p 50M]		10 min	40 min	2 h 40 min
[FHD 1080/59.94i 50M]		10 min	40 min	2 h 40 min

Formato di registrazione	Impostazione frequenza di sistema (→ 141)	Scheda SD		
		4 GB	16 GB	64 GB
[UHD 2160/50.00p 150M]	[50.00Hz]	—	—	55 min
[UHD 2160/25.00p 100M]		—	20 min	1 h 20 min
[FHD 1080/50.00p <small>ALL-I 200M</small>]		—	10 min	40 min
[FHD 1080/50.00p 100M]		—	20 min	1 h 20 min
[FHD 1080/50.00p 50M]		10 min	40 min	2 h 40 min
[FHD 1080/25.00p <small>ALL-I 200M</small>]		—	10 min	40 min
[FHD 1080/25.00p 50M]		10 min	40 min	2 h 40 min
[FHD 1080/50.00i 50M]		10 min	40 min	2 h 40 min

- Quando [MODO REG.] è impostato su [AVCHD]

Formato di registrazione	Impostazione frequenza di sistema (→ 141)	Scheda SD		
		4 GB	16 GB	64 GB
[PS 1080/59.94p]	[59.94Hz]	19 min	1 h 20 min	5 h 20 min
[PH 1080/59.94i]		21 min	1 h 30 min	6 h
[PH 1080/23.98p]		30 min	2 h	8 h 30 min
[HA 1080/59.94i]		1 h 30 min	6 h 40 min	27 h 30 min
[PM 720/59.94p]		1 h	4 h 15 min	17 h 10 min
[SA 480/59.94i]		1 h	4 h	16 h 30 min
[PS 1080/50.00p]		[50.00Hz]	19 min	1 h 20 min
[PH 1080/50.00i]	21 min		1 h 30 min	6 h
[HA 1080/50.00i]	30 min		2 h	8 h 30 min
[HE 1080/50.00i]	1 h 30 min		6 h 40 min	27 h 30 min
[PM 720/50.00p]	1 h		4 h 15 min	17 h 10 min
[SA 576/50.00i]	1 h		4 h	16 h 30 min

Numero indicativo di immagini registrabili

- Per le schede SD vengono indicate solo le dimensioni della memoria principale. Il numero di immagini registrabili specificato è solamente indicativo.

Dimensione immagine	Formato	Scheda di memoria		
		4 GB	16 GB	64 GB
8.8M 4096×2160	17:9	700	2900	11500
8.3M 3840×2160	16:9	750	3000	12000
2.1M 1920×1080		3200	12500	52000
0.9M 1280×720		7000	29000	118000
0.2M 640×360		28000	117000	475000
0.3M 640×480	4:3			

- Il numero massimo di foto registrate visualizzabili è 9999. Se il numero di foto registrate supera 9999, verrà visualizzata l'indicazione R 9999+. Quando viene registrata una foto il numero non cambia fino a quando il numero di foto registrate non scende sotto 9999.
- Il numero di immagini registrabili dipende dalle condizioni di registrazione o dal tipo di scheda utilizzata per la registrazione.
- La capacità di memoria indicata sull'etichetta della scheda SD corrisponde alla quantità totale di capacità per la protezione e gestione dei diritti d'autore nonché alla capacità disponibile per l'unità, per un PC ecc.

