

Solid-State Memory Camcorder

PMW-200

PMW-100

Istruzioni per l'uso

Leggere attentamente questo manuale prima di utilizzare l'unità, e conservarlo per riferimenti futuri.

XDCAM[™]

SXS

HDMI

MPEG HD422

Exmor **i**

AVVERTENZA

Per ridurre il rischio di incendi o scosse elettriche, non esporre questo apparato alla pioggia o all'umidità.

Per evitare scosse elettriche, non aprire l'involucro. Per l'assistenza rivolgersi unicamente a personale qualificato.

AVVERTENZA

Durante l'installazione dell'apparecchio, incorporare un dispositivo di scollegamento prontamente accessibile nel cablaggio fisso, oppure collegare la spina di alimentazione ad una presa di corrente facilmente accessibile vicina all'apparecchio. Qualora si verifichi un guasto durante il funzionamento dell'apparecchio, azionare il dispositivo di scollegamento in modo che interrompa il flusso di corrente oppure scollegare la spina di alimentazione.

Evitate di installare l'apparecchio in uno spazio limitato, tipo in una libreria o in un mobiletto incassato.

IMPORTANTE

La targhetta di identificazione è situata sul fondo.

AVVERTENZA

Un'eccessiva pressione sonora da auricolari e cuffie può causare la perdita dell'udito.

Per usare questo prodotto in maniera sicura, evitare l'ascolto prolungato a livelli eccessivi di pressione sonora.

Per i clienti in Europa

Questo prodotto recante il marchio CE è conforme sia alla direttiva sulla compatibilità elettromagnetica (EMC) emesse dalla Commissione della Comunità Europea.

La conformità a queste direttive implica la conformità alle seguenti normative europee:

- EN55103-1 : Interferenza elettromagnetica (Emissione)
- EN55103-2 : Sensibilità ai disturbi elettromagnetici (Immunità)

Questo prodotto è destinato all'uso nei seguenti ambienti elettromagnetici: E1 (residenziali), E2 (commerciali e industriali leggeri), E3 (esterni urbani) e E4 (ambienti EMC controllati, ad esempio studi televisivi).

Il fabbricante di questo prodotto è la Sony Corporation, 1-7-1 Konan, Minato-ku, Tokyo, 108-0075 Giappone.

La rappresentanza autorizzata per EMC e la sicurezza dei prodotti è la Sony Deutschland GmbH, Hedelfinger Strasse 61, 70327 Stoccarda, Germania. Per qualsiasi questione riguardante l'assistenza o la garanzia, si prega di rivolgersi agli indirizzi riportati nei documenti sull'assistenza o sulla garanzia a parte.

ATTENZIONE

Il campo elettromagnetico alle frequenze specifiche può influenzare l'immagine e il suono di questa unità.

Sommario

Presentazione

Funzioni	7
Identificazione delle parti	9
Videocamera	9
Telecomando a infrarossi (fornito in dotazione)	15
Indicazioni sullo schermo	16
Funzione Menu diretto	17

Preparazioni

Alimentazione	19
Utilizzo della batteria	19
Utilizzo alimentazione CA (alimentazione DC IN)	20
Accensione/spengimento dell'alimentazione	20
Impostazioni orologio	21
Regolazione del monitor LCD e del mirino	21
Regolazione del monitor LCD	21
Regolazione del mirino	21
Utilizzo del telecomando a infrarossi	22
Uso delle schede di memoria SxS	23
Informazioni sulle schede di memoria SxS	23
Inserimento/rimozione di una scheda di memoria SxS	24
Passaggio tra le schede di memoria SxS	24
Formattazione di una scheda di memoria SxS	24
Verifica del tempo di registrazione residuo disponibile	25
Ripristino di una scheda di memoria SxS	25
Utilizzo di un disco rigido esterno	26
Collegamento/rimozione delle unità PHU-220R	26
Formattazione delle unità PHU-220R	27
Verifica del tempo di registrazione residuo disponibile	27
Ripristino delle unità PHU-220R	28
Utilizzo di altri supporti	28
Schede di memoria XQD	28
"Memory Stick"/schede SDHC	29
Unità flash USB (solo PMW-200)	30
Uso di un Adattatore Wi-Fi (Solo PMW-200)	31
Fissaggio del CBK-WA01	31

Creazione di una connessione Wi-Fi	32
Uso del menu Web	33

Registrazione

Procedura base	35
Modifica delle impostazioni di base	37
Formati video	37
Filtro ND (solo PMW-200)	38
Bilanciamento del bianco	38
Indicatori/Motivi zebrati	39
Guadagno	39
Otturatore elettronico	40
Diaframma (PMW-200)/Esposizione (PMW-100)	40
Zoom	41
Messa a fuoco	42
Steady Shot	43
NightShot (solo PMW-100)	43
Sfarfallio	43
Dati temporali	44
Registrazione di segnali audio	45
Utilizzo dei microfoni stereo incorporati	45
Utilizzo di ingressi esterni	45
Utilizzo di un microfono esterno	45
Regolazione dei livelli di registrazione audio	45
Monitoraggio dell'audio	46
Funzioni utili	46
Barre di colore/Tono di riferimento	46
Indicatori di ripresa	46
Flag OK/NG/KP (Solo per UDF)	47
Contrassegno OK (solo per modalità FAT HD)	47
Rec Review	48
Tasti programmabili	48
Registrazione a intervalli	48
Registrazione per fotogrammi	49
Registrazione Clip continua (solo UDF)	50
Registrazione delle immagini nella memoria cache:	
registrazione retroattiva	50
Rallentatore o Movimento rapido	51
Freeze Mix: allineamento dell'immagine	52
Profili immagine	53
Eliminazione di clip	61
Memorizzazione/recupero dei dati di impostazione	61
Metadati di pianificazione	62

Riproduzione

Schermate delle miniature	65
Configurazione della schermata delle miniature	65

Modifica del tipo di schermata delle miniature	66
Riproduzione di clip	67
Riproduzione del clip selezionato e dei clip successivi in sequenza	67
Monitoraggio audio	68
Ricerca di clip	68
Aggiunta di indicatori di ripresa durante la riproduzione (modalità UDF e FAT HD)	68
Operazioni sui clip	69
Menu di lavoro sui clip	69
Operazioni base dei menu di lavoro sui clip	69
Visualizzazione delle informazioni dettagliate di un clip	71
Aggiunta/eliminazione di un flag (Solo UDF)	72
Aggiunta/eliminazione del contrassegno OK (Solo FAT HD)	72
Copia di clip	72
Eliminazione di clip	73
Visualizzazione della schermata EXPAND CLIP	73
Visualizzazione della schermata SHOT MARK (modalità UDF e FAT HD)	74
Aggiunta/eliminazione di indicatori di ripresa (modalità UDF e FAT HD)	75
Modifica del fotogramma indice (solo modalità UDF e FAT HD)	76
Divisione di un clip (solo modalità FAT HD)	76

Visualizzazioni di stato

Visualizzazione di schermate di stato	77
Schermata di stato Camera	77
Schermata di stato Audio	78
Schermata di stato Video	78
Schermata di stato Button/Remote	79
Schermata di stato Battery/Media	79

Configurazione dei menu e dettagli sulle impostazioni

Panoramica dei menu di impostazione	80
Livelli dei menu di impostazione	80
Operazioni base dei menu	81
Elenco dei menu di impostazione	83
Menu CAMERA SET	83
Menu AUDIO SET	89
Menu VIDEO SET	91
Menu LCD/VF SET	93
Menu TC/UB SET	96
Menu OTHERS	98

Collegamento di dispositivi esterni

Collegamento di monitor e dispositivi di registrazione esterni	108
Operazioni sui clip con un computer	109
Collegamento tramite i.LINK (solo FAT)	111
Registrazione delle immagini della videocamera su un dispositivo esterno	111
Editing non lineare	112
Registrazione di segnali in ingresso esterni	112
Sincronizzazione esterna	113

Appendici

Note importanti sul funzionamento	116
Formati e limiti delle uscite	119
Formati video e segnali di uscita	119
Limiti delle Ingressi/Uscite	125
Sostituzione della batteria di riserva	127
Risoluzione dei problemi	128
Alimentazione	128
Registrazione/Riproduzione	128
Dispositivi esterni	129
Indicazioni di errore e avvertenza	130
Indicazioni di errore	130
Indicazioni di avvertenza	130
Licenze	133
Licenza MPEG-2 Video Patent Portfolio	133
Caratteri Bitmap	133
Software di accesso a cui si applica il GPL	133
Informazioni su OpenSSL	134
Specifiche	136
Generali	136
Obiettivi	138
Blocco camera	138
Ingressi/Uscite	139
Display	140
Microfono interno	140
Blocco alloggiamento supporto	140
Configurazione della confezione	140
Accessori opzionali	140
Indice	142

Presentazione

Funzioni

PMW-200/100 è una videocamera XDCAM¹⁾ compatta e a elevate prestazioni che utilizza schede di memoria SxS¹⁾ come supporti dei memorizzazione. Il dispositivo di acquisizione delle immagini impiegato dalla videocamera PMW-200 è un sensore CMOS di tipo “Exmor”¹⁾ a tre chip da 1/2 pollice, mentre quello impiegato dalla videocamera PMW-100 è un sensore CMOS di tipo “Exmor”¹⁾ da 1/2.9 pollici a singolo chip. Entrambi hanno un numero di pixel effettivi pari a 1920 × 1080. Con i supporti di memorizzazione è possibile utilizzare il sistema di file UDF o FAT.

Supporto in formato multiplo

Sono supportati i sistemi Interlacciato a 1080/59.94i (o 1080/50i) e Progressivo a 1080/29.97P, 1080/23.98P, 720/59.94P, 720/29.97P e 720/23.98P (o 1080/25P, 720/50P e 720/25P), garantendo vari formati di registrazione HD per una copertura in tutto il mondo.

Sono inoltre possibili formati SD NTSC/PAL, compresa la registrazione e la riproduzione del segnale SD in formato DVCAM, e la conversione parametrica (down-conversion) dell'uscita dei segnali HD in segnali SD.

Una nuova generazione di sistemi di registrazione HD

Registrazione HD mediante codec “MPEG-2 Long GOP” e registrazione SD in formato DVCAM

La videocamera PMW-200/100 è in grado di registrare immagini HD 1920 × 1080, 1440 × 1080 e 1280 × 720 tramite la compressione del codec “MPEG-2 Long GOP”. Durante la registrazione con UDF, sono supportate le impostazioni di 50 Mbps (in modalità HD422) o 35 Mbps (in modalità HQ). Con FAT, sono supportate le impostazioni di 35 Mbps (in modalità HQ) o 25 Mbps (in modalità SP). Quando si utilizza UDF con una scheda di memoria SxS 64 GB, efficaci metodi di compressione consentono la registrazione di circa 120 minuti di immagini HD a 50 Mbps (in modalità HD422) e circa 180 minuti di immagini HD a 35 Mbps (in modalità HQ). Inoltre, la

PMW-200/100 supporta registrazione e riproduzione in formato DVCAM 25 Mbps, come pure la riproduzione in formato MPEG IMX 50 Mbps.

Registrazione audio non compresso di alta qualità

In modalità UDF HD422, questa videocamera può registrare l'audio a 4-canali in formato PCM lineare 24-bit, 48 kHz. È possibile la registrazione di audio a 4-canali in formato PCM lineare 16-bit, 48 kHz per la modalità FAT HD.

Supporto per un workflow basato su file

La registrazione basata su file in formati MXF e MP4 consente di gestire il materiale con grande flessibilità in ambienti di lavoro computerizzati, consentendo operazioni di copia, trasferimento, condivisione e archiviazione con grande semplicità.

Visualizzazione della miniatura con accesso diretto grazie alla funzione “Expand”

Ad ogni avvio o interruzione della registrazione, i segnali audio e video vengono registrati come un unico clip.

Inoltre, per ogni clip vengono generate automaticamente delle miniature da utilizzare come riferimento visivo, che consentono di selezionare e riprodurre la scena desiderata spostando semplicemente il cursore sulla miniatura. La funzione “Expand”, inoltre, consente la suddivisione di un determinato clip selezionato dalla schermata delle miniature in dodici ulteriori intervalli di tempo, ognuno dotato della propria miniatura identificativa. Tale funzionalità è utile per ricercare in modo rapido una scena all'interno di un clip particolarmente lungo.

Modalità e impostazioni di registrazione creative

Versatilità delle funzioni di regolazione della messa a fuoco

La versatilità delle funzioni dell'obiettivo consente di regolare la messa a fuoco in modo semplice e accurato.

- Messa a fuoco automatica con un solo tasto
- MF Assist

- Messa a fuoco estesa
- Peaking

Funzione di rallentatore e movimento rapido

Utilizzando impostazioni diverse per la velocità di registrazione dei fotogrammi e la velocità di riproduzione dei fotogrammi, è possibile effettuare registrazioni di alta qualità al rallentatore e in movimento rapido.

Funzione di otturatore lento

Questa videocamera consente la cattura di immagini chiare e con pochi disturbi in ambienti con illuminazione scadente, con esposizione lunga di fino a un massimo di 64 fotogrammi.

Curve gamma selezionabili

È possibile selezionare curve gamma in base alle scene da registrare.

Funzione di registrazione a intervalli

È possibile eseguire una registrazione intermittente e intervalli pre-determinati, procedura utile per accorciare il tempo necessario a tracciare variazioni in periodi lunghi, quali cambiamenti meteorologici o la crescita di una pianta.

Funzione di registrazione per fotogrammi

La funzione di registrazione per fotogrammi è un'esclusiva di PMW-200/100, particolarmente utile per l'esecuzione di riprese di animazione in plastilina. Tale funzione consente la registrazione di immagini di fotogrammi predeterminati mediante la pressione del tasto di registrazione.

Impostazioni dell'angolo dell'otturatore

Oltre alla possibilità di regolare la velocità dell'otturatore elettrico, la videocamera PMW-200/100 dispone anche di una funzionalità di controllo dell'"angolo dell'otturatore" i cui vantaggi sono noti agli operatori più esperti.

Funzione di profilo immagine

La funzione di profilo immagine consente il semplice richiamo di impostazioni personalizzate in base alla tonalità dell'immagine, agevolando l'adattamento a particolari condizioni di ripresa. È possibile configurare fino a 6 gruppi di impostazioni.

Funzione di registrazione delle immagini nella memoria cache

L'unità può utilizzare la memoria interna per salvare l'immagine acquisita, permettendo di iniziare la registrazione fino a 15 secondi prima di quando è stato premuto il tasto REC START (avvio registrazione).

Numerose funzioni e modelli per un'operabilità ottimizzata

- Indicatore di profondità del campo
- Visualizzazione del livello di luminosità
- Indicatore istogramma
- Monitor LCD a colori da 3,5 pollici
- Mirino a colori per una migliore visibilità
- Tasti programmabili (cinque tasti programmabili per PMW-200, quattro per PMW-100)
- Operazioni di zoom e avvio/interruzione della registrazione attivabili dall'impugnatura e dalla maniglia
- Tempo di funzionamento prolungato con una sola batteria
- Vasta gamma di interfacce tra cui USB, i.LINK¹⁾ e HDMI²⁾
- ATW (Bilanciamento automatico del bianco)
- Guadagno selezionabile
- Ricerca rapida di immagini: ×4, ×15, ×24
- Funzione Freeze Mix
- Telecomando a infrarossi¹⁾ fornito in dotazione
- Funzione dei metadati di pianificazione

1) Sony, XDCAM, SxS, i.LINK, Exmor, e Remote Commander sono marchi di fabbrica di Sony Corporation.

2) HDMI, il logo HDMI e High-Definition Multimedia Interface sono marchi commerciali o marchi commerciali registrati di HDMI Licensing LLC negli Stati Uniti e in altri paesi.

Gli altri marchi di fabbrica sono da ritenersi proprietà dei rispettivi proprietari.

Identificazione delle parti

Per informazioni su funzionamento e utilizzo, consultare le pagine tra parentesi.

Videocamera

PMW-200

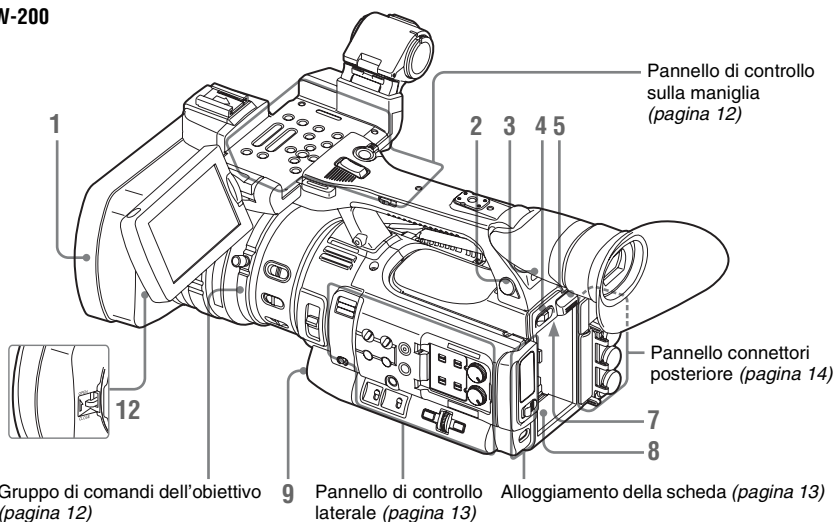

PMW-100

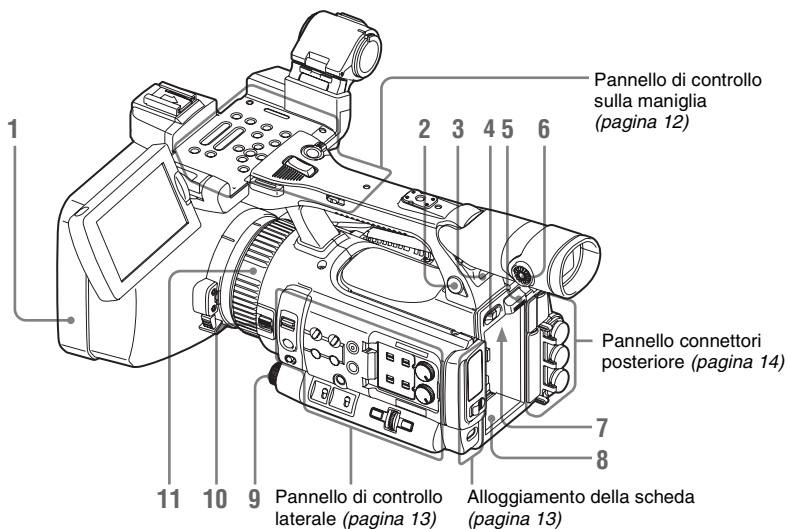

1. Paraluce

PMW-200

Fissare

Inserire il paraluce allineandolo con l'apposito indicatore sulla videocamera e sul paraluce, quindi ruotare il paraluce in senso orario guardando la parte anteriore della videocamera (direzione opposta della freccia rispetto a ② nell'illustrazione sotto riportata), quindi avvitare la vite di fissaggio del paraluce ①.

Rimuovere

① Allentare la vite di fissaggio del paraluce; ② ruotare il paraluce nel verso della freccia; ③ sfilare il paraluce.

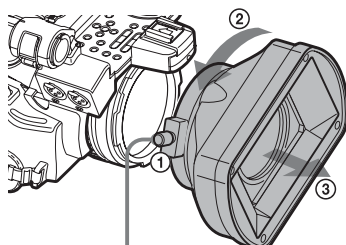

Vite di fissaggio paraluce

PMW-100

Fissare

Inserire il paraluce allineandolo con l'apposito indicatore sulla videocamera, quindi ruotare il paraluce in senso orario guardando la videocamera (direzione opposta rispetto a ② nell'illustrazione sotto riportata) per fissarlo.

Rimuovere

① Tenere premuto il pulsante di rilascio del paraluce; ② ruotare il paraluce nel verso della freccia; ③ sfilare il paraluce.

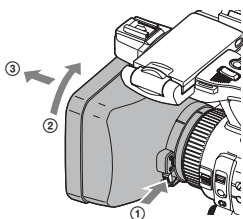

Per collegare l'obiettivo grandangolare opzionale, utilizzare il paraluce in dotazione con l'obiettivo grandangolare stesso.

2. Connettore per cuffia (minipresa stereo) (pagina 46)

3. Ricevitore telecomando a infrarossi posteriore

4. Interruttore di accensione (pagina 20)

5. Tasto BATT RELEASE (pagina 19)

6. Manopola per la messa a fuoco oculare (solo PMW-100) (pagina 22)

7. Connettore DC IN (pagina 20)

8. Vano batteria (pagina 19)

9. Comando/tasto EXPOSURE (solo PMW-100) (pagina 41) /Tasto WHITE BAL (regolazione automatica del bilanciamento del bianco) (PMW-200) (pagina 38)

10. Interruttore FOCUS/ZOOM (solo PMW-100) (pagina 41)

11. Regolatore della funzionalità dell'obiettivo (solo PMW-100) (pagina 42)

12. Leva di apertura/chiusura del copriobiettivo (solo PMW-200) (pagina 35)

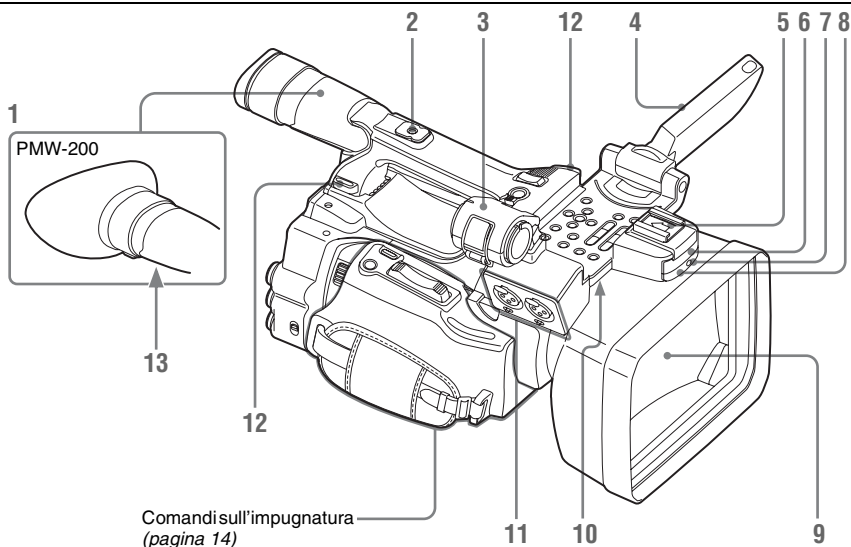

1. Mirino (pagina 21)

Come collegare l'oculare grande EVF

PMW-200

Allungare l'oculare grande EVF per fissarlo al mirino e inserire allineandolo con la scanalatura orizzontale dell'oculare.

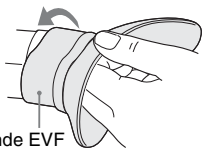

Oculare grande EVF

PMW-100

Collegare l'oculare grande EVF allineandolo con la scanalatura dell'adattatore per oculare già installato sull'unità.

Non scollegare l'adattatore per oculare già installato sull'unità.

Oculare grande EVF (in dotazione)

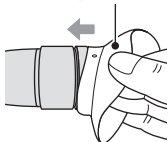

2. Attacco per accessori posteriore (pagina 26)

3. Supporto esterno del microfono (pagina 45)

4. Monitor LCD (a cristalli liquidi) (pagina 21)

5. Attacco per accessori anteriore

6. Microfono integrato (pagina 45)

7. Spia REC/TALLY

8. Ricevitore telecomando a infrarossi anteriore/Trasmettitore IR NightShot (solo PMW-100) (pagina 43)

9. Copriobiettivo (solo PMW-100)

Rimuovere il copriobiettivo prima di registrare. Tirando la cinghia del copriobiettivo nel verso indicato dalla freccia ① e portandola vicino all'impugnatura, il copriobiettivo non darà fastidio durante la registrazione.

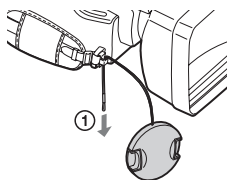

10. Altoparlante incorporato (pagina 68)

11. Connettori AUDIO IN CH-1/CH-2 (XLR) e interruttori di selezione in ingresso (LINE/MIC/MIC+48V) (pagina 45)

12. Gancio per tracolla

Inserire la tracolla fornita in dotazione come indicato di seguito.

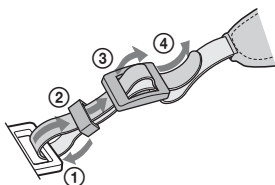
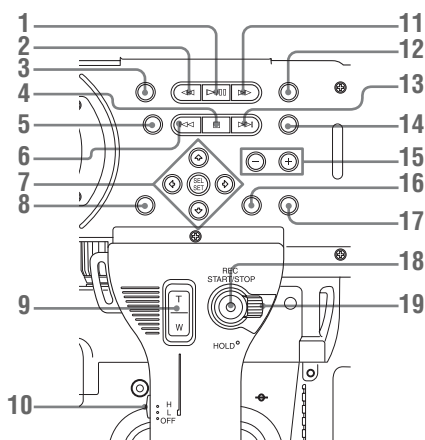
**13. Manopola per la messa a fuoco oculare (solo PMW-200) (pagina 22)****Pannello di controllo sulla maniglia**

1. Tasto PLAY/PAUSE (pagina 67)
2. Tasto F REV (riavvolgimento rapido) (pagina 68)
3. Tasto THUMBNAIL (pagina 65)
4. Tasto STOP/CAM (pagina 65)
5. Tasto STATUS (visualizzazione stato on/off) (pagina 77)
6. Tasto PREV (precedente)
7. Tasti su/giù/sinistra/destra, tasto SEL/SET (selezione/impostazione) (pagina 81)
8. Tasto MENU (visualizzazione menu on/off) (pagina 81)
9. Tasto ZOOM sulla maniglia (pagina 41)
10. Interruttore velocità zoom (pagina 77)
11. Tasto F FWD (avanzamento rapido) (pagina 68)

12. Tasto LCD BRIGHT (regolazione retroilluminazione LCD) (pagina 21)
13. Tasto NEXT (passaggio al clip successivo) (pagina 68)
14. Tasto DISPLAY (pagina 16)
15. Tasti VOLUME (regolazione volume) (pagina 46)
16. Tasto CANCEL
17. Tasto DURATION/TC/U-BIT (selezione dati temporali) (pagina 44)
18. Tasto REC START/STOP (pagina 36)
19. Leva REC HOLD (pagina 36)

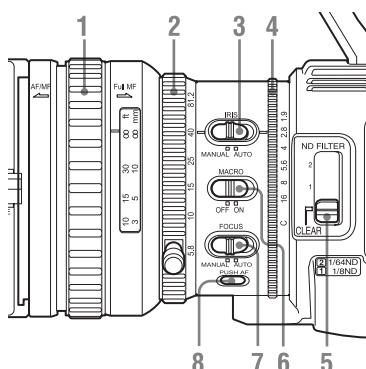
Gruppo di comandi dell'obiettivo (solo PMW-200)

1. Regolatore della messa a fuoco (pagina 42)
2. Regolatore dello zoom (pagina 41)
3. Interruttore IRIS (pagina 41)
4. Regolatore del diaframma (pagina 40)
5. Interruttore di selezione ND FILTER (pagina 38)
6. Interruttore MACRO (pagina 43)
7. Interruttore FOCUS (pagina 42)
8. Tasto PUSH AF (messa a fuoco automatica temporanea) (pagina 42)

Pannello di controllo laterale

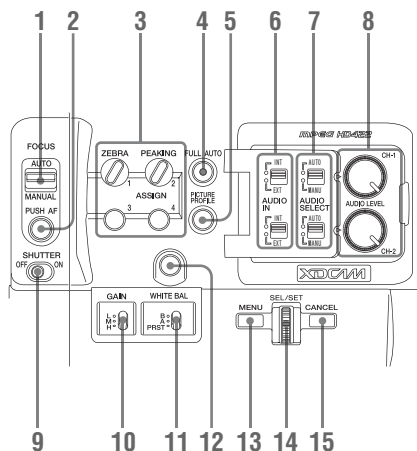

1. Interruttore FOCUS (modalità di regolazione della messa a fuoco) (solo PMW-100) (pagina 41)
2. Tasto PUSH AF (messa a fuoco automatica temporanea) (solo PMW-100) (pagina 42)
3. Tasti ASSIGN (programmabili) 1/2/3/4 (pagina 48)
Come impostazioni predefinite, ZEBRA è impostato in ASSIGN 1 e PEAKING in ASSIGN 2.
4. Tasto e indicatore FULL AUTO (pagina 35)
5. Tasto PICTURE PROFILE (pagina 53)
6. Interruttori AUDIO IN (selezione ingresso audio) (pagina 45)
7. Interruttori AUDIO SELECT (selezione della modalità di controllo audio) (pagina 45)
8. Manopole AUDIO LEVEL CH-1/CH-2 (pagina 46)
9. Interruttore SHUTTER (pagina 40)
10. Interruttore GAIN (pagina 39)
11. Interruttore WHITE BAL (memoria di bilanciamento del bianco) (pagina 38)
12. Tasto WHITE BAL (bilanciamento automatico del bianco) (PMW-100) (pagina 39)/Tasti ASSIGN

(programmabili) 5 (PMW-200) (pagina 48)

13. Tasto MENU (visualizzazione menu on/off) (pagina 81)

14. Comando SEL/SET (comando jog) (pagina 81)

È possibile muovere il comando verso l'alto, verso il basso o tenerlo premuto orizzontalmente.

Nelle presenti istruzioni di funzionamento verrà fatto riferimento a tale comando con il termine "comando jog".

15. Tasto CANCEL

Alloggiamento della scheda

Gli alloggiamenti delle schede di memoria SxS e i tasti EJECT sono posizionati dietro il coperchio.

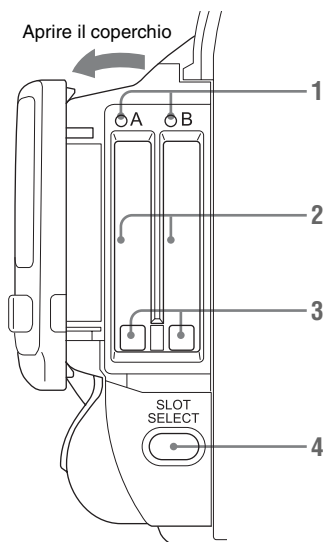

1. Spie ACCESS (pagina 24)
2. Alloggiamenti schede di memoria SxS (pagina 24)
3. Tasti EJECT (espulsione schede di memoria SxS) (pagina 24)
4. Tasto SLOT SELECT (selezione della scheda di memoria SxS) (pagina 24)

Pannello connettori posteriore

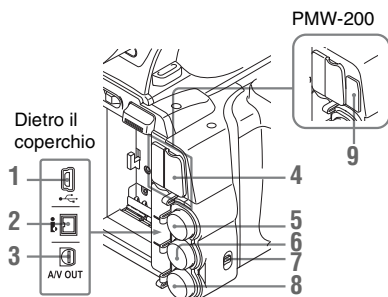

1. Connettore USB (Mini B)
2. Connettore i.LINK HDV/DV (4-pin, S400 conforme a IEEE1394) (pagina 108)
3. Connettore A/V OUT (uscita multipla audio/video) (pagina 109)
4. Connettore HDMI OUT (pagina 108)
5. Connettore SDI OUT (tipo BNC) (pagina 108)
6. Connettore TC IN (ingresso codice temporale)/TC OUT (uscita codice temporale) (tipo BNC) (pagina 114)
7. Interruttore IN/OUT (cambio ingresso/uscita) (pagina 114)
Impostarlo su IN per selezionare GENLOCK IN e impostarlo su OUT per selezionare TC OUT e VIDEO OUT.
8. Connettore GENLOCK IN/VIDEO OUT (uscita video analogica) (tipo BNC) (pagina 108, 114)
9. Connettore per dispositivi esterni (solo PMW-200) (pagina 30)

Comandi sull'impugnatura

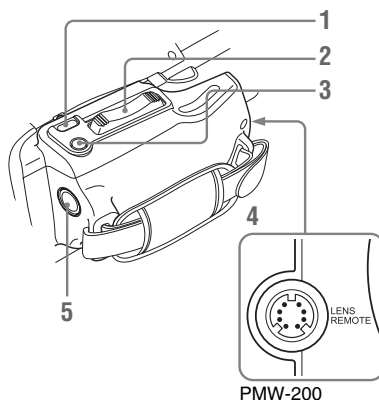

1. Tasto REC REVIEW (pagina 36)
2. Leva zoom motorizzato (pagina 41)
3. Tasto EXPANDED FOCUS (pagina 42)
4. Connettore LENS REMOTE (telecomando obiettivo) (solo PMW-200) (pagina 42)
5. Tasto REC START (avvio/arresto registrazione) (pagina 36)

Base

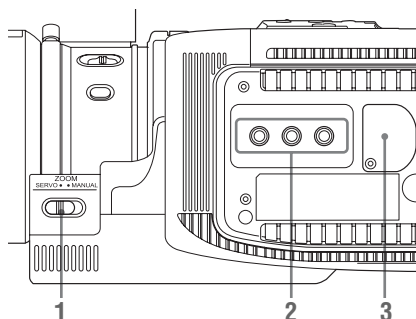

1. Commutatore ZOOM (selezione modalità zoom) (solo PMW-200) (pagina 41)
2. Vani treppiede

Nota

Verificare che la dimensione del foro sia compatibile con la vite del treppiede. Se non corrispondono, non è possibile collegare in modo sicuro la videocamera al treppiedi, con conseguente possibilità di lesioni fisiche dell'operatore.

3. Alloggiamento della batteria di riserva (pagina 127)

Nota

Il tasto SUB CLIP non ha alcuna funzione.

Telecomando a infrarossi (fornito in dotazione)

È possibile utilizzare i tasti non descritti di seguito come quelli corrispondenti posti sulla videocamera.

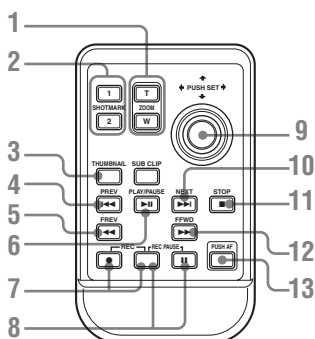

1. Tasti ZOOM T/W (teleobiettivo/
grandangolo)
2. Tasti SHOTMARK 1 e 2 (pagina 46,
pagina 68)
3. Tasto THUMBNAIL
4. Tasto PREV (passaggio al clip precedente)
5. Tasto F REV (riavvolgimento rapido)
6. Tasto PLAY/PAUSE
7. Tasti REC (registrazione)
Premere il tasto ● insieme al tasto non
contrassegnato (tasto di sicurezza) per avviare la
registrazione.
8. Tasti REC PAUSE
Premere il tasto ■ insieme al tasto non
contrassegnato (tasto di sicurezza) per avviare la
registrazione.
9. Tasto PUSH SET (tasto freccia direzionale
4 direzioni)
Stesso funzionamento del tasto SEL/SET sulla
videocamera.
10. Tasto NEXT
11. Tasto STOP
12. Tasto F FWD (avanzamento rapido)
13. Tasto PUSH AF

Indicazioni sullo schermo

Durante la registrazione (o registrazione in standby), la pressione del tasto DISPLAY visualizza gli stati e le impostazioni di questa unità sul monitor LCD/mirino.

Note

- [M]: È possibile attivare/disattivare indipendentemente l'indicazione degli elementi contrassegnati da tale suffisso tramite l'opzione "Display On/Off" nel menu di impostazione LCD/VF SET (pagina 94).
- [A]: È possibile attivare/disattivare l'indicazione degli elementi contrassegnati da tale suffisso tramite i tasti programmabili a cui sono state assegnate le funzioni di attivazione/disattivazione corrispondenti (pagina 48).
- [D]: È possibile modificare le impostazioni degli elementi contrassegnati da tale suffisso tramite la funzione Menu diretto visualizzata (pagina 17).

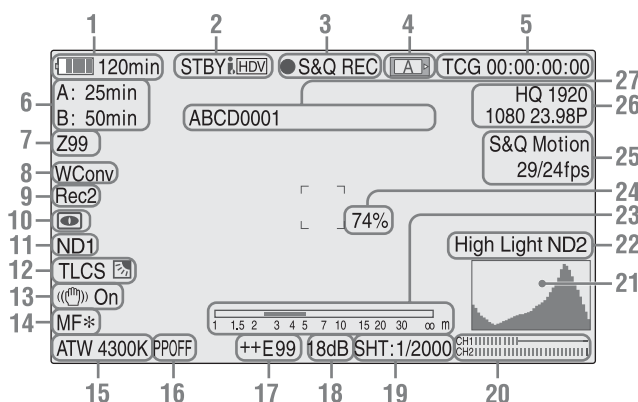

1. Indicazione di batteria/tensione DC IN residua [M] (pagina 19)

2. Indicazione stato i.LINK (pagina 111)

Lo stato del dispositivo è visualizzato solo quando un dispositivo esterno è collegato al connettore i.LINK.

3. Indicazione di stato di registrazione/ funzionamento speciale

● REC	Registrazione in corso
STBY	Standby registrazione Quando si utilizza la Registrazione Clip continua, indica che non è presente alcun clip da continuare.
CONT	Standby registrazione Quando si utilizza la Registrazione Clip continua, indica che è presente un clip da continuare.

● S&Q REC	Registrazione in corso in modalità rallentatore e movimento rapido
S&Q STBY	Standby registrazione in modalità rallentatore e movimento rapido
● INT REC	Registrazione a intervalli in corso
INT STBY	Standby registrazione a intervalli
● FRM REC	Registrazione per fotogramma in corso
FRM STBY	Standby registrazione per fotogramma
● CACHE	● verde: standby registrazione nella memoria cache ● rosso: registrazione in corso nella memoria cache

4. Indicazione stato supporto



La scheda di memoria nell'alloggiamento A è attiva.



La scheda di memoria nell'alloggiamento B è attiva.

5. Indicazione dati temporali (pagina 44)

6. Indicazione supporto residuo (pagina 25)

7. Indicazione posizione zoom (pagina 41)

8. Indicazione impostazione obiettivo Wide Conversion (pagina 88)

Visualizzato quando Wide Conversion del menu CAMERA SET è impostato su "On".

9. Visualizzazione registrazione sincrona (M)

Visualizzata quando "SDI Rec Control" nel menu VIDEO SET è impostato su "HD SDI Remote I/F".

10. Indicazione modalità NightShot (solo PMW-100) (pagina 43)

11. Posizione ND FILTER (solo PMW-200)

Visualizza il numero del filtro ND selezionato (pagina 38).

12. Indicazione modalità TLCS (pagina 87)



Modalità retroilluminazione



Modalità standard



Modalità Spotlight

13. Indicazione stabilizzatore di immagine (pagina 43)

14. Indicazione modalità messa a fuoco (solo in modalità MF) (pagina 42)

15. Indicazioni di temperatura di colore e modalità di regolazione del bianco (pagina 38)



16. Indicazione profilo immagine (pagina 53)

17. Indicazione posizione esposizione (PMW-100) / Indicazione posizione diaframma (PMW-200) (pagina 40)

Visualizza l'indice di luminosità. In modalità Auto, viene visualizzato "AUTO".

18. Indicazione guadagno (pagina 39)

19. Indicazione di velocità e modalità

Otturatore   (pagina 40)

20. Indicatori livello audio

21. Indicazione istogramma

22. Indicazione livello di attenzione video / Indicazione numero filtro ND (solo PMW-200)

23. Indicazione della barra della profondità di campo

24. Indicazione del livello di luminosità

25. Indicazione della modalità di registrazione speciale (solo in modalità di registrazione rallentatore e movimento rapido in standby)

Frame Rec	Modalità di registrazione per fotogramma
Interval Rec	Modalità di registrazione a intervalli
S&Q Motion xx/xx fps	Modalità rallentatore e movimento rapido

26. Indicazione formato video (pagina 37)

27. Indicazione nome clip (pagina 36)

Funzione Menu diretto

È possibile modificare le impostazioni degli elementi contrassegnati dal suffisso  tramite la funzione Menu diretto visualizzata.

Selezionare "All", "Part", o "Off" per il menu diretto tramite "Direct Menu" (pagina 101) del menu OTHERS.

Nota

Quando l'indicatore del tasto FULL AUTO si illumina, la funzione Menu diretto è disattivata per le funzioni obbligatoriamente impostate in modalità automatica in modalità Automatica totale (pagina 35).

1 Quando vengono visualizzati lo stato o le impostazioni della videocamera sullo schermo, premere il tasto SEL/SET (pagina 12) o il comando jog (pagina 13).

Se "Direct Menu" è impostato su "All" o "Part", il cursore viene visualizzato su uno degli elementi per cui è consentito il funzionamento del Menu diretto.

- 2 Premere i tasti su/giù/sinistra/destra (pagina 12) o ruotare il comando jog per impostare il cursore sull'elemento desiderato, quindi premere il tasto SEL/SET o il comando jog.**

Il menu diretto degli elementi selezionati verrà visualizzato.

- 3 Premere i tasti su/giù/sinistra/destra o il comando jog per selezionare un'impostazione, quindi premere il tasto SEL/SET o il comando jog.**

Il menu scompare e al suo posto viene visualizzata la nuova impostazione.

È possibile utilizzare una batteria o un'alimentazione a corrente CA mediante adattatore CA.

Per sicurezza, utilizzare esclusivamente i seguenti pacchi batterie e adattatori CA Sony.

Batteria agli ioni di litio

BP-U30

BP-U60

BP-U90

Caricabatteria/adattatore CA

BC-U1

BC-U2

AVVERTENZA

Le batterie non devono essere esposte a fonti di calore eccessivo come luce solare diretta, fuoco, ecc.

Nota

Non è possibile collegare l'adattatore CA alla videocamera quando è inserito il pacco batterie.

Utilizzo della batteria

Inserire saldamente la batteria nel suo alloggiamento (*pagina 10*), quindi farla scorrere verso sinistra per bloccarla.

Per rimuovere la batteria, tenere premuto il tasto BATT RELEASE (*pagina 10*), far scorrere la batteria verso l'alto per sbloccarla, quindi estrarla.

Note

- Prima dell'uso, caricare la batteria con il caricabatteria BC-U1 o BC-U2.
- La ricarica della batteria può non avvenire in modo completo subito dopo la rimozione, quando questa emana ancora calore.
- La batteria ad alta capacità BP-U90 è voluminosa e sporge dalla videocamera quando è fissata. Se si utilizza la videocamera con la batteria BP-U90 montata per periodi prolungati, Sony consiglia di montare la videocamera su un treppiedi per comodità.

Verifica del livello di carica della batteria residua

Durante la registrazione o la riproduzione con alimentazione a batteria, sul monitor LCD/mirino viene visualizzata un'icona che indica il livello di carica attuale della batteria e la durata residua (*pagina 16*).

Icona	Durata residua
	100% a 91%
	90% a 71%
	70% a 51%
	50% a 31%
	30% a 11%
	10% a 0%

La videocamera indica la durata residua in minuti, calcolando il tempo disponibile sulla base del consumo attuale della batteria in modalità operativa.

Se il livello di carica della batteria residua scende

Se il livello di carica della batteria residua scende oltre un determinato valore mentre il dispositivo è in funzione (stato Low BATT), viene visualizzato un messaggio di batteria in esaurimento, le spie di controllo lampeggiano e viene emesso un segnale acustico.

Se il livello di carica residua scende oltre un certo valore e non è più possibile mantenere acceso il dispositivo (stato BATT Empty), viene visualizzato un messaggio di batteria esaurita. Sostituire la batteria con un'altra batteria completamente carica.

Per modificare i livelli dei messaggi

Il livello di Low BATT è impostato in fabbrica su un valore del 10% di piena carica, mentre il livello di BATT Empty è impostato su un valore del 3% di piena carica. È possibile modificare queste impostazioni scegliendo "Battery Alarm" (*pagina 100*) nel menu OTHERS.

Utilizzo alimentazione CA (alimentazione DC IN)

Esempio di collegamento: collegamento di BC-U1

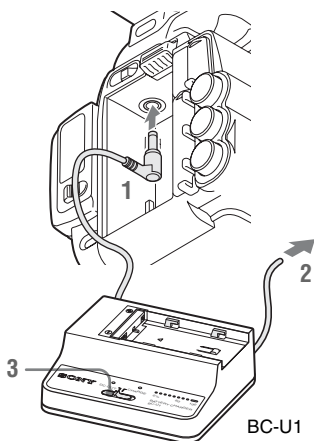

- 1** Collegare il cavo di alimentazione DC in uscita del BC-U1 al connettore DC IN della videocamera.
- 2** Collegare il cavo di alimentazione del BC-U1 a una fonte di alimentazione CA.
- 3** Impostare l'apposito interruttore del BC-U1 in posizione DC OUT.

Accensione/spengimento dell'alimentazione

Per attivare l'alimentazione, impostare l'interruttore di accensione (*pagina 10*) in posizione ON (la posizione **I**). Per disattivare l'alimentazione, impostare l'interruttore di accensione in posizione OFF (la posizione **⏻**).

Note

- La videocamera utilizza una quantità ridotta di alimentazione standby anche se l'interruttore di accensione è impostato su OFF. Rimuovere la batteria se la telecamera non verrà utilizzata per un lungo periodo.
- Quando si rimuove la batteria o l'alimentazione DC IN, accertarsi innanzitutto di impostare l'interruttore di accensione in posizione OFF. La rimozione della batteria o dell'alimentazione DC IN mentre la

videocamera è ancora attiva (ON) può provocare danni alla videocamera stessa o alla scheda di memoria SxS.

Impostazioni orologio

Quando la videocamera viene accesa per la prima volta dopo l'acquisto o la batteria di riserva viene sostituita (*pagina 127*), la schermata delle impostazioni iniziali viene visualizzata sul monitor LCD/mirino.

Utilizzare questa schermata per impostare data e ora nell'orologio incorporato.

Fuso orario

Il valore indica la differenza di orario rispetto all'UTC (Coordinated Universal Time).

Modificare le impostazioni, se necessario.

Impostazione di ora e data

Premere i tasti su/giù/sinistra/destra (*pagina 12*) o ruotare il comando jog (*pagina 13*) per spostare il cursore, quindi premere il tasto SEL/SET o il comando jog per impostare la voce di menu. Se si preme il tasto SEL/SET o il comando jog quando il cursore si trova su "Finish," la schermata delle Impostazioni iniziali scompare, le impostazioni dell'orologio vengono completate e la videocamera entra nella modalità selezionata attraverso l'interruttore di accensione.

Una volta scomparsa la visualizzazione delle impostazioni iniziali, è possibile utilizzare "Time Zone" (*pagina 98*) e "Clock Set" (*pagina 98*) nel menu OTHERS per impostare "Time Zone" e "Date/Time."

Note

- Se le impostazioni dell'orologio vengono perse in seguito all'esaurimento della batteria di riserva mentre il dispositivo non è collegato ad altro sistema di alimentazione (batteria o collegamento DC IN), verrà visualizzata la schermata delle impostazioni iniziali nel momento in cui la videocamera verrà accesa nuovamente.
- Quando viene visualizzata la schermata delle impostazioni iniziali non è possibile eseguire alcuna operazione ad eccezione dello spegnimento finché l'impostazione di tale schermata non viene completata.

Regolazione del monitor LCD e del mirino

Regolazione del monitor LCD

Il monitor LCD si accende quando viene aperto e si spegne se chiuso nuovamente.

Regolazione dell'angolazione

È possibile ruotare il monitor fino a un massimo di 90 gradi in direzione del soggetto e fino a un massimo di 180 gradi in direzione opposta.

Se il monitor viene ruotato di 90 gradi in direzione del soggetto, l'immagine su di esso diventa capovolta quale indicazione dell'immagine speculare del soggetto.

La visualizzazione delle informazioni testuali viene convertita nella direzione di lettura.

Regolazione della retroilluminazione

Premere il tasto LCD BRIGHT (*pagina 12*) per regolare la luminosità della retroilluminazione.

Regolazione di colore, contrasto e luminosità

È possibile effettuare queste regolazioni utilizzando "LCD" (*pagina 93*) nel menu LCD/VF SET. Le regolazioni del monitor LCD non hanno alcun effetto sulle immagini registrate.

Regolazione del mirino

Se la visualizzazione dell'immagine sul monitor LCD risulta difficoltosa a causa della luminosità dell'ambiente, è possibile utilizzare il mirino per verificarne la qualità.

Attenzione

Quando è montato il mirino, non lasciare la videocamera con l'oculare verso il sole. La luce solare diretta potrebbe attraversare l'oculare, venire focalizzata nel mirino e provocare un incendio.

D'ora in avanti si farà riferimento al mirino come "EVF" (abbreviazione di Electronic Viewfinder).

Accensione/spengimento dell'EVF

Per impostazione di fabbrica, l'EVF si accende quando il monitor LCD è chiuso oppure è ruotato in direzione del soggetto.

Questa impostazione può essere modificata in modo tale che l'EVF rimanga sempre acceso, indipendentemente dallo stato del monitor LCD, scegliendo "EVF" (pagina 93) nel menu LCD/VF SET. Modificare l'impostazione "Power" da "Auto" a "On".

Regolazione della messa a fuoco dell'EVF

La manopola per la messa a fuoco oculare (compensazione diottrica) (pagina 10) (PMW-200)/(pagina 10) (PMW-100) consente la regolazione in base alla vista dell'operatore, in modo da ottimizzare la nitidezza dell'immagine all'interno dell'oculare.

Regolazione della retroilluminazione

È possibile alternare la luminosità della retroilluminazione per l'EVF tra High e Low. Impostare "Backlight" in "EVF" (pagina 93) nel menu LCD/VF SET.

Passaggio tra le modalità colore e bianco e nero

Per lo schermo EVF, è possibile selezionare la visualizzazione a colori o in bianco e nero. Impostare "Mode" in "EVF" (pagina 93) nel menu LCD/VF SET.

Selezionare "B&W" se la messa a fuoco e l'individuazione del soggetto risultano più semplici nella visualizzazione in bianco e nero. Se si assegna "EVF Mode" a uno dei tasti programmabili (pagina 48), è possibile passare dalla modalità a colori a quella in bianco e nero e viceversa premendo il tasto corrispondente.

Regolazione del contrasto e della luminosità

Utilizzare "EVF" (pagina 93) nel menu LCD/VF SET per eseguire le regolazioni. La regolazione della luminosità e di altre voci non ha alcun effetto sulle immagini registrate.

Utilizzo del telecomando a infrarossi

Prima dell'uso

Prima di utilizzare per la prima volta il telecomando a infrarossi in dotazione, estrarre il telo di isolamento dall'alloggiamento della batteria.



Una batteria al litio CR2025 è inserita nell'alloggiamento in fabbrica.

Per utilizzare il telecomando a infrarossi

Per controllare la videocamera mediante il telecomando a infrarossi, attivare la funzione di controllo a distanza dopo aver acceso la videocamera.

L'attivazione/disattivazione della funzione di controllo a distanza può essere effettuata mediante il menu di impostazione o un tasto programmabile.

Per effettuare l'attivazione mediante il menu

Premere il tasto MENU per impostare la videocamera sulla modalità Menu, selezionare  (menu OTHERS (pagina 98)) e impostare "IR Remote" su "On."

Per effettuare l'attivazione mediante un tasto programmabile

L'assegnazione della funzione "IR Remote" a uno dei tasti programmabili (pagina 48) consente di attivare/disattivare la funzione di controllo a distanza premendo il tasto.

Nota

Per evitare malfunzionamenti, la funzione di controllo a distanza viene disattivata automaticamente una volta spenta la videocamera. Attivare la funzione ogni volta che è necessario dopo aver acceso la videocamera.

Sostituzione della batteria del telecomando a infrarossi

Utilizzare una batteria al litio CR2025 disponibile in commercio. Non utilizzare batterie diverse dal tipo CR2025.

- 1 Tenere premuta la leva di bloccaggio** ①, estrarre l'alloggiamento della batteria ②, quindi rimuovere la batteria.

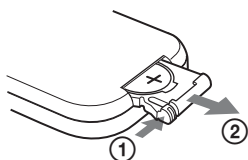

- 2 Inserire una nuova batteria nell'alloggiamento con il simbolo + rivolto verso l'alto** ①, quindi inserire l'alloggiamento della batteria nel telecomando a infrarossi fino allo scatto

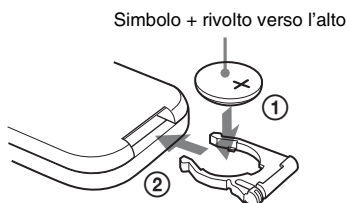

AVVERTENZA

- La batteria potrebbe esplodere se usata in modo errato.
Non ricaricare, smontare o gettare nel fuoco.
- Le batterie non devono essere esposte a fonti di calore eccessivo come luce solare diretta, fuoco, ecc.

ATTENZIONE

Se una batteria non viene sostituita correttamente vi è il rischio di esplosione. Sostituire una batteria con una uguale o simile seguendo le raccomandazioni del produttore.

Per lo smaltimento della batteria, attenersi alle norme in vigore nel paese di utilizzo.

Uso delle schede di memoria SxS

Questa videocamera è in grado di registrare audio e video su schede di memoria SxS (opzionali) inserite negli alloggiamenti.

Informazioni sulle schede di memoria SxS

Schede di memoria SxS utilizzabili

Utilizzare le seguenti schede di memoria SxS prodotte da Sony.

Non viene garantito il funzionamento delle schede di memoria diverse dalle seguenti.

SxS PRO serie

SxS-1 serie

Le schede sono conformi allo standard ExpressCard.

Per dettagli sull'uso delle schede di memoria SxS e delle relative precauzioni d'uso, consultare il manuale di istruzioni della scheda di memoria SxS.

SxS, SxS PRO e SxS-1 sono marchi di fabbrica di Sony Corporation.

Il marchio e il logo ExpressCard sono di proprietà di Personal Computer Memory Card International Association (PCMCIA) e sono concessi in licenza a Sony Corporation. Gli altri marchi di fabbrica sono da ritenersi proprietà dei rispettivi proprietari.

Inserimento/rimozione di una scheda di memoria SxS

Inserimento di una scheda di memoria SxS

- 1 **Aprire il coperchio del blocco dell'alloggiamento della scheda (pagina 13).**
- 2 **Inserire la scheda di memoria SxS nell'alloggiamento con l'etichetta SxS rivolta verso destra.**
La spia ACCESS (pagina 13) si illumina in rosso quindi cambia in verde una volta che la scheda di memoria è pronta per l'utilizzo.
- 3 **Chiudere il coperchio.**

Indicazioni dello stato mediante le spie ACCESS

Agli alloggiamenti delle schede A e B sono associate le rispettive spie ACCESS per indicarne lo stato.

Spia	Stato degli alloggiamenti
Rossa	Accesso alla scheda di memoria SxS caricata (scrittura/lettura dei dati)
Verde	Standby (la videocamera è pronta per la registrazione o la riproduzione mediante la scheda di memoria SxS caricata)
Spenta	<ul style="list-style-type: none"> • Non è caricata alcuna scheda di memoria SxS. • La scheda di memoria SxS caricata non è valida. • È caricata una scheda di memoria SxS, tuttavia è attivo un altro alloggiamento.

Rimozione di una scheda di memoria SxS

- 1 **Aprire il coperchio del blocco dell'alloggiamento della scheda, premere il tasto EJECT (pagina 13), quindi sollevare il tasto.**
- 2 **Premere nuovamente il tasto EJECT per rimuovere la scheda.**

Nota

La protezione dei dati non è garantita nel caso in cui l'alimentazione venga interrotta o la scheda di memoria rimossa durante l'accesso. Tutti i dati presenti sulla scheda possono andare perduti. Assicurarsi che le spie ACCESS siano illuminate in verde o siano disattivate quando si spegne la videocamera o si rimuovono le schede di memoria.

Passaggio tra le schede di memoria SxS

Quando le schede di memoria SxS vengono caricate in entrambi gli alloggiamenti A e B, premere il tasto SLOT SELECT (pagina 13) per selezionare la scheda che si desidera utilizzare. Se la memoria di una scheda si esaurisce durante la registrazione, il passaggio all'altra scheda viene effettuato in modo automatico.

Nota

Il tasto SLOT SELECT viene disattivato durante la riproduzione. Il passaggio non verrà effettuato neanche se viene premuto il tasto. Tale tasto viene attivato quando è visualizzata la schermata delle miniature (pagina 65).

Formattazione di una scheda di memoria SxS

Se la scheda di memoria SxS non è stata formattata o se è stata formattata mediante un altro sistema, verrà visualizzato il messaggio "Unsupported File System" sul monitor LCD/ schermo EVF.

Formattare la scheda come descritto in "Per eseguire la formattazione" qui di seguito.

Per eseguire la formattazione

Utilizzando "Format Media" (pagina 104) nel menu OTHERS, specificare "Media(A)" (slot A) o "Media(B)" (slot B) e selezionare "Execute." Sul messaggio di conferma, selezionare nuovamente "Execute".

Vengono visualizzati un messaggio e la barra di stato di avanzamento (%) e la spia ACCESS si illumina in rosso.

Al termine della formattazione, un messaggio di completamento viene visualizzato per tre secondi.

Registrazione/riproduzione durante la formattazione

È possibile eseguire la registrazione o la riproduzione utilizzando la scheda di memoria SxS nell'altro alloggiamento durante il processo di formattazione.

Se la formattazione non riesce

Non è possibile formattare schede di memoria SxS protette da scrittura o non utilizzabili con questa videocamera.

Quando viene visualizzato il messaggio di avvertenza, sostituire la scheda con una scheda di memoria SxS appropriata seguendo le istruzioni contenute nel messaggio.

Nota

Tutti i dati, incluse le immagini registrate e i file di installazione, vengono cancellati quando la scheda di memoria viene formattata.

Verifica del tempo di registrazione residuo disponibile

Durante la registrazione (o registrazione in standby), è possibile verificare sul monitor LCD/ schermo EVF la durata residua per le schede di memoria SxS caricate negli alloggiamenti (*pagina 16*).

Il tempo di registrazione residuo disponibile nel formato video corrente (velocità di trasmissione bit di registrazione) viene calcolato in base allo spazio rimanente per ciascuna scheda e viene visualizzato in unità di tempo (minuti).

È possibile verificare la durata residua anche in formato metrico sulla schermata di stato Battery/Media (*pagina 79*).

Nota

Se la scheda di memoria è protetta da scrittura, viene visualizzata l'icona .

Sostituzione di una scheda di memoria SxS

- Se il tempo disponibile totale su entrambe le schede scende oltre i 5 minuti, ne verrà data segnalazione mediante il messaggio “Media Near Full”, il lampeggiamento delle spie di controllo e un segnale acustico. Sostituire le schede con altre che dispongano di spazio sufficiente.
- Se si prosegue con la registrazione finché il tempo residuo disponibile è uguale a zero, il

messaggio viene modificato in “Media Full” e la registrazione viene interrotta.

Nota

È possibile registrare fino a un massimo di circa 600 clip su una singola scheda di memoria SxS.

Se il numero di clip registrati raggiunge il limite massimo, l'indicazione del tempo residuo diventa uguale a “0” e viene visualizzato il messaggio “Media Full”.

Ripristino di una scheda di memoria SxS

In caso di errore relativo ai dati in una scheda di memoria, è necessario ripristinare la scheda.

Se viene caricata una scheda di memoria SxS da ripristinare, un messaggio che richiede l'esecuzione di una operazione di ripristino viene visualizzato sul monitor LCD/schermo EVF.

Per ripristinare una scheda

Selezionare “Execute” premendo i tasti su/giù/sinistra/destra o ruotando il comando jog, quindi premere il tasto SEL/SET o il comando jog.

Durante il ripristino, vengono visualizzati un messaggio e una barra di stato di avanzamento (%) e la spia ACCESS si illumina in rosso. Al termine del ripristino, un messaggio di completamento viene visualizzato per tre secondi.

Se il ripristino non riesce

- Non è possibile ripristinare schede di memoria SxS protette da scrittura o per le quali si è verificato un errore. Per tali schede, viene visualizzato un messaggio di avvertenza. Disattivare la protezione della scrittura o sostituire la scheda seguendo le istruzioni contenute nel messaggio.
- È possibile che una scheda di memoria SxS per la quale si è verificato un errore sia nuovamente utilizzabile dopo essere stata formattata più volte.
- In alcuni casi, alcune porzioni di clip non possono essere ripristinate. È possibile riprodurre nuovamente i clip ripristinati.
- Le operazioni indicate di seguito consentono di ripristinare una scheda di memoria SxS per la quale viene visualizzato il messaggio “Could not Restore Some Clips” a ogni tentativo di avvio del processo di ripristino:

- 1 Copiare i clip desiderati in un'altra scheda di memoria SxS, usando la funzione di copia (*pagina 72*) della videocamera o il software applicativo dedicato (in dotazione) (*pagina 110*).
- 2 Formattare la scheda di memoria SxS in cui si verifica il problema mediante la funzione di formattazione della videocamera.
- 3 Riportare i clip necessari sulla scheda di memoria SxS mediante la funzione di copia.

Registrazione/riproduzione durante il ripristino

È possibile eseguire la registrazione o la riproduzione utilizzando la scheda di memoria SxS nell'altro alloggiamento durante il ripristino.

Nota

Per il ripristino dei supporti registrati con questa unità, accertarsi di utilizzare l'unità stessa. I supporti registrati con dispositivi diversi da questa unità o con un'unità di versione diversa (anche se dello stesso modello) non possono essere ripristinati tramite questa unità.

Utilizzo di un disco rigido esterno

Con questa videocamera è possibile utilizzare un disco rigido professionale PHU-220R opzionale.

Note

- La riproduzione ad alta velocità (*pagina 12*) potrebbe non essere eseguita correttamente con un disco rigido.
- Con un disco rigido non è possibile eseguire la registrazione in modalità rallentatore con la funzione di registrazione in modalità rallentatore e movimento rapido (*pagina 51*).
- Il Disco rigido non supporta la registrazione con UDF.

Collegamento/rimozione delle unità PHU-220R

La registrazione/riproduzione può essere effettuata utilizzando le unità PHU-220R allo stesso modo delle schede di memoria SxS se si collega il cavo di collegamento PHU delle unità PHU-220R a un alloggiamento della scheda di memoria SxS.

Montaggio dell'unità disco rigido sulla videocamera

È possibile collegare un'unità disco rigido all'attacco per accessori anteriore. Mediante il kit attacco opzionale (consistente in un attacco ausiliare, quattro viti e una piastra inferiore) fornito con la videocamera, è possibile montare l'unità disco rigido sull'attacco per accessori posteriore (*pagina 11*) della videocamera.

- 1 **Posizionare l'attacco ausiliare sull'attacco per accessori posteriore e assicurarlo con le quattro viti.**

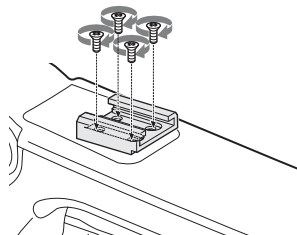

2 Montare la piastra inferiore (di tipo a molla) nell'attacco ausiliare.

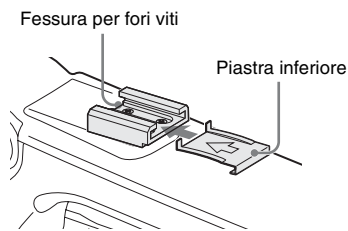

Inserire la piastra inferiore dal lato in cui le due fessure per i fori delle viti dell'attacco ausiliare non sono aperte. Se si assicura l'attacco ausiliare nella direzione opposta a quella illustrata nella precedente figura con il lato della fessura aperto rivolto in avanti, inserire la piastra inferiore dalla direzione opposta a quella indicata nella figura.

3 Collegare l'adattatore dell'attacco (fornito in dotazione con l'unità PHU-220R) all'unità disco rigido, montare l'unità sull'attacco ausiliare della videocamera e assicurarla con la leva di blocco dell'adattatore dell'attacco.

Per informazioni dettagliate, fare riferimento alle istruzioni fornite con le unità PHU-220R.

Collegamento del cavo PHU

- 1 **Impostare l'interruttore di accensione in posizione ON.**
- 2 **Aprire il coperchio del blocco dell'alloggiamento della scheda (pagina 13) e attaccare il cavo di collegamento PHU in un alloggiamento.**

Inserire il cavo in maniera che punti verso l'alto.

- 3 **Accendere le unità PHU-220R.**

L'indicatore POWER delle unità PHU-220R rimane acceso in verde.

In seguito, la spia ACCESS della videocamera si illumina in rosso quindi diventa verde, una volta che l'unità è pronta per l'utilizzo.

Note

- Non è possibile chiudere il blocco dell'alloggiamento della scheda se sono collegate le unità PHU-220R.
- Avvolgere il cavo in modo che non venga involontariamente tagliato dagli oggetti vicini.

Per scollegare il cavo PHU

Eseguire la stessa procedura necessaria per la rimozione di una scheda di memoria SxS dall'alloggiamento.

Formattazione delle unità PHU-220R

Se un'unità PHU-220R non è stata formattata o se è stata formattata mediante un altro sistema, verrà visualizzato il messaggio "Unsupported File System" sul monitor LCD/schermo EVF.

Per eseguire la formattazione

Utilizzando "Format Media" (pagina 104) nel menu OTHERS, specificare "Media(A)" (slot A) o "Media(B)" (slot B) e selezionare "Execute."

Vengono visualizzati un messaggio e una barra sullo stato di avanzamento (%) e la spia ACCESS si illumina in rosso.

Al termine della formattazione, un messaggio di completamento viene visualizzato per tre secondi.

Note

- Una formattazione della PHU-220R su questa videocamera è eseguita come formattazione rapida, in cui vengono cancellati solo dati gestionali. Per cancellare completamente i dati di registrazione, collegare la PHU-220R a un PC ed eseguire una formattazione completa.
- È necessario formattare le unità PHU-220R da utilizzare mediante la funzione apposita della videocamera.

Verifica del tempo di registrazione residuo disponibile

Durante la registrazione (o registrazione in standby), la capacità residua (in minuti) delle unità PHU-220R collegate tramite un alloggiamento della scheda viene visualizzata sulla schermata del monitor LCD/EVF (pagina 16).

Il tempo di registrazione residuo disponibile nel formato video corrente (velocità di trasmissione bit di registrazione) viene calcolato in base allo spazio rimanente del disco rigido e viene visualizzato in unità di tempo (minuti).

È possibile verificare la capacità residua anche in formato metrico sulla schermata di stato Battery/Media (*pagina 79*).

Ripristino delle unità PHU-220R

In caso di errore relativo ai dati in un'unità PHU-220R, è necessario ripristinare il disco rigido.

Se l'unità PHU-220R da ripristinare è collegata, nella schermata del monitor LCD/EVF viene visualizzato un messaggio che richiede l'esecuzione di un ripristino.

Per ripristinare il disco rigido

Selezionare “Execute” attraverso i tasti su/giù/sinistra/destra o il comando jog, quindi premere il tasto SEL/SET o il comando jog.

Durante il ripristino, vengono visualizzati un messaggio e una barra sullo stato di avanzamento (%) e la spia ACCESS si illumina in rosso.

Al termine del ripristino, un messaggio di completamento viene visualizzato per tre secondi.

Se il ripristino non riesce

- È possibile che l'unità PHU-220R per la quale si è verificato un errore sia nuovamente utilizzabile dopo essere stata riformattata.
- In alcuni casi, alcune porzioni di clip non possono essere ripristinate. È possibile riprodurre nuovamente i clip ripristinati.

Utilizzo di altri supporti

Schede di memoria XQD

Mediante l'uso di un adattatore per supporto QDA-EX1 opzionale, è possibile inserire una scheda di memoria XQD nell'alloggiamento della scheda di memoria SxS e quindi utilizzarla al posto della scheda di memoria SxS.

Schede di memoria XQD utilizzabili

QD-H16, QD-H32 (a partire da marzo 2012)

Per i dettagli sull'uso di un adattatore per supporto QDA-EX1, consultare il manuale di istruzioni in dotazione con l'adattatore stesso.

Note

- La riproduzione ad alta velocità (*pagina 12*) potrebbe non essere eseguita correttamente con una scheda di memoria XQD.
- Con una scheda di memoria XQD non è possibile eseguire la registrazione in modalità rallentatore con la funzione di registrazione in modalità rallentatore e movimento rapido (*pagina 51*).
- Non è garantito che tutte le schede di memoria XQD funzionino con questa videocamera. Per le schede di memoria compatibili, contattare il proprio rivenditore.

Formattazione

Quando si utilizza una scheda di memoria XQD con questa videocamera, è necessaria la formattazione.

La scheda di memoria XQD da utilizzare con questa videocamera deve essere formattata utilizzando l'apposita funzione di formattazione. È inoltre necessario formattare per l'uso una scheda di memoria XQD se viene visualizzato un messaggio di attenzione all'atto del suo montaggio.

Se una scheda di memoria XQD è stata formattata mediante un altro sistema non supportato dalla videocamera, viene visualizzato il messaggio “Unsupported File System” sul monitor LCD/ schermo EVF.

Formattare la scheda di memoria XQD come descritto qui di seguito.

Per eseguire la formattazione

Utilizzando “Format Media” (pagina 104) nel menu OTHERS, specificare “Media(A)” (slot A) o “Media(B)” (slot B) e selezionare “Execute.”

Vengono visualizzati un messaggio e una barra sullo stato di avanzamento (%) e la spia ACCESS si illumina in rosso.

Al termine della formattazione, un messaggio di completamento viene visualizzato per tre secondi.

Nota

Durante la formattazione, tutti i dati in una scheda di memoria XQD—comprese eventuali immagini protette—vengono cancellate e non sono più recuperabili.

Collegamento tra la videocamera e un PC

Per utilizzare una scheda di memoria XQD in cui i dati sono stati registrati con un prodotto della serie XDCAM/XDCAM EX, inserirla in un alloggiamento della videocamera e stabilire il collegamento tra il PC e la videocamera utilizzando un cavo USB.

Per utilizzare supporti formattati con questa videocamera negli alloggiamenti di altri dispositivi

Eseguire un backup dei supporti, quindi formattarli utilizzando l'altro dispositivo.

“Memory Stick”/schede SDHC

L'uso dell'adattatore per supporto MEAD-MS01 o MEAD-SD01 consente l'inserimento di una “Memory Stick” o di una scheda SDHC nell'alloggiamento della scheda di memoria SxS e il suo uso per la registrazione e la riproduzione allo stesso modo di una scheda di memoria SxS.

“Memory Stick” utilizzabile

“Memory Stick PRO-HG Duo” serie HX

Scheda SDHC utilizzabile

Scheda di classe 10 SDHC

Per informazioni sull'utilizzo dell'adattatore per supporto MEAD-MS01/SD01, fare riferimento alle Istruzioni per l'uso in dotazione con il rispettivo adattatore.

Note

- La riproduzione ad alta velocità (pagina 12) potrebbe non essere eseguita correttamente con una “Memory Stick” o una scheda SDHC.

- La registrazione in modalità rallentatore con la funzione di registrazione in modalità rallentatore e movimento rapido (pagina 51) non può essere effettuata con una “Memory Stick” o una scheda SDHC.
- I supporti “Memory Stick” e le schede SDHC non supportano la registrazione con UDF.

Formattazione

Se si utilizza una “Memory Stick” o una scheda SDHC con questa videocamera, è necessario procedere alla formattazione.

Una “Memory Stick” o una scheda SDHC da utilizzare con questa videocamera deve essere formattata utilizzando la funzione di formattazione di questa videocamera.

La “Memory Stick” o la scheda SDHC deve essere formattata anche se viene visualizzato un messaggio di avvertenza a seguito del montaggio della “Memory Stick” o della scheda SDHC. Se una “Memory Stick” o una scheda SDHC è stata formattata mediante un altro sistema non supportato dalla videocamera, viene visualizzato il messaggio “Unsupported File System” sul monitor LCD/schermo EVF.

Formattare la “Memory Stick” o la scheda SDHC come descritto di seguito.

Per eseguire la formattazione

Utilizzando “Format Media” (pagina 104) nel menu OTHERS, specificare “Media(A)” (slot A) o “Media(B)” (slot B) e selezionare “Execute.”

Vengono visualizzati un messaggio e una barra sullo stato di avanzamento (%) e la spia ACCESS si illumina in rosso.

Al termine della formattazione, un messaggio di completamento viene visualizzato per tre secondi.

Nota

Durante la formattazione, tutti i dati contenuti in una “Memory Stick” o in una scheda SDHC, incluse le immagini protette, vengono cancellati e non possono essere recuperati.

Collegamento tra la videocamera e un PC

Per utilizzare una “Memory Stick” o una scheda SDHC in cui i dati sono stati registrati con un prodotto della serie XDCAM/XDCAM EX, inserirla in un alloggiamento della videocamera e stabilire il collegamento tra il PC e la videocamera utilizzando un cavo USB.

Per utilizzare supporti formattati con questa videocamera negli alloggiamenti di altri dispositivi

Eseguire un backup dei supporti, quindi formattarli utilizzando l'altro dispositivo.

Unità flash USB (solo PMW-200)

UDF

In modalità UDF, è possibile connettere un'unità flash USB al connettore per dispositivi esterni (pagina 14) per permettere la registrazione, il salvataggio e il caricamento dei seguenti dati.

- “Caricamento di un file di metadati di pianificazione” (vedere pagina 62)
- “Memorizzazione/recupero dei dati di impostazione” (vedere pagina 61)

Le seguenti unità flash USB sono consigliate per l'uso con questo camcorder.

Serie Pocket Bit Hi-Speed LX

- USM32GLX
- USM16GLX
- USM8GLX
- USM4GLX (disponibile solo in Giappone)

Note

- Utilizzare unità flash USB con capacità compresa tra 4 GB e 32 GB.
- Le unità flash USB di tipo diverso da quelle elencate, se connesse al connettore per dispositivi esterni, potrebbero non essere rilevate.

Formattazione (Inizializzazione) delle unità flash USB

Le unità flash USB devono essere formattate con il file system FAT32.

Nota

Prima di usare un'unità, formattarla sul camcorder o su un PC. Se un'unità formattata su un PC non può essere usata, formattarla sul camcorder.

1 Connettere un'unità flash USB al connettore per dispositivi esterni.

Se l'unità non è formattata o è stata formattata con un sistema diverso, nella schermata del mirino verrà visualizzato un messaggio per indicare se deve essere eseguita la formattazione.

2 Utilizzando i tasti su/giù/sinistra/destra o il comando jog, selezionare “Execute”, quindi premere il tasto SEL/SET o il comando jog.

Una volta eseguita la formattazione, appare il messaggio “Format USB Memory Done”.

La cartella \MSSONY\PROXD\CAM\MEMDISC e quella \General\Sony\Planning sono create automaticamente nell'unità.

Se l'operazione di formattazione non è riuscita

L'operazione di formattazione potrebbe non riuscire perché l'unità flash USB è protetta dalla scrittura, o perché non si tratta del tipo di unità specificato per l'uso con questo camcorder.

In questo caso, appare un messaggio di errore.

Seguire le istruzioni riportate nel messaggio di errore e sostituire l'unità con una compatibile con questa videocamera.

Ripristino delle unità flash USB

Se si inserisce un'unità flash USB che non può essere montata normalmente poiché il file system è danneggiato, nella schermata del mirino verrà visualizzato un messaggio in cui si chiederà se si desidera ripristinarlo.

Utilizzando i tasti su/giù/sinistra/destra o il comando jog, selezionare “Execute”, quindi premere il tasto SEL/SET o il comando jog. La formattazione ha inizio e viene visualizzata una barra di avanzamento (%).

Una volta eseguita la formattazione, appare il messaggio “Format USB Memory Done”.

- “Memory Stick” e  MEMORY STICK SONO marchi di fabbrica di Sony Corporation.
- “Memory Stick PRO-HG Duo” e MEMORY STICK PRO-HG DUO sono marchi di fabbrica di Sony Corporation.
- “XQD” è un marchio di fabbrica di Sony Corporation.

Uso di un Adattatore Wi-Fi (Solo PMW-200)

Il montaggio di un adattatore Wi-Fi opzionale CBK-WA01 su questo camcorder consente una connessione Wi-Fi tra un computer e il camcorder.

Per ulteriori informazioni sul CBK-WA01, consultare le Istruzioni di montaggio e le Istruzioni per l'uso fornite con il CBK-WA01.

L'esecuzione di una connessione Wi-Fi fra un computer e il camcorder consente di fare quanto segue.

- Inviare metadati di pianificazione creati su un computer al camcorder, e impostare i nomi delle clip da riprendere e indicatori di ripresa per le riprese.
- Inviare file, comprese clip, dal camcorder a un computer, e modificarli sul luogo di ripresa.

Fissaggio del CBK-WA01

Note

- Prima di collegare o rimuovere il CBK-WA01, spegnere il camcorder.
- Può essere impossibile riporre il camcorder in una custodia se questo è collegato al CBK-WA01.

- 1 Rimuovere le due viti dalla maniglia, posizionare la staffa di fissaggio dell'adattatore Wi-Fi nella posizione desiderata, quindi fissare la staffa con le due viti rimosse.**

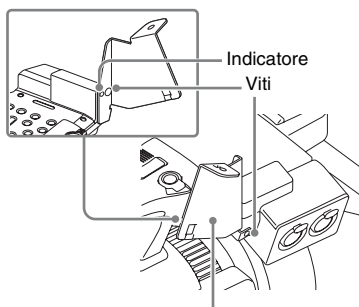

Staffa di fissaggio adattatore Wi-Fi

- 2 Inserire la sporgenza sul retro del CBK-WA01 nel foro sulla staffa di fissaggio dell'adattatore Wi-Fi, quindi serrare la vite per fissare il CBK-WA01 alla staffa.**

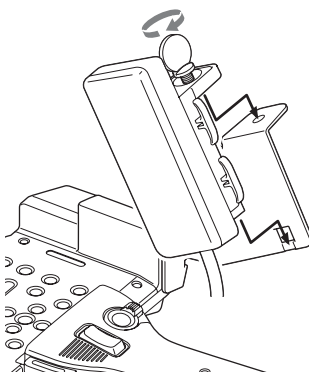

- 3 Allentare le viti, rimuovere il coperchio del connettore del dispositivo esterno, quindi collegare il cavo del CBK-WA01.**

Connettore dispositivo esterno

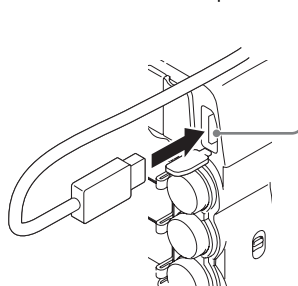

Quando si utilizza un microfono esterno

Utilizzare il serracavo del microfono in dotazione se necessario.

Fissare il serracavo del microfono regolando con l'indicatore e fissarlo con le viti di montaggio del serracavo del microfono.

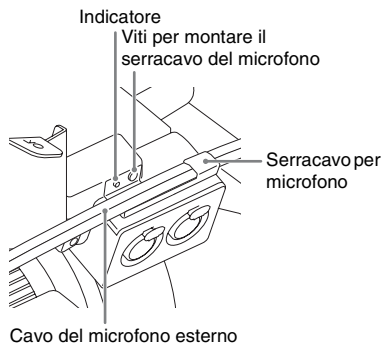

Creazione di una connessione Wi-Fi

Sono disponibili due tipi di connessione Wi-Fi. Con la “modalità ad hoc”, è possibile realizzare una connessione Wi-Fi peer-to-peer fra un computer e un camcorder. Con la “modalità infrastruttura”, è possibile realizzare connessioni Wi-Fi fra un computer e più camcorder mediante un punto di accesso LAN wireless (creazione di una LAN).

Come impostare una rete

Modificare le impostazioni in OTHERS >Network nel menu di impostazione come richiesto.

Elemento	Impostazione
DHCP	Impostazione che specifica se acquisire automaticamente l'indirizzo IP da un server DHCP Enabled: acquisire automaticamente. Disabled: non acquisire automaticamente (impostazione predefinita).
IP Address	Indirizzo IP ^{a)} (impostazione predefinita: 192.168.1.10)
Subnet Mask	Subnet mask (impostazione predefinita: 255.255.255.0)
Default Gateway	Gateway predefinito (impostazione predefinita: 0.0.0.0)
User Name	Nome utente per l'accesso (impostazione predefinita: admin)
Password	Password per l'accesso (impostazione predefinita: nome modello “pmw-200”)

a) L'indirizzo IP determinato dal server DHCP viene visualizzato qui.

Dopo aver modificato un'impostazione

Impostare la voce Set su [Execute]. Quando appare un messaggio di conferma, ruotare la manopola MENU per selezionare “Execute”, quindi premere la manopola.

Per eseguire una connessione in modalità ad hoc

- 1 Consultare “Impostazioni sul computer” alla voce “Per effettuare una connessione Wi-Fi sul computer (modalità ad hoc)” nelle istruzioni per l'uso fornite con il CBK-WA01 per eseguire le impostazioni sul computer.**
- 2 Avviare una connessione sul computer.**
- 3 Impostare OTHERS >Wi-Fi >Wi-Fi su [Enable] nel menu di impostazione.**
- 4 Impostare OTHERS >Wi-Fi >Scan Networks su [Execute] e premere il pulsante SEL/SET.**
Il camcorder inizia la ricerca di una connessione di rete.
Una volta individuate le reti, appare l'elenco NETWORK SCAN.
- 5 Ruotare i pulsanti su/giù/sinistra/destra per selezionare una rete e premere il pulsante SEL/SET.**
Appare nuovamente il menu OTHERS.
- 6 Confermare che le impostazioni per la voce W-Fi sono conformi con l'impostazione di rete del computer.**
SSID (nome rete): nome rete selezionata
Network Type (modalità di connessione): adhoc
CH (canale): 1
Authentication (autenticazione della rete): a seconda delle impostazioni sul computer, Open, Shared o WPA
Encryption (crittografia dati): a seconda delle impostazioni sul computer, Disable, WEP, TKIP o AES
WEP Key Index (indice chiave): 1 quando Encryption è impostata su [WEP]

Input Select (formato immissione chiave): a seconda della chiave di rete (o chiave di sicurezza), ASCII5, ASCII13, HEX10 o HEX26 quando Encryption è impostata su [WEP], ASCII8-63 o HEX64 quando Encryption è impostata su [TKIP] o [AES]

7 Impostare la voce Key sulla chiave di rete (o chiave di sicurezza) impostata sul computer e premere il tasto SEL/SET.

8 Impostare la voce Set su [Execute], quindi premere la manopola MENU.

Appare il messaggio “Wi-Fi Setting Executing...” e il camcorder avvia la connessione.

Quando la connessione al computer è completata, il messaggio diventa “Wi-Fi Setting OK”.

Nella colonna Wi-Fi Status appaiono dei quadratini neri che mostrano lo stato della connessione. (Il numero di quadratini mostra il livello dello stato della connessione.) Nella colonna Wireless Mode, appare lo standard IEEE802.11 della connessione eseguita (802.11b, 802.11g o 802.11n).

Suggerimento

È possibile eseguire una connessione accedendo a una connessione di rete avviata sul camcorder dal computer.

Per interrompere la connessione

Interrompere la connessione dal computer.

Per tornare alle impostazioni predefinite (ripristino)

In caso di problemi nell'esecuzione di una connessione, o se si desidera ricominciare dall'inizio, è possibile ripristinare le impostazioni di connessione Wi-Fi predefinite.

Impostare OTHERS >Network >Net Config Reset nel menu di impostazione su “Execute” e premere il tasto SEL/SET.

Se il ripristino viene eseguito, appare il messaggio “Net Config Reset Done”.

Il camcorder tenta di connettersi alla rete usando un indirizzo MAC come il SSID.

Come eseguire una connessione in modalità infrastruttura

Impostazione del punto di accesso LAN wireless. Sono necessarie le seguenti impostazioni.

- ID rete (SSID)
- Metodo di crittografia
- Chiave di rete (Chiave)

Per ulteriori informazioni sull'impostazione del punto di accesso LAN wireless.

Come individuare e connettersi a una LAN wireless dal camcorder

Eseguire la stessa procedura di “Per eseguire una connessione in modalità ad hoc” (pagina 32), fatta eccezione per quanto segue.

- Non eseguire i passi 1 e 2.
- Le impostazioni al passo 7 cambiano come di seguito.

SSID (nome rete): nome connessione di rete selezionata

Network Type (modalità di connessione): infra

Ch (canale): auto

Authentication (autenticazione della rete): a seconda delle impostazioni sul computer, Open, Shared, WPA o WPA2

Encryption (crittografia dati): a seconda delle impostazioni sul computer, Disable, WEP, TKIP o AES

WEP Key Index (indice chiave): 1 quando Encryption è impostata su [WEP]

Input Select (formato immissione chiave): a seconda della chiave di rete (o chiave di sicurezza), ASCII5, ASCII13, HEX10 o HEX26 quando Encryption è impostata su [WEP], ASCII8-63 o HEX64 quando Encryption è impostata su [TKIP] o [AES]

Uso del menu Web

È possibile usare il menu Web del camcorder da un computer se questo è connesso al camcorder mediante una connessione Wi-Fi.

Esempio di menu Web

Product Information (informazioni sul prodotto)

- Model Name (nome modello)
- Serial No. (num. seriale)

Network (rete)

- MAC Address (indirizzo MAC)
- IP Address (indirizzo IP)
- Subnet Mask (subnet mask)

Wi-Fi Status (stato Wi-Fi)

- Wireless Mode (modalità wireless)
- SSID

- Type (tipo)
- Channel (canale)
- Authentication (autenticazione della rete)
- Data Encryption (crittografia dati)

Planning Metadata (metadata di pianificazione)

Facendo clic su “Upload” viene visualizzata la schermata Planning Metadata che consente di caricare un file di metadata di pianificazione (*pagina 34*).

Nota

La configurazione delle voci visualizzate nel menu Web varia a seconda del browser che si sta utilizzando.

Come visualizzare il menu Web

- 1 Avviare un browser sul computer, quindi andare all’indirizzo “http://<indirizzo IP della videocamera> (impostazione di OTHERS >Network >IP Address nel menu di impostazione)”.**

Esempio (quando l’indirizzo IP è “192.168.1.10”): inserire “http://192.168.1.10/” nella barra degli indirizzi. Se la connessione è stata completata, appare una finestra di dialogo in cui viene richiesto di inserire nome utente e password.

- 2 Immettere nome utente e password, quindi fare clic su [OK].**
Nome utente: admin
Password: pmw-200 (nome del modello in minuscole.)

Per caricare un file di metadata di pianificazione

- 1 Inserire un supporto come una scheda di memoria SxS.**
- 2 Fare clic su “Upload” nel menu Web.**
Viene visualizzata la schermata Planning Metadata.
- 3 Fare clic su “Select” per aprire la finestra di dialogo Choose File.**
- 4 Selezionare il file di metadata di pianificazione che si desidera caricare, quindi fare clic su “Open”.**
Appare il percorso del file selezionato.

5 Fare clic su “Execute”.

Il file di metadata di pianificazione viene caricato nella memoria del camcorder e memorizzato nel supporto. “OK” appare nel campo Status quando il trasferimento è completato.

4 Preparazione del copriobiettivo

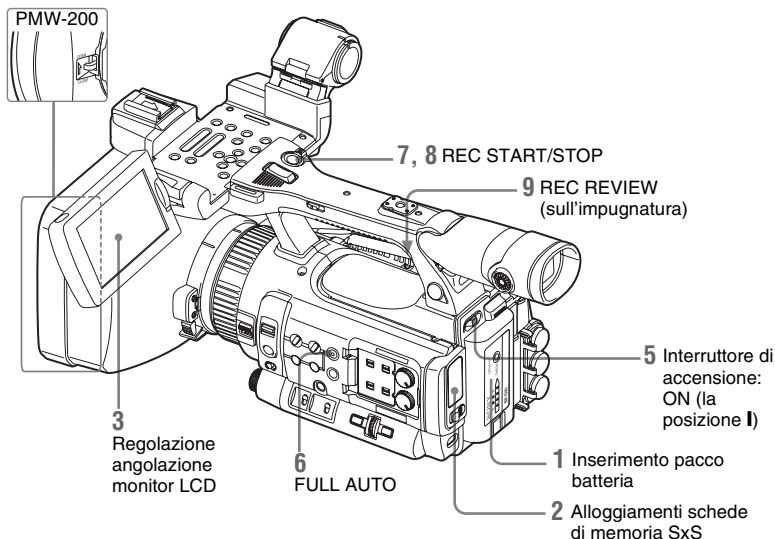

Operazioni preliminari

- 1 Inserire una batteria completamente carica.**
- 2 Caricare una o più schede di memoria SxS.**
Se si caricano due schede, la registrazione continua passando automaticamente alla seconda scheda quando lo spazio sulla prima si esaurisce.
- 3 Regolare l'angolo del monitor LCD per una visualizzazione ottimale.**
Quando si intende utilizzare l'EVF, piegare il monitor LCD alla posizione di riposo e regolare l'angolo dell'EVF.
- 4 Aprire il copriobiettivo./Rimuovere il copriobiettivo.**

PMW-200

Tirare la leva di apertura/chiusura del copriobiettivo per aprire il copriobiettivo incorporato nel paraluce.

PMW-100

Rimuovere il copriobiettivo.

- 5 Impostare l'interruttore di accensione in posizione ON.**

Viene visualizzata la schermata di registrazione.

Quando si utilizza il telecomando, attivare la modalità di comando a distanza (*pagina 22*).

Nota

Quando si tiene la videocamera per l'impugnatura, sostenerla dalla parte inferiore con la mano sinistra.

Registrazione (modalità Automatica totale)

- 6 Premere il tasto FULL AUTO per accendere la relativa spia.**

Viene abilitata la modalità Automatica totale, che attiva il TLCS (sistema di controllo del livello totale) (*pagina 87*).
Diaframma automatico (PMW-200)/
Esposizione automatica (PMW-100), AGC (controllo di guadagno automatico),

Otturatore automatico, ATW (bilanciamento automatico del bianco) sono impostati su ON, mentre la luminosità e il bilanciamento del bianco vengono regolati automaticamente.

Per la regolazione manuale, disattivare la modalità Automatica totale e vedere: “Diaframma (PMW-200)/Esposizione (PMW-100)” a pagina 40

“Guadagno” a pagina 39

“Otturatore elettronico” a pagina 40

“Bilanciamento del bianco” a pagina 38

Nota

L'opzione AF (messa a fuoco automatica) non viene attivata impostando la videocamera in modalità Automatica totale.

Per informazioni relative alla regolazione automatica della messa a fuoco, vedere “Messa a fuoco” (pagina 42).

7 Premere il tasto REC START/STOP.

È anche possibile iniziare a registrare con il tasto REC START sull'impugnatura.

(Se si utilizza il telecomando a infrarossi, premere il tasto REC contemporaneamente al tasto non contrassegnato.)

Le spie di controllo anteriore e posteriore si accendono e la registrazione ha inizio.

8 Per interrompere la registrazione, premere nuovamente il tasto REC START/STOP.

È anche possibile arrestare la registrazione con il tasto REC START sull'impugnatura.

(Se si utilizza il telecomando a infrarossi, premere il tasto REC PAUSE contemporaneamente al tasto non contrassegnato.)

La registrazione si interrompe e la videocamera passa alla modalità STBY (registrazione in standby).

Nota

Se si preme il tasto REC START/STOP per avviare la registrazione successiva mentre la precedente scrittura dei dati ancora non è completata, è probabile che venga visualizzato il messaggio “Cannot Proceed” e la registrazione potrebbe non essere avviata.

Per prevenire errori di attivazione o disattivazione

Il tasto REC START/STOP sulla maniglia è incorporato nella leva REC HOLD. Se il tasto REC START/STOP sulla maniglia non verrà utilizzato, si raccomanda di impostare la leva in posizione HOLD per bloccare il tasto e impedire

l'avviamento o l'arresto involontario della registrazione in caso di pressione accidentale del tasto.

Per sbloccare il tasto, riportare la leva alla posizione originale.

Controllo dell'ultimo clip registrato (Rec Review)

9 Premere il tasto REC REVIEW.

Viene attivata la funzione Rec Review (pagina 48) e l'ultimo clip registrato viene riprodotto per il tempo specificato sul monitor LCD/schermo EVF.

Per cancellare i clip

Per cancellare l'ultimo clip registrato, utilizzare la funzione Last Clip DEL (pagina 61). Per eliminare tutti i clip registrati da una scheda di memoria SxS, utilizzare la funzione All Clips DEL (pagina 61). Per specificare un clip da eliminare, utilizzare la videocamera dalla schermata delle miniature (pagina 65).

Clip (dati di registrazione)

Quando si arresta la registrazione, il video, l'audio e i dati accessori dall'inizio alla fine della registrazione vengono salvati come un unico clip su una scheda di memoria SxS.

Nome del clip

Per ogni clip registrato con questa videocamera viene automaticamente generato un nome in base al metodo selezionato con “Auto Naming” in “Clip” (pagina 103) nel menu OTHERS. L'impostazione predefinita di “Auto Naming” è “Plan”. Con questa impostazione viene applicato un nome di clip definito nei metadati di pianificazione se nella videocamera è caricato un file di metadati di pianificazione. Modificare l'impostazione “Auto Naming” a “Title” per applicare un nome di clip composto da un numero di caratteri alfanumerici compreso tra 4 e 46 e 4 caratteri numerici.

Esempio: ABCD0001

Il blocco di 4-46 caratteri alfanumerici può essere specificato secondo le proprie preferenze utilizzando “Clip” nel menu OTHERS prima di iniziare la registrazione. (Non è modificabile dopo la registrazione.)

Il valore dei 4 numeri viene conteggiato automaticamente in sequenza.

Note sui clip

Le dimensioni massime di formato per un clip sono 43 GB per UDF, 4 GB per FAT in modalità HD e 2 GB per FAT in modalità SD. Se si continua la registrazione per un periodo prolungato, i materiali registrati possono essere segmentati in più file, a seconda delle dimensioni del file stesso (il numero massimo di partizioni è 99). La videocamera considera la registrazione continua come un clip, anche se è stato segmentato in più file.

È possibile registrare un clip lungo proseguendo su due schede di memoria negli alloggiamenti A e B.

Quando si copiano clip registrate in un'unità disco rigido, ecc. mediante computer, si raccomanda di utilizzare il software applicativo dedicato presente nel CD-ROM in dotazione.

Nota

Se la copia viene eseguita utilizzando Esplora risorse (Windows) o Finder (MAC), la continuità e le relazioni tra i materiali registrati potrebbero non venire mantenute.

Durata massima di un clip

La lunghezza massima di un clip è 24 ore per FAT (MP4 o AVI) e 6 ore per UDF (MXF).

Se si supera la lunghezza di clip massima, viene creato automaticamente un nuovo clip. È possibile verificare il nuovo clip sulla schermata delle miniature.

Modifica delle impostazioni di base

È possibile eseguire modifiche alle impostazioni in base all'uso previsto del video registrato o alle condizioni di registrazione.

Formati video

I formati selezionabili variano a seconda delle impostazioni di modalità UDF/FAT, Modalità HD/Modalità SD e regione d'uso (NTSC Area/PAL Area).

È possibile modificare l'area d'uso impostando "Country" in "System" (pagina 101) nel menu OTHERS.

Commutazione tra UDF e FAT

Commutare impostando "UDF"/"FAT" in "System" (pagina 101) nel menu OTHERS. Dopo essere passati a questa impostazione, la videocamera si riavvierà automaticamente.

Nota

Non è possibile commutare UDF/FAT durante la registrazione o la riproduzione.

Commutazione tra Modalità HD e Modalità SD

Per la commutazione HD/SD, utilizzare "System" (pagina 101) nel menu OTHERS. Quando si modifica l'impostazione del menu, la videocamera si riavvia automaticamente, eseguendo il passaggio.

Nota

Il passaggio HD/SD è disabilitato durante la registrazione e la riproduzione.

Modifica del formato

Per modificare il formato, utilizzare "Format" in "System" (pagina 101) nel menu OTHERS. I segnali provenienti dai connettori SDI OUT, A/V OUT e HDMI OUT vengono emessi anche in base al formato selezionato con questo menu.

Filtro ND (solo PMW-200)

Sono disponibili filtri ND per mantenere l'apertura in una gamma corretta.

2: $1/64$ ND

1: $1/8$ ND

Clear: filtro ND non utilizzato

Bilanciamento del bianco

È possibile selezionare la modalità di regolazione secondo le condizioni di ripresa.

Modalità preimpostata

La temperatura del colore viene impostata al valore predefinito (impostazione di fabbrica: 3200K) in questa modalità. Selezionare questa modalità in mancanza di tempo per regolare il bilanciamento del bianco o quando si desidera fissare il bilanciamento del bianco a una condizione impostata per un profilo immagine.

Modalità memoria A, Modalità memoria B

Il bilanciamento del bianco viene impostato al valore archiviato nella memoria A o nella memoria B.

Premendo il tasto WHITE BAL viene eseguito il bilanciamento automatico del bianco e il valore regolato viene salvato nella memoria A o nella memoria B.

Modalità ATW (Bilanciamento automatico del bianco)

In questa modalità la videocamera regola automaticamente il bilanciamento del bianco alla condizione adeguata.

Al variare della temperatura del colore della fonte di illuminazione, il bilanciamento del bianco viene eseguito automaticamente.

È possibile selezionare cinque gradi di velocità di regolazione con "ATW Speed" (pagina 88) nel menu CAMERA SET.

Quando la funzione ATW Hold viene assegnata a un tasto (pagina 48), se si preme il tasto è possibile mantenere provvisoriamente il valore ATW per fissare il bilanciamento del bianco, anche nella modalità ATW.

Nota

Quando la modalità NightShot è impostata su "On," non è possibile impostare l'ATW. (solo PMW-100)

Tramite l'interruttore

Fare una selezione con l'interruttore WHITE BAL (pagina 13).

B: modalità ATW o modalità Memoria B

A: modalità Memoria A

PRST: modalità preimpostata

La posizione B dell'interruttore WHITE BAL è assegnata alla modalità ATW in fabbrica. È possibile cambiare l'impostazione con "White Switch " (pagina 88) nel menu CAMERA SET per selezionare la modalità Memoria B.

Impostando la videocamera nella modalità Automatica totale (pagina 35) viene attivata forzatamente la modalità ATW.

Assegnando la funzione di attivazione/disattivazione ATW a un tasto programmabile (pagina 48) è possibile attivare/disattivare in modo indipendente ATW quando la modalità automatica totale è disattivata.

Utilizzo del menu diretto

Quando si preme il tasto DISPLAY (pagina 12), la modalità di regolazione e la temperatura del colore correnti vengono visualizzate sullo schermo (pagina 16).

ATW: modalità ATW

W:A: modalità Memoria A

W:B: modalità Memoria B

W:P: modalità preimpostata

W:NS: Modalità NightShot "On" (solo PMW-100)

Quando il menu diretto (pagina 17) è in modalità All, è possibile scegliere tra ATW, W:A, W:B e W:P.

Quando il menu diretto è in modalità Part, è possibile passare dalla modalità ATW alla modalità impostata con l'interruttore WHITE BAL.

Quando è visualizzato W:NS, la commutazione attraverso il menu diretto non è possibile.

Esecuzione del bilanciamento automatico del bianco

- 1** Per salvare il valore di regolazione in memoria, selezionare la modalità Memoria A o Memoria B.

2 Collocare un soggetto bianco sotto le stesse condizioni di illuminazione e portare avanti lo zoom su di esso in modo da ottenere un'area bianca sullo schermo.

3 Regolare la luminosità.

Regolare il diaframma (PMW-200) o l'esposizione (PMW-100) come indicato nel paragrafo "Regolazione manuale della luminosità" (*pagina 41*) sotto riportato.

4 Premere il tasto WHITE BAL (*pagina 13*).

Viene avviato il bilanciamento automatico del bianco.

Quando si esegue la regolazione in una modalità memoria, il valore regolato viene salvato nella memoria (A o B) selezionata al punto 1.

Quando si esegue la regolazione in modalità ATW, viene ripresa la regolazione in ATW.

Note

- Il bilanciamento automatico del bianco non è eseguibile in modalità preimpostata.
- Quando la modalità NightShot è impostata su "On," non è possibile eseguire il bilanciamento automatico del bianco. (solo PMW-100)
- Se la regolazione del bilanciamento automatico del bianco non riesce, viene visualizzato un messaggio di errore sulla schermata per circa 3 secondi. Se il messaggio di errore continua a venire visualizzato dopo diversi tentativi, consultare il rappresentante dell'assistenza Sony.

Indicatori/Motivi zebrati

Durante la registrazione, è possibile inserire vari marcatori e motivi zebrati nell'immagine sul monitor LCD/schermo EVF.

Questo non influisce sui segnali di registrazione.

Visualizzazione degli indicatori

Utilizzare "Marker" (*pagina 93*) nel menu LCD/VF SET.

Visualizzazione dei motivi zebrati

È possibile inserire motivi zebrati nell'immagine sul monitor LCD/schermo EVF per controllare il corretto livello di luminosità.

La pressione del tasto ZEBRA (tasto ASSIGN 1) (*pagina 13*) attiva/disattiva la visualizzazione del motivo zebrato.

Modifica del motivo zebrato

Utilizzando "Zebra" (*pagina 94*) nel menu LCD/VF SET, è possibile cambiare il motivo zebrato da visualizzare.

Guadagno

Registrazione con guadagno fisso

È possibile modificare il guadagno dell'amplificatore video.

Selezione del guadagno con l'interruttore

I valori di guadagno in ciascuna posizione dell'interruttore GAIN (*pagina 13*) vengono impostati in fabbrica come indicato di seguito:

L: 0 dB

M: 9 dB

H: 18 dB

Tali valori sono modificabili nel campo da -3 db a +18 db, utilizzando il menu Gain Setup del menu CAMERA SET (*pagina 83*).

Nota

Non è possibile selezionare un guadagno fisso quando la modalità AGC è impostata su On.

Selezione del guadagno mediante il menu diretto

Quando si preme il tasto DISPLAY (*pagina 12*), il valore di guadagno corrente viene visualizzato sullo schermo (*pagina 16*).

Quando il menu diretto è in modalità All, è possibile modificare il guadagno in passi di 3 dB con il menu diretto.

È possibile, inoltre, selezionare la modalità AGC con il menu diretto.

Quando il menu diretto è in modalità Part, è possibile passare solo tra modalità AGC e il guadagno selezionato con l'interruttore GAIN.

Registrazione in modalità AGC

Il guadagno dell'amplificatore video viene regolato automaticamente in base alla luminosità dell'immagine.

Quando si imposta la videocamera in modalità Automatica totale (*pagina 35*), la modalità AGC è selezionata forzatamente.

Quando la modalità Automatica totale è disattivata, è possibile attivare in modo indipendente la modalità AGC impostando "AGC" in "TLCS" (*pagina 87*) nel menu

CAMERA SET su “On,” o selezionando “AGC” con il menu diretto.

Otturatore elettronico

Registrazione con otturatore fisso

Impostare la velocità dell’otturatore (tempo di cache).

Quando si imposta l’interruttore SHUTTER (pagina 13) su ON, l’otturatore fisso viene attivato nella modalità e con la velocità dell’otturatore specificata con “Shutter” (pagina 83) nel menu CAMERA SET.

Note

- Quando la modalità Otturatore automatico è impostata su inserita, l’otturatore fisso non è selezionabile.
- Quando la modalità SLS/EX SLS (pagina 40) è impostata su ON, non è possibile selezionare l’otturatore fisso.

Impostazione con il menu CAMERA SET

È possibile impostare la modalità e la velocità dell’otturatore con “Shutter” (pagina 83) nel menu CAMERA SET.

Impostazione con il menu diretto

Quando si preme il tasto DISPLAY, vengono visualizzati la modalità dell’otturatore corrente e il valore impostato (pagina 16).

Quando il menu diretto (pagina 17) è in modalità All, è possibile modificare le modalità e la velocità dell’otturatore con il menu diretto.

Note

- Quando il menu diretto è in modalità Part, non è possibile attivare/disattivare l’otturatore con il menu diretto se l’interruttore SHUTTER è impostato su ON. Se l’interruttore SHUTTER è impostato su OFF, è possibile passare solo tra otturatore automatico e otturatore OFF.
- Il menu diretto non può essere selezionato quando è attivata la modalità Automatica totale (pagina 35) o quando è impostata la modalità SLS/EX SLS.

Ripresa in modalità SLS/EX SLS

La velocità dell’otturatore viene specificata in numero di fotogrammi accumulati. In questa modalità è possibile accumulare fino a 64 fotogrammi, per ottenere immagini chiare e con pochi disturbi a livelli di illuminazione bassi o immagini surreali con sovrapposizioni successive.

PMW-200: per SLS, impostare “Mode” su “SLS” con “Shutter” (pagina 83) nel menu CAMERA

SET e specificare il numero di fotogrammi accumulati con “SLS Frame.” È possibile scegliere un valore in un intervallo compreso tra 2 e 8 fotogrammi.

Quando la modalità Full Auto (pagina 35) è impostata su ON o la modalità Otturatore automatico è impostata su ON, non è possibile impostare SLS.

Per EX SLS, impostare “Setting” su “On” con “EX Slow Shutter” (pagina 83) nel menu CAMERA SET e specificare il numero di fotogrammi accumulati con “Number of Frames.” È possibile scegliere tra 16, 32 e 64 fotogrammi.

Quando anche la modalità Full Auto (pagina 35) è impostata su ON oppure la modalità Otturatore automatico è impostata su ON, è possibile impostare EX SLS.

PMW-100: Selezionare “SLS/EX SLS” (pagina 84) nel menu CAMERA SET e impostare il numero di fotogrammi accumulati. Per EX SLS, impostare 16, 32 o 64.

Questa impostazione può essere eseguita anche se è stata attivata la modalità Automatica totale (pagina 35).

Ripresa in modalità Auto Shutter

La velocità dell’otturatore viene regolata automaticamente in base alla luminosità dell’immagine.

Quando si imposta la videocamera in modalità Automatica totale (pagina 35), la modalità Otturatore automatico è selezionata forzatamente. Quando la modalità Automatica totale è disattivata, è possibile attivare in modo indipendente la modalità Otturatore automatico impostando “Auto Shutter” in “TLCS” (pagina 87) nel menu CAMERA SET su “On.”

Diaframma (PMW-200)/ Esposizione (PMW-100)

Regolare la luminosità in base al soggetto.

Registrazione in modalità automatica

Quando la modalità Full Auto (pagina 35) è impostata su ON:

Diaframma (PMW-200) o Esposizione (PMW-100) viene impostato forzatamente sulla modalità Automatica.

Quando la modalità Full Auto è impostata su OFF:

PMW-200: quando l'interruttore IRIS è impostato su AUTO, viene impostata la modalità Diaframma automatico.

PMW-100: è possibile attivarla impostando "Exposure" (pagina 89) nel menu CAMERA SET su "Auto." È inoltre possibile impostare "Auto"/"Manual" per "Exposure" a un tasto programmabile (pagina 48).

È possibile selezionare il livello di destinazione (per rendere l'immagine più scura o più chiara) per Diaframma automatico (PMW-200) o Esposizione (PMW-100) attraverso il menu di impostazione o il menu diretto. (Il controllo del guadagno in modalità AGC e il controllo della velocità dell'otturatore in modalità Otturatore automatico vengono regolati in sincrono.)

Per regolare il livello di destinazione con il menu di impostazione

Impostare "Level" in "TLCS" (pagina 87) nel menu CAMERA SET.

Per regolare il livello di destinazione con il menu diretto

È anche possibile selezionare il livello di destinazione utilizzando il menu diretto (pagina 17). Quando si preme il tasto DISPLAY, la posizione dell'esposizione corrente viene visualizzata sulla schermata (pagina 16).

Regolazione manuale della luminosità

PMW-200: quando la modalità Full Auto è impostata su OFF, impostando l'interruttore IRIS su MANUAL viene impostata la modalità Diaframma manuale. Ruotare il regolatore del diaframma in modo da impostare l'apertura del diaframma desiderata.

PMW-100: Quando la modalità Automatica totale è impostata su OFF, impostare "Exposure" (pagina 89) nel menu CAMERA SET su "Manual" per utilizzare la modalità Manuale. Quando è impostata la modalità Manuale, ruotare il comando EXPOSURE (pagina 10) per regolare la luminosità. (Per aumentare la luminosità, ruotare il comando in senso orario guardando la videocamera.) È possibile attivare/disattivare la modalità Manuale premendo il tasto EXPOSURE (pagina 10).

Zoom

Funzionamento manuale dello zoom

PMW-200: impostando il commutatore ZOOM (pagina 14) nella parte inferiore dell'unità alla posizione MANUAL si attiva la modalità Zoom manuale.

PMW-100: L'impostazione del commutatore FOCUS/ZOOM (pagina 10) alla posizione ZOOM attiva la regolazione dello ZOOM attraverso il regolatore della funzionalità dell'obiettivo (pagina 10).

Utilizzo dello zoom motorizzato

La leva dello zoom motorizzato (pagina 14) sull'impugnatura e il tasto ZOOM sulla maniglia (pagina 12) sono attivati.

La posizione di zoom corrente viene visualizzata sullo schermo nell'intervallo da 0 (grandangolo) a 99 (teleobiettivo) quando si preme il tasto DISPLAY. È anche possibile utilizzare il telecomando infrarossi fornito e il telecomando obiettivo opzionale (solo PMW-200).

PMW-200: impostando il commutatore ZOOM nella parte inferiore dell'unità alla posizione SERVO si attiva la modalità Zoom motorizzato. PMW-100: lo zoom motorizzato può sempre essere utilizzato.

L'indicazione numerica può essere modificata in una barra cambiando l'impostazione "Zoom Position" in "Display On/Off" (pagina 94) nel menu LCD/VF SET.

Per eseguire la regolazione con la leva zoom motorizzato sull'impugnatura

Una pressione più a fondo della leva imposta uno zoom più veloce.

Per regolare il tasto ZOOM sulla maniglia

Lo zoom viene attivato alla velocità selezionata con l'interruttore di velocità (pagina 12).

La velocità dello zoom può essere modificata con l'opzione "Zoom Speed" (pagina 85) nel menu CAMERA SET.

È possibile selezionare la modalità Soft per lo zoom utilizzando "Zoom Transition" (pagina 86) nel menu CAMERA SET, in cui la velocità dello zoom viene aumentata gradualmente per poi diminuire sempre gradualmente verso la fine.

Quando si esegue la regolazione con il tasto ZOOM del telecomando a infrarossi

La velocità dello zoom dipende dall'impostazione "Remote" (pagina 85) in "Zoom Speed" nel menu CAMERA SET.

Per utilizzare il telecomando a infrarossi, vedere "Utilizzo del telecomando a infrarossi" (pagina 22).

Quando si utilizza un telecomando obiettivo (solo PMW-200)

È anche possibile controllare lo zoom da un telecomando per l'obiettivo opzionale collegato mediante il connettore LENS REMOTE.

Per il funzionamento, fare riferimento alla guida d'uso del telecomando obiettivo.

Messa a fuoco

La posizione infinito (∞) ha un certo margine per compensare il cambiamento di messa a fuoco dovuto alla variazione della temperatura ambiente. Quando si riprende un'immagine all'infinito in modalità MF, regolare la messa a fuoco osservando l'immagine sul monitor LCD/schermo EVF.

Regolazione in modalità Full MF (solo PMW-200)

Tirare indietro il regolatore della messa a fuoco (verso il corpo della videocamera) per impostare la videocamera sulla modalità Full MF. È possibile regolare la messa a fuoco solo manualmente con il regolatore della messa a fuoco.

Nota

La messa a fuoco si sposta immediatamente nella posizione dell'indicatore di gamma quando il regolatore della messa a fuoco viene tirato indietro.

Ruotare il regolatore della messa a fuoco per ottenere la messa a fuoco ottimale osservando l'immagine sul monitor LCD/schermo EVF. L'indicatore di gamma del regolatore della messa a fuoco funziona in modalità Full MF. Le distanze corrispondono alle posizioni del regolatore della messa a fuoco.

Messa a fuoco ingrandita

Quando si preme il tasto EXPANDED FOCUS, l'area centrale dell'immagine viene ingrandita su

monitor LCD/schermo EVF, facilitando la regolazione della messa a fuoco. Premere nuovamente il tasto EXPANDED FOCUS o lasciare il regolatore della messa a fuoco immobile per 5 secondi per riprendere la normale angolazione per la registrazione.

Peaking

Quando si preme il tasto PEAKING, viene attivata la funzione di peaking. Questa funzione accentua i contorni delle immagini sul monitor LCD/schermo EVF, facilitando la messa a fuoco manuale.

Questa funzione non influisce sui segnali di registrazione.

Il livello di nitidezza e il colore dei contorni possono essere impostati con "Peaking" (pagina 93) nel menu LCD/VF SET.

Regolazione in modalità MF

La modalità MF (messa a fuoco manuale) consente di attivare temporaneamente la messa a fuoco automatica, secondo necessità.

PMW-100: impostare il commutatore FOCUS/ZOOM (pagina 10) su FOCUS e il commutatore FOCUS (pagina 13) su MANUAL.

PMW-200: far scorrere in avanti il regolatore della messa a fuoco (verso il lato del paraluce), quindi impostare il commutatore FOCUS (pagina 12) su MANUAL.

In questa modalità vengono attivate la funzione messa a fuoco ingrandita, la funzione di peaking, la messa a fuoco automatica con un solo tasto e la funzione MF Assist.

Ruotare il regolatore della funzionalità dell'obiettivo (PMW-100) o il regolatore della messa a fuoco (PMW-200) osservando il monitor LCD/schermo EVF per regolare la messa a fuoco.

Messa a fuoco automatica con un solo tasto (momentanea)

Quando si preme il tasto PUSH AF, si attiva momentaneamente la messa a fuoco automatica. La messa a fuoco automatica con un solo tasto viene terminata quando il soggetto è messo a fuoco.

Funzione MF Assist

Se si imposta "MF Assist" (pagina 84) nel menu CAMERA SET su "On" per abilitare la funzione MF Assist, la funzione di messa a fuoco automatica viene attivata quando si arresta la rotazione del regolatore della funzionalità dell'obiettivo, eseguendo una precisa regolazione

della messa a fuoco del soggetto al centro dello schermo. Quando viene completata la regolazione di precisione, la messa a fuoco automatica con la funzione MF Assist viene terminata.

È anche possibile abilitare la funzione MF Assist attraverso il menu diretto (*pagina 17*). Quando si preme il tasto DISPLAY, la modalità di messa a fuoco selezionata viene visualizzata sulla schermata (*pagina 16*). Non è possibile selezionare il menu diretto in una modalità diversa da MF.

Regolazione in modalità AF

In modalità AF (Auto Focus, Messa a fuoco automatica) la messa a fuoco viene eseguita automaticamente.

PMW-100: impostare il commutatore FOCUS (*pagina 13*) su AUTO.

PMW-200: far scorrere in avanti il regolatore della messa a fuoco, quindi impostare il commutatore FOCUS su AUTO.

Utilizzo della modalità Macro (solo PMW-200)

Quando si imposta l'interruttore MACRO su ON in modalità AF o MF, viene attivata la modalità Macro, che consente di regolare la messa a fuoco in un intervallo che comprende la micro area.

La modalità Macro non è valida in modalità Full MF.

Steady Shot

Impostare "Steady Shot" (*pagina 88*) nel menu CAMERA SET su "On".

Quando si preme il tasto DISPLAY, l'impostazione della funzione Steady Shot viene visualizzata sullo schermo (*pagina 16*). La funzione Steady Shot è anche attivabile attraverso il menu diretto (*pagina 17*).

Nota sull'uso di un obiettivo grandangolare

Sono previste due modalità operative per Steady Shot: Normale e Wide (per un obiettivo grandangolare).

Quando si monta l'obiettivo grandangolare opzionale, accertarsi di impostare "Wide

Conversion" (*pagina 88*) nel menu CAMERA SET su "On".

Nota

Se la videocamera è fissata su un treppiedi o simili per una maggiore stabilità, disattivare la funzione Steady Shot.

NightShot (solo PMW-100)

NightShot è conveniente per la registrazione nelle aree buie.

Configurare "Setting" in "NightShot" (*pagina 89*) nel menu CAMERA SET su "On."

È anche possibile assegnare NightShot a un tasto programmabile (*pagina 48*) per modificare il valore di "Setting" in "On"/"Off."

Per emettere una linea a infrarossi

Impostare "NS Light" in "NightShot" (*pagina 89*) nel menu CAMERA SET su "Auto" per emettere automaticamente una linea a infrarossi dal trasmettitore IR (*pagina 11*).

Note

- Evitare di coprire il trasmettitore IR con il dito quando si utilizza la linea a infrarossi NightShot.
- La linea a infrarossi può raggiungere circa 3 metri.
- Se l'immagine è fuori fuoco, regolare la messa a fuoco manualmente.
- Il suo uso in un'area luminosa potrebbe danneggiare la videocamera.
- Se si imposta l'interruttore di accensione della videocamera su "OFF," la funzione NightShot risulta automaticamente disabilitata.

Sfarfallio

Impostazione della velocità dell'otturatore in base alla frequenza di alimentazione

Attivare l'otturatore elettronico (*pagina 40*) e impostare la velocità dell'otturatore in base alla frequenza di alimentazione.

Quando la frequenza è di 50 Hz

Impostare la velocità dell'otturatore a 1/50 o 1/100 di secondo.

Quando la frequenza è di 60 Hz

Impostare la velocità dell'otturatore a 1/60 o 1/120 di secondo.

Utilizzo della funzione di riduzione dello sfarfallio

Impostare “Mode” dell’opzione “Flicker Reduce” (*pagina 85*) nel menu CAMERA SET su “Auto” oppure “On” e impostare “Frequency” sulla frequenza di alimentazione (50 Hz o 60 Hz).

Nota

Se la velocità di trasmissione dei fotogrammi per la registrazione è prossima alla frequenza di alimentazione, lo sfarfallio potrebbe non essere ridotto abbastanza anche se si attiva la funzione di riduzione dello sfarfallio. In questi casi, utilizzare l’otturatore elettronico.

Dati temporali

Impostazione del codice temporale

Specificare il codice temporale da registrare con “Timecode” e “TC Format” nel menu TC/UB SET (*pagina 96*).

Impostazione dei bit utente

È possibile aggiungere un numero esadecimale di 8 cifre per le immagini come bit utente.

È anche possibile impostare i bit utente alla data corrente.

Utilizzare “User Bit” (*pagina 97*) nel menu TC/UB SET.

Visualizzazione dei dati temporali

Premendo il tasto DISPLAY vengono visualizzati i dati temporanei sullo schermo (*pagina 16*).

L’indicazione passa dal codice temporale ai bit utente alla durata della registrazione ogni volta che si preme il tasto DURATION/TC/U-BIT (*pagina 12*).

Display	Descrizione
TCG **:**:**:**:**	Codice temporale
CLK **:**:**:**:**	Codice temporale (modalità Clock)
UBG * * * * *	Bit utente
DUR **:**:**:**	Durata dall’inizio della registrazione

Registrazione di segnali audio

È possibile registrare quattro canali di audio (CH-1/CH-2/CH-3/CH-4) (registrazione PCM lineare) in sincrono con la registrazione video. È possibile utilizzare i microfoni stereo incorporati (microfoni omnidirezionali con condensatore a elettrete) o ingressi audio esterni a 2 canali ai connettori AUDIO IN effettuando la commutazione con gli interruttori AUDIO IN.

Utilizzo dei microfoni stereo incorporati

Impostare entrambi gli interruttori AUDIO IN, CH-1 e CH-2 (*pagina 13*), su INT.

Utilizzo di ingressi esterni

- 1 Impostare gli interruttori AUDIO IN CH-1 e CH-2 su EXT.
- 2 Collegare le sorgenti audio esterne ai connettori AUDIO IN CH-1 e CH-2 (*pagina 11*).
- 3 Impostare gli interruttori di ingresso (LINE/MIC/MIC+48V) CH-1 e CH-2 (*pagina 11*) su LINE (livello linea: +4 dBu).

Utilizzo di un microfono esterno

È possibile utilizzare un microfono esterno per la registrazione, ad esempio il microfono a condensatore ad elettrete ECM-673.

- 1 Sollevare la maniglia del supporto esterno del microfono (*pagina 11*) e aprire il coperchio.
- 2 Collegare un microfono, quindi riportare il coperchio del supporto esterno del microfono alla posizione originale per fissarlo.

- 3 Collegare il cavo del microfono ai connettori AUDIO IN CH-1/CH-2.

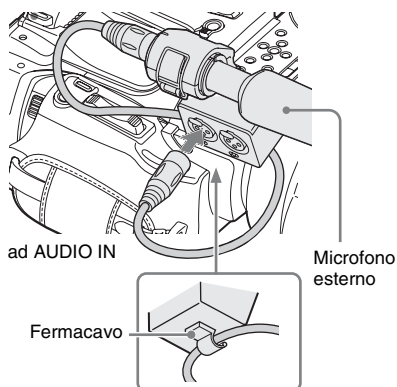

- 4 Impostare l'interruttore AUDIO IN corrispondente (CH-1/CH-2) (*pagina 13*) su EXT.
- 5 Impostare l'interruttore di ingresso (LINE/MIC/MIC+48V) corrispondente (CH-1/CH-2) (*pagina 11*) in base al microfono collegato.
MIC: per un microfono che non richiede alimentazione.
MIC +48V: per un microfono che richiede alimentazione a +48V (quale il modello ECM-673)

Regolazione dei livelli di registrazione audio

Per regolare i livelli automaticamente (AGC)

Quando i commutatori AUDIO SELECT CH-1 e CH-2 (*pagina 13*) sono impostati su AUTO, i livelli di registrazione audio vengono regolati automaticamente.

Per regolare i livelli manualmente

Impostare gli interruttori AUDIO SELECT CH-1 e CH-2 su MANUAL e regolare i livelli di registrazione audio ruotando le manopole AUDIO LEVEL (pagina 13).

Impostare i comandi su 5 per l'impostazione di riferimento (0 dB). L'impostazione 10 equivale al livello massimo (+12 dB) e l'impostazione 0 al livello minimo ($-\infty$).

I livelli di ingresso vengono visualizzati sullo schermo quando si preme il tasto DISPLAY (pagina 16).

Registrazione audio in modalità di registrazione speciali

Non viene registrato alcun audio durante la registrazione a intervalli o la registrazione per fotogrammi.

Non viene registrato alcun audio durante la registrazione in modalità rallentatore e movimento rapido se la velocità di registrazione dei fotogrammi è impostata su un valore diverso dalla velocità di riproduzione dei fotogrammi.

Monitoraggio dell'audio

È possibile monitorare i suoni registrati con la cuffia collegata al relativo connettore (mini jack stereo) (pagina 10).

Nota

L'altoparlante incorporato è disabilitato durante la registrazione (o in una pausa di registrazione).

Per regolare il livello di monitoraggio audio

Utilizzare i tasti VOLUME (pagina 12).

Funzioni utili

Barre di colore/Tono di riferimento

Impostando "Camera/Bars" in "Color Bars" (pagina 84) nel menu CAMERA SET su "Bars," è possibile emettere un segnale con una barra di colore in luogo dell'immagine della videocamera. Quando questa voce è impostata su "Camera," l'uscita ritorna all'immagine della videocamera. Un tono di riferimento a 1 kHz viene emesso con il segnale della barra di colore se "1kHz Tone" in "Audio Input" (pagina 89) nel menu AUDIO SET è impostato su "On." Il segnale barra di colore e il segnale tono di riferimento vengono anch'essi emessi dai connettori SDI OUT, HDMI OUT, i.LINK, VIDEO OUT (solo barre di colore) e A/V OUT. È possibile selezionare il tipo di barre di colore con "Bars Type" in "Color Bars" nel menu CAMERA SET.

Note

- Non è possibile emettere la modalità barre di colore in modalità rallentatore e movimento rapido e in modalità SLS/EX SLS.
- Non è possibile passare a "Color Bars" durante la registrazione. (È disponibile il passaggio da "Color Bars" a "Camera").

Indicatori di ripresa

Quando si registrano indicatori di ripresa per le scene importanti di un clip registrato in UDF o FAT HD come dati accessori, è possibile accedere facilmente ai punti contrassegnati in una schermata Shot Mark (pagina 75), che visualizza solo le scene con indicatori di ripresa. Questo aumenta l'efficienza nel montaggio.

La videocamera consente di registrare due tipi di indicatori di ripresa: indicatore di ripresa 1 e indicatore di ripresa 2.

È possibile registrare indicatori di ripresa secondo necessità durante la registrazione o aggiungerli dopo la registrazione durante il controllo delle immagini riprodotte nella schermata delle miniature.

Inserimento di un indicatore di ripresa durante la registrazione

Attivare il telecomando a infrarossi (pagina 22) e premere il tasto SHOTMARK 1 o SHOTMARK 2 quando si desidera inserire un indicatore di ripresa. Se la funzione Indicatore di ripresa 1 o Indicatore di ripresa 2 viene assegnata a un tasto programmabile (pagina 48), è anche possibile utilizzare tale tasto.

Per le operazioni di aggiunta degli indicatori di ripresa dopo la registrazione, vedere “Aggiunta di indicatori di ripresa durante la riproduzione (modalità UDF e FAT HD)” a pagina 68 e “Aggiunta/ Eliminazione di indicatori di ripresa (modalità UDF e FAT HD)” a pagina 75.

Per le operazioni di applicazione di un nome a un indicatore di ripresa, vedere “Definizione dei nomi degli indicatori di ripresa nei metadati di pianificazione” a pagina 64.

Flag OK/NG/KP (Solo per UDF)

È possibile aggiungere flag OK/NG/KP a clip registrati con UDF. Grazie all’aggiunta di flag, è possibile impostare la videocamera per la visualizzazione esclusiva di clip con determinate impostazioni di flag sulla schermata delle miniature (schermata miniature clip OK/NG/KP/None) (pagina 66).

Nota

Utilizzare l’impostazione “Lock Clip” (pagina 70) per proteggere i clip.

Aggiunta di un flag

Durante la registrazione o la riproduzione, premere il tasto programmabile a cui è stata assegnata la funzione Clip Flag OK/Clip Flag NG/Clip Flag Keep.

È possibile aggiungere un flag OK/NG/KP a un clip durante la registrazione o la riproduzione.

Eliminazione di un flag

Premere il tasto programmabile, due volte di seguito, a cui è stata assegnata la funzione Clip Flag OK/Clip Flag NG/Clip Flag Keep.

È possibile eliminare il flag OK/NG/KP da un clip.

È inoltre possibile aggiungere o eliminare flag OK/NG/KP dalla schermata delle miniature. Per ulteriori dettagli, vedere “Aggiunta/ Eliminazione di un flag (Solo UDF)” (pagina 72).

Contrassegno OK (solo per modalità FAT HD)

L’aggiunta del contrassegno OK a un clip registrato in modalità FAT HD consente di impedire la cancellazione o la divisione involontaria del clip. È inoltre possibile impostare la videocamera per visualizzare esclusivamente i clip con il contrassegno OK sulla schermata delle miniature (schermata miniature Clip OK) (pagina 66).

Aggiunta del contrassegno OK

Al termine della registrazione di un clip, premere il tasto programmabile al quale è stata assegnata la funzione Contrassegno OK.

Durante una pausa di registrazione, è possibile aggiungere un contrassegno OK all’ultimo clip registrato (“Last Clip”) nella scheda di memoria selezionata.

Eliminazione del contrassegno OK

Premere il tasto programmabile a cui è stata assegnata la funzione OK Mark e selezionare “Execute.”

Durante una pausa di registrazione, è anche possibile eliminare il contrassegno OK dal clip con l’ultimo contrassegno OK aggiunto.

Aggiunta o eliminazione del contrassegno OK da clip precedenti all’ultimo clip

Eseguire modifiche attraverso la schermata delle miniature.

Per dettagli sulle impostazioni, vedere “Aggiunta/ eliminazione del contrassegno OK (Solo FAT HD)” (pagina 72).

Rec Review

È possibile rivedere l'ultimo clip registrato sullo schermo (Rec Review).

Premere il tasto REC REVIEW (pagina 14) al termine della registrazione.

Se la funzione di Revisione della registrazione viene assegnata a un tasto programmabile (pagina 48), è anche possibile utilizzare tale tasto. Vengono visualizzati gli ultimi 3 secondi, 10 secondi o l'intera parte del clip, a seconda dell'impostazione di "Rec Review" (pagina 87) nel menu CAMERA SET.

Rec Review viene terminato alla fine del clip e viene ripreso lo stato STBY (registrazione in standby).

Per interrompere la revisione della registrazione

Premere il tasto REC REVIEW, il tasto STOP/CAM o il tasto programmabile a cui è stata assegnata la funzione di Revisione della registrazione.

Note

- Durante la riproduzione Revisione registrazione, i tasti di controllo della riproduzione sono disattivati, ad eccezione del tasto STOP/CAM.
- Se si cambia il formato video dopo la registrazione, non si può eseguire Rec Review (tranne nel caso in cui la variazione viene effettuata da SP 1440/23.988P a SP 1440/59.94i).
- I menu di impostazione e PICTURE PROFILE non sono utilizzabili durante Rec Review.

Tasti programmabili

La videocamera è dotata di quattro tasti programmabili (cinque sulla PMW-200, quattro sulla PMW-100) (pagina 13) a cui è possibile assegnare varie funzioni per comodità.

Per modificare funzioni

Utilizzare "Assign Button" (pagina 99) nel menu OTHERS.

È possibile visualizzare le funzioni assegnate nella schermata di stato Button/Remote (pagina 79).

Registrazione a intervalli

La funzione di registrazione a intervalli (registrazione time-lapse) è particolarmente efficace per riprese di oggetti che si muovono molto lentamente.

Il numero di fotogrammi specificato viene automaticamente registrato agli intervalli specificati.

Intervallo di registrazione (Interval Time)

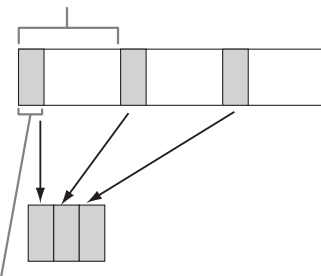

Numero di fotogrammi per una sessione di registrazione (Number of Frames)

Si consiglia di fissare la videocamera a un treppiedi o equivalente e utilizzare il telecomando a infrarossi per avviare/arrestare la registrazione anziché premere il tasto REC START/STOP sulla videocamera.

Note

- Non è possibile registrare audio in modalità Registrazione a intervalli.
- Non è possibile impostare su "On" la registrazione a intervalli contemporaneamente alla registrazione per fotogrammi, alla registrazione delle immagini nella cache, al rallentatore e in movimento rapido o alla registrazione clip continua. Quando si imposta Registrazione a intervalli su "On," queste altre funzioni sono forzatamente impostate su "Off."
- Non è possibile utilizzare la modalità Registrazione a intervalli quando "Format" in "System" (pagina 101) nel menu OTHERS è impostato su "HD420 HQ/720/23.98P" (in modalità UDF HD) o "SP 1440/23.98P" (in modalità FAT HD).
- Non è possibile utilizzare la modalità Registrazione a intervalli quando le voci "DVCAM" o "HDV" sono impostate per "SDI/HDMI/i.LINK I/O Select" (pagina 91) nel menu VIDEO SET, e il formato video di "Format" in "System" (pagina 101) nel menu OTHERS è impostato su altro e non "HQ mode/23.98P."

Impostazioni preliminari

Prima di avviare la registrazione a intervalli, configurare preventivamente le impostazioni necessarie nel menu CAMERA SET (pagina 86).

Esecuzione della registrazione a intervalli

Al termine delle impostazioni preliminari, è possibile avviare la registrazione.

Premere il tasto REC START/STOP.

Note

- Non è possibile modificare le impostazioni di “Interval Time” e “Number of Frames” mentre è in corso la registrazione a intervalli. Per modificarle, mettere in pausa la registrazione.
- Dopo aver avviato la registrazione a intervalli, la funzione di revisione della registrazione è disabilitata, anche durante un intervallo.
- Il codice temporale viene registrato in modalità Rec Run (pagina 96) durante la registrazione a intervalli.
- Se si interrompe la registrazione o si cambia alloggiamento della scheda mentre la registrazione è arrestata in modalità di registrazione a intervalli potrebbero venire registrati alcuni fotogrammi extra.
- “Setting” per “Interval Rec” è impostato automaticamente su “Off” quando si imposta l’interruttore di accensione su OFF, mentre le impostazioni “Interval Time” e “Number of Frames” vengono mantenute.

Registrazione per fotogrammi

La funzione di registrazione per fotogrammi è particolarmente efficace per la registrazione di animazioni di plastilina.

Viene registrato a intermittenza il numero di fotogrammi specificato quando si preme il tasto REC START/STOP.

Si consiglia di fissare la videocamera a un treppiedi o equivalente e utilizzare il telecomando a infrarossi per avviare/arrestare la registrazione anziché premere il tasto REC START/STOP sulla videocamera.

Note

- Non è possibile registrare audio in modalità Registrazione per fotogrammi.
- Non è possibile impostare su “On” la registrazione per fotogrammi contemporaneamente alla registrazione a intervalli, alla registrazione delle immagini nella cache, al rallentatore e in movimento rapido o alla registrazione clip continua. Quando si imposta Registrazione per fotogrammi su “On”, queste altre funzioni sono forzatamente impostate su “Off.”

- Non è possibile utilizzare la modalità Registrazione per fotogrammi quando “Format” in “System” (pagina 101) nel menu OTHERS è impostato su “HD420 HQ/720/23.98P” (in modalità UDF HD) o “SP 1440/23.98P” (in modalità FAT HD).
- Non è possibile utilizzare la modalità Registrazione per fotogrammi quando le voci “DVCAM” o “HDV” sono impostate per “SDI/HDMI/i.LINK I/O Select” (pagina 91) nel menu VIDEO SET, e il formato video di “Format” in “System” (pagina 101) nel menu OTHERS è impostato su altro e non “HQ mode/23.98P.”

Impostazioni preliminari

Prima di avviare la registrazione per fotogrammi, configurare preventivamente le impostazioni necessarie nel menu CAMERA SET (pagina 86).

Esecuzione della registrazione per fotogrammi

Al termine delle impostazioni preliminari, è possibile avviare la registrazione.

1 Premere il tasto REC START/STOP.

Quando è stato registrato il numero di fotogrammi specificato nel menu, la videocamera passa automaticamente allo stato FRM STBY (registrazione per fotogrammi in standby).

2 Premere nuovamente il tasto REC START/STOP.

Ogni volta che si preme il tasto REC START/STOP, la videocamera registra il numero di fotogrammi specificato per poi passare allo stato FRM STBY.

Note

- Non è possibile interrompere la registrazione prima di aver registrato il numero di fotogrammi specificato. Se l’interruttore di accensione viene impostato su OFF durante la registrazione, l’alimentazione viene interrotta solo dopo che è stato registrato il numero di fotogrammi specificato.
- Non è possibile utilizzare le funzioni Rec Review durante la registrazione in modalità Frame Rec.
- Non è possibile modificare l’impostazione di “Number of Frames” mentre è in corso la registrazione in modalità Frame Rec. Per modificarla, mettere in pausa la registrazione.
- Il codice temporale viene registrato in modalità Rec Run (pagina 96) durante la registrazione per fotogrammi.
- Se si interrompe la registrazione o si cambia alloggiamento della scheda mentre la registrazione è arrestata in modalità Frame Rec potrebbero venire registrati alcuni fotogrammi extra.

- “Setting” per “Frame Rec” è impostato automaticamente su “Off” quando si imposta l’interruttore di accensione su OFF, mentre l’impostazione “Number of Frames” viene mantenuta.

Registrazione Clip continua (solo UDF)

Generalmente, viene creato un clip indipendente ogni volta che si avvia e interrompe la registrazione. Tuttavia, questa funzione consente di avviare e interrompere la registrazione durante la registrazione continua dello stesso clip, fintanto che la funzione resta attiva.

È un’opzione comoda quando non si desidera generare un numero elevato di clip brevi, e si vuole registrare senza timore di superare il limite massimo di clip.

È comunque facile individuare i punti iniziali di registrazione, in quanto un indicatore di identificazione di avvio registrazione viene registrato nel punto iniziale ogni volta che si avvia la registrazione.

Impostazioni preliminari

Prima di avviare la Registrazione Clip continua, creare preventivamente le impostazioni necessarie in “Clip Cont. Rec” (*pagina 86*) nel menu CAMERA SET.

Quando si imposta “Setting” su “On”, la funzione Registrazione Clip continua viene abilitata e viene visualizzato “CONT” sullo schermo (*pagina 16*).

È anche possibile assegnare “Clip Cont. Rec” a un tasto programmabile (*pagina 48*) e impostare “Setting” su “On”/“Off” premendo il tasto.

Note

- Non è possibile impostare Registrazione Clip continua su “On” contemporaneamente alla registrazione delle immagini nella cache, alla registrazione a intervalli, alla registrazione per fotogrammi o al rallentatore e in movimento rapido. Quando si imposta Registrazione Clip continua su “On”, queste altre funzioni sono forzatamente impostate su “Off.”
- Non è possibile utilizzare la Registrazione clip continua durante la registrazione.
- Questa funzione non è utilizzabile con FAT.

Esecuzione di una registrazione clip continua

Al termine delle impostazioni preliminari, è possibile avviare la registrazione.

Premere il tasto REC START/STOP.

Quando si avvia la registrazione, l’indicazione “CONT” sullo schermo cambia in “●REC” (con ● in rosso).

Note

- Se viene rimossa la scheda di memoria SxS o la batteria durante la registrazione o in modalità di registrazione in standby (viene visualizzata l’indicazione “CONT”), occorrerà ripristinare la scheda di memoria SxS. Rimuovere la scheda di memoria SxS solo dopo il completamento della Registrazione Clip continua. Quando l’indicazione “CONT” lampeggia (1 volta al secondo), è possibile rimuovere la scheda di memoria SxS.
- Registrare per almeno 2 secondi prima di arrestare la registrazione.

Per disattivare la modalità Registrazione clip continua

Durante una registrazione in standby, impostare “Setting” in “Clip Cont. Rec” (*pagina 86*) nel menu CAMERA SET su “Off”.

Limitazioni durante la registrazione

Non è possibile creare un unico clip senza interruzioni se si effettua una delle seguenti operazioni quando la videocamera si trova in modalità registrazione o standby di registrazione. All’avvio della registrazione successiva sarà creato un nuovo clip.

- Eseguire operazioni su un clip (bloccare, eliminare o rinominare un clip).
- Passare da una scheda di memoria all’altra.
- Modificare il formato di registrazione.
- Spegnerne l’interruttore di accensione (OFF).
- Visualizzare la schermata delle miniature.
- Riprodurre clip.

Registrazione delle immagini nella memoria cache: registrazione retroattiva

Quando la funzione di Registrazione delle immagini nella memoria cache è attiva, la videocamera memorizza gli ultimi secondi del video acquisito nella memoria della cache integrata per consentire di iniziare la registrazione video su una scheda di memoria SxS da un determinato punto prima di premere il tasto REC START/STOP. Il tempo massimo di registrazione delle immagini nella memoria cache è 15 secondi.

Note

- Non è possibile impostare la Registrazione delle immagini nella memoria cache su “On” contemporaneamente alla registrazione per fotogrammi, alla registrazione a intervalli, al rallentatore e in movimento rapido o alla registrazione clip continua. Quando si imposta la Registrazione delle immagini nella memoria cache su “On,” questa funzione sono forzatamente disabilitate.
- Non è possibile utilizzare la modalità Registrazione delle immagini nella memoria cache durante la registrazione o durante l’uso della Revisione della registrazione o della funzione Freeze Mix.
- La Registrazione delle immagini nella memoria cache è impostata su “Off” quando si cambiano le impostazioni in “System” (pagina 101) nel menu OTHERS.
- Quando la registrazione delle immagini nella memoria cache è impostata su “On”, il codice temporale viene sempre registrato nella modalità Free Run indipendentemente dalle impostazioni del menu TC/UB SET (pagina 96).

Impostazioni preliminari

Prima di avviare la Registrazione delle immagini nella memoria cache, impostare “P.Cache Rec” (pagina 86) nel menu CAMERA SET.

“Setting” per Registrazione delle immagini nella memoria cache può anche essere impostato su “On”/“Off” assegnandolo a un tasto programmabile (pagina 48) e utilizzando tale tasto.

Una volta eseguita l’impostazione, il blocco relativo all’indicazione dello stato registrazione speciale/operazione sullo schermo indica “●CACHE,” con ● in verde (pagina 16).

Esecuzione della registrazione delle immagini nella memoria cache

Premere il tasto REC START/STOP.

La registrazione ha inizio e il video memorizzato nella cache viene prima scritto sulla scheda di memoria SxS.

L’indicazione su schermo “●CACHE” diventa “●REC” (● è rosso).

Per annullare la funzione di registrazione delle immagini nella memoria cache

Impostare “Setting” di “P.Cache Rec” nel menu CAMERA SET su “Off” oppure premere il tasto programmabile a cui è stata assegnata la funzione di memoria cache delle immagini.

Note

- Se si modifica il formato di registrazione, i dati memorizzati nella cache vengono cancellati e la memoria cache riparte da zero. I dati prima del cambiamento del formato non possono pertanto essere registrati se la registrazione delle immagini nella memoria cache viene avviata immediatamente dopo aver modificato il formato.
- La registrazione delle immagini nella memoria cache non può essere eseguita se avviata immediatamente dopo aver inserito una scheda di memoria SxS.
- La memoria cache delle immagini ha inizio quando si attiva la funzione di Registrazione delle immagini nella memoria cache. Non è pertanto possibile registrare video mediante la registrazione delle immagini nella memoria cache prima che tale funzione sia attivata.
- La registrazione delle immagini nella memoria cache non è valida per il segnale di ingresso esterno (HDV).
- Poiché la memorizzazione delle immagini nella cache è disattivata mentre si accede a una scheda di memoria SxS, ad esempio durante la riproduzione, la revisione della registrazione o la visualizzazione della schermata delle miniature, la registrazione delle immagini nella memoria cache per tale periodo non può essere eseguita.
- Sebbene sia possibile modificare l’impostazione del tempo di cache durante la registrazione, un nuovo valore diventa valido solo dopo che la registrazione è stata arrestata.

Rallentatore o Movimento rapido

Quando la videocamera si trova in modalità UDF HD o in modalità FAT HD e il formato video (pagina 102) è impostato su una delle seguenti impostazioni, è possibile impostare la velocità di registrazione e la velocità di riproduzione dei fotogrammi su valori diversi.

Area NTSC

HD422 50/1080/29.97P, HD422 50/1080/23.98P, HD422 50/720/59.94P, HD420 HQ/720/59.94P, HD422 50/720/29.97P, HD422 50/720/23.98P HQ 1920/29.97P, HQ 1920/23.98P, HQ 1280/59.94P, HQ 1280/29.97P, HQ 1280/23.98P

Area PAL

HD422 50/1080/25P, HD422 50/720/50P, HD420 HQ/720/50P, HD422 50/720/25P HQ 1920/25P, HQ 1280/50P, HQ 1280/25P

Note

- Non è possibile utilizzare la modalità di registrazione al rallentatore e in movimento rapido nella modalità SD.
- Non è possibile impostare su “On” la registrazione al rallentatore e in movimento rapido contemporaneamente alla registrazione per fotogrammi, alla registrazione a intervalli, alla

registrazione delle immagini nella cache o alla registrazione clip continua. Quando si imposta Registrazione al rallentatore e in movimento rapido su "On," queste altre funzioni sono forzatamente impostate su "Off."

- Non è possibile utilizzare la modalità rallentatore e movimento rapido durante la registrazione o durante l'uso della Revisione della registrazione o della funzione Freeze Mix.
- Non è possibile utilizzare la modalità di registrazione al rallentatore e in movimento rapido quando "SLS/EX SLS" (pagina 84) nel menu CAMERA SET non è impostato su OFF.
- Non è possibile registrare audio quando le velocità di registrazione e riproduzione dei fotogrammi sono diverse.

Impostazioni preliminari

Prima di avviare la registrazione al rallentatore e in movimento rapido, impostare "S&Q Motion" (pagina 87) nel menu CAMERA SET.

Quando l'indicatore della modalità di registrazione speciale sullo schermo è attivo, viene visualizzato "S&Q Motion" (pagina 16).

Impostazione della velocità di registrazione dei fotogrammi con il menu diretto

Quando l'indicatore della modalità di registrazione speciale sullo schermo è attivo, [velocità di registrazione dei fotogrammi]/ [velocità di riproduzione dei fotogrammi fps] viene visualizzato sotto "S&Q Motion".

È possibile modificare la velocità di registrazione dei fotogrammi con il menu diretto (pagina 17).

Registrazione in modalità al rallentatore e in movimento rapido

Al termine delle impostazioni preliminari, è possibile avviare la registrazione.

Premere il tasto REC START/STOP.

Note

- Non è possibile modificare le impostazioni della velocità di trasmissione dei fotogrammi mentre è in corso la registrazione in modalità rallentatore o movimento rapido. Per modificarle, mettere in pausa la registrazione.
- Il codice temporale viene registrato in modalità Rec Run durante la registrazione in modalità rallentatore e movimento rapido (pagina 96).
- Quando si esegue la registrazione a una velocità di trasmissione dei fotogrammi ridotta, l'arresto della registrazione potrebbe richiedere un po' di tempo dopo la pressione del tasto REC START/STOP.
- La modalità rallentatore o movimento rapido è impostata automaticamente su "Off" quando l'interruttore di accensione della videocamera si trova

su OFF. Tuttavia, le impostazioni della velocità di trasmissione dei fotogrammi vengono salvate.

Freeze Mix: allineamento dell'immagine

In modalità UDF HD o FAT HD, un'immagine (immagine bloccata) di un clip registrato può essere temporaneamente sovrapposta all'immagine attuale della videocamera, consentendo così un allineamento più agevole delle immagini per la registrazione successiva.

Per utilizzare la funzione Freeze Mix

Durante una registrazione in standby, assegnare la funzione Freeze Mix a uno dei tasti programmabili (pagina 48).

Sovrapposizione di un'immagine Freeze Mix

Mentre si registrano o rivedono le immagini premendo il tasto REC REVIEW, premere il tasto ASSIGN al quale è stata assegnata la funzione "Freeze Mix" a livello dell'immagine che si desidera allineare. L'immagine viene visualizzata come un'immagine bloccata sull'immagine attuale della videocamera.

Annullamento dello stato Freeze Mix

È possibile annullarlo con il tasto ASSIGN a cui è stato assegnato "Freeze Mix" o con il tasto REC START/STOP.

Quando si annulla lo stato Freeze Mix premendo il tasto ASSIGN, viene visualizzata la normale immagine della videocamera.

Quando si annulla lo stato Freeze Mix premendo il tasto REC START/STOP, viene avviata la registrazione normale.

Note

- La funzione Freeze Mix non può essere utilizzata nella modalità SD.
- Non è possibile utilizzare la funzione Freeze Mix quando "Format" in "System" (pagina 101) nel menu OTHERS è impostato su "HD420 HQ/720/23.98P" (in modalità UDF HD) o "SP 1440/23.98P" (in modalità FAT HD).
- Se l'impostazione "Format" dell'immagine registrata e dell'immagine attuale della videocamera sono diverse, non è possibile ottenere la visualizzazione Freeze Mix.
- Non è possibile ottenere la visualizzazione Freeze Mix in modalità rallentatore o movimento rapido oppure in modalità Slow Shutter.

- Non è possibile utilizzare i menu di impostazione e PICTURE PROFILE nello stato Freeze Mix.

Profili immagine

È possibile personalizzare la qualità delle immagini a seconda delle condizioni o delle circostanze di registrazione e memorizzare le impostazioni come profilo di immagine, consentendo poi il richiamo del profilo secondo necessità.

È possibile memorizzare fino a sei profili immagine (da PP1 a PP6).

Gli stessi valori standard (di riferimento) vengono registrati in sei profili immagine in fabbrica e sono quelli specificati per lo stato Picture Profile Off.

Nota

È possibile attivare i profili immagine solo durante la registrazione in standby. Non sono attivabili dalla schermata delle miniature.

Registrazione delle impostazioni personalizzate come profilo immagine

- 1 Impostare l'interruttore di accensione (pagina 10) su ON per accendere la videocamera.**
- 2 Premere il tasto PICTURE PROFILE (pagina 13).**
Viene visualizzato il menu PICTURE PROFILE.
- 3 Utilizzando i tasti su/giù/sinistra/destra o il comando jog, selezionare "SEL," quindi premere il tasto SEL/SET o il comando jog.**
- 4 Selezionare il numero del profilo immagine da registrare dall'elenco, quindi premere il tasto SEL/SET o il comando jog.**
- 5 Utilizzare i tasti su/giù o il comando jog per selezionare "SEL," quindi premere il tasto SEL/SET o il comando jog.**
- 6 Creare le impostazioni (pagina 54).**
- 7 Una volta create le impostazioni, premere il tasto PICTURE PROFILE.**

Selezione di un profilo immagine registrato

Dopo aver memorizzato un profilo immagine è possibile richiamare le impostazioni di qualità dell'immagine registrate nel profilo.

- 1 Durante una registrazione in standby, premere il tasto PICTURE PROFILE (pagina 13).**
Viene visualizzato il menu PICTURE PROFILE.
- 2 Utilizzando i tasti su/giù/sinistra/destra o il comando jog, selezionare "SEL", quindi premere il tasto SEL/SET o il comando jog.**
- 3 Selezionare il numero del profilo immagine da utilizzare dall'elenco, quindi premere il tasto SEL/SET o il comando jog.**

Se è selezionato OFF, la qualità dell'immagine è impostata su standard e non è possibile modificarla.

- 4 Premere il tasto PICTURE PROFILE.**
Il profilo immagine selezionato viene visualizzato quando si preme il tasto DISPLAY (pagina 16). È possibile, inoltre, selezionare i profili immagine con il menu diretto (pagina 17).

Voci di un profilo immagine

I valori corrispondenti alla selezione di “Off” in “SEL” nel menu PICTURE PROFILE sono indicati in grassetto (esempio: **Standard**).

PICTURE PROFILE SET		
Voci	Voci secondarie e valori di impostazione	Descrizione
Profile Name Modifica del nome del profilo immagine	Profile name Standard	Impostare il nome del profilo con un massimo di 8 caratteri. È possibile utilizzare lettere in maiuscolo o minuscolo, numeri da 0 a 9, - (trattini), _ (caratteri di sottolineatura) e spazi.
Matrix Regolazione della fase del colore sull'intera area con operazioni con matrice	Setting On / Off	Impostare su “On” per attivare la regolazione della fase del colore con operazioni con matrice per l'intera immagine.
		<div style="background-color: #cccccc; padding: 2px;">Nota</div> Quando questa funzione è impostata su “Off”, anche Multi Matrix è impostata su “Off” nella sincronizzazione.
	Select 1 / 2 / 3 / 4 / 5 / 6	Selezionare la matrice incorporata predefinita fornita per comodità. 1: Equivalente a SMPTE-240M / 2: Equivalente a ITU-709 / 3: Equivalente a SMPTE WIDE / 4: Equivalente a NTSC / 5: Equivalente a EBU / 6: Equivalente a PAL
	Level Da -99 a +99 (±0)	Regolare la saturazione del colore per l'intera area dell'immagine.
	Phase Da -99 a +99 (±0)	Regolare la tonalità per l'intera area dell'immagine.
	R-G, R-B, G-R, G-B, B-R, B-G Da -99 a +99 (±0)	Effettuare la regolazione di precisione della fase di colore per l'intera area dell'immagine impostando ogni fattore in modo indipendente.
Multi Matrix mode (solo PMW-200) Selezione della correzione multi matrice e regolazione della fase del colore nell'area specificata	Multi Matrix / Color Correction	Selezionare le opzioni di impostazione della funzione Multi Matrix o le opzioni della funzione Color Correction.

PICTURE PROFILE SET

Voci	Voci secondarie e valori di impostazione	Descrizione
Multi Matrix Effettua le impostazioni relative alla correzione multi matrice. (Non selezionabile quando "Color Correction" è selezionato in Multi Matrix mode:) Color Correction (solo PMW-200) Regolazione della fase di colore in un'area specifica (Non selezionabile quando "Multi Matrix" è selezionato in Multi Matrix mode)	Setting On / Off	Impostare su "On" per consentire la correzione multi-matrice, che consente la selezione di colori specifici per la correzione della saturazione in uno spazio tonalità a 16 assi.
	Area Indication ¹⁾ On / Off	Impostare su "On" per visualizzare un motivo zebraato nelle aree del colore specificato per la correzione multi-matrice.
	Color Detection ²⁾ Execute/Cancel	Eseguire per individuare il colore di destinazione sullo schermo per la correzione multi-matrice.
	Axis B / B+ / MG- / MG / MG+ / R / R+ / YL- / YL / YL+ / G- / G / G+ / CY / CY+ / B-	Specificare un colore definito dalla correzione multi-matrice (modalità 16 assi).
	Hue Da -99 a +99 (±0)	Impostare la tonalità del colore definito dalla correzione multi-matrice per ogni modalità 16 assi.
	Saturation Da -99 a +99 (±0)	Regolare la saturazione del colore definito dalla correzione multi-matrice per ogni modalità 16 assi.
	Setting On / Off	Impostare su "On" per attivare la regolazione della fase di colore per un'area specifica. (Non è consentita la regolazione simultanea di più aree. È possibile eseguire la regolazione per una sola area.)
	Area Detection ²⁾ Execute / Cancel	Eseguire per rilevare il colore al centro dello schermo. L'area centrata intorno al colore rilevato nella gamma specificata in "Target Width" diventa l'area di destinazione di Color Correction.
	Area Detection ¹⁾ On / Off	Impostare su "On" per visualizzare il motivo Zebra 1 per l'area di destinazione di Color Correction.
		<div style="background-color: #cccccc; padding: 2px;">Nota</div> L'area in cui è visualizzato il motivo Zebra 1 e l'area per Color Correction possono differire.
	Target Phase Da 0 a 359 (130)	Regolare manualmente il colore centrale dell'area di destinazione per Color Correction.
		<div style="background-color: #cccccc; padding: 2px;">Nota</div> Quando viene eseguito Area Detection, questa impostazione viene sovrascritta dal risultato di Area Detection. Eseguire la regolazione di precisione richiesta tramite questa voce.
	Target Width Da 0 a 90 (40)	Impostare la larghezza della fase di colore dell'area di destinazione per Color Correction.
	Level Da -99 a +99 (±0)	Impostare la saturazione del colore nell'area di destinazione.
	Phase Da -99 a +99 (±0)	Impostare la tonalità del colore nell'area di destinazione.

PICTURE PROFILE SET

Voci	Voci secondarie e valori di impostazione	Descrizione
White Impostazione del bilanciamento del bianco e della temperatura del colore del bianco predefinito	Offset White On / Off	Impostare su "On" per invertire il valore di conversione per il bilanciamento automatico del bianco in modalità di memoria A o B e il valore per il bilanciamento automatico del bianco in modalità ATW a una temperatura del colore inferiore o superiore.
	Offset<A> Da -99 a +99 (±0)	Regolare il volume di sfalsamento del bianco (invertendo rispettivamente i volumi del valore di conversione in modalità di memoria A, memoria B o ATW.
	Offset Da -99 a +99 (±0)	
	Offset<ATW> Da -99 a +99 (±0)	
	Preset White Da 2100 a 10000 (3200)	Regolare la temperatura del colore preimpostata quando viene selezionata la modalità Preset di bilanciamento del bianco in intervalli di 100 K.
Note		
<ul style="list-style-type: none"> • Tranne quando il bilanciamento del bianco è in modalità memoria A o B o quando ATW è attiva, non è possibile confermare il risultato della modifica delle impostazioni Offset White e Offset sulla schermata. • Tranne quando è selezionata la modalità Preset di bilanciamento del bianco, non è possibile confermare il risultato della modifica delle impostazioni Preset White sulla schermata. 		
HD Detail Regolazione dei dettagli da applicare all'immagine nella modalità HD	Setting On / Off	Impostare su "On" per applicare i dettagli al segnale video.
	Level Da -99 a +99 (±0)	Regolare il livello di dettaglio.
	Frequency Da -99 a +99 (±0)	Impostare la frequenza centrale dei dettagli. Un valore di impostazione della frequenza centrale alto riduce i dettagli, uno basso li aumenta.
	Crispning Da -99 a +99 (±0)	Regolare il livello di soppressione dei disturbi. Quando si imposta questo livello su un valore elevato si possono vedere meno disturbi, poiché gli elementi minuti o i dettagli vengono eliminati lasciando solo gli elementi di livello superiore. Quando si imposta un valore basso, gli elementi minuti vengono applicati e aumenta il disturbo.
	H/V Ratio Da -99 a +99 (±0)	Regolare il rapporto orizzontale/verticale degli elementi dei dettagli. Un valore alto aumenta gli elementi verticali rispetto a quelli orizzontali.

PICTURE PROFILE SET

Voci	Voci secondarie e valori di impostazione	Descrizione
	White Limiter Da -99 a +99 (± 0)	Limitare i dettagli bianchi.
	Black Limiter Da -99 a +99 (± 0)	Limitare i dettagli neri.
	V DTL Creation NAM / Y / G / G+R	Selezionare il segnale sorgente per generare i dettagli verticali tra NAM (G o R qualunque sia il più alto), Y, G e G+R.
	Knee APT Level Da -99 a +99 (± 0)	Regolare il livello di apertura della curvatura (livello di dettagli da applicare alle sezioni sopra il punto di curvatura).
SD Detail	Setting On / Off	Impostare su "On" per applicare i dettagli al segnale video.
Regolazione dei dettagli da applicare all'immagine nella modalità SD	Level Da -99 a +99 (± 0)	Regolare il livello di dettaglio.
	Frequency Da -99 a +99 (± 0)	Impostare la frequenza centrale dei dettagli. Un valore di impostazione della frequenza centrale alto riduce i dettagli, uno basso li aumenta.
	Crispensing Da -99 a +99 (± 0)	Regolare il livello di soppressione dei disturbi. Quando si imposta questo livello su un valore elevato si possono vedere meno disturbi, poiché gli elementi minuti o i dettagli vengono eliminati lasciando solo gli elementi di livello superiore. Quando si imposta un valore basso, gli elementi minuti vengono applicati e aumenta il disturbo.
	H/V Ratio Da -99 a +99 (± 0)	Regolare il rapporto orizzontale/verticale degli elementi dei dettagli. Un valore alto aumenta gli elementi verticali rispetto a quelli orizzontali.
	White Limiter Da -99 a +99 (± 0)	Limitare i dettagli bianchi.
	Black Limiter Da -99 a +99 (± 0)	Limitare i dettagli neri.
	V DTL Creation NAM / Y / G / G+R	Selezionare il segnale sorgente per generare i dettagli verticali tra NAM (G o R qualunque sia il più alto), Y, G e G+R.
	Knee APT Level Da -99 a +99 (± 0)	Regolare il livello di apertura della curvatura (livello di dettagli da applicare alle sezioni sopra il punto di curvatura).

PICTURE PROFILE SET

Voci	Voci secondarie e valori di impostazione	Descrizione
Skin Tone Detail Regolazione dei dettagli da applicare alle aree di una specifica fase di colore	Setting On / Off	Impostare su "On" per attivare la regolazione del livello di dettagli per aree con fase di colore specifica. Il livello di dettaglio è uniforme sull'intera immagine con l'impostazione Off.
	Level Da -99 a +99 (±0)	Regolare il livello di dettaglio della tonalità della pelle.
	Area Detection ²⁾ Execute / Cancel	Selezionare "Execute" per rilevare il colore al centro dello schermo. L'area con al centro il colore rilevato diviene l'area di destinazione del controllo Skin Tone Detail.
	Area Indication ¹⁾ On / Off	Impostare su "On" per visualizzare il motivo Zebra 1 per l'area di destinazione del controllo Skin Tone Detail.
	Saturation Da -99 a +99 (±0)	Regolare il livello di colore (saturazione) per il controllo Skin Tone Detail.
		Nota Quando si esegue Area Detection, questa impostazione torna automaticamente a 0.
	Phase Da 0 a 359 (130)	Regolare il valore della fase di colore centrale per l'area di destinazione del controllo Skin Tone Detail.
		Nota Quando si esegue Area Detection, questa impostazione passa automaticamente al valore equivalente al colore rilevato.
	Width Da 0 a 90 (40)	Regolare la larghezza della fase di colore dell'area di destinazione del controllo Skin Tone Detail.
		Nota Quando si esegue Area Detection, l'impostazione Width viene automaticamente ripristinata a 40.
Aperture Creazione delle impostazioni correlate alla correzione dell'apertura	Setting On / Off	Impostato su "On" per eseguire la correzione dell'apertura (è un processo che permette di migliorare la risoluzione aggiungendo segnali di apertura ad alte frequenze su un segnale video, il quale corregge la degenerazione dovuta alle caratteristiche delle alte frequenze).
	Level Da -99 a +99 (±0)	Seleziona il livello per la correzione dell'apertura.

PICTURE PROFILE SET

Voci	Voci secondarie e valori di impostazione	Descrizione
Knee Regolazione del livello di curvatura	Setting On / Off	Impostare su "On" per comprimere l'area a elevata luminanza dell'immagine. Nota Knee è fissa e non modificabile nei seguenti casi: <ul style="list-style-type: none"> • Quando Gamma è impostato su HG1 a 4 • Quando l'otturatore elettronico è in modalità otturatore lento • Quando EX SLS è attivo
	Auto Knee On / Off	Impostare su "On" per impostare automaticamente le condizioni di curvatura ottimali in base al livello di luminanza dell'immagine. Con "Off" le condizioni di curvatura sono regolabili manualmente a prescindere dal livello di luminanza dell'immagine.
	Point Da 50 a 109 (90)	Impostare il punto di curvatura quando Auto Knee è "Off".
	Slope Da -99 a +99 (±0)	Impostare la pendenza (volume di compressione) quando Auto Knee è "Off".
	Knee SAT On/Off	Impostare su "On" per abilitare la regolazione della saturazione di curvatura (livello dell'area oltre punto di curvatura).
	Knee SAT Level Da -99 a +99 (±0)	Regolare il livello di saturazione della curvatura per l'area sopra il punto di curvatura.
White Clip	Setting On / Off	Attiva o disattiva la regolazione del ridimensionamento del bianco.
	Level Tranne per [PAL Area], il livello viene selezionato per Country 90,0%~109,0% (108,0%) in [PAL Area], il livello viene selezionato per Country 90,0%~109,0% (105,0%)	Specifica il livello di ridimensionamento del bianco.
Gamma Regolazione del livello di compensazione della gamma e selezione della curva gamma	Level Da -99 a +99 (±0)	Regolare il livello di compensazione della gamma.
	Select ³⁾ Da STD1 a STD6/Da HG1 a HG4 (HD: STD5 , SD: STD4)	Selezionare il tipo di curva di riferimento per la compensazione della gamma.
Black Regolazione del nero	Da -99 a +99 (±0)	Regolare il livello del nero del master.
Black Gamma Regolazione del livello di gamma del nero	Da -99 a +99 (HD: ±0 , SD: -16)	Regolare il livello della funzione gamma del nero che enfatizza solo le aree scure dell'immagine per toni più nitidi o, al contrario, ne riduce l'enfasi per ridurre il rumore.
Low Key SAT Regolazione della saturazione del tono basso	Da -99 a +99 (±0)	Regolare il livello di saturazione del tono basso per aumentare la saturazione dei colori solo nelle aree scure dell'immagine o ridurre la saturazione per diminuire il rumore.

PICTURE PROFILE SET

Voci	Voci secondarie e valori di impostazione	Descrizione
Copy Copia di un profilo immagine	Execute / Cancel	Selezionare "Execute" per effettuare la copia.
PP Data Scrittura/caricamento di un profilo immagine	Store Execute / Cancel	Selezionare "Execute" per memorizzare un profilo immagine su una scheda di memoria SxS.
	Recall Execute / Cancel	Selezionare "Execute" per caricare un profilo immagine da una scheda di memoria SxS.
Reset Ripristino di un profilo immagine	Execute / Cancel	Selezionare "Execute" per effettuare il ripristino.

Registrazione

1) L'impostazione di Area Indication "On"/"Off" è comune a tutti i profili immagine da PP1 a PP6.

2) Per eseguire "Color Detection" o "Area Detection"

1. Selezionare "Color Detection" o "Area Detection".

Un indicatore quadrato che segnala l'area di rilevamento viene visualizzato al centro dello schermo e sotto di esso sono visualizzate le diciture "Execute" e "Cancel".

2. Selezionare "Execute".

Viene eseguito il rilevamento della fase di colore nell'area dell'indicatore.

Al termine del rilevamento, viene visualizzato un messaggio e lo schermo ripristinato.

Con Multi Matrix, il colore di destinazione della correzione multi-matrice viene cambiato con il colore rilevato da "Color Detection" e Area Indication (motivo zebrato) appare sullo schermo.

Con Skin Tone Detail, l'area di destinazione per la regolazione viene sostituita con l'area incentrata intorno al colore rilevato da "Area Detection" e Area Indication (motivo zebrato) viene visualizzato sullo schermo.

Se il rilevamento non riesce viene visualizzato un messaggio di errore e viene ripristinata la schermata precedente.

3) Curve gamma disponibili da "Select" in "Gamma" (STD: gamma standard, HD: iper gamma)

STD1: una tabella della gamma equivalente a una videocamera SD.

STD2: una tabella della gamma con guadagno x4,5.

STD3: una tabella della gamma con guadagno x3,5.

STD4: una tabella della gamma equivalente allo standard SMPTE-240M.

STD5: una tabella della gamma equivalente allo standard ITU-R709.

STD6: una tabella della gamma con guadagno x5,0.

HG1: una tabella della gamma per comprimere un ingresso D-range 325% a un'uscita 100%.

HG2: una tabella della gamma per comprimere un ingresso D-range 460% a un'uscita 100%.

HG3: una tabella della gamma per comprimere un ingresso D-range 325% a un'uscita 109%.

HG4: una tabella della gamma per comprimere un ingresso D-range 460% a un'uscita 109%.

Eliminazione di clip

Durante una registrazione in standby, è disponibile la funzione Last Clip DEL per l'eliminazione dell'ultimo clip registrato e la funzione All Clips DEL per l'eliminazione di tutti i clip da una scheda di memoria SxS.

Per l'eliminazione di clip nella schermata delle miniature, vedere "Eliminazione di clip" a pagina 73.

Per eseguire l'eliminazione tramite il tasto programmabile

Assegnare preventivamente la funzione Last Clip DEL a uno dei tasti programmabili (*pagina 48*). Premere il tasto programmabile a cui è stato assegnato "Last Clip DEL" e selezionare "Execute" per eliminare l'ultimo clip registrato dalla scheda di memoria SxS.

Per eseguire l'eliminazione tramite il menu di impostazione

Selezionare "Last Clip DEL" in "Clip" (*pagina 103*) nel menu OTHERS, selezionare "Execute," quindi selezionare nuovamente "Execute" per eliminare l'ultimo clip registrato dalla scheda di memoria SxS.

Nota

Quando la Registrazione clip Continua è impostata su "On," non è possibile selezionare "Last Clip DEL".

Eliminazione collettiva di clip

Selezionare "All Clips DEL" in "Clip" (*pagina 103*) nel menu OTHERS, selezionare "Execute," quindi selezionare nuovamente "Execute" per eliminare tutti i clip dalla scheda di memoria SxS.

Note

- Se la scheda di memoria SxS contiene clip della modalità HD e SD, vengono eliminati solo i clip della modalità attualmente selezionata.
- Non è possibile eliminare clip con il contrassegno OK (*pagina 47*) se per il sistema file è selezionato FAT. Se è selezionato UDF, non è possibile eliminare clip impostati su "Lock Clip" (*pagina 70*).

Memorizzazione/recupero dei dati di impostazione

È possibile memorizzare tutte le impostazioni di menu (compresi i profili immagine) come file di impostazioni su una scheda di memoria SxS o un'unità flash USB (solo PMW-200).

Recuperando il file memorizzato è possibile ottenere immediatamente la condizione di impostazione adeguata.

Nota

I valori per "Clock Set" e "Hours Meter" nel menu OTHERS non sono memorizzati.

Memorizzazione del file di impostazioni

Uso di una scheda di memoria SxS

Un solo file di impostazioni—designato con il nome file "SETUP.SUF"—può essere memorizzato su una singola scheda di memoria SxS.

1 Inserire una scheda di memoria su cui memorizzare il file di impostazioni in un alloggiamento.

Controllare che l'icona della scheda di memoria corrispondente venga visualizzata sullo schermo. Se è selezionata una scheda di memoria nell'altro alloggiamento, premere il tasto SLOT SELECT per passare alla scheda desiderata.

2 Selezionare "Store" in "Camera Data" (*pagina 98*) nel menu OTHERS, quindi selezionare "EXECUTE."

Viene visualizzato un messaggio di avanzamento durante la scrittura. Al completamento della scrittura, viene visualizzato un messaggio di conferma.

Note

- Se sulla scheda di memoria specificata al punto 1 è già presente un file di impostazioni, viene visualizzato un messaggio di conferma della sovrascrittura del file.
- Se non c'è spazio sufficiente sulla scheda di memoria viene visualizzato un messaggio di errore.

Uso di un'unità flash USB (solo PMW-200, in modalità UDF)

Connettere l'unità flash USB formattata al connettore per dispositivi esterni (*pagina 30*). Selezionare All Save (USB) >Execute al punto 2.

Recupero del file di impostazioni

Uso di una scheda di memoria SxS

Quando si recupera il file di impostazioni memorizzato, le impostazioni della videocamera cambiano in base al file.

1 Inserire la scheda di memoria su cui è memorizzato il file di impostazioni in un alloggiamento.

Controllare che l'icona della scheda di memoria corrispondente venga visualizzata sullo schermo. Se è selezionata una scheda di memoria nell'altro alloggiamento, premere il tasto SLOT SELECT per passare alla scheda desiderata.

2 Selezionare "Recall" in "Camera Data" (pagina 98) nel menu OTHERS, quindi selezionare "EXECUTE."

Viene visualizzato un messaggio di avanzamento durante la lettura dei dati. Al termine della lettura, viene visualizzato un messaggio di conferma che indica che le impostazioni della videocamera sono cambiate in base al file di impostazioni.

Uso di un'unità flash USB (solo PMW-200, in modalità UDF)

Connettere l'unità flash USB formattata al connettore per dispositivi esterni (pagina 30). Selezionare All Save (USB) >Execute al punto 2.

Ripristino dei valori standard

Le impostazioni correnti della videocamera configurate con i vari menu e tasti possono essere riportate collettivamente agli stati standard (impostazioni di fabbrica) eseguendo "All Reset" nel menu OTHERS.

Metadati di pianificazione

I metadati di pianificazione sono informazioni sui piani di registrazione e ripresa, registrati in un file XML.

Esempio di un file di metadati di pianificazione

```
<?xml:version="1.0"spencoding="UTF-8"?>
<PlanningMetadata
xmlns="http://xmlns.sony.net/pro/metadata/planningmetadata"
assignId="P0001" creationDate="2011-08-20T17:00:00+09:00"
lastUpdate="2011-09-28T10:30:00+09:00" load="false" version="1.00">
<PropertyssppropertyId="assignment" update="2011-08-20T09:00:00+09:00"
modifiedBy="Chris">
<TitlespusAscii="Typhoon" xml:lang="ja">Typhoon_Strikes_Tokyo</Title>
</Properties>
</PlanningMetadata>
```

È possibile eseguire la ripresa utilizzando nomi di clip e di indicatori di ripresa definiti preventivamente in un file di metadati di pianificazione.

Questa videocamera può visualizzare nomi di clip e indicatori di ripresa definiti nelle lingue seguenti:

- Inglese
- Cinese
- Tedesco
- Francese
- Italiano
- Spagnolo
- Olandese
- Portoghese
- Svedese
- Norvegese
- Danese
- Finlandese

Note

- Se si definiscono nomi di indicatori di ripresa e clip in lingue diverse da quelle elencate in precedenza, questi potrebbero non venire visualizzati sul monitor LCD/ schermo EVF.
- Se si definiscono nomi di indicatori di ripresa e clip in francese, olandese o finlandese, alcuni caratteri vengono visualizzati con un font diverso ma simile.

Caricamento di un file di metadati di pianificazione

Per registrare metadati di pianificazione insieme ai clip, è necessario caricare preventivamente un file di metadati di pianificazione nella memoria della videocamera.

Uso di una scheda di memoria SxS

Inserire la scheda di memoria SxS con il file dei metadati di pianificazione (.xml) salvati nella directory qui di seguito nell'alloggiamento della scheda della videocamera, quindi selezionare e

caricare il file attraverso “Load / Slot(A)” o “Load / Slot(B)” in “Plan.Metadata” (pagina 104) nel menu OTHERS.

UDF: General/Sony/Planning

FAT: BPAV/General/Sony/Planning

Uso di un'unità flash USB (solo PMW-200, in modalità UDF)

1 Connettere un'unità flash USB formattata con il file system FAT32 al connettore per dispositivi esterni. (pagina 30).

Viene visualizzato un elenco file.

Nota

L'elenco file visualizza fino a 64 file. Anche se il numero totale di file di metadati di pianificazione è 64 o meno, potrebbero non apparire tutti i file di metadati di pianificazione se la directory in cui si trovano sull'unità flash USB (General/Sony/Planning) contiene 512 file o più.

2 Utilizzando i tasti su/giù/sinistra/destra o il comando jog, selezionare il file che si desidera caricare nell'elenco dei file, quindi premere il tasto SEL/SET o il comando jog.

Conferma delle informazioni dettagliate nei metadati di pianificazione

Dopo aver caricato il file di metadati di pianificazione nella memoria della videocamera, è possibile controllare i dettagli del file, come nome, ora e data di creazione e i titoli specificati nel file.

Selezionare “Properties” in “Plan.Metadata” (pagina 104) nel menu OTHERS, quindi selezionare “Execute.”

Utilizzo della connessione Wi-Fi

Quando si collega l'unità a un computer tramite Wi-Fi, la trasmissione dei file può essere eseguita accedendo al menu Web dell'unità da un computer.

1 Avviare il browser e immettere http://<indirizzo IP della videocamera> (pagina 106) nella barra dell'indirizzo. Esempio: se l'indirizzo IP è 192.168.1.10, immettere http://192.168.1.10 nella barra dell'indirizzo.

2 Immettere nome utente e password, quindi fare clic su OK.

Nome utente: admin

Password: (modello unità in minuscolo; pmw-100 o pmw-200, come appropriato)

Cancellazione dei metadati di pianificazione caricati

Per cancellare i dati di pianificazione caricati nella memoria della videocamera, procedere come segue:

Selezionare “Clear” in “Plan.Metadata” (pagina 104) nel menu OTHERS, quindi selezionare “Execute.”

Definizione di un nome di clip nei metadati di pianificazione

In un file di metadati di pianificazione è possibile scrivere i due seguenti tipi di stringhe di nome del clip:

- Nome in formato ASCII, visualizzato sullo schermo EVF
- Nome in formato UTF-8, registrato come nome di clip effettivo

È possibile selezionare il tipo per visualizzare il nome del clip con “Clip Name Disp” in “Plan.Metadata” (pagina 104) nel menu OTHERS.

Quando si specifica un nome di clip nei metadati di pianificazione, il nome viene visualizzato sotto l'indicazione di stato funzionamento sullo schermo EVF.

Esempio di stringhe di nome del clip

Utilizzare un editor di testo per modificare la descrizione del tag <Title>.

I campi ombreggiati nell'esempio sono stringhe di nome del clip. “Typhoon” è descritto in formato ASCII (fino a 44 caratteri).

“Typhoon_Strikes_Tokyo” è descritto in formato UTF-8 (fino a 44 byte).

Qui, “sp” indica uno spazio e ← un ritorno a capo.

```
<?xmlspversion="1.0"spencoding="
UTF-8"?>←
<PlanningMetadataspxmlns="http://
xmlns.sony.net/pro/metadata/
planningmetadata"spassignId="
P0001"spcreationDate="
2011-08-20T17:00:00+09:00"sp
lastUpdate="
2011-09-28T10:30:00+09:00"sp
version="1.00">←
```

```
<Properties_sppropertyId="
assignment"_spupdate="
2011-09-28T10:30:00+09:00"
modifiedBy="Chris">←
  <Title_spusAscii="Typhoon"
  xml:lang="it">Typhoon_Strikes_Tokyo
</Title>←
</Properties>←
</PlanningMetadata>←
```

Note

- Quando si crea un file, immettere ciascuna istruzione come singola linea interrompendola con un CRLF solo dopo l'ultimo carattere della linea, senza inserire spazi eccetto dove specificato con "sp".
- Come nome di clip è valida una stringa di un massimo di 44 byte (o 44 caratteri). Se una stringa in formato UTF-8 eccede 44 byte, viene utilizzata come nome di clip la stringa fino al 44° byte. Se si specifica solo una stringa in formato ASCII, viene utilizzato come nome di clip il nome in formato ASCII fino al 44° carattere. Se non è valida né una stringa nome in formato ASCII né una in formato UTF-8, viene utilizzato un nome di clip in formato standard.

Utilizzo di un nome di clip definito nei metadati di pianificazione

Caricare un file di metadati di pianificazione che contiene il nome del clip nella memoria della videocamera, quindi selezionare "Plan" in "Auto Naming" in "Clip" (pagina 103) nel menu OTHERS.

I nomi dei clip vengono generati aggiungendo un carattere di sottolineatura (_) e un numero di serie a 5 cifre (da 00001 a 99999).

Esempio: Typhoon_Strikes_Tokyo_00001, Typhoon_Strikes_Tokyo_00002,...

Note

- Se il numero di serie raggiunge 99999, alla successiva registrazione torna a 00001.
- Quando si carica un altro file di metadati di pianificazione, il numero di serie a 5 cifre torna a 00001.

Definizione dei nomi degli indicatori di ripresa nei metadati di pianificazione

Quando si registra l'indicatore di ripresa 1 o l'indicatore di ripresa 2, è possibile applicare un nome all'indicatore mediante una stringa definita nei metadati di pianificazione.

Esempio di stringhe di nomi di indicatori di ripresa

Utilizzare un editor di testo per modificare la descrizione del tag <Meta name>.

I campi ombreggiati nell'esempio sono stringhe di nomi di indicatori di ripresa.

I nomi possono essere in formato ASCII (fino a 32 caratteri) o UTF-8 (fino a 16 caratteri).

Qui, "sp" indica uno spazio e ← un ritorno a capo.

Nota

Se una stringa nome contiene anche un solo carattere non ASCII, la lunghezza di tale stringa è limitata a 16 caratteri.

```
<?xml_spversion="1.0"
spencoding="UTF-8"?>←
<PlanningMetadata xmlns="http://
xmlns.sony.net/pro/metadata/
planningmetadata"
spassignId="H00123"
spcreationDate="2011-04-15T08:00:00Z"
splastUpdate="2011-04-15T15:00:00Z"
spversion="1.00">←
  <Properties_sppropertyId="
  assignment"
  spclass="original"
  spupdate="2011-04-15T15:00:00Z"
  spmodifiedBy="Chris">←
    <Title_spusAscii="Football
    Game"
    spxml:lang="en">
    Football Game 15/04/2011
  </Title>←
    <Meta_spname="_ShotMark1"
    spcontent="Goal"/>←
    <Meta_spname="_ShotMark2"
    spcontent="Shoot"/>←
  </Properties>←
</PlanningMetadata>←
```

Nota

Quando si crea un file, immettere ciascuna istruzione come singola linea interrompendola con un CRLF solo dopo l'ultimo carattere della linea, senza inserire spazi eccetto dove specificato con "sp", tranne nelle stringhe dei nomi degli indicatori di ripresa.

Copia di più file di metadati di pianificazione

È possibile copiare contemporaneamente i file dei metadati di pianificazione presenti nella cartella General su una scheda di memoria SxS in un'altra scheda di memoria SxS.

Selezionare "General Files" in "Copy All" (pagina 104) nel menu OTHERS.

Schermate delle miniature

Quando si preme il tasto THUMBNAIL (pagina 12), i clip registrati sulla scheda di memoria SxS vengono visualizzati come miniature sullo schermo. Se sulla scheda non sono registrati clip, viene visualizzato un apposito messaggio.

È possibile iniziare la riproduzione dal clip selezionato sulla schermata delle miniature. L'immagine di riproduzione può essere visualizzata sul monitor LCD/EVF e su monitor esterni.

Premere il tasto STOP/CAM (pagina 12) per uscire dalla schermata delle miniature e ritornare alla schermata di registrazione.

Nota

Anche se la scheda di memoria SxS contiene clip in modalità sia HD sia SD, nella normale schermata delle miniature vengono visualizzati solo i clip della modalità selezionata nell'opzione "HD/SD" in "System" (pagina 101) nel menu OTHERS.

Per visualizzare tutti i clip registrati indipendentemente dalla modalità HD/SD, passare alla schermata delle miniature All-Clip (pagina 66).

Configurazione della schermata delle miniature

I dati per il clip selezionato con il cursore sono visualizzati nella parte inferiore della schermata.

L'icona della scheda di memoria SxS corrente risulta evidenziata, mentre l'icona della scheda di memoria non selezionata è in grigio. Se la scheda è protetta da scrittura, sulla sinistra viene visualizzata l'icona di un lucchetto.



1. Miniatura

In modalità UDF e FAT HD: l'immagine in miniatura di ogni clip rappresenta il fotogramma indice del clip stesso. Durante la registrazione, il primo fotogramma di un clip viene automaticamente impostato come fotogramma indice. È possibile regolare questo fotogramma (pagina 76). Sotto ogni miniatura, sono

registrati la data di registrazione e l'orario di inizio della registrazione. Se il clip è bloccato o è impostato con un contrassegno OK, viene visualizzato un indicatore di blocco.

In modalità FAT SD: l'immagine in miniatura per ogni clip è il primo fotogramma del clip. Sotto ogni miniatura, sono registrati la data di registrazione e l'orario di inizio della

registrazione. Se il file è stato diviso in più parti poiché le dimensioni erano superiori a 2 GB, viene visualizzato l'indicatore . È possibile visualizzare i file divisi attraverso la schermata EXPAND CLIP (pagina 73).

2. Data e ora di inizio della registrazione

3. Nome del clip

In modalità FAT SD, se il file è stato diviso in più parti a causa delle sue dimensioni superiori a 2 GB, il numero di segmenti viene visualizzato dopo il nome, separato da una barra.

4. Indicatore di blocco (solo modalità UDF e FAT HD)

UDF: viene visualizzato un indicatore di blocco se il clip selezionato è bloccato.

Modalità FAT HD: viene visualizzato un indicatore di blocco se il clip selezionato presenta un contrassegno OK.

5. Icona del file indipendente AV (solo modalità UDF e FAT HD)

Visualizzato solo se il clip selezionato è un file indipendente AV. Questo indica che non tutte le operazioni e indicazioni potrebbero essere disponibili, in quanto il clip potrebbe essere stato aggiunto manualmente al file SxS tramite computer, ecc., e non è presente alcun file per la sua gestione.

6. Formato video della registrazione

7. Formato file

Viene visualizzato il formato del file (MXF, MP4, AVI) del clip selezionato. (Questa voce non è indicata quando la modalità di registrazione è UDF-HD).

8. Durata del clip

9. Codice temporale

Viene visualizzato il codice temporale del fotogramma indice.

10. Indicatore OK/NG/KP (solo modalità UDF e FAT HD)

UDF: l'indicatore è visualizzato se il clip selezionato presenta un flag OK/NG/KP.

Modalità FAT HD: viene visualizzato il contrassegno OK se il clip selezionato presenta un contrassegno OK.

11. Informazioni sulla registrazione speciale (solo modalità UDF e FAT HD)

Se il clip selezionato è stato registrato in una modalità di registrazione speciale (al rallentatore e in movimento rapido, registrazione a intervalli o registrazione per fotogrammi), la modalità viene visualizzata.

I clip registrati in modalità al rallentatore e in movimento rapido visualizzano i "fps della velocità di registrazione/velocità di riproduzione dei fotogrammi" sulla destra.

Modifica del tipo di schermata delle miniature

Il tipo di schermata delle miniature può essere modificato come segue premendo il tasto THUMBNAIL (pagina 12).

UDF

La schermata delle miniature normale, quella Clip OK/NG/KP/None e quella All-Clip vengono visualizzate in maniera ciclica.

Modalità FAT HD

La schermata delle miniature normale, quella Clip OK e quella All-Clip vengono visualizzate in maniera ciclica.

Modalità FAT SD

La schermata delle miniature normale e quella All-Clip vengono visualizzate alternativamente.

Schermata delle miniature Clip OK/NG/KP/None

Vengono visualizzati solo i clip con flag OK/NG/KP-o i clip senza flag ("None")-tra i clip sulla scheda di memoria SxS corrente.

È possibile selezionare il tipo di flag da visualizzare con "Filter Clips" in "Clip" (pagina 103) nel menu OTHERS.

Schermata delle miniature OK-Clip

Vengono visualizzati solo i clip con contrassegno OK tra i clip presenti sulla scheda di memoria SxS corrente.

Schermata delle miniature All-Clip

Nella schermata delle miniature All-Clip vengono visualizzati tutti i clip presenti sulla scheda di memoria SxS corrente indipendentemente se registrati in modalità HD o SD, consentendo così di verificare se la scheda contiene clip di un'altra modalità rispetto a quella attualmente selezionata.

Nota

Non è possibile iniziare la riproduzione dalla schermata delle miniature All-Clip.

Premere nuovamente il tasto THUMBNAIL per ritornare alla schermata delle miniature normale e abilitare la riproduzione e le operazioni dei clip.

Selezione delle schede di memoria SxS

Quando sono state caricate due schede di memoria, premere il tasto SLOT SELECT (*pagina 13*) per passare da una scheda all'altra.

Nota

È possibile passare da una scheda di memoria all'altra solo quando è visualizzata la schermata delle miniature o l'immagine di un ingresso esterno premendo il tasto STOP/CAM.

Non è consentito passare a un'altra scheda di memoria durante la riproduzione.

Non è possibile riprodurre continuamente le schede nell'alloggiamento A e B.

Riproduzione di clip

Per le operazioni di riproduzione, utilizzare gli appositi tasti di controllo presenti sulla maniglia (*pagina 12*). Quando il telecomando a infrarossi è attivo, è possibile utilizzarne i tasti di controllo per la riproduzione (*pagina 22*).

Riproduzione del clip selezionato e dei clip successivi in sequenza

1 Utilizzando i tasti su/giù/sinistra/destra o il comando jog, spostare il cursore sull'immagine in miniatura del clip da cui si desidera iniziare la riproduzione.

2 Premere il tasto PLAY/PAUSE.

La riproduzione parte dall'inizio del clip selezionato.

Note

- L'immagine riprodotta potrebbe risultare momentaneamente distorta tra un clip e l'altro. I tasti di controllo per la riproduzione e il tasto THUMBNAIL non funzionano durante questa condizione.
- Se si seleziona un clip sulla schermata delle miniature e si avvia la riproduzione, l'immagine riprodotta all'inizio del clip può essere distorta. Per avviare la riproduzione senza distorsione, una volta effettuata la pausa della riproduzione dopo averla avviata, premere il tasto PREV per tornare alla parte superiore del clip, quindi riavviare la riproduzione.

Informazioni visualizzate sulla schermata di riproduzione

Le seguenti informazioni vengono sovrainposte sull'immagine riprodotta.

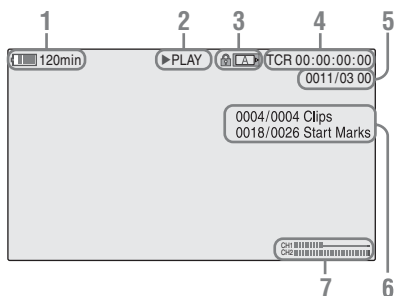

1. Carica residua della batteria/tensione DC IN

2. Modalità di riproduzione

3. Scheda di memoria SxS

Se la scheda di memoria SxS è protetta da scrittura, sulla sinistra viene visualizzato il simbolo .

4. Dati temporali

Vengono visualizzati i dati temporali dell'immagine riprodotta. Premendo il tasto DURATION/TC/U-BIT, l'indicazione visualizza alternativamente il codice temporale (TCR) e i bit utente (UB).

5. N. del clip/Numero totale dei clip

Visualizzato per FAT, ma viene anche visualizzato per UDF se "Find Mode" in "Clip" (pagina 103) nel menu OTHERS è impostato su "Clip."

6. N. del clip/Numero totale dei clip, N. dell'essence mark/Numero totale di essence mark

Visualizzato per UDF se "Find Mode" in "Clip" (pagina 103) nel menu OTHERS è impostato su "Rec Start."

7. Livelli audio

Vengono visualizzati i livelli audio della registrazione.

Monitoraggio audio

Nella modalità di riproduzione normale è possibile monitorare i segnali audio registrati tramite l'altoparlante incorporato (pagina 11) o le cuffie collegate.

Quando le cuffie sono collegate all'apposito connettore (pagina 10), l'altoparlante incorporato è disattivato.

Premere i tasti VOLUME (pagina 12) per regolare il volume audio.

È possibile selezionare i canali audio da monitorare con l'opzione "Audio Output" (pagina 91) nel menu AUDIO SET.

Ricerca di clip

Per avviare la riproduzione dall'inizio del primo clip

Premere contemporaneamente il tasto PREV e il tasto F REV. Viene cercato l'inizio del primo clip registrato sulla scheda di memoria.

Per avviare la riproduzione dall'inizio dell'ultimo clip

Premere contemporaneamente il tasto F FWD e il tasto NEXT. Viene cercato l'inizio dell'ultimo clip registrato sulla scheda di memoria.

Aggiunta di indicatori di ripresa durante la riproduzione (modalità UDF e FAT HD)

Analogamente a quanto effettuato in fase di registrazione, è possibile aggiungere degli indicatori di ripresa al clip durante la riproduzione.

Nel punto in cui si desidera aggiungere un indicatore di ripresa, premere il tasto assegnato "Shot Mark1" o "Shot Mark2" o il tasto SHOTMARK 1 o 2 sul telecomando a infrarossi.

Note

- Gli indicatori di ripresa non possono essere aggiunti se la scheda di memoria è protetta da scrittura.
- Non è possibile aggiungere alcun indicatore di ripresa al primo o all'ultimo fotogramma di un clip.

Operazioni sui clip

Durante la riproduzione della schermata delle miniature, ecc., è possibile eseguire alcune operazioni con i clip o confermare e modificare i dati accessori dei clip utilizzando i menu di lavoro sui clip. Viene visualizzato il corrispondente menu di lavoro sui clip sulle schermate come illustrato qui di seguito quando si preme il tasto SET/SEL o il comando jog.

Menu di lavoro sui clip

Schermata delle miniature (pagina 70)

- CANCEL
- DISP CLIP INFO
- OK MARK ADD (solo FAT)
- OK MARK DELETE (solo FAT)
- OK FLAG ADD (solo UDF)
- NG FLAG ADD (solo UDF)
- KEEP FLAG ADD (solo UDF)
- CLIP FLAG DELETE (solo UDF)
- LOCK CLIP (solo UDF)
- UNLOCK CLIP (solo UDF)
- COPY CLIP
- DELETE CLIP
- ALL MARKS
- SHOT MARK1
- SHOT MARK2
- REC START MARK (solo UDF)
- EXPAND CLIP

Schermata Expand Clip (pagina 74)

- CANCEL
- EXPAND (COARSE)
- EXPAND (FINE)
- PAUSE
- SET INDEX PIC
- SHOT MARK1 ADD
- SHOT MARK2 ADD
- SHOT MARK1 DEL
- SHOT MARK2 DEL
- DIVIDE CLIP (solo FAT)

Schermata Shot Mark (pagina 75)

- CANCEL
- PAUSE
- SET INDEX PIC
- SHOT MARK1 DEL
- SHOT MARK2 DEL
- DIVIDE CLIP (solo FAT)

Nota

Le voci di menu selezionabili sono limitate nella modalità SD.

Operazioni base dei menu di lavoro sui clip

Utilizzare i tasti su/giù/sinistra/destra o il comando jog per selezionare una voce menu, quindi premere il tasto SEL/SET o il comando jog.

Premere il tasto CANCEL per ripristinare la condizione precedente.

Se si seleziona "CANCEL" da un menu di lavoro sui clip, il menu di lavoro sui clip viene disattivato.

Note

- Quando la scheda di memoria SxS è protetta per la scrittura, alcune operazioni non sono disponibili.
- A seconda dello stato del menu visualizzato, alcune voci potrebbero non essere selezionabili.

Menu di lavoro sui clip sulla schermata delle miniature

Premere il tasto SEL/SET o il comando jog con la schermata delle miniature (*pagina 65*) visualizzata per richiamare il menu di lavoro sui clip relativo al clip evidenziato dal cursore.

Voce	Funzione
DISP CLIP INFO	Visualizza la schermata delle informazioni del clip (<i>pagina 71</i>).
OK MARK ADD ¹⁾	Aggiunge un contrassegno OK (<i>pagina 72</i>).
OK MARK DELETE ¹⁾	Elimina il contrassegno OK (<i>pagina 72</i>).
OK FLAG ADD ²⁾	Aggiunge un flag OK (<i>pagina 72</i>).
NG FLAG ADD ²⁾	Aggiunge un flag NG (<i>pagina 72</i>).
KEEP FLAG ADD ²⁾	Aggiunge un flag KP (<i>pagina 72</i>).
CLIP FLAG DELETE ²⁾	Elimina il flag (<i>pagina 72</i>).
LOCK CLIP ²⁾	Blocca e protegge un clip (<i>pagina 72</i>).
UNLOCK CLIP ²⁾	Sblocca un clip protetto (<i>pagina 72</i>).
COPY CLIP	Copia il clip su un'altra scheda di memoria SxS (<i>pagina 72</i>).
DELETE CLIP	Elimina i clip (<i>pagina 73</i>).
ALL MARKS ³⁾	Visualizza le miniature di tutti i fotogrammi con un essence mark registrato (<i>pagina 74</i>).
SHOT MARK1 ³⁾	Visualizza le miniature dei soli fotogrammi contrassegnati con l'indicatore di ripresa 1 (<i>pagina 74</i>).
SHOT MARK2 ³⁾	Visualizza le miniature dei soli fotogrammi contrassegnati con l'indicatore di ripresa 2 (<i>pagina 74</i>).
REC START MARK	Visualizza le miniature dei fotogrammi che presentano un indicatore di avvio registrazione e i primi fotogrammi di clip senza indicatori di avvio registrazione (<i>pagina 74</i>).
EXPAND CLIP	Passa alla schermata EXPAND CLIP (<i>pagina 73</i>).

¹⁾Efficace solo con modalità FAT HD.

²⁾Efficace solo con modalità UDF.

³⁾Efficace con modalità UDF e FAT HD.

Visualizzazione delle informazioni dettagliate di un clip

Selezionare “DISP CLIP INFO” da un menu di lavoro sui clip.

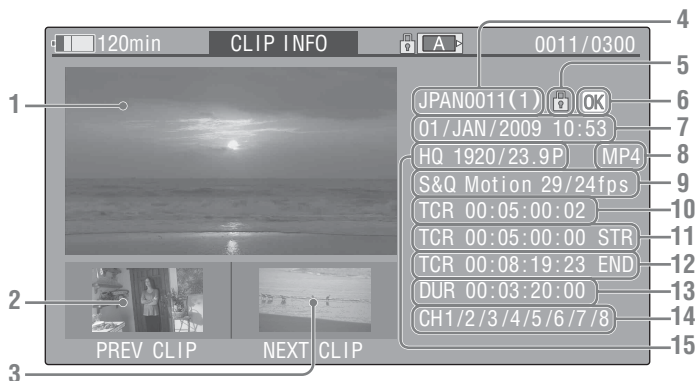

1. Immagine del clip corrente

2. Immagine del clip precedente

Premere il tasto PREV per passare alla schermata di informazioni clip del clip precedente.

In modalità FAT SD, viene visualizzato il segmento precedente di un clip segmentato.

3. Immagine del clip successivo

Premere il tasto NEXT per passare alla schermata di informazioni clip del clip successivo.

In modalità FAT SD, viene visualizzato il segmento successivo di un clip segmentato.

4. Nome del clip

Se il nome del clip contiene almeno 12 caratteri, vengono visualizzati solo i primi 5 e gli ultimi 5 caratteri del nome. Per visualizzare la parte nascosta del nome, premere il comando jog o il tasto SEL/SET per visualizzare l'intero nome del clip (modalità di visualizzazione estesa). Premere di nuovo il comando jog o il tasto SEL/SET per annullare la modalità di visualizzazione estesa. La modalità di visualizzazione estesa può essere annullata anche passando al clip precedente o successivo con il tasto PREV o NEXT.

In modalità FAT SD, se il file è stato diviso in più parti a causa delle dimensioni superiori a 2 GB, il numero di segmenti viene visualizzato dopo il nome, separato da una barra.

5. Indicatore di blocco (solo modalità UDF e FAT HD)

UDF: viene visualizzato un indicatore di blocco se il clip selezionato è bloccato.

Modalità FAT HD: viene visualizzato un indicatore di blocco se il clip selezionato presenta un contrassegno OK.

6. Indicatore OK/NG/KP (solo modalità UDF e FAT HD)

UDF: l'indicatore è visualizzato se il clip selezionato presenta un flag OK/NG/KP. Modalità FAT HD: viene visualizzato il contrassegno OK se il clip selezionato presenta un contrassegno OK.

7. Data e ora di inizio della registrazione

8. Formato file

Viene visualizzato il formato del file (MXF, MP4, AVI) del clip selezionato.

9. Informazioni sulla registrazione speciale (solo modalità UDF e FAT HD)

Se il clip selezionato è stato registrato in una modalità di registrazione speciale (al rallentatore e in movimento rapido, registrazione a intervalli o registrazione per fotogrammi), la modalità viene visualizzata. I clip registrati in modalità al rallentatore e in movimento rapido visualizzano i “fps della velocità di registrazione/velocità di riproduzione dei fotogrammi” sulla destra.

10. Codice temporale del fotogramma visualizzato

11. Codice temporale dell'inizio della registrazione
12. Codice temporale della fine della registrazione
13. Durata del clip
14. Canali audio registrati
15. Formato video registrato

Aggiunta/Eliminazione di un flag (Solo UDF)

È possibile aggiungere un flag OK/NG/KP a clip registrati in UDF. Grazie all'aggiunta di flag, è possibile impostare la videocamera per la visualizzazione esclusiva di clip con determinate impostazioni di flag sulla schermata delle miniature (schermata miniature clip OK/NG/KP/None) (pagina 66).

Quando si aggiunge un flag, è possibile selezionare OK FLAG ADD, NG FLAG ADD e KEEP FLAG ADD nel menu di lavoro sui clip (pagina 70) nella schermata delle miniature.

Quando si elimina un flag, selezionare CLIP FLAG DELETE.

Nota

I clip con flag non sono protetti. Per proteggere i clip dall'eliminazione, selezionare LOCK CLIP nel menu di lavoro sui clip (pagina 70) nella schermata delle miniature. Per rimuovere la protezione, selezionare UNLOCK CLIP.

Aggiunta/eliminazione del contrassegno OK (Solo FAT HD)

Aggiungendo un contrassegno OK a clip registrati in modalità FAT HD, è possibile impostare la videocamera per visualizzare solo i clip necessari nella schermata delle miniature (pagina 66). I clip con contrassegno OK aggiunti sono bloccati dall'eliminazione o segmentazione.

Per eliminarli o segmentarli, rimuovere il contrassegno OK. Dal menu di lavoro sui clip della schermata delle miniature (pagina 70), è possibile selezionare OK MARK ADD per aggiungere un contrassegno OK, o OK MARK DELETE per eliminare il contrassegno OK. Selezionare "OK MARK ADD" dal menu di lavoro sui clip per aggiungere il contrassegno

OK, oppure selezionare "OK MARK DELETE" dal menu di lavoro sui clip per eliminarlo.

Copia di clip

È possibile copiare clip da una scheda di memoria SxS all'altra.

Ogni clip viene copiato con lo stesso nome sulla scheda di memoria SxS di destinazione.

Note

- In caso sia presente un altro clip con lo stesso nome sulla scheda di memoria SxS di destinazione, il clip viene copiato con il nome originale, a cui viene accodato un numero di una sola cifra tra parentesi. Il numero compreso tra le parentesi rappresenta il valore minimo non presente nella scheda di memoria di destinazione.

Esempi:

ABCD0002(1) se è presente ABCD0002

ABCD0002(2) se è presente ABCD0002(1)

ABCD0005(4) se è presente ABCD0005(3)

- Quando si utilizza FAT, non è possibile copiare un file 10 o più volte se sulla scheda sono già presenti clip con lo stesso nome clip seguito dai numeri in parentesi da (1) a (9).
- Quando si utilizza UDF, non è possibile copiare un file 1000 o più volte se sulla scheda sono già presenti clip con lo stesso nome clip seguito dai numeri in parentesi da (1) a (999).
- In caso lo spazio sulla scheda di memoria SxS di destinazione non sia sufficiente, viene visualizzato un messaggio di avvertenza. Sostituire la scheda di memoria SxS con una dotata di spazio sufficiente.
- Durante la copia di una scheda di memoria SxS su cui sono stati registrati più clip, è possibile che non si ottenga la copia di tutti i clip fino alla fine, anche se la scheda di destinazione ha la stessa capacità della scheda di origine, per ragioni legate alle condizioni di utilizzo, alle caratteristiche della memoria e così via.

Copia di un clip specificato

È possibile copiare un clip selezionato dalla schermata delle miniature su un'altra scheda di memoria SxS.

Selezionare "COPY CLIP" dal menu di lavoro sui clip.

Copia collettiva di clip

Mediante il menu di impostazione è possibile copiare collettivamente clip da una scheda di memoria SxS all'altra.

Se la scheda di memoria contiene clip della modalità HD e SD, vengono copiati solo i clip della modalità attualmente selezionata. Questa funzionalità può essere utile quando si desidera estrarre clip solo della stessa modalità.

Selezionare “Clips” in “Copy All” (pagina 104) nel menu OTHERS.

Eliminazione di clip

È possibile eliminare i clip dalla scheda di memoria SxS.

Selezionare “DELETE CLIP” dal menu di lavoro sui clip.

Nota

Non è possibile eliminare clip con contrassegno OK e clip con flag impostati su LOCK CLIP.

Per eliminarli, rimuovere il contrassegno OK o l'impostazione LOCK CLIP prima di eseguire l'operazione di eliminazione.

Eliminazione collettiva di clip

Mediante il menu di impostazione è possibile eliminare collettivamente clip da una scheda di memoria SxS.

Selezionare “All Clips DEL” in “Clip” (pagina 103) nel menu OTHERS.

Note

- Se la scheda di memoria contiene clip della modalità HD e SD, vengono eliminati solo i clip della modalità attualmente selezionata.
- Non è possibile eliminare clip con contrassegno OK e clip con flag impostati su LOCK CLIP.

Visualizzazione della schermata EXPAND CLIP

Nella modalità UDF e FAT HD, la schermata EXPAND CLIP consente di dividere un clip in 12 blocchi di uguale durata e di visualizzare sulla schermata stessa un'immagine in miniatura del primo fotogramma di ciascun blocco.

Nella modalità FAT SD, nella schermata EXPAND CLIP vengono visualizzate le immagini delle miniature dei primi fotogrammi dei file segmentati solo per un clip segmentato poiché le rispettive dimensioni sono superiori a 2 GB.

Questa operazione consente di ricercare rapidamente una scena desiderata di un clip lungo.

È possibile visualizzare la schermata EXPAND CLIP selezionando il clip nella schermata delle miniature.

1 Selezionare un clip nella schermata delle miniature, quindi premere il tasto SEL/SET o il comando jog.

Viene visualizzato il menu di lavoro sui clip corrispondente.

2 Selezionare “EXPAND CLIP.”

La schermata EXPAND CLIP viene visualizzata per il clip selezionato sulla schermata delle miniature.

Schermata EXPAND CLIP in modalità UDF e FAT HD

Numero fotogramma corrente



Le informazioni dettagliate del clip vengono visualizzate sulla parte inferiore della schermata.

Le voci diverse da quelle descritte di seguito sono identiche a quelle della normale schermata delle miniature (*pagina 65*):

1. Informazioni sul fotogramma

Le icone seguenti mostrano i contrassegni del fotogramma evidenziato dal cursore.

	Fotogramma indice
	Fotogramma con l'aggiunta dell'indicatore di ripresa 1
	Fotogramma con l'aggiunta dell'indicatore di ripresa 2

Le stesse icone possono essere visualizzate anche sotto l'immagine in miniatura di ciascun fotogramma. Se il fotogramma ha più contrassegni, viene visualizzata una delle icone, nel seguente ordine di priorità: fotogramma indice, indicatore di ripresa 1 e indicatore di ripresa 2.

2. Indicazione del codice temporale

Viene visualizzato il codice temporale del fotogramma in corrispondenza del cursore.

Schermata EXPAND CLIP nella modalità FAT SD

Numero fotogramma corrente

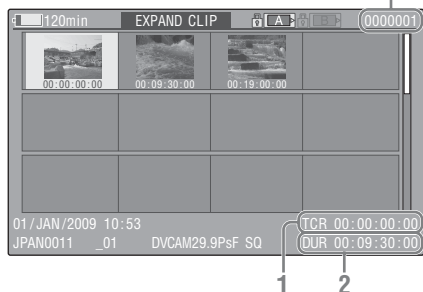

Le informazioni dettagliate del clip vengono visualizzate sulla parte inferiore della schermata. Le voci diverse da quelle descritte di seguito sono identiche a quelle della normale schermata delle miniature (*pagina 65*):

1. Indicazione del codice temporale

Viene visualizzato il codice temporale del file di segmentazione in corrispondenza del cursore.

2. Durata

Viene visualizzata la durata del file di segmentazione in corrispondenza del cursore.

Menu di lavoro sui clip sulla schermata EXPAND CLIP

Modalità UDF e FAT HD

Quando si seleziona un fotogramma sulla schermata EXPAND CLIP e si preme il tasto SEL/SET o il comando jog, viene visualizzato il menu di lavoro sui clip per attivare operazioni quali la visualizzazione di schermate divise più dettagliate e il salvataggio dei fotogrammi dopo il fotogramma selezionato come clip diverso.

Voce	Funzione
EXPAND (COARSE)	Per diminuire il numero di partizioni del clip
EXPAND (FINE)	Per aumentare il numero di partizioni del clip
PAUSE	Per impostare la modalità Pausa sul fotogramma selezionato
SET INDEX PIC	Per specificare il fotogramma selezionato come fotogramma indice del clip (<i>pagina 76</i>)
SHOT MARK1 ADD	Per aggiungere l'indicatore di ripresa 1 al fotogramma selezionato (<i>pagina 75</i>)
SHOT MARK2 ADD	Per aggiungere l'indicatore di ripresa 2 al fotogramma selezionato (<i>pagina 75</i>)
SHOT MARK1 DEL	Per eliminare l'indicatore di ripresa 1 dal fotogramma selezionato (<i>pagina 75</i>)
SHOT MARK2 DEL	Per eliminare l'indicatore di ripresa 2 dal fotogramma selezionato (<i>pagina 75</i>)
DIVIDE CLIP	Per dividere il clip in due in corrispondenza del fotogramma selezionato (<i>pagina 76</i>)

Modalità FAT SD

È possibile selezionare "PAUSE" solo nella schermata EXPAND CLIP in modalità FAT SD.

Visualizzazione della schermata SHOT MARK (modalità UDF e FAT HD)

Quando uno o più indicatori di ripresa o indicatori di avvio registrazione sono registrati per un singolo clip, è possibile visualizzare solo fotogrammi con tali indicatori come immagini in miniatura sullo schermo.

- 1 Selezionare un clip nella schermata delle miniature, quindi premere il tasto SEL/SET o il comando jog.**
- 2 Selezionare ALL MARK, SHOT MARK1, SHOT MARK2 o REC START MARK dal menu di lavoro sui clip (pagina 70).**

Esempio di schermata SHOT MARK (quando è selezionato ALL MARKS)



Le informazioni dettagliate del clip vengono visualizzate sulla parte inferiore della schermata. Le voci diverse da quelle descritte di seguito sono identiche a quelle presenti sulla schermata EXPAND CLIP (pagina 73) in modalità UDF e FAT HD:

1. Indicazione del codice temporale

Viene visualizzato il codice temporale del fotogramma visualizzato dal cursore sulla schermata SHOT MARK.

Portare il cursore sul primo/ultimo fotogramma

Con il cursore in una posizione definita dall'utente, premere contemporaneamente i tasti F REV e PREV per portare il cursore sul primo fotogramma.

Premere contemporaneamente i tasti F FWD e NEXT per portare il cursore sull'ultimo fotogramma.

Per selezionare un altro clip, passare alla schermata Shot Mark del clip

Con il cursore in corrispondenza del primo fotogramma di un clip, premere il tasto PREV o su, oppure ruotare il comando jog dial verso l'alto per passare alla schermata Shot Mark del clip visualizzabile precedente.

Con il cursore in corrispondenza dell'ultimo fotogramma di un clip, premere il tasto NEXT o

giù, oppure ruotare il comando jog dial verso il basso per passare alla schermata Shot Mark del clip visualizzabile successivo.

Menu di lavoro sui clip nella schermata SHOT MARK

Quando si seleziona un fotogramma nella schermata SHOT MARK e si preme il tasto SEL/SET o il comando jog, viene visualizzato il menu di lavoro sui clip per consentire l'esecuzione di ulteriori operazioni.

Voce	Funzione
PAUSE	Per impostare la modalità Pausa sul fotogramma selezionato
SET INDEX PIC	Per specificare il fotogramma selezionato come fotogramma indice del clip (pagina 76)
SHOT MARK1 DEL	Per eliminare l'indicatore di ripresa 1 dal fotogramma selezionato (pagina 75)
SHOT MARK2 DEL	Per eliminare l'indicatore di ripresa 2 dal fotogramma selezionato (pagina 75)
DIVIDE CLIP	Per dividere il clip in due in corrispondenza del fotogramma selezionato (pagina 76) (solo modalità FAT HD)

Aggiunta/Eliminazione di indicatori di ripresa (modalità UDF e FAT HD)

Aggiunta di un indicatore di ripresa nella modalità Pause

Selezionare "SHOT MARK1 ADD" o "SHOT MARK2 ADD" dal menu di lavoro sui clip.

Aggiunta di un indicatore di ripresa nella schermata EXPAND CLIP

Selezionare "SHOT MARK1 ADD" o "SHOT MARK2 ADD" dal menu di lavoro sui clip.

Eliminazione di un indicatore di ripresa

È possibile eliminare gli indicatori di ripresa sulla schermata EXPAND CLIP (pagina 73) o nella schermata SHOT MARK (pagina 74).

Selezionare "SHOT MARK1 DEL" o "SHOT MARK2 DEL" dal menu di lavoro sui clip.

Modifica del fotogramma indice (solo modalità UDF e FAT HD)

È possibile modificare il fotogramma indice in un altro fotogramma selezionato nella schermata EXPAND CLIP (*pagina 73*) o nella schermata SHOT MARK (*pagina 74*).

Selezionare “SET INDEX PIC” dal menu di lavoro sui clip.

Nota

Anche se il fotogramma indice specificato è diverso dal fotogramma iniziale, la riproduzione inizierà sempre dal fotogramma iniziale quando avviata dalla schermata delle miniature.

Divisione di un clip (solo modalità FAT HD)

Nella modalità FAT HD, è possibile dividere un clip in due diversi clip in corrispondenza del fotogramma selezionato nella schermata EXPAND CLIP (*pagina 73*) o nella schermata SHOT MARK (*pagina 74*).

Selezionare “DIVIDE CLIP” dal menu di lavoro sui clip.

Il primo gruppo di 4 caratteri del nome del clip originale viene mantenuto inalterato, il secondo gruppo di 4 numeri segue la numerazione presente sulla scheda di memoria.

Esempio: se si divide un clip denominato ABCD0002 in due clip e si nomina il nuovo clip EFGH0100, verranno creati il clip ABCD0100 e il clip ABCD0101.

Nota

Se lo spazio residuo sulla scheda di memoria non è sufficiente per clip divisi, viene visualizzato un messaggio di avviso.

Visualizzazione di schermate di stato

Premere il tasto STATUS (*pagina 12*) per visualizzare le schermate di stato sul monitor LCD/schermo EVF/monitor video esterno. Utilizzare i tasti su/giù (*pagina 12*) o il comando jog (*pagina 13*) per eseguire operazioni e commutare le schermate in sequenza. Quando si preme nuovamente il tasto STATUS, la visualizzazione della schermata di stato viene annullata.

Per i collegamenti a un monitor esterno, vedere "Collegamento di monitor e dispositivi di registrazione esterni" a pagina 108.

Schermata di stato Camera

White Bal: stato di bilanciamento del bianco

Display	Descrizione
B	Viene indicata la temperatura del colore conservata nella memoria bianca B.
A	Viene indicata la temperatura del colore conservata nella memoria bianca A.
PRST	Viene indicata la temperatura del colore impostata come bianco predefinito. È possibile modificare la temperatura del colore del bianco predefinito tramite il menu PICTURE PROFILE.

Gain: impostazioni dell'interruttore GAIN

Vengono visualizzati i valori relativi al guadagno delle posizioni L, M, e H dell'interruttore GAIN assegnati nel menu CAMERA SET.

Handle Zoom Speed: impostazioni della velocità dello zoom tramite la maniglia

Vengono visualizzati i valori della velocità assegnati a ciascuna posizione del commutatore della velocità dello zoom (*pagina 12*) in "Zoom Speed" (*pagina 85*) nel menu CAMERA SET.

Display	Descrizione
H	Velocità ottenuta quando l'interruttore di velocità dello zoom è impostato nella posizione H
L	Velocità ottenuta quando l'interruttore di velocità dello zoom è impostato nella posizione L

Zebra: stato Zebra

Display	Descrizione
1	"On" è visualizzato e l'impostazione di "Zebra1 Level" in "Zebra" nel menu LCD/VF SET è visualizzata sulla destra quando "Zebra Select" in "Zebra" nel menu LCD/VF SET è impostato su "1" o "Both" e la funzione Zebra è impostata su "On". Se la funzione Zebra è impostata su "Off" o "Zebra Select" è impostato su "2," viene visualizzato "Off".
2	"On" è visualizzato quando "Zebra Select" in "Zebra" nel menu LCD/VF SET è impostato su "2" o "Both" e la funzione Zebra è impostata su "On". Se la funzione Zebra è impostata su "Off" o "Zebra Select" è impostato su "1," viene visualizzato "Off".

Skin Tone Detail: stato di dettaglio della tonalità della pelle

Viene visualizzato lo stato attuale (On o Off) dell'opzione "Setting" di "Skin Tone Detail" del menu PICTURE PROFILE.

Picture Profile: stato della selezione del profilo immagine

Vengono visualizzati il nome e il numero del profilo immagine selezionato. (Se l'opzione Picture Profile è disattivata, viene visualizzato lo stato "Off".)

Schermata di stato Audio

Output CH: uscita esterna/uscita cuffie

A seconda delle impostazioni di "Output CH" in "Audio Output" nel menu AUDIO SET e l'impostazione di "Monitor CH," l'uscita esterna e l'uscita cuffie dei canali audio viene visualizzata come segue.

- CH-1: quando sinistra/destra sono CH-1
- CH-2: quando sinistra/destra sono CH-2
- CH-3: quando sinistra/destra sono CH-3
- CH-4: quando sinistra/destra sono CH-4
- CH-1/CH-2: quando sinistra è CH-1 e destra è CH-2 (stereo)
- CH-3/CH-4: quando sinistra è CH-3 e destra è CH-4 (stereo)
- CH-1+CH-2: quando sinistra e destra sono CH-1 e CH-2 (mono)
- CH-3+CH-4: quando sinistra e destra sono CH-3 e CH-4 (mono)

Speaker: uscita altoparlante

Vengono visualizzati i canali audio di uscita verso l'altoparlante.

Dal momento che l'altoparlante è mono, viene visualizzato CH-1+CH2 o CH-3+CH-4 quando "Monitor CH" è impostato su stereo. Con impostazioni non-stereo, l'impostazione di "Monitor CH" in "Audio Output" nel menu AUDIO SET è visualizzata così com'è.

CH-1/CH-2/CH-3/CH-4: indicatori di livello audio

Vengono visualizzati gli indicatori di livello audio a 4 canali (2 indicatori quando si utilizzano impostazioni a 2 canali).

Durante la registrazione (o registrazione in standby), viene visualizzato il livello degli ingressi audio (i livelli audio EE). Durante la riproduzione, il livello di riproduzione audio viene visualizzato secondo l'impostazione di "Output CH" in "Audio Output" nel menu AUDIO SET.

Se l'audio è inserito dal connettore i.LINK (HDV/DV) mentre vengono visualizzate le miniature, mentre viene arrestata la riproduzione o mentre si registra un segnale esterno, viene visualizzato il livello di ingresso audio. In questo caso, i canali più a sinistra che vengono visualizzati sono CH-1 e CH-2, indipendentemente dall'impostazione di "Output CH" in "Audio Output" nel menu AUDIO SET.

Wind Filter

L'impostazione "On"/"Off" del filtro antivento viene visualizzata sulla destra di ogni sorgente di ingresso. È possibile eseguire le impostazioni del filtro antivento da "Wind Filter CH1" a "Wind Filter CH4" in "Audio Input" nel menu AUDIO SET.

Schermata di stato Video

Video Format

Video Format: impostazioni del formato video
Viene visualizzato il numero di linee verticali, la velocità di trasmissione dei fotogrammi, il formato scansione (i/P) e il sistema file (UDF/FAT) del formato video impostato in "Format" in "System" nel menu OTHERS.

Rec Mode: velocità di trasmissione bit di registrazione (solo modalità HD)

Viene visualizzata la velocità di trasmissione bit di registrazione del formato video impostato in "Format" in "System" nel menu OTHERS.

SDI Output: uscita per SDI

Viene visualizzata l'impostazione "SDI" in "SDI/HDMI/i.LINK I/O Select" nel menu VIDEO SET.

HDMI Output: uscita per HDMI

Viene visualizzata l'impostazione "HDMI" in "SDI/HDMI/i.LINK I/O Select" nel menu VIDEO SET.

i.LINK I/O: ingresso e uscita per i.LINK

Viene visualizzata l'impostazione "i.LINK" in "SDI/HDMI/i.LINK I/O Select" nel menu VIDEO SET.

Down Converter: impostazione di conversione in uscita SD

In modalità HD, viene visualizzata l'impostazione "Down Converter" (Squeeze, Letterbox, Edge Crop) nel menu VIDEO SET. In modalità SD, "Edge Crop" viene visualizzato quando si seleziona EC (Edge Crop) in "Format" in "System" nel menu OTHERS e "Squeeze" viene visualizzato quando si seleziona SQ (Squeeze) in "Format" in "System" nel menu OTHERS.

23.98P Output: modalità uscita 23.98P

Viene visualizzata l'impostazione "23.98P Output" (23.98PsF, 59.94i (riduzione 2-3)) nel menu VIDEO SET.

Schermata di stato Button/Remote

Assign Button: stati dei tasti programmabili

Vengono visualizzate le funzioni assegnate tramite l'opzione "Assign Button" nel menu OTHERS ai rispettivi tasti programmabili.

IR Remote: stato del telecomando a infrarossi

Viene visualizzata l'impostazione "IR Remote" nel menu OTHERS.

Schermata di stato Battery/Media

Battery: carica residua della batteria

Viene visualizzato il livello di carica residuo della batteria utilizzata.

Charge Count: numero di cariche ripetute

Viene visualizzato il numero di cariche a cui la batteria in uso è stata sottoposta.

HDD A/HDD B: batteria residua delle unità PHU-220R

Quando sono collegati dischi rigidi professionali, viene visualizzato il livello relativo alla carica residua delle batterie nelle unità disco rigido professionali collegate tramite gli alloggiamenti corrispondenti.

Media A/Media B: spazio residuo, tempo di registrazione a disposizione e durata prevista

Gli indicatori segnalano lo spazio residuo nelle schede di memoria SxS inserite nei rispettivi alloggiamenti.

A destra viene visualizzato il tempo di registrazione disponibile se viene mantenuta l'attuale velocità di trasmissione bit.

L'indicazione del tempo è espressa come "- - min" se nell'alloggiamento è inserita una scheda di memoria SxS non valida o non è inserita alcuna scheda di memoria.

Se la scheda è protetta da scrittura, viene visualizzata l'icona  a destra dell'indicazione temporale.

Il valore Durata viene visualizzato solo per una scheda di memoria SxS che supporta l'indicazione di tale valore. Indica il periodo residuo previsto di utilizzo della scheda (stato vergine al 100%). Se viene generato un allarme, eseguire immediatamente un backup della scheda e sostituirla con una nuova.

Panoramica dei menu di impostazione

Premere il tasto MENU per visualizzare i menu di impostazione sul monitor LCD/schermo EVF con le impostazioni necessarie per la registrazione e la riproduzione. (È anche possibile visualizzare i menu di impostazione su un monitor esterno.) Impostare le voci selezionandole dai seguenti menu.

Menu CAMERA SET: per l'impostazione di voci correlate alla registrazione diverse da quelle relative alla qualità dell'immagine. (Per le voci correlate alla qualità dell'immagine, utilizzare il menu PICTURE PROFILE (*pagina 54*)).

Menu AUDIO SET: per l'impostazione di voci correlate all'audio.

Menu VIDEO SET: per l'impostazione di voci correlate all'uscita video.

Menu LCD/VF SET: per l'impostazione di voci correlate al monitor LCD/schermo EVF.

Menu TC/UB SET: per l'impostazione di voci correlate a codici temporali e bit utente.

Menu OTHERS: per l'impostazione di altre voci.

Livelli dei menu di impostazione

MENU

CAMERA SET	Gain Setup
	Shutter
	SLS/EX SLS (solo PMW-100)
	EX Slow Shutter (solo PMW-200)
	MF Assist
	Color Bars
	Flicker Reduce
	Zoom Speed
	Zoom Transition
	Interval Rec
	Frame Rec
	Clip Cont.Rec
	P.Cache Rec
	S&Q Motion
	Rec Review
	TLCS
	Shockless White
	White Switch
	ATW Speed
	ATW Mode (solo PMW-200)
	Wide Conversion
	Steady Shot
	Image Inversion (solo PMW-200)
	NightShot (solo PMW-100)
	Exposure (solo PMW-100)
	Auto Black Bal.
AUDIO SET	Audio Input
	Audio Output

(continua)

VIDEO SET	<ul style="list-style-type: none"> Input Source Select SDI/HDMI/i.LINK I/O Select SDI/HDMI/Video Out Super Down Converter 23.98P Output SDI Rec Control
LCD/VF SET	<ul style="list-style-type: none"> LCD EVF Peaking Marker Zebra Display On/Off
TC/UB SET	<ul style="list-style-type: none"> Timecode Users Bit TC Format
OTHERS	<ul style="list-style-type: none"> All Reset Camera Data Time Zone Clock Set Language Assign Button Tally Hours Meter IR Remote Battery Alarm Battery INFO Genlock Direct Menu Trigger Mode System Clip Copy All Format Media Plan.Metadata Network (solo PMW-200) Wi-Fi (solo PMW-200) Versione Version (Lens) (Solo PMW-100) Version Up Menu Scroll

Operazioni base dei menu

Controlli dei menu

Tasto MENU (pagina 12)

Per attivare/disattivare la modalità Menu e utilizzare i menu di impostazione.

Tasti Su/Giù/Sinistra/Destra, tasto SEL/SET (pagina 12)

Quando si premono i tasti su/giù/sinistra/destra, il cursore si sposta nella direzione corrispondente, consentendo la selezione di voci o valori di impostazione.

Premere il tasto SEL/SET per entrare nella voce evidenziata.

Comando Jog (comando SEL/SET) (pagina 13)

Quando si ruota il comando, il cursore si sposta verso l'alto o verso il basso consentendo di selezionare le voci di menu o i valori di impostazione.

Premere il comando jog per selezionare la voce evidenziata.

Tasto CANCEL (pagina 12)

Per tornare al livello di menu precedente. Viene annullata una modifica incompleta.

Nota

In modalità Expanded Focus (pagina 42), non è possibile utilizzare il menu di impostazione. Premere il tasto EXPANDED FOCUS per uscire da questa modalità.

Configurazione dei menu di impostazione

Ruotare il comando jog o premere i tasti su/giù/sinistra/destra per spostare il cursore sull'icona del menu che si desidera impostare, quindi premere il comando jog o il pulsante SEL/SET per selezionare quel menu.

- Sull'area di selezione delle voci di menu possono essere visualizzate fino a 7 righe. Quando non è possibile visualizzare tutte le voci selezionabili in un'unica schermata, è possibile scorrere verso l'alto o verso il basso spostando il cursore. Viene visualizzato un triangolo nell'angolo in alto o in basso a destra dell'area di selezione delle voci del menu per indicare che è possibile far scorrere il menu.
- Per le voci che hanno un'ampia gamma di valori selezionabili (ad esempio: da -99 a +99), l'area dei valori disponibili non viene visualizzata. Viene invece evidenziata l'impostazione corrente, indicando che l'impostazione è pronta per essere modificata.
- Se si seleziona "Execute" per una voce che prevede l'esecuzione di un'azione, viene eseguita la funzione corrispondente.
- Se si seleziona una voce che deve essere confermata prima dell'esecuzione, la visualizzazione dei menu scompare temporaneamente e al suo posto viene visualizzato un messaggio di conferma. Seguire le istruzioni riportate nel messaggio e specificare se l'azione deve essere eseguita o annullata.

Immissione di una stringa di caratteri

Se si seleziona una voce che richiede l'immissione di una stringa di caratteri, ad esempio il codice temporale o il nome di un file, l'area di immissione viene evidenziata e la scritta "SET" visualizzata a destra.

1 Selezionare i caratteri premendo i tasti su/giù/sinistra/destra o ruotando il comando jog, quindi premere il tasto SEL/SET o il comando jog per procedere.

Il cursore si sposta nella colonna successiva. Per tornare alla colonna precedente, premere il tasto sinistra.

2 Proseguire allo stesso modo fino all'ultima colonna/cifra.

Il cursore si sposta su "SET".

3 Premere il comando jog o il tasto SEL/SET.

L'impostazione è completata.

Elenco dei menu di impostazione

Di seguito vengono riportate le funzioni e le impostazioni disponibili dei menu.

Le impostazioni predefinite configurate in fabbrica sono evidenziate in grassetto (esempio: **Speed**). Le voci contrassegnate con **FM** nella colonna delle voci di menu non sono impostabili durante la visualizzazione della schermata delle miniature o durante operazioni di riproduzione.

Menu CAMERA SET

CAMERA SET		
Voci dei menu	Voci secondarie e valori di impostazione	Descrizione
Gain Setup Assegnazione dei livelli di guadagno alle tre posizioni dell'interruttore GAIN	Low -3 / 0 / 3 / 6 / 9 / 12 / 18 dB	Impostare il livello di guadagno desiderato quando l'interruttore si trova nella posizione L.
	Mid -3 / 0 / 3 / 6 / 9 / 12 / 18 dB	Impostare il livello di guadagno desiderato quando l'interruttore si trova nella posizione M.
	High -3 / 0 / 3 / 6 / 9 / 12 / 18 dB	Impostare il livello di guadagno desiderato quando l'interruttore si trova nella posizione H.
Shutter Specifica delle condizioni operative dell'otturatore elettrico PMW-200: non selezionabile quando è impostata la modalità Otturatore lento supersensibile. PMW-100: non selezionabile quando è impostata la modalità Otturatore lento/ Otturatore lento supersensibile o la modalità NightShot.	Mode Speed / Angle / ECS / SLS (solo PMW-200)	Selezionare le modalità dell'otturatore elettronico. Modalità Speed/modalità Angle (modalità standard): queste modalità possono risultare particolarmente efficaci quando si desidera registrare un soggetto in rapido movimento con minima sfocatura. È possibile selezionare la modalità Speed per specificare la velocità dell'otturatore in secondi, o la modalità Angle per specificare la velocità dell'otturatore impostando l'angolo dell'otturatore. Modalità ECS (Extended Clear Scan): questa modalità è utilizzabile per riprendere la schermata di un monitor, eliminando le bande orizzontali. SLS (modalità Otturatore lento): la velocità dell'otturatore viene specificata in numero di fotogrammi accumulati.
	Shutter Speed 1/32, 1/33, 1/40, 1/48, 1/50, 1/60, 1/96, 1/100 , 1/120, 1/125, 1/250, 1/500, 1/1000, 1/2000	Impostare la velocità dell'otturatore quando è selezionata la modalità Speed. I valori di impostazione disponibili variano a seconda della frequenza di trasmissione dei fotogrammi del formato video selezionato.
	Shutter Angle 11,25° / 22,5° / 45° / 72° / 86,4° / 90° / 144° / 150° / 172,8° / 180° / 216°	Impostare la velocità dell'otturatore quando è selezionata la modalità Angle. Le seguenti velocità di trasmissione dei fotogrammi non sono disponibili quando "S&Q Motion" è impostato su un valore compreso tra "1" e "16": 72°, 86,4°, 144°, 150°, 172,8°, 216°.
	ECS Frequency 60.00	Impostare la frequenza ECS quando è selezionata la modalità ECS. I valori di impostazione disponibili variano a seconda della frequenza di trasmissione dei fotogrammi del formato video selezionato.
	SLS Frame (solo PMW-200) Da 2 a 8 (Off)	Impostare il numero di fotogrammi da accumulare quando è selezionata la modalità SLS. (Off): per il formato S&Q Motion o SP 24P (l'impostazione non può essere modificata.)

CAMERA SET

Voci dei menu	Voci secondarie e valori di impostazione	Descrizione
SLS/EX SLS (solo PMW-100) Impostazione della modalità Otturatore lento/ modalità Otturatore lento supersensibile	Setting OFF / 2 / 3 / 4 / 5 / 6 / 7 / 8 / 16 / 32 / 64	Impostare il numero di fotogrammi memorizzati nella cache. Note <ul style="list-style-type: none"> • Non è possibile eseguire l'impostazione durante la registrazione o in corso della visualizzazione della schermata delle miniature. • Non è possibile eseguire l'impostazione durante l'uso della modalità rallentatore o movimento rapido o di registrazione delle immagini nella memoria cache • Non è possibile eseguire l'impostazione se il formato video è impostato su "HD420 HQ/720/23.98P" (per UDF) o "SP 1440/23.98P" (per FAT).
EX Slow Shutter (solo PMW-200) Specifiche delle condizioni operative della modalità Otturatore lento supersensibile. Non selezionabile durante la registrazione, quando è attivata l'uscita i.Link in SDI/HDMI/ i.LINK I/O Select, quando è impostata la funzione di registrazione delle immagini nella memoria cache, oppure quando è impostata la funzione di rallentatore e movimento rapido.	Setting On / Off Number of Frames 16 / 32 / 64	Attivare/disattivare la modalità Velocità dell'otturatore EX. Nota L'impostazione torna automaticamente su "Off" quando si spegne la videocamera.
MF Assist Attivazione/ disattivazione della funzione MF Assist	On / Off	Impostare su "On" per regolare automaticamente e con precisione la messa a fuoco dopo aver effettuato una prima regolazione manuale.
Color Bars Impostazione delle barre di colore	Camera/Bars Camera / Bars Bars Type Multi / 75% / 100% / SMPTE	Selezionare "Bars" per ottenere le barre di colore. Selezionare il tipo di barra di colore da ottenere quando viene selezionato "Bars". Multi: si ottengono barre di colore multiformato. 75%: per riprodurre le barre di colore al 75% 100%: per riprodurre le barre di colore al 100% SMPTE: per riprodurre le barre di colore SMPTE

CAMERA SET

Voci dei menu	Voci secondarie e valori di impostazione	Descrizione
Flicker Reduce	Mode Impostazione della compensazione dello sfarfallio	<p>Auto / On / Off</p> <p>Impostare la funzione di riduzione dello sfarfallio. On: per attivarla sempre Auto: per attivarla in modo automatico al rilevamento dello sfarfallio. Off: per non attivarla</p> <p>Note</p> <ul style="list-style-type: none"> • Si raccomanda di impostare su “Off” per riprese all’esterno o quando l’illuminazione non provoca sfarfallii. (Può anche essere impostata su “Auto”, ma la compensazione potrebbe non essere eseguita correttamente.) • Si consiglia di impostare su “Auto” per riprese all’esterno o quando l’illuminazione crea sfarfallii ad esempio con lampade fluorescenti, al sodio o ai vapori di mercurio. (Se si effettuano riprese continuate quando l’illuminazione può provocare sfarfallii, “Mode” deve essere impostato su “On”.)
	<p>Frequency</p> <p>50 Hz/60 Hz</p> <p>60 Hz: modello UC</p> <p>50 Hz: altri modelli</p>	<p>Impostare la frequenza di alimentazione della fonte luminosa che causa lo sfarfallio.</p>
Zoom Speed	High 1 a 99 (70)	<p>Impostare la velocità dello zoom da utilizzare quando si preme il tasto ZOOM sulla maniglia con l’interruttore della velocità zoom impostato su H.</p>
	Low 1 a 99 (30)	<p>Impostare la velocità dello zoom da utilizzare quando si preme il tasto ZOOM sulla maniglia con l’interruttore della velocità zoom impostato su L.</p> <p>Nota</p> <p>Lo zoom potrebbe non funzionare uniformemente se si seleziona una bassa velocità.</p>
	Remote 1 a 99 (50)	<p>Impostare la velocità dello zoom da utilizzare quando si preme il tasto ZOOM del telecomando a infrarossi.</p> <p>Nota</p> <p>Se la linea a infrarossi dal telecomando non viene ricevuta correttamente, lo zoom potrebbe non funzionare correttamente.</p>

CAMERA SET

Voci dei menu	Voci secondarie e valori di impostazione	Descrizione
Zoom Transition Impostazione della modalità di funzionamento dello zoom	Linear / Soft	Impostare la modalità di funzionamento all'inizio e alla fine dello zoom mediante il tasto ZOOM sulla maniglia. Impostare la modalità di funzionamento all'inizio e alla fine dello zoom mediante il tasto ZOOM sulla maniglia. Linear: lo zoom inizia immediatamente alla velocità specificata quando viene premuto il tasto ZOOM e termina immediatamente quando viene rilasciato il tasto. Soft: lo zoom aumenta gradualmente la velocità fino al valore specificato dopo che viene premuto il tasto ZOOM e la diminuisce gradualmente e termina dopo che viene rilasciato il tasto. (Massimo 1 secondo da quando viene rilasciato il tasto fino al termine dell'operazione.)
Nota		
Se "Zoom Speed" è impostato su un valore inferiore a 20, l'operazione diventa uguale a "Linear", anche se è selezionato "Soft".		
Interval Rec Impostazione della funzione di registrazione a intervalli	Setting On / Off	Attivare/disattivare la funzione di registrazione a intervalli.
	Interval Time Da 1 a 10/15/20/30/40/50 sec Da 1 a 10/15/20/30/40/50 min Da 1 a 4/6/12/24 ore	Impostare l'intervallo di registrazione.
	Number of Frames 1 / 3 / 6 / 9 o 2 / 6 / 12 (Quando si utilizza 720/59.94P o 720/50P)	Impostare il numero di fotogrammi da registrare in una volta nella registrazione a intervalli.
Frame Rec Impostazione della funzione di registrazione per fotogrammi	Setting On / Off	Attivare/disattivare la funzione di registrazione per fotogrammi.
	Number of Frames 1 / 3 / 6 / 9 o 2 / 6 / 12 (Quando si utilizza 720/59.94P o 720/50P)	Impostare il numero di fotogrammi da registrare in una volta nella registrazione per fotogrammi.
Clip Cont. Rec Impostazione della funzione di registrazione clip continua	Setting On / Off	Attivare/disattivare la funzione di registrazione clip continua.
P.Cache Rec Impostazione della funzione di registrazione delle immagini nella memoria cache	Setting On / Off	Attivare/disattivare la funzione di registrazione delle immagini nella memoria cache.
	Rec Time 0-2sec / 2-4sec / 4-6sec / 6-8sec / 8-10sec / 13-15sec	Impostare il tempo di registrazione delle immagini nella memoria cache, ovvero il momento in cui avviare la registrazione quando si preme il tasto REC START/STOP durante la registrazione delle immagini nella memoria cache.

CAMERA SET

Voci dei menu	Voci secondarie e valori di impostazione	Descrizione
S&Q Motion	Setting On / Off	Attivare/Disattivare la funzione di rallentatore e movimento rapido.
Impostazione della funzione di rallentatore e movimento rapido Non selezionabile quando è impostato "EX Slow Shutter" (solo PMW-200).	Frame Rate Da 1 a 60 (NTSC: 30 , PAL: 25)	Impostare la velocità di registrazione dei fotogrammi per la modalità rallentatore e movimento rapido. La gamma di valori di impostazione varia a seconda della regione e del formato video della selezione.
Rec Review	3 sec / 10 sec / Clip	Impostare il tempo di riproduzione dell'ultimo clip registrato utilizzando la funzione Rec-Review. 3 sec: gli ultimi 3 secondi 10 sec: gli ultimi 10 secondi Clip: l'intera durata del clip
TLCS	Level +1.0 / +0.5 / ±0 / -0.5 / -1.0	Impostare il livello di destinazione (per renderlo più chiaro o più scuro) (PMW-200)/esposizione automatica (PMW-100) del controllo diaframma automatico nel sistema TLCS. (Questa impostazione influisce anche sul controllo del guadagno nella modalità AGC e sul controllo della velocità dell'otturatore nella modalità Otturatore automatico.) +1.0: apertura di uno stop ulteriore +0.5: apertura di un mezzo stop ulteriore ±0: standard -0.5: chiusura di un mezzo stop ulteriore -1.0: chiusura di uno stop ulteriore
Impostazione del TLCS (sistema di controllo del livello totale) (autoregolazione del guadagno, dell'esposizione e dell'otturatore)	Mode Backlight / Standard / Spotlight	Impostare la modalità di controllo del diaframma automatico (PMW-200)/esposizione automatica (PMW-100) nel sistema TLCS. Backlight: modalità controluce che riduce l'oscuramento di un soggetto in controluce Standard: modalità standard Spotlight: modalità spotlight per ridurre le zone di massima luce sul soggetto posto al centro dell'inquadratura
	Speed -99 a +99 (+50)	Impostare la velocità di tracciamento del controllo del TLCS.
	AGC On / Off	Attivare/disattivare la funzione AGC (controllo di guadagno automatico).
	AGC Limit 3 / 6 / 9 / 12 / 18 dB	Impostare il guadagno massimo in AGC.
	AGC Point PMW-200: F2.8 / F4 / F5.6 PMW-100: E98 / E95 / E92	PMW-200: Impostare il punto del diaframma per passare al controllo automatico del diaframma e AGC (Auto Gain Control) quando la modalità AGC è attiva. PMW-100: Impostare la posizione di esposizione per passare al controllo automatico dell'esposizione e dell'AGC (controllo di guadagno automatico) quando la modalità AGC è attiva.
	Auto Shutter On / Off	Attivare/disattivare la funzione di controllo Otturatore automatico.

CAMERA SET

Voci dei menu	Voci secondarie e valori di impostazione	Descrizione
	A.SHT Limit PMW-100: 1/100 1/125 1/250 1/500 PMW-200: 1/100 1/150 1/200 1/250	Impostare la velocità massima dell'otturatore nel controllo Otturatore automatico.
	A.SHT Point PMW-200: F5.6 / F8 / F11 / F16 PMW-100: E87 / E82/ E77 / E72	Impostare la posizione di esposizione per passare al controllo del diaframma automatico (PMW-200)/esposizione automatica (PMW-100) e al controllo automatico dell'otturatore quando la modalità Otturatore automatico è attiva.
Shockless White Impostazione del bilanciamento del bianco graduale	Off / 1 / 2 / 3	Selezionare la velocità di passaggio al bilanciamento del bianco quando la modalità del bilanciamento del bianco è attiva. Impostare su "Off" per modificare immediatamente il bilanciamento del bianco. Selezionare un numero più alto per modificare il bilanciamento del bianco più lentamente tramite interpolazione.
White Switch Impostazione dell'interruttore WHITE BAL	ATW / MEM	Selezionare la modalità di bilanciamento del bianco selezionata nella posizione B dell'interruttore WHITE BAL.
ATW Speed Impostazione del bilanciamento automatico del bianco	1 / 2 / 3 / 4 / 5	Impostare la velocità di tracciamento dell'ATW. Più grande è il numero impostato, maggiore sarà la velocità.
ATW Mode (solo PMW-200) Impostazione modalità ATW	Natural / Pure	Natural: in base alla luminosità della scena, consente di regolare automaticamente il bilanciamento del bianco rispetto all'ambientazione naturale. Pure: non mettendo da parte il colore blu o rosso, consente di regolare automaticamente il bilanciamento del bianco avvicinandosi ai colori originali.
Wide Conversion Impostazione dell'uso di un obiettivo grandangolare	On / Off	Impostare su "On" quando è attaccato un obiettivo grandangolare.
Steady Shot Impostazione dello stabilizzatore di immagini	On / Off	Attivare/disattivare la funzione di stabilizzazione delle immagini.
Image Inversion (solo PMW-200) Impostazione della funzione di inversione delle immagini	Normal / H INV / V INV / H+V	Normal: direzione normale delle immagini H INV: inversione orizzontale dell'immagine V INV: inversione verticale dell'immagine H+V: inversione orizzontale e verticale dell'immagine
	Note	<ul style="list-style-type: none"> Non può essere impostato durante la registrazione, durante la visualizzazione delle barre di colore o mentre si utilizza la Revisione della registrazione. Non può essere impostato quando è impostata la funzione di bilanciamento automatico del nero.

CAMERA SET

Voci dei menu	Voci secondarie e valori di impostazione	Descrizione
NightShot (solo PMW-100) Impostazione della funzione di visione notturna	Setting On / Off	Attivare/disattivare la funzione di visione notturna.
	NS Light Auto / Off	Impostare la linea a infrarossi NightShot per l'emissione automatica quando la funzione "NightShot" è impostata su "On."
Exposure (solo PMW-100) Impostazione della funzione di esposizione	Auto / Manual	Selezionare se impostare l'esposizione automaticamente o manualmente. Nota Questo non è selezionabile quando la funzione "NightShot" è impostata su "On."
Auto Black Bal. Impostazione del bilanciamento automatico del nero	Execute / Cancel	Attivare/disattivare la funzione di bilanciamento automatico del nero. Note <ul style="list-style-type: none">• Non può essere impostato durante la registrazione o durante la visualizzazione delle barre di colore.• Non può essere impostato contemporaneamente alla registrazione delle immagini nella cache, alla registrazione a intervalli, alla registrazione per fotogrammi, al rallentatore e in movimento rapido, all'otturatore lento o all'otturatore lento supersensibile.

Menu AUDIO SET

AUDIO SET

Voci dei menu	Voci secondarie e valori di impostazione	Descrizione
Audio Input Impostazione degli ingressi audio 	CH3 Input Source Internal / External	Impostare la sorgente del segnale audio da registrare per CH3 per un formato registrabile a 4 canali. Internal: registrare il lato L del microfono interno per CH3. External: registrare il segnale AUDIO IN CH1 per CH3.
	CH4 Input Source Internal / External	Impostare la sorgente del segnale audio da registrare per CH4 per un formato registrabile a 4 canali. Internal: registrare il lato R del microfono interno per CH4. External: registrare il segnale AUDIO IN CH2 per CH4.
	EXT MIC CH1 Ref -70 dB / -60 dB / -50 dB / -40 dB / -30 dB	Selezionare il livello di ingresso di riferimento qualora un microfono esterno sia collegato al connettore AUDIO IN CH1 e quel segnale viene utilizzato come fonte di segnale audio per CH1 o CH3. Selezionabile indipendentemente dall'impostazione del commutatore AUDIO SELECT. Nota Non è disponibile quando il commutatore AUDIO IN CH-1 è impostato su INT e "CH3 Input Source" è impostato su "Internal." È inoltre non disponibile quando l'interruttore di ingresso CH-1 (LINE/MIC/MIC+48V) è impostato su LINE.

AUDIO SET

Voci dei menu	Voci secondarie e valori di impostazione	Descrizione
	EXT MIC CH2 Ref -70 db / -60 db / -50 db / -40 db / -30 db	Selezionare il livello di ingresso di riferimento qualora un microfono esterno sia collegato al connettore AUDIO IN CH2 e quel segnale viene utilizzato come fonte di segnale audio per CH2 o CH4. Selezionabile indipendentemente dall'impostazione del commutatore AUDIO SELECT.
		Nota Non è disponibile quando il commutatore AUDIO IN CH-2 è impostato su INT e "CH4 Input Source" è impostato su "Internal." È inoltre non disponibile quando l'interruttore di ingresso CH-2 (LINE/MIC/MIC+48V) è impostato su LINE.
	INT MIC Level -12 db / -6 db / 0 db / +6 db / +12 db	Selezionare il livello del microfono interno. Selezionabile indipendentemente dall'impostazione del commutatore AUDIO SELECT.
	Limiter Mode Off / -6 db / -9 db / -12 db / -15 db / -17 db	Selezionare se attivare il limitatore quando un segnale forte è in ingresso mentre il commutatore AUDIO SELECT è impostato su MANU (manuale).
	AGC Spec -6 db / -9 db / -12 db / -15 db / -17 db	Selezionare il livello di ingresso audio AGC.
	CH1&2 AGC Mode Mono / Stereo	Selezionare la messa a punto automatica per il livello in ingresso di un segnale audio analogico registrato su CH-1/ CH-2. Mono: eseguire per ciascun canale. Stereo: eseguire in modalità stereo.
	CH3&4 AGC Mode Mono / Stereo / Off	Selezionare la messa a punto automatica per il livello in ingresso di un segnale audio analogico registrato su CH-3 o CH-4. Mono: eseguire per ciascun canale. Stereo: eseguire in modalità stereo. Off: non eseguire la messa a punto automatica. Viene applicata l'impostazione della modalità limitatore.
	1KHz Tone On / Off	Attivare/disattivare il segnale del tono di riferimento 1-kHz.
	Wind Filter CH-1 On / Off	Attivare/disattivare il filtro antiventto per CH1.
	Wind Filter CH-2 On / Off	Attivare/disattivare il filtro antiventto per CH2.
	Wind Filter CH-3 On / Off	Attivare/disattivare il filtro antiventto per CH3.
	Wind Filter CH-4 On / Off	Attivare/disattivare il filtro antiventto per CH4.
	EXT CH Select CH-1 CH-1/CH-2	CH-1: registrare il segnale di ingresso esterno CH1 in CH1 e CH2 (quando il commutatore CH-2 AUDIO IN è impostato su EXT). Se "CH4 Input Source" è impostato su "External," è anche possibile registrare in CH4. CH-1/CH-2: registrare ogni segnale di ingresso esterno nel rispettivo canale.

AUDIO SET

Voci dei menu	Voci secondarie e valori di impostazione	Descrizione
Audio Output Impostazione delle uscite audio	Monitor CH CH-1/CH-2 (CH-3/CH-4) CH-1+CH-2 (CH-3+CH-4) CH-1 (CH-3) CH-2 (CH-4)	Selezionare i canali audio da dedicare alle cuffie e all'altoparlante incorporato. CH-1/CH-2 (CH-3/CH-4): Stereo CH-1+CH-2 (CH-3+CH-4): Mix CH-1 (CH-3): solo CH-1 (CH-3) CH-2 (CH-4): solo CH-2 (CH-4) () : con Output CH impostato su "CH-3/CH-4"
	Output CH CH-1/CH-2 CH-3/CH-4	Selezionare i canali di uscita audio dai canali 1 e 2 o dai canali 3 e 4.
	Alarm Level 0 a 7 (4)	Impostare il volume audio dell'allarme.
	Beep On / Off	Selezionare se far emettere un beep allo svolgersi di ciascuna operazione.

Menu VIDEO SET**VIDEO SET**



Voci dei menu	Valori di impostazione	Descrizione
Input Source Select Impostazione della sorgente di ingresso	Camera / i.LINK	Selezionare il segnale video e audio per la sorgente in ingresso. Camera: immagine videocamera i.LINK: ingresso HDV/DVCAM attraverso il connettore i.LINK (HDV/DV)
		Note
		<ul style="list-style-type: none"> i.LINK non è disponibile quando si utilizza UDF DVCAM è solo per visualizzazione e non è registrabile.
SDI/HDMI/i.LINK I/O Select Selezione dei segnali di ingresso/uscita per i connettori	Quando si utilizza la modalità UDF HD HD SDI & HD HDMI SD SDI & SD HDMI i SD HDMI P Off Quando si utilizza la modalità FAT HD (HQ) HD SDI & HD HDMI SD SDI & SD HDMI i SD HDMI i & DVCAM SD HDMI P Off	HD SDI & HD HDMI: per riprodurre segnali HD SDI provenienti dal connettore SDI OUT e segnali HD HDMI provenienti dal connettore HDMI OUT. SD SDI & SD HDMI i: per riprodurre segnali SD SDI provenienti dal connettore SDI OUT e segnali interlacciati SD HDMI provenienti dal connettore HDMI OUT. HD HDMI & HDV: per riprodurre segnali HD HDMI provenienti dal connettore HDMI OUT e stream HDV in ingresso/uscita provenienti dal connettore i.LINK (HDV/DV). SD HDMI i & HDV: per riprodurre segnali interlacciati SD HDMI provenienti dal connettore HDMI OUT e stream HDV in ingresso/uscita provenienti dal connettore i.LINK (HDV/DV). SD HDMI P & HDV: per riprodurre segnali progressivi SD HDMI provenienti dal connettore HDMI OUT e stream HDV in ingresso/uscita provenienti dal connettore i.LINK (HDV/DV).

VIDEO SET



Voci dei menu	Valori di impostazione	Descrizione
	Quando si utilizza la modalità FAT HD (SP) HD SDI & HD HDMI SD SDI & SD HDMI i HD HDMI & HDV SD HDMI i & HDV SD HDMI P & HDV SD HDMI i & DVCAM Off	SD HDMI i & DVCAM: per riprodurre segnali interlacciati SD HDMI provenienti dal connettore HDMI OUT e stream DVCAM in ingresso/uscita provenienti dal connettore i.LINK (HDV/DV). SD HDMI P: per riprodurre segnali progressivi SD HDMI provenienti dal connettore HDMI OUT. Off: non è presente alcuna uscita proveniente dai connettori SDI/HDMI/i.LINK.
	Quando si utilizza la modalità UDF SD SD SDI & SD HDMI i Off	Note • I segnali non vengono emessi dal connettore SDI OUT quando questo non è impostato su un'impostazione HD SDI o SD SDI. • Non è possibile utilizzare la modalità rallentatore e movimento rapido quando questo è impostato su stream DVCAM in ingresso/uscita.
	Quando si utilizza la modalità FAT SD SD SDI & SD HDMI i SD HDMI i & DVCAM Off	
SDI/HDMI/Video Out Super Impostazione delle informazioni sui caratteri per ogni uscita	On / Off	Definire se aggiungere i menu e le indicazioni di stato del monitor LCD/schermo EVF all'uscita dei connettori SDI OUT, HDMI OUT, VIDEO OUT e A/V OUT. Nota Nella miniatura, le schermate EXPAND CLIP e SHOT MARK, i menu e le indicazioni di stato del monitor LCD/schermo EVF vengono visualizzati indipendentemente dall'impostazione di questa voce.
Down Converter Selezione della modalità operativa della conversione	Squeeze / Letterbox / Edge Crop	Impostare la modalità di uscita (aspetto) per i segnali SD Squeeze: per ridurre in senso orizzontale un'immagine 16:9 in un'immagine 4:3 Letterbox: per mascherare le aree superiore e inferiore di un'immagine 4:3 e visualizzare un'immagine 16:9 al centro dello schermo Edge Crop: per tagliare entrambi i lati di un'immagine 16:9 in modo da ottenere un'immagine 4:3
23.98P Output Selezione della modalità di uscita	59.94i (2-3 Pull Down)/ 23.98PsF	Selezionare il formato di uscita video quando il formato video per la modalità UDF HD è HD422 50/1080/23.98P, HD420 HQ/1080/23.98P, HD422 50/720/23.98P, HD420 HQ/720/23.98P o il formato video per la modalità FAT HD è HQ 1920/23.98P o HQ 1440/23.98P.
SDI Rec Control Impostazione della registrazione sincronizzata	Off / HD SDI Remote I/F	Attivare la funzione che abilita la registrazione sincronizzata con questa videocamera. HD SDI Remote I/F: alimentare un segnale di commutazione REC verso un registratore collegato al connettore SDI OUT.

Menu LCD/VF SET

LCD/VF SET

Voci dei menu	Voci secondarie e valori di impostazione	Descrizione
LCD Regolazione del monitor LCD	Color -99 a +99 (± 0)	Regolare il colore delle immagini sul monitor LCD.
	Contrast -99 a +99 (± 0)	Regolare il contrasto delle immagini sul monitor LCD.
	Brightness -99 a +99 (± 0)	Regolare la luminosità delle immagini sul monitor LCD.
EVF Impostazione del mirino	Backlight High / Low	Selezionare la luminosità della retroilluminazione dell'EVF.
	Mode Color / B&W	Selezionare la modalità di visualizzazione dell'EVF durante la registrazione (o registrazione in standby). Color: modalità Colore B&W: modalità Bianco e nero
	Contrast -99 a +99 (± 0)	Regolare il contrasto delle immagini sullo schermo EVF.
	Brightness -99 a +99 (± 0)	Regolare la luminosità delle immagini sullo schermo EVF.
	Power Auto / On	Impostare la condizione che determina l'attivazione dell'EVF. Auto: per attivarlo quando il monitor LCD è chiuso o capovolto. On: per tenerlo attivato a prescindere dallo stato del monitor LCD.
Peaking Impostazione della funzione di peaking per il monitor LCD/EVF 	Setting On / Off	Attivare/disattivare la funzione di peaking.
	Color White / Red / Yellow / Blue	Selezionare il colore del segnale di peaking.
	Level High / Mid / Low	Impostare il livello del segnale di peaking.
Marker Impostazione degli indicatori aggiunti alle immagini sul monitor LCD/ schermo EVF 	Setting On / Off	Attivare/disattivare la visualizzazione di tutti gli indicatori in combinazione.
	Safety Zone On / Off	Attivare/disattivare l'indicatore di sicurezza.
	Safety Area 80% / 90% / 92.5% / 95%	Selezionare il formato (rapporto rispetto allo schermo intero) dell'indicatore della zona di sicurezza.
	Center Marker On / Off	Attivare/disattivare l'indicatore centrale.
	Aspect Marker Line / Mask / Off	Selezionare l'indicatore di formato. Line: visualizzazione di linee bianche Mask: abbassamento del livello del segnale video delle aree esterne al range dell'indicatore. Off: indicazione disattivata
		Nota Quando nella modalità SD viene selezionato un formato video EC (Edge Crop), non vengono visualizzati indicatori del formato.

LCD/VF SET

Voci dei menu	Voci secondarie e valori di impostazione	Descrizione
	Aspect Select 4:3 / 13:9 / 14:9 / 15:9 / 1.66:1 / 1.85:1 / 2.35:1 / 2.4:1	Selezionare il rapporto dell'indicatore del formato.
	Aspect Mask 90% / 80% / 70% / 60% / 50% / 40% / 30% / 20% / 10% / 0%	Se "Aspect Marker" è impostato su "Mask", selezionare la luminosità delle immagini all'esterno dell'indicatore del formato.
	Guide Frame On / Off	Attivare/disattivare l'indicatore della cornice guida.
Zebra Impostazione del motivo zebraato 	Setting On / Off	Attivare/disattivare la funzione zebra.
	Zebra Select 1 / 2 / Both	Selezionare i motivi zebraati da visualizzare. 1: per visualizzare solo Zebra1 (il valore predefinito è 70%) per un'area entro $\pm 10\%$ del livello video "Zebra1 Level". 2: per visualizzare solo Zebra2 (il valore predefinito è 100%) per un livello video oltre il 100%. Both: per visualizzare il motivo zebraato 1 e il motivo zebraato 2
	Zebra1 Level 50 a 107 (70)	Impostare il livello di visualizzazione del motivo zebraato 1.
Display On/Off Selezione delle voci da visualizzare sullo schermo del monitor LCD/EVF 	Video Level Warnings On / Off	Attivare/disattivare la visualizzazione dell'indicatore di avvertenza quando l'immagine è troppo chiara o troppo scura.
	Brightness Display On / Off	Attivare/disattivare l'indicazione numerica che mostra la luminosità dell'immagine.
	Histogram Display On / Off	Attivare/disattivare l'indicazione dell'istogramma che segnala la distribuzione dei livelli dell'immagine.
	Lens Info Meter / Feet / Off	Selezionare l'indicazione della profondità di campo. Meter: per indicarla in metri Feet: per indicarla in piedi Off: indicazione disattivata
	Zoom Position Number / Bar / Off	Selezionare il tipo di indicazione per la posizione dello zoom. Number: indicazione tramite un numero Bar: indicazione tramite una barra Off: indicazione disattivata
	Audio Level Meter On / Off	Attivare/disattivare l'indicazione del misuratore di livello audio.
	Timecode On / Off	Attivare/disattivare l'indicazione dei dati temporali (codice temporale, bit utente, durata).
	Battery Remain On / Off	Attivare/disattivare l'indicazione della batteria residua/tensione di ingresso DC.
	Media Remain On / Off	Attivare/disattivare l'indicazione dello spazio residuo disponibile sul supporto.
	TLCS Mode On / Off	Attivare/disattivare l'indicazione della modalità TLCS.

LCD/VF SET

Voci dei menu	Voci secondarie e valori di impostazione	Descrizione
Steady Shot On / Off		Attivare/disattivare l'indicazione della funzione di stabilizzazione delle immagini.
Focus Mode On / Off		Attivare/disattivare l'indicazione della modalità messa a fuoco.
White Balance Mode On / Off		Attivare/disattivare l'indicazione della modalità bilanciamento del bianco.
Picture Profile On / Off		Attivare/disattivare l'indicazione del profilo immagine.
Filter Position (solo PMW-200) On / Off		Attivare/disattivare l'indicazione dell'impostazione del filtro ND.
Iris Position (solo PMW-200) On / Off		Attivare/disattivare l'indicazione dell'impostazione del diaframma.
Exposure Position (solo PMW-100) On / Off		Attivare/disattivare l'indicazione dell'esposizione.
Gain Setting On / Off		Attivare/disattivare l'indicazione dell'impostazione del guadagno.
Shutter Setting On / Off		Attivare/disattivare l'indicazione della velocità e della modalità otturatore.
Rec Mode On / Off		Attivare/disattivare l'indicazione della modalità di registrazione speciale (Frame Rec, Interval Rec, S&Q Motion).
Video Format On / Off		Attivare/disattivare l'indicazione del formato video.
Clip Name On / Off		Attivare/disattivare la visualizzazione del nome del clip.
ClipNumber (PB) On / Off		Attivare/disattivare la visualizzazione del numero del clip.
NightShot (solo PMW-100) On / Off		Attivare/disattivare la visualizzazione della visione notturna.
SDI Rec Control On / Off		Attivare/disattivare la visualizzazione delle registrazione sincrona (la visualizzazione Rec2).
Wide Conversion On / Off		Attivare/disattivare l'indicazione dell'impostazione Wide Conversion.

Menu TC/UB SET

TC/UB SET

Voci dei menu	Voci secondarie e valori di impostazione	Descrizione
Timecode Impostazione del codice temporale	Mode Preset / Regen / Clock	<p>Impostare la modalità codice temporale.</p> <p>Preset: per far partire il codice temporale dal valore specificato</p> <p>Regen (rigenerazione): per far continuare il codice temporale solo durante la registrazione. Quando si inserisce un'altra scheda di memoria la videocamera avvia la registrazione successiva in modo che il codice temporale continui dall'ultimo codice temporale registrato sulla scheda.</p> <p>Clock: per utilizzare l'ora corrente come codice temporale</p>
		<p>Note</p> <ul style="list-style-type: none"> Nella registrazione a intervalli, registrazione per fotogrammi e registrazione in modalità rallentatore e movimento rapido, se "Mode" è impostato su "Preset" il codice temporale avanza in modalità Rec Run indipendentemente dall'impostazione "Run". Se viene impostato "Clock", il codice temporale avanza in modalità Regen. Quando è attiva la funzione Picture Cache (<i>pagina 50</i>) ("Setting" di "P.Cache Rec" è impostato su "On"), il codice temporale avanza sempre in modalità Free Run. Quando la funzione di Registrazione delle immagini nella memoria cache è disattivata, viene ripristinata la modalità di funzionamento alla modalità selezionata.
	Run Rec Run / Free Run	<p>Impostare la modalità di funzionamento quando la modalità codice temporale è impostata su "Preset".</p> <p>Rec Run: per impostare il codice temporale solo durante la registrazione. La continuità del codice temporale viene mantenuta tra i clip nella sequenza di registrazione finché non viene sostituita la scheda di memoria SxS. Se si rimuove la scheda di memoria e si registra su un'altra scheda, il codice temporale non continuerà quando si reinserisce la prima scheda nell'alloggiamento.</p> <p>Free Run: il codice temporale continua ad avanzare indipendentemente dallo stato di registrazione nella scheda di memoria SxS.</p>
	Setting	Impostare il codice temporale su un valore desiderato.
	Reset Execute / Cancel	Selezionare "Execute" per ripristinare il codice temporale su 00:00:00:00.
	TC Out Auto / Generator	<p>Selezionare l'uscita del codice temporale.</p> <p>Auto: per produrre il valore del generatore del codice temporale durante la registrazione e il valore del lettore del codice temporale durante la riproduzione.</p> <p>Generatore: per produrre il valore del generatore del codice temporale durante la registrazione o la riproduzione.</p>

TC/UB SET		
Voci dei menu	Voci secondarie e valori di impostazione	Descrizione

Users Bit Impostazione dei bit utente	Mode	Impostare la modalità bit utente.
	Fix / Date	Fix: per utilizzare un valore fisso desiderato come bit utente Date: per utilizzare la data corrente
Setting		Impostare i bit utente su un valore desiderato.

TC Format Impostazione del formato del codice temporale	DF / NDF	Impostare il formato del codice temporale. DF: drop frame NDF: non drop frame
---	-----------------	---

Nota

La frequenza formato/fotogrammi del video corrente determina se la modalità è fissata a DF o NDF (vedere qui di seguito), indipendentemente dall'impostazione TC Format.

Formati video	Impostazione fotogrammi	TC Format
59.94i	00 a 29	DF/NDF commutabile (DF fisso in modalità Clock)
59.94P		
29.97P	00 a 23 ²⁾	NDF fisso ³⁾
23.98P ¹⁾		
SP 1440/23.98P		
HD420 HQ/720/ 23.98P		
23.98P	00 a 24	NDF fisso
HQ 1920/23.98P		
HQ1440/23.98P		
HQ 1280/23.98P		
HD422 50/1080/ 23.98P		
HD420 HQ/1080/ 23.98P		
HD422 50/720/ 23.98P		
50i	00 a 24	NDF fisso
50P		
25P		

1) Con DF, è possibile impostare le cifre del fotogramma come desiderato nell'intervallo da 00 a 29.

Con NDF, il fotogramma all'inizio della registrazione è limitato a 00, 05, 10, 15, 20 o 25.

2) Le cifre del fotogramma in "Setting" sono limitate a 00, 04, 08, 12, 16 e 20.

Il fotogramma all'inizio della registrazione è limitato a 00, 04, 08, 12, 16, o 20.

Poiché "23.98P Output" (*pagina 93*) nel menu VIDEO SET diventa 59.94i (riduzione 2-3) quando è selezionata una registrazione (o registrazione in standby) HQ 1920/23.98P diversa da "23.98PsF", i codici temporali in sovrapposizione dell'uscita fotogrammi provenienti dal connettore SDI OUT vengono rinumerati da 00 a 29.

3) Anche in modalità Clock, il codice temporale subisce un graduale sfalsamento, poiché viene conteggiato per NDF. Poiché l'uscita dal connettore SDI OUT diventa video a riduzione 2-3 quando la registrazione (o registrazione in standby) HQ 1920/23.98P e altra diversa da "23.98PsF" è selezionata per "23.98P Output" (*pagina 93*) nel menu VIDEO SET, vengono creati campi in cui i codici temporali in sovrapposizione vengono visualizzati sullo schermo.

Menu OTHERS

OTHERS

Voci dei menu	Voci secondarie e valori di impostazione	Descrizione
All Reset Ripristino delle impostazioni di fabbrica	Execute / Cancel	Selezionare "Execute" per ripristinare le impostazioni di fabbrica della videocamera.
Camera Data Memorizzazione/ richiamo delle impostazioni dei menu	Store Execute / Cancel	Quando si seleziona "Execute" per memorizzare i valori di impostazione, il file di impostazione viene memorizzato in una delle seguenti directory. Per UDF: /General/Sony/PRO/CAMERA/XDCAM/PMW_xxx/ Per FAT: /SONY/PRO/CAMERA/XDCAM_EX/PMW_xxx/
	Recall Execute / Cancel	Selezionare "Execute" per recuperare i valori di impostazione da una scheda di memoria SxS.
Time Zone Impostazione del fuso orario	UTC -12:00 a +13:30	Impostare la differenza di fuso orario rispetto all'UTC in intervalli di 30 minuti. Nota L'impostazione predefinita è differente nelle aree di vendita. Stati Uniti e Canada: -5:00 Europa: 0:00 Oceania: +10:00
Clock Set Impostazione dell'orologio incorporato	Date/Time 12H/24H 12H / 24H	Impostare l'ora e la data correnti. Selezionare la modalità di visualizzazione dell'ora. 12H: modalità 12 ore 24H: modalità 24 ore
	Date Mode YYMMDD / MMDDYY / DDMMYY	Selezionare la modalità di visualizzazione della data. YYMMDD: nella sequenza anno, mese, giorno MMDDYY: nella sequenza mese, giorno, anno DDMMYY: nella sequenza giorno, mese, anno
Language Selezione della lingua per i menu e i messaggi	English / Japanese / Chinese	English: per la visualizzazione in inglese Japanese: per la visualizzazione in giapponese Chinese: per visualizzare in cinese Nota La lingua "Japanese" è efficace solo nei messaggi di avviso. I menu e gli indicatori di stato non cambiano.

OTHERS

Voci dei menu	Voci secondarie e valori di impostazione	Descrizione
Assign Button	PMW-100: <1> a <4>	Assegnare una funzione ai tasti ASSIGN 1/2/3/4. (Le funzioni selezionabili sono condivise.)
Assegnazione delle funzioni ai tasti programmabili	PMW-200: <1> a <5> Off / Zebra / Peaking / Marker / Last Clip DEL / ATW / ATW Hold / Rec Review / Rec / Picture Cache / Freeze Mix / Expanded Focus / Spotlight / Backlight / IR Remote / Shot Mark1 / Shot Mark2 / VF Mode / BRT Disp / Histogram / Lens Info / OK Mark / NightShot (solo PMW-100) / Clip Flag OK / Clip Flag NG / Clip Flag Keep / Clip Continuous Rec / LCD / VF Adjust / Exposure (solo PMW-100) / Color Bars / One Push AE (solo PMW-100) / One Push Auto Iris (Solo PMW-200)	Off: nessuna funzione attivata Zebra: per attivare/disattivare la funzione zebra Peaking: per attivare/disattivare la funzione peaking Marker: per attivare/disattivare le funzioni area di sicurezza, indicatore centrale, indicatore del formato e cornice guida come gruppo Last Clip DEL: per eseguire la funzione eliminazione (ripresa) ultimo clip ATW: per attivare/disattivare la funzione ATW ATW Hold: per attivare/disattivare la funzione ATW Hold Rec Review: per eseguire la funzione di revisione della registrazione Rec: per avviare/arrestare la registrazione Picture Cache: per attivare/disattivare la funzione di registrazione delle immagini nella memoria cache Freeze Mix: per eseguire la funzione Freeze Mix Expanded Focus: per attivare/disattivare la messa a fuoco ingrandita Spotlight: per abilitare e disabilitare la modalità Spotlight TLCS Backlight: per abilitare e disabilitare la modalità Backlight TLCS IR Remote: per attivare/disattivare il telecomando a infrarossi Shot Mark1: per aggiungere l'indicatore di ripresa 1 (solo modalità HD) Shot Mark2: per aggiungere l'indicatore di ripresa 2 (solo modalità HD) VF Mode: per passare dalla modalità colore alla modalità bianco e nero e viceversa per lo schermo EVF BRT Disp: per attivare/disattivare la funzione di indicazione del livello di luminosità Histogram: per attivare/disattivare la funzione di indicazione dell'istogramma Lens Info: per commutare l'indicazione della profondità di campo su "Off"/"Meter"/"Feet" OK Mark: per aggiungere o rimuovere il contrassegno OK (solo modalità HD, non valido nella schermata delle miniature) NightShot (solo PMW-100): per attivare/disattivare la funzione "NightShot" Clip Flag OK: per abilitare e disabilitare i flag OK per i clip durante la registrazione e la riproduzione (solo UDF) Clip Flag NG: per abilitare e disabilitare i flag NG per i clip durante la registrazione e la riproduzione (solo UDF) Clip Flag Keep: per abilitare e disabilitare i flag Keep per i clip durante la registrazione e la riproduzione (solo UDF) Clip Continuous Rec: per attivare/disattivare la funzione di registrazione clip continua
	<1> Zebra	
	<2> Peaking	
	<3> Off	
	<4> Off	
	<5> Off (solo PMW-200)	

OTHERS

Voci dei menu	Voci secondarie e valori di impostazione	Descrizione
		LCD/VF Adjust: per commutare l'indicazione della barra di livello della funzione di regolazione LCD/VF (regolazione luminosità LCD → regolazione contrasto LCD → regolazione luminosità VF → regolazione contrasto VF → off)
		Exposure (solo PMW-100): per commutare la funzione esposizione tra "Auto"/"Manual"
		Color Bars: per commutare tra barra di colore e segnale videocamera
		One Push AE (solo PMW-100): per eseguire la funzione One Push AE
		One Push Auto Iris (Solo PMW-200): per eseguire la funzione diaframma One Push.
Tally	Front	Impostare la luminosità della spia di controllo.
Impostazione delle spie di controllo	High / Low / Off	High: per aumentare la luminosità della spia Low: per attenuare la luminosità della spia Off: per non accendere la spia
Hours Meter	Hours (Sys)	Viene visualizzato il tempo d'uso accumulato non azzerabile.
Visualizzazione dei contatore	Hours (Reset)	Viene visualizzato il tempo d'uso accumulato azzerabile.
	Reset	Selezionare "Execute" per azzerare (0) il valore di Hours (Reset).
	Execute / Cancel	
IR Remote	On / Off	Impostare su "On" per attivare il funzionamento del telecomando a infrarossi fornito in dotazione.
Attivazione/disattivazione del telecomando		
		Nota L'impostazione torna automaticamente su "Off" quando si spegne la videocamera.
Battery Alarm	Low BATT	Impostare il livello della batteria a cui generare l'avvertenza Low BATT (in incrementi del 5%).
Impostazione dell'allarme alimentazione bassa	5% / 10% / 15% / ... / 45% / 50%	
	BATT Empty	Impostare il livello della batteria a cui generare l'avvertenza BATT Empty.
	3% a 7% (3%)	
	DC Low Volt1	Impostare la tensione DC IN a cui generare l'avvertenza DC Low Volt1.
	Da 11,5 V a 17,0 V (11,5 V)	
	DC Low Volt2	Impostare la tensione DC IN a cui generare l'avvertenza DC Low Volt2.
	Da 11,0 V a 14,0 V (11,0 V)	
Battery INFO	Tipo	Viene visualizzato il tipo (nome del prodotto).
Visualizzazione delle informazioni relative alla batteria	MFG Date	Viene visualizzata la data di produzione.
(solo visualizzazione)	Charge Count	Viene visualizzato il numero totale di cariche/scariche.
	Capacity	Viene visualizzata la capacità totale stimata di piena carica.
	Voltage	Viene visualizzata la tensione di uscita corrente.
	Durata residua	Viene visualizzato il livello corrente di carica residua.
Genlock	H Phase (HD)	Impostare la fase H (fase del segnale sync orizzontale) del segnale HD per la funzionalità Genlock.
Impostazione della funzionalità	-999 a +999 (±0)	
	H Phase (SD)	Impostare la fase H (fase del segnale sync orizzontale) del segnale SD per la funzionalità Genlock.
Genlock	-99 a +99 (±0)	

OTHERS		
Voci dei menu	Voci secondarie e valori di impostazione	Descrizione
Direct Menu Impostazione della funzione del menu diretto	All / Part / Off	All: tutte le operazioni del menu diretto sono consentite. Part: sono consentite solo alcune delle operazioni del menu diretto. Le operazioni consentite dipendono dall'impostazione dell'interruttore GAIN, SHUTTER o WHITE BAL. Off: non è consentita alcuna operazione del menu diretto.
Trigger Mode Impostazione per il funzionamento di un dispositivo di registrazione esterno collegato attraverso il connettore i.LINK (solo FAT)	Internal / Both / External	Internal: per attivare l'avvio/arresto della registrazione solo da una scheda di memoria SxS inserita in uno slot incorporato. Both: per attivare l'avvio/arresto della registrazione sia da una scheda di memoria SxS inserita in uno slot incorporato che da un dispositivo di registrazione esterno collegato tramite il connettore i.LINK. External: per attivare l'avvio/arresto della registrazione solo dal dispositivo di registrazione esterno collegato al connettore i.LINK.
System	Country NTSC Area / NTSC(J) Area / PAL Area	Selezionare l'area d'uso e impostare ON/OFF. NTSC Area: impostare ON NTSC(J) Area: impostare OFF PAL Area: impostare OFF
		Nota L'impostazione predefinita è differente nelle aree di vendita. Stati Uniti e Canada: NTSC Area Altre aree: PAL Area
	UDF/FAT UDF / FAT	Commutare il sistema file tra UDF/FAT.
	HD/SD HD / SD	Passare dalla modalità HD alla modalità SD e viceversa per la registrazione/riproduzione.

OTHERS

Voci dei menu	Voci secondarie e valori di impostazione	Descrizione
---------------	--	-------------

Format	Selezionare il formato video per la registrazione.	
<ul style="list-style-type: none"> • UDF HD Mode 	<ul style="list-style-type: none"> • FAT HD Mode 	<p>Modalità HD</p> <ul style="list-style-type: none"> • Velocità di trasmissione dei bit UDF: HD422 50 o HD420 HQ FAT: HQ o SP • Risoluzione orizzontale 1920, 1440 o 1280 • Velocità di trasmissione dei fotogrammi 23,98, 25, 29,97, 50 o 59,94 • Sistema di scansione i (interlacciata) o P (progressiva)
Country: NTSC Area/NTSC(J) Area	Country: NTSC Area/NTSC(J) Area	<p>SD Mode</p> <ul style="list-style-type: none"> • Velocità di trasmissione dei fotogrammi 25, 29,97, 50 o 59,94 • Sistema di scansione i (interlacciata) o P (progressiva) • Aspetto SQ (Squeeze) o EC (Edge Crop)
HD422 50/1080/59.94i	HQ 1920/59.94i	
HD420 HQ/1080/59.94i	HQ 1440/59.94i	
HD422 50/1080/29.97P	SP 1440/59.94i	
HD420 HQ/1080/29.97P	HQ 1920/29.97P	
HD422 50/1080/23.98P	HQ 1440/29.97P	
HD420 HQ/1080/23.98P	HQ 1920/23.98P	
HD422 50/720/59.94P	HQ 1440/23.98P	
HD420 HQ/720/59.94P	SP 1440/23.98P	
HD422 50/720/29.97P	HQ 1280/59.94P	
HD422 50/720/23.98P	HQ 1280/29.97P	
HD420 HQ/720/23.98P	HQ 1280/23.98P	
Country: PAL Area	Country: PAL Area	
HD422 50/1080/50i	HQ 1920/50i	
HD420 HQ/1080/50i	HQ 1440/50i	
HD422 50/1080/25P	SP 1440/50i	
HD420 HQ/1080/25P	HQ 1920/25P	
HD422 50/720/50P	HQ 1440/25P	
HD420 HQ/720/50P	HQ 1280/50P	
HD422 50/720/25P	HQ 1280/25P	
• UDF SD Mode	• FAT SD Mode	
Country: NTSC Area/NTSC(J) Area	Country: NTSC Area/NTSC(J) Area	
DVCAM59.94i SQ	DVCAM59.94i SQ	
DVCAM59.94i EC	DVCAM59.94i EC	
DVCAM29.97P SQ	DVCAM29.97P SQ	
DVCAM29.97P EC	DVCAM29.97P EC	
Country: PAL Area	Country: PAL Area	
DVCAM50i SQ	DVCAM50i SQ	
DVCAM50i EC	DVCAM50i EC	
DVCAM25P SQ	DVCAM25P SQ	
DVCAM25P EC	DVCAM25P EC	

OTHERS

Voci dei menu	Voci secondarie e valori di impostazione	Descrizione
Clip Impostazione o eliminazione del nome del clip	Auto Naming C**** / Title / Plan	Selezionare il metodo per specificare i nomi dei clip. C****: solo UDF Title: per specificare come desiderato da "Title Prefix" Plan: per utilizzare un nome specificato nei metadati di pianificazione (se non viene specificato alcun nome nei metadati di pianificazione, viene utilizzato il nome specificato da "Title Prefix".)
	Title Prefix nnn_ (nnn=ultime tre cifre del numero di serie) (massimo 7 caratteri visualizzati)	Richiamare la schermata di impostazione dei caratteri per impostare la sezione del titolo (da 4 a 46 caratteri) dei nomi dei clip. Configurazione della schermata Character Set Area di selezione dei caratteri (3 righe): Selezionare un carattere da inserire nella posizione del cursore nell'area Title Prefix. !#\$%()+,-.=@[]^_~0123456789 abcdefghijklmnopqrstuvwxyz ABCDEFGHIJKLMNOPQRSTUVWXYZ Area di funzionamento del cursore (1 riga): Space: Sostituisce il carattere nella posizione del cursore con uno spazio INS: Inserisce uno spazio nella posizione del cursore DEL: Elimina il carattere nella posizione del cursore ←: Sposta il cursore a sinistra →: Sposta il cursore a destra ESC: Annulla la modifica ed esce dalla schermata Character Set END: Convalida la modifica ed esce dalla schermata Character Set Area Title Prefix (1 riga): Per immettere il titolo Per impostare il titolo 1 Utilizzando i tasti su/giù/sinistra/destra, selezionare (evidenziare) un carattere nell'area di selezione dei caratteri da inserire nella posizione del cursore nell'area Title Prefix. Premere quindi il tasto SEL/SET o il comando jog. 2 Ripetere il Punto 1 per l'impostazione del titolo. (Utilizzare Space, INS e DEL secondo necessità.) 3 Al termine dell'impostazione del titolo, selezionare END per uscire dalla schermata Character Set.
	Number Set Da 0001 a 9999	Impostare la seconda parte numerica composta da 4 cifre del nome del clip.
	Update Media(A) / Media(B)	Per aggiornare il file di gestione nella scheda di memoria SxS nell'alloggiamento selezionato. ¹⁾
	Last Clip DEL Execute / Cancel	Selezionare "Execute" per eliminare l'ultimo clip registrato.
	All Clips DEL Execute / Cancel	Selezionare "Execute" per eliminare tutti i clip della scheda di memoria SxS attiva.
		Nota Non è possibile eliminare i clip a cui è stato assegnato il contrassegno OK e i clip bloccati.
	Filter Clips OK / NG / KP / None	Scegliere tra OK (flag OK), NG (flag NG), KP (flag Keep), e None (nessun flag) per filtrare i clip visualizzati. (solo UDF)

OTHERS

Voci dei menu	Voci secondarie e valori di impostazione	Descrizione
	Lock All Clips Execute / Cancel	Selezionare "Execute" per proteggere tutti i clip. (solo UDF)
	Unlock All Clips Execute / Cancel	Selezionare "Execute" per rimuovere la protezione da tutti i clip. (solo UDF)
	Index Picture Pos Da 0 sec a 10 sec (0 sec)	Impostare l'immagine per visualizzare le miniature. Viene quindi selezionata la differenza di tempo dall'inizio del clip.
	Find Mode Clip / Rec Start	Impostare l'azione per quando si preme il tasto PREV/tasto NEXT. (solo UDF) Clip: Spostare all'inizio del clip corrente/successivo (la pressione del tasto PREV dall'inizio di un clip sposterà all'inizio del clip precedente.) Rec Start: Spostare all'essence mark Rec Start precedente/essence mark Rec Start successivo.
Copy All ²⁾ Impostazione per copia collettiva di clip e/o file General	Clip	Per copiare tutti i clip in una scheda di memoria SxS nell'altra.
	General Files	Per copiare tutti i file nella cartella General in una scheda di memoria SxS nell'altra.
	Clips&General	Per copiare tutti i clip e i file nella cartella General in una scheda di memoria SxS nell'altra.
Format Media Formattazione delle scheda di memoria SxS	Media(A) Execute / Cancel	Selezionare "Execute" per formattare la scheda di memoria SxS nell'alloggiamento A con il sistema file selezionato (UDF/FAT).
	Media(B) Execute / Cancel	Selezionare "Execute" per formattare la scheda di memoria SxS nell'alloggiamento B con il sistema file selezionato (UDF/FAT).
Plan.Metadata Impostazione metadati di pianificazione	Load/Slot(A) o Load/Slot(B) Execute / Cancel	Per caricare i metadati di pianificazione dalla scheda di memoria SxS nell'alloggiamento A o B. Selezionando "Execute" viene visualizzato l'elenco dei file dei metadati di pianificazione contenuti nella scheda di memoria SxS nell'alloggiamento A o B. Specificare un file, selezionare "Load" quindi "Execute" per caricare.
	Load/USB (PMW-200, solo in modalità UDF) Execute/Cancel	Carica i metadati di pianificazione dall'unità flash USB collegata al connettore dispositivo esterno. Selezionare "Execute" per visualizzare l'elenco dei file di metadati di pianificazione archiviati nell'unità flash USB e selezionare un file da caricare.

Note

- L'elenco file visualizza fino a 64 file. Anche se il numero totale di file di metadati di pianificazione è 64 o meno, potrebbero non apparire tutti i file di metadati di pianificazione se la directory in cui si trovano nella scheda di memoria SxS (General/Sony/Planning) contiene 512 file o più.
- Dopo l'avvio del caricamento, non rimuovere la scheda di memoria SxS fino alla visualizzazione del messaggio di completamento.

OTHERS

Voci dei menu	Voci secondarie e valori di impostazione	Descrizione
Properties	Execute / Cancel	<p>Selezionare “Execute” per visualizzare le informazioni dettagliate dei metadati di pianificazione caricati nella videocamera.</p> <p>File Name: nome file</p> <p>Assign ID: ID assegnazione</p> <p>Created: ora e data di creazione</p> <p>Modified: ora e data della modifica più recente</p> <p>Modified by: nome della persona che ha modificato il file</p> <p>Title1: titolo1 specificato nel file (nome clip in formato ASCII)</p> <p>Title2: titolo2 specificato nel file (nome clip in formato UTF-8)</p> <p>Material Gp: numero di gruppi materiali (gruppi di clip registrati utilizzando gli stessi metadati di pianificazione)</p> <p>Shot Mark1: nome definito per l’indicatore di ripresa 1</p> <p>Shot Mark2: nome definito per l’indicatore di ripresa 2</p> <p>Quando si seleziona “File Name”, “Assign ID”, “Title1” o “Title2” nella schermata delle proprietà dei metadati di pianificazione e quindi si preme il tasto SEL/SET o il comando jog, l’elemento selezionato viene visualizzato a schermo intero, consentendo la verifica immediata del nome di un file o di un clip lungo.</p>
		<p>Nota</p> <p>Non è possibile visualizzare a schermo intero i nomi degli indicatori di ripresa anche se si seleziona Shot Mark1 o Shot Mark2.</p>
Clear	Execute / Cancel	Selezionare “Execute” per cancellare i metadati di pianificazione caricati nella videocamera.
Clip Name Disp	Title1 (ASCII) / Title2 (UTF-8)	Selezionare la modalità di visualizzazione del nome del clip specificato nei metadati di pianificazione.
		<p>Nota</p> <p>Se nei metadati di pianificazione viene specificato un nome in formato ASCII e in formato UTF-8, la stringa di formato UTF-8 viene utilizzata come nome del clip. Se nei metadati di pianificazione è specificato solo il nome in formato ASCII o UTF-8, il nome specificato viene visualizzato indipendentemente dall’impostazione del menu.</p>

Configurazione dei menu e dettagli sulle impostazioni

OTHERS			
Voci dei menu	Voci secondarie e valori di impostazione	Descrizione	
Network (solo PMW-200) Impostazione delle connessioni di rete Nota È richiesto l'adattatore Wi-Fi CBK-WA01.	DHCP Enable / Disable	Selezionare se acquisire automaticamente l'indirizzo IP da un server DHCP (Enable) o meno (Disable)	
	IP Address Da 0.0.0.0 a 255.255.255.255 (192.168.1.10)	Impostare l'indirizzo IP quando "DHCP" è impostato su "Disable".	
	Subnet Mask Da 0.0.0.0 a 255.255.255.255 (255.255.255.0)	Impostare la subnet mask quando "DHCP" è impostato su "Disable".	
	Default Gateway Da 0.0.0.0 a 255.255.255.255 (0.0.0.0)	Impostare il gateway predefinito quando "DHCP" è impostato su "Disable".	
	User Name (admin)	Impostare il nome utente desiderato composto da 1 a 31 caratteri alfanumerici.	
	Password (pmw-200)	Impostare una password composto da 0 a 31 caratteri alfanumerici.	
		Nota I caratteri della password vengono visualizzati come "****".	
	Set Execute/Cancel	Conferma le impostazioni "Network". Selezionare "Execute" per confermare.	
	MAC Address	Visualizzare l'indirizzo MAC.	
	Net Config Reset Execute/Cancel	Ripristinare le impostazioni "Network" ai valori predefiniti. Selezionare "Execute" per effettuare il ripristino.	
	Wi-Fi (solo PMW-200) Impostazione per la connessione Wi-Fi Nota È richiesto l'adattatore Wi-Fi CBK-WA01.	Scan Networks Execute/Cancel	Cercare le connessioni di rete disponibili quando "Wi-Fi" è impostato su "Enable".
		SSID (visualizzazione nome di connessione di rete) Reset	Ripristinare il nome di connessione di rete alle impostazioni predefinite.
		Network Type Infra / Adhoc	Selezionare la modalità di connessione. Infra: modalità infrastruttura Adhoc: modalità ad hoc
Ch Da 1 a 11		Impostare il canale wireless quando "Network Type" è "Adhoc".	
Authentication		Selezionare l'autenticazione di rete. Open: autenticazione sistema aperto Shared: autenticazione chiave condivisa	
Quando "Network Type" è "Infra" Open / Shared / WPA / WPA2		WPA: autenticazione WPA (Wi-Fi Protected Access, accesso protetto Wi-Fi)	
Quando "Network Type" è "Adhoc" Open / Shared		WPA2: autenticazione WPA2 (accesso protetto Wi-Fi 2)	
Encryption		Selezionare il tipo di crittografia dati. Disable: non applica la crittografia dei dati.	
Quando "Authentication" è "Open" o "Shared" Disable / WEP		WEP: applica WEP (Wired Equivalent Privacy) TKIP: applica TKIP (Temporal Key Integrity Protocol) AES: applica AES (Advanced Encryption Standard)	
Quando "Authentication" è "WPA" o "WPA2" Disable / TKIP / AES			
WEP Key Index 1 / 2 / 3 / 4	Selezionare l'indice chiave quando "Encryption" è "WEP".		

OTHERS		
Voci dei menu	Voci secondarie e valori di impostazione	Descrizione
	Input Select	Selezionare il formato di ingresso in base alla chiave di rete (o chiave di sicurezza).
	Quando "Encryption" è "WEP" ASCII5 / ASCII13 / HEX10 / HEX26	ASCII5: formato ASCII cinque caratteri ASCII13: formato ASCII 13 caratteri HEX10: 10 cifre esadecimali
	Quando "Encryption" è "TKIP" o "AES" ASCII8-63 / HEX64	HEX26: 26 cifre esadecimali ASCII8-63: formato ASCII a 8 bit da 8 a 63 caratteri HEX64: 64 cifre esadecimali (caratteri)
	Key (chiave di rete)	Impostare la chiave di rete (o chiave di sicurezza).
	Set Execute/Cancel	Confermare le impostazioni "Wi-Fi" quando "Wi-Fi" è impostato a "Enable". Selezionare "Execute" per confermare.
	Wi-Fi Status ■ ■ ■ Connecting (solo visualizzazione)	Visualizzare "Connecting" durante il tentativo di connessione. Visualizzare quadratini neri per mostrare lo stato di connessione tramite il numero di quadratini durante la connessione.
	Wireless Mode 802.11b / 802.11g / 802.11n	Visualizzare uno standard IEEE802.11.
	Wi-Fi Enable / Disable	Selezionare se attivare o disattivare la connessione Wi-Fi.
Version Visualizzazione della versione dell'unità	Vx.xx	Viene visualizzata la versione corrente del software della videocamera.
Version (Lens) (Solo PMW-100) Visualizzazione della versione dell'obiettivo	Vx.xx	Viene visualizzata la versione corrente dell'obiettivo della videocamera.
Version Up Aggiornamento di questa unità	Execute / Cancel	Selezionare "Execute" per aggiornare la videocamera. Utilizzare quando è richiesto l'aggiornamento.
		Nota Questa voce non può essere selezionata se non è stata caricata una scheda di memoria SxS.
Menu Scroll Impostazione del funzionamento dello scorrimento menu	Normal / Loop	Selezionare il metodo per lo scorrimento dei menu. Normal: il cursore si sposta e si arresta nella parte superiore o inferiore. Loop: il cursore continua a spostarsi verso l'alto (saltando dalla parte superiore a quella inferiore) o verso il basso (saltando dalla parte inferiore a quella superiore).

1) Se non è possibile effettuare la registrazione/ riproduzione con una scheda di memoria SxS poiché è stata utilizzata con un dispositivo diverso da questa videocamera o per qualsiasi altro motivo, provare ad aggiornare il file di gestione sulla scheda.

2) Quando si copia una scheda di memoria SxS contenente più clip e file in un'altra scheda di pari capacità, non tutti i clip e i file potrebbero venire copiati completamente, in base alle condizioni di uso o alle proprietà della memoria.

Collegamento di monitor e dispositivi di registrazione esterni

Per visualizzare le immagini in corso di registrazione/riproduzione su un monitor esterno, selezionare il segnale in uscita e collegare il monitor mediante l'apposito cavo.

È possibile registrare il segnale in uscita proveniente dalla videocamera quando è collegato un dispositivo di registrazione. A prescindere dal tipo di segnale, HD o SD, è possibile visualizzare sul monitor esterno le stesse informazioni di stato e menu visualizzate sul monitor LCD/schermo EVF.

In base al segnale alimentato al monitor, impostare "SDI/HDMI/Video Out Super" (pagina 92) nel menu VIDEO SET su "On".

In caso di uscita di segnali SD in modalità HD, selezionare preventivamente la modalità di uscita (Squeeze, Letterbox o Edge Crop) con "Down Converter" (pagina 92) nel menu VIDEO SET.

Nota

Ai segnali SD convertiti vengono applicate le seguenti limitazioni:
Le immagini di 50P/50i/25P vengono emesse come segnali PAL, quelle di 59.94P/59.94i/29.97P come segnali NTSC e quelle di 23.98P come segnali NTSC di riduzione 2-3.

Connettore SDI OUT (tipo BNC)

L'impostazione di fabbrica del connettore prevede l'emissione di un segnale HD SDI. Quando si imposta la videocamera sulla modalità SD, il connettore emette un segnale SD SDI. Impostare "SDI/HDMI/i.LINK I/O Select" (pagina 91) nel menu VIDEO SET su "SD SDI & SD HDMI i" per riprodurre segnali SD SDI convertiti per il monitoraggio, anche in modalità HD. Per il collegamento, utilizzare un cavo coassiale da 75-ohm disponibile in commercio.

Per avviare la registrazione su un dispositivo esterno in sincronizzazione

Con un'uscita di segnale HD SDI selezionata, la registrazione sincronizzata è possibile alimentando un segnale di commutazione REC verso un dispositivo di registrazione esterno collegato attraverso il connettore SDI OUT. Per abilitare la registrazione sincronizzata, impostare

"SDI Rec Control" (pagina 92) nel menu VIDEO SET su "HD SDI Remote I/F."

Note

- Se si imposta "SDI/HDMI/i.LINK I/O Select" nel menu VIDEO SET non su "HD SDI & HD HDMI" o "SD SDI & SD HDMI i" e si utilizza il connettore HDMI OUT e il connettore i.LINK (HDV/DV), non verrà emesso alcun segnale dal connettore SDI OUT.
- Se un dispositivo esterno collegato non corrisponde a un segnale di attivazione REC, il dispositivo non può essere utilizzato.

Connettore HDMI OUT (Connettore tipo A)

L'emissione del segnale da questo connettore è abilitata impostando "SDI/HDMI/i.LINK I/O Select" (pagina 91) nel menu VIDEO SET. Nella modalità HD è possibile selezionare l'uscita interlacciata HD HDMI, SD HDMI o progressiva SD HDMI.

Nella modalità SD, è possibile emettere solo un segnale SD HDMI interlacciato.

Per il collegamento, utilizzare un cavo HDMI disponibile in commercio.

Connettore VIDEO OUT (tipo BNC)

Modificando l'impostazione "SDI/HDMI/i.LINK I/O Select" (pagina 91) nel menu VIDEO SET, è possibile emettere segnali HD-Y in modalità HD o segnali composti analogici SD convertiti in modalità SD.

Per il collegamento, utilizzare un cavo BNC disponibile in commercio.

Connettore i.LINK (HDV/DV) (IEEE1394, 4-pin)

È possibile abilitare ingresso/uscita di uno stream HDV o DVCAM modificando "SDI/HDMI/i.LINK I/O Select" (pagina 91) nel menu VIDEO SET.

Per impostare l'ingresso, selezionare "i.LINK" in "Input Source Select" (pagina 91) nel menu VIDEO SET.

È possibile collegare un monitor o VTR che supporta i.LINK.

Per dettagli sul collegamento i.LINK, vedere “Collegamento tramite i.LINK (solo FAT)” (pagina 111).

Connettore A/V OUT (connettore multiplo composito audio/video)

Modificando l'impostazione “SDI/HDMI/i.LINK I/O Select” (pagina 91) nel menu VIDEO SET, è possibile emettere segnali audio a 2 canali e segnali compositi analogici SD convertiti per il monitoraggio.

Per il collegamento utilizzare il cavo AV fornito in dotazione.

Operazioni sui clip con un computer

Per utilizzare l'alloggiamento della ExpressCard di un computer

Se il computer è dotato di un alloggiamento per ExpressCard/34 o ExpressCard/54, è possibile inserire direttamente la scheda di memoria SxS contenente i clip registrati con la videocamera, quindi accedere ai file.

Nota

- Installare nel computer il SxS Device Driver Software e l'UDF Driver Software nel CD-ROM fornito con la videocamera.
- Il funzionamento non è garantito con tutti i computer.

Per informazioni di supporto per il driver, visitare il seguente URL:

<http://www.sony.net/SxS-Support/>

Per i computer che eseguono Windows, verificare che in Risorse del computer sia visualizzata l'opzione Disco rimovibile. Tale condizione indica lo stato normale.

Per i computer Macintosh, viene visualizzata un'icona nella barra del menu.

Per eseguire il collegamento mediante cavo USB

Collegando la videocamera o il dispositivo di lettura/scrittura USB (opzionale) della scheda di memoria SBAC-US10 SxS tramite il cavo USB fornito in dotazione, la scheda di memoria nell'alloggiamento viene riconosciuta dal computer come estensione del driver.

Se sulla stessa videocamera sono presenti due schede di memoria, vengono riconosciute dal computer come due unità indipendenti ed estese.

Nota

Non è possibile utilizzare la videocamera e il dispositivo SBAC-US10 con alimentazione dal bus tramite il computer. Fornire l'alimentazione indipendentemente.

Per verificare il collegamento alla videocamera

1 Impostare l'interruttore di accensione su ON per accendere la videocamera.

Sul monitor LCD/schermo EVF viene visualizzato un messaggio in cui viene richiesto di confermare l'attivazione del collegamento USB.

Nota

Questo messaggio non viene visualizzato insieme a un altro messaggio di conferma o un messaggio di avanzamento, ad esempio, per la formattazione o il ripristino di una scheda di memoria SxS. Verrà visualizzato al completamento della formattazione e del ripristino. Inoltre, il messaggio non verrà visualizzato con la schermata CLIP INFO, viene visualizzato al completamento di un'operazione nella schermata CLIP INFO o quando si ritorna alla schermata delle miniature.

2 Selezionare "Execute" utilizzando il connettore jog o i tasti su/giù/sinistra/destra.

3 Per i computer che eseguono Windows, verificare che la scheda di memoria sia visualizzata come disco rimovibile in Risorse del computer. Per i computer Macintosh, verificare che sul desktop sia stata creata la cartella "NO NAME" o "Untitled". (È possibile modificare il nome della cartella Macintosh.)

Note

- È necessario evitare le operazioni riportate di seguito quando la spia di accesso si illumina in rosso.
 - Spegnimento del dispositivo o scollegamento del cavo di alimentazione
 - Rimozione della scheda di memoria SxS
 - Scollegamento del cavo USB
- Quando si rimuove una scheda di memoria SxS da un Macintosh, non selezionare "Card Power Off" dall'icona della scheda di memoria SxS visualizzata sulla barra dei menu.
- Il funzionamento non è garantito con tutti i computer.
- Per la connessione, utilizzare il cavo USB in dotazione.

Utilizzo del software in dotazione

Per copiare i clip nel disco locale di un computer, è necessario utilizzare il software dedicato contenuto nel CD-ROM in dotazione.

Anche se i dati dei materiali registrati vengono memorizzati in più file e cartelle, i clip possono essere facilmente gestiti senza tener conto della struttura di tali dati e directory utilizzando il software dedicato.

Nota

Se i clip vengono copiati, ad esempio, sulla scheda di memoria SxS utilizzando Explorer (Windows) o Finder (Macintosh), i dati ausiliari contenuti dai clip potrebbero andare perduti.

Per i requisiti di utilizzo, installazione e operazioni, consultare la Guida dell'utente contenuta nel CD-ROM.

Utilizzo di un sistema di montaggio non lineare

Per un sistema di montaggio non lineare, è necessario utilizzare il software di montaggio opzionale corrispondente ai formati di registrazione utilizzati con questa videocamera. Salvare preventivamente i clip da modificare nell'unità disco rigido del computer, mediante il software dedicato (in dotazione).

Collegamento tramite i.LINK (solo FAT)

Quando viene selezionato un formato video compatibile con HDV (SP 1440/59.94i, SP 1440/50i o SP 1440/23.98P) o con DVCAM (formato della modalità SD), l'impostazione "SDI/HDMI/i.LINK I/O Select" (pagina 91) nel menu VIDEO SET su "HDV" o "DVCAM" consente l'emissione/ricezione di segnali tramite il connettore i.LINK(HDV/DV).

È possibile registrare le stesse immagini registrate su una scheda di memoria SxS in questa videocamera su un dispositivo esterno collegato al connettore i.LINK(HDV/DV) oppure registrare immagini di riproduzione (stream HDV) del dispositivo esterno sulla scheda di memoria nella videocamera.

Per la riproduzione, sono accettabili stream DVCAM di audio a 2 canali a 16 bit.

È attiva anche l'opzione di montaggio non lineare conforme al formato HDV.

Note

- Gli stream DVCAM non possono essere registrati con questa videocamera.
- Utilizzare il connettore i.LINK(HDV/DV) solo per il collegamento i.LINK uno a uno.
- Quando si modifica un'impostazione che influenza i segnali di uscita dal connettore i.LINK(HDV/DV), quali ad esempio "System" nel menu OTHERS o "SDI/HDMI/i.LINK I/O Select" e "Down Converter" nel menu VIDEO SET, scollegare il cavo i.LINK, quindi modificare l'impostazione. La modifica di tale impostazione con il cavo i.LINK collegato, potrebbe compromettere il corretto funzionamento del dispositivo i.LINK collegato.

i.LINK e  sono marchi di fabbrica.

Registrazione delle immagini della videocamera su un dispositivo esterno

Durante la registrazione (o registrazione in standby), l'immagine ripresa da questa videocamera viene emessa come stream HDV o DVCAM tramite il connettore i.LINK (HDV/DV). È possibile registrare tale immagine in un registratore HDV o DVCAM collegato e sincronizzato con le operazioni di REC START/STOP della videocamera.

1 Attivare le impostazioni preliminari della videocamera.





- "SDI/HDMI/i.LINK I/O Select" (pagina 91) nel menu VIDEO SET
- "Trigger Mode" (pagina 101) nel menu OTHERS

2 Impostare il dispositivo esterno sullo stato di registrazione in standby.

3 Iniziare a registrare con la videocamera.

Il dispositivo esterno avvia la registrazione in sincrono.

Lo stato del dispositivo esterno viene visualizzato nell'area relativa allo stato di i.LINK (pagina 16) sul monitor LCD/schermo EVF.

Indicazione	Stato del dispositivo esterno
STBY 	Modalità di registrazione HDV in standby
●REC 	Modalità di registrazione con HDV
STBY 	Modalità di registrazione DV in standby
●REC 	Modalità di registrazione DV

Note

- L'esecuzione di tale procedura potrebbe differire in base al tipo di dispositivo esterno.
- Si verifica un ritardo dal momento in cui si comincia a registrare fino a che non cambia l'indicazione di stato i.LINK. La registrazione non inizia nel dispositivo i.LINK collegato prima che esso effettui la sincronizzazione, anche se l'opzione "Trigger Mode" è impostata su "Both".
- È possibile registrare indicatori di ripresa sulla scheda di memoria durante la registrazione ma non è possibile aggiungerli alle immagini registrate sul dispositivo esterno.

Editing non lineare

Quando la videocamera visualizza le miniature o si trova in modalità di riproduzione, è possibile trasferire uno stream HDV in un sistema di editing non lineare collegato attraverso il connettore i.LINK (HDV/DV).

Note

- Il connettore i.LINK (HDV/DV) della videocamera è di tipo a 4 pin. Verificare il numero di pin sul connettore i.LINK sul computer e utilizzare il cavo i.LINK appropriato.
- La ricerca di immagini della videocamera sul computer potrebbe richiedere alcuni minuti prima della visualizzazione dei risultati.
- Se il clip di riproduzione è breve o se il punto di inizio della riproduzione è vicino alla fine del clip, il segnale i.LINK può interrompersi tra il clip e quello successivo. Quando viene eseguito il tentativo di acquisizione di tale segnale mediante il sistema di editing non lineare, può verificarsi un errore a seconda del software di editing non lineare in uso.
- Se viene specificata una velocità di ricerca diversa da una 4, 15 o 24 volte maggiore rispetto a quella normale mediante un sistema di editing non lineare, non verrà emesso alcun segnale i.LINK. In tal caso, l'immagine sul monitor LCD potrebbe bloccarsi.
- È possibile che l'immagine riprodotta ad elevata velocità non venga visualizzata, a seconda del software di editing non lineare in uso.

Impostazioni su questa videocamera

Impostare “SDI/HDMI/i.LINK I/O Select” (pagina 91) nel menu VIDEO SET su “HDV” o “DVCAM.”

Registrazione di segnali in ingresso esterni

L'ingresso di stream HDV da un dispositivo collegato tramite connettore i.LINK può essere registrato su una scheda di memoria SxS su questa videocamera. I codici temporali sovrainposti sull'ingresso i.LINK vengono registrati a prescindere alle impostazioni della videocamera.

Nota

Gli stream DVCAM non possono essere registrati.

1 Impostare il segnale esterno in un formato che possa essere registrato dalla videocamera.

È possibile registrare segnali di 1440 × 1080/59.94i quando “Format” (pagina 102) è impostato su SP 1440/59.94i o SP 1440/23.98P ed è possibile registrare segnali di 1440 × 1080/50i quando impostato su SP 1440/50i. Non è possibile eseguire la registrazione con altre combinazioni dell'opzione “Video Format” o dei segnali di ingresso.

2 Impostare “SDI/HDMI/i.LINK I/O Select” (pagina 91) nel menu VIDEO SET su “HDV.”

3 Impostare “Input Source Select” (pagina 91) nel menu VIDEO SET su “i.LINK.”

L'immagine in ingresso viene visualizzata sul monitor LCD/schermo EVF e il monitor viene collegato tramite connettore VIDEO OUT. Il segnale audio viene emesso dall'altoparlante integrato, dalle cuffie collegate al relativo connettore e dall'altoparlante del monitor collegato al connettore AUDIO OUT.

4 Premere il tasto REC START/STOP (pagina 12) o il tasto REC START (pagina 14).

La registrazione viene avviata.

Note

- Nei casi riportati di seguito, si verifica un errore. In tal caso, annullare l'esecuzione della registrazione premendo il tasto REC START/STOP.
 - Il formato video del segnale in ingresso non corrisponde a quello specificato nella videocamera.
 - Viene immesso uno stream con copia protetta.
- Se si verifica una perdita del segnale in ingresso della videocamera durante la registrazione, le spie di controllo e l'indicazione di stato i.LINK ●REC sul monitor LCD/schermo EVF lampeggiano per indicare che nessun segnale è in corso di registrazione sulla scheda di memoria SxS. Quando il segnale in ingresso viene ripristinato, la registrazione viene avviata nuovamente, aumentando il numero di clip sulla scheda di memoria.

Sincronizzazione esterna

Quando vengono utilizzate più unità videocamera nella stessa postazione di ripresa, è possibile eseguire la registrazione in sincrono con uno specifico segnale di riferimento ed è possibile far corrispondere il codice temporale tra tutte le unità.

Allineamento della fase del segnale video (Genlock)

La funzionalità Genlock viene abilitata fornendo un segnale di riferimento al connettore GENLOCK IN (pagina 14) della videocamera. Segnali di riferimento validi dipendono dal formato video selezionato.

Quando il formato video è UDF HD422 50/1080/23.98P o HD420 HQ/1080/23.98P o FAT HQ 1920/23.98P, HQ 1440/23.98P, selezionare “23.98PsF” o “59.94i (riduzione 2-3)” in “23.98P Output” (pagina 92) nel menu VIDEO SET.

Per “NTSC/NTSC(J) Area” UDF

Formato video	Segnale di riferimento valido
HD422 50/1080/59.94i	1080/59.94i
HD422 50/1080/29.97P	NTSC
HD422 50/1080/23.98P (23.98P Output: 59.94i (2-3 Pull Down))	
HD422 50/1080/23.98P (23.98P Output: 23.98PsF)	1080/23.98PsF NTSC
HD422 50/720/59.94P	1080/59.94i
HD422 50/720/29.97P	720/59.94P
HD422 50/720/23.98P	NTSC
HD420 HQ/1080/59.94i	1080/59.94i
HD420 HQ/1080/29.97P	NTSC
HD420 HQ/1080/23.98P (23.98P Output: 59.94i (2-3 Pull Down))	
HD420 HQ/1080/23.98P (23.98P Output: 23.98PsF)	1080/23.98PsF NTSC
HD420 HQ/720/59.94P	1080/59.94i
HD420 HQ/720/23.98P	720/59.94P NTSC
DVCAM 59.94i SQ/EC	1080/59.94i
DVCAM 29.97P SQ/EC	NTSC

FAT

Formato video	Segnale di riferimento valido
HQ 1920/59.94i	1080/59.94i
HQ 1920/29.97P	NTSC
HQ 1920/23.98P (23.98P Output: 59.94i (2-3 Pull Down))	
HQ 1920/23.98P (23.98P Output: 23.98PsF)	1080/23.98PsF NTSC
HQ 1440/59.94i	1080/59.94i
HQ 1440/29.97P	NTSC
HQ 1440/23.98P (23.98P Output: 59.94i (2-3 Pull Down))	
HQ 1440/23.98P (23.98P Output: 23.98PsF)	1080/23.98PsF NTSC
SP 1440/59.94i	1080/59.94i
SP 1440/23.98P	NTSC
HQ 1280/59.94P	1080/59.94i
HQ 1280/29.97P	720/59.94P
HQ 1280/23.98P	NTSC
DVCAM59.94i SQ/EC	1080/59.94i
DVCAM29.97P SQ/EC	NTSC

Per “PAL Area” UDF

Formato video	Segnale di riferimento valido
HD422 50/1080/50i	1080/50i
HD422 50/1080/25P	PAL
HD422 50/720/50P	1080/50i
HD422 50/720/25P	720/50P PAL
HD420 HQ/1080/50i	1080/50i
HD420 HQ/1080/25P	PAL
HD420 HQ/720/50P	1080/50i 720/50P PAL
DVCAM50i SQ/EC	1080/50i
DVCAM25P SQ/EC	PAL

FAT

Formato video	Segnale di riferimento valido
HQ 1920/50i	1080/50i
HQ 1920/25P	PAL
HQ 1440/50i	
HQ 1440/25P	
SP 1440/50i	
HQ 1280/50P	1080/50i
HQ 1280/25P	720/50P PAL
DVCAM50i SQ/EC	1080/50i
DVCAM25P SQ/EC	PAL

È anche possibile eseguire la regolazione della fase per il segnale di riferimento con “Genlock” (*pagina 100*) nel menu OTHERS.

Note

- Se come formato di uscita è selezionata la modalità SD e si utilizza uno dei formati video sotto riportati, non è possibile eseguire la funzione genlock. Impostare la modalità HD come formato video.
UDF: HD422 50/720/59.94P, HD420 HQ/720/59.94P, HD422 50/720/50P, HD420 HQ/720/50P
FAT: HQ 1280/59.94P, HQ 1280/50P
- Se il segnale di riferimento è instabile, non è possibile eseguire la funzione genlock.
- Il subcarrier non è sincronizzato.

Sincronizzazione del codice temporale della videocamera con quello di un'altra unità

Impostare l'unità che fornisce il codice temporale in una modalità in cui l'uscita del codice temporale continua ad avanzare (modalità Free Run o Clock).

1 Impostare “Timecode” nel menu TC/UB SET nel modo seguente:

Mode: Preset
Run: Free Run

2 Premere il tasto DURATION/TC/U-BIT (*pagina 12*) in maniera da visualizzare il codice temporale sullo schermo.

3 Confermare che il commutatore IN/OUT (*pagina 14*) sia impostato su IN, quindi fornire un segnale video di riferimento HD o SD al connettore GENLOCK IN e il codice temporale di riferimento al connettore TC IN.

Il generatore di codice temporale incorporato della videocamera si blocca al codice temporale di riferimento e sullo schermo viene visualizzato il messaggio “EXT-LK”.

Circa 10 secondi dopo il blocco, anche se il codice temporale di riferimento del dispositivo esterno è scollegato, verrà mantenuto il blocco esterno.

Note

- Verificare che il codice temporale di riferimento e il segnale video di riferimento si trovino in una relazione di fase che rispetti lo standard SMPTE sul codice temporale.
- Una volta conclusa la procedura precedente, il codice temporale viene immediatamente sincronizzato con il codice temporale esterno e l'indicazione dei dati temporali mostrerà il valore del codice temporale esterno. Ad ogni modo, prima di registrare attendere alcuni secondi la stabilizzazione del generatore del codice temporale.
- Se la frequenza del segnale video di riferimento e la frequenza dei fotogrammi non è la stessa, non sarà possibile acquisire un blocco e la videocamera non funzionerà correttamente. In tal caso, il codice temporale non verrà bloccato correttamente al codice temporale esterno.
- Quando il collegamento viene rimosso, l'avanzamento del codice temporale potrebbe saltare un fotogramma all'ora nel rispetto del codice temporale di riferimento.

Per rimuovere la sincronizzazione del codice temporale esterno

Modificare l'impostazione “Timecode” nel menu TC/UB SET e impostare la videocamera su OFF. La sincronizzazione esterna viene anche rimossa quando si comincia a registrare in una modalità di registrazione speciale (rallentatore e movimento rapido, registrazione per fotogrammi o registrazione a intervalli).

Sincronizzazione del codice temporale di un'altra unità con quello della videocamera

1 Specificare il codice temporale della videocamera con “Timecode” e “TC Format” (*pagina 44*).

2 Confermare che il commutatore IN/OUT (*pagina 14*) sia impostato su OUT, quindi collegare il connettore TC OUT e il connettore VIDEO OUT (*pagina 14*) con l'ingresso del codice temporale e l'ingresso del segnale di riferimento dell'altra unità, rispettivamente.

Il codice temporale che deve essere emesso dal connettore TC OUT dipende dall'impostazione di "TC Out" in "Timecode" nel menu TC/UB SET. Se "TC Out" è impostato su "Generator," il codice temporale generato dal generatore specifico della videocamera viene emesso durante la registrazione e la riproduzione. Se "TC Out" è impostato su "Auto," il codice temporale generato dal generatore specifico viene emesso durante la registrazione e quello sovrainposto al segnale video viene emesso durante la riproduzione.

Note importanti sul funzionamento

Utilizzo e conservazione

Non sottoporre l'unità a urti eccessivi

- Il meccanismo interno potrebbe risulterne danneggiato e la struttura dell'apparecchio deformata.
- Se un accessorio montato sulla slitta portaccessori subisce urti di grande entità, è possibile che la slitta stessa subisca dei danni. In tal caso, interrompere l'utilizzo e rivolgersi al rivenditore o a un tecnico dell'assistenza Sony.

Non coprire l'unità durante il funzionamento

La copertura del dispositivo con un panno, ad esempio, potrebbe provocare un calore interno eccessivo.

Dopo l'uso

Impostare sempre l'interruttore di accensione su OFF.

Prima di riporre l'unità per periodi prolungati

Rimuovere la batteria.

Afferrare la maniglia durante il trasporto

Afferrare la maniglia per trasportare l'unità. Se si solleva l'unità afferrandola da altri componenti, ad esempio il blocco del microfono anteriore o del monitor LCD, la videocamera potrebbe cadere causando danni.

Non lasciare la videocamera con l'obiettivo rivolto in direzione del sole

La luce diretta del sole può penetrare all'interno dell'obiettivo, essere messa a fuoco nella videocamera e provocare un incendio.

Spedizione

- Rimuovere le schede di memoria prima di trasportare l'unità.
- Se l'invio dell'unità avviene su carro merci, navi, aereo o altro mezzo di trasporto, imballarla nell'apposito cartone.

Manutenzione dell'unità

Rimuovere polvere e sporco dalle superfici degli obiettivi utilizzando un compressore. Se il rivestimento dell'apparecchio si sporca, pulirlo con un panno morbido e asciutto. In casi

estremi, utilizzare un panno imbevuto di una modesta quantità di detergente neutro, quindi strofinare con un panno asciutto. Non utilizzare solventi organici, come alcol o diluenti, poiché potrebbero essere causa di scolorimento o di altri danni alla finitura dell'unità.

In caso di problemi di funzionamento

Se si dovessero verificare dei problemi con l'unità, contattare il rivenditore Sony.

Nota sul morsetto della batteria

Il morsetto della batteria dell'apparecchio (il connettore per batterie e adattatori CA) è un prodotto di consumo.

Se i piedini del morsetto sono piegati e deformati a causa di urti o vibrazioni o se vengono corrosi a causa di un uso prolungato all'aria aperta, è probabile che l'apparecchio non sia alimentato in modo corretto.

Si consiglia di eseguire dei controlli periodici per assicurare il funzionamento corretto dell'apparecchio e prolungarne la durata.

Per ulteriori informazioni sui controlli, contattare il rivenditore o un rappresentante Sony.

Luoghi in cui utilizzare o conservare l'apparecchio

Conservare in un luogo ventilato e a temperatura costante. Evitare di utilizzare o conservare l'unità nei luoghi indicati di seguito.

- Al freddo o al caldo eccessivo (campo temperatura di esercizio: da 0°C a 40°C. Ricordare che in estate, nei climi caldi, la temperatura all'interno di un'automobile con i finestrini chiusi può facilmente superare i 50°C).
- In luoghi umidi o polverosi.
- In luoghi in cui l'unità potrebbe essere esposta a pioggia.
- In luoghi sottoposti a forti vibrazioni.
- In prossimità di forti campi magnetici.
- In prossimità di radio o trasmettitori che producono forti campi elettromagnetici.
- Alla luce solare diretta o in prossimità di fonti di riscaldamento per periodi prolungati.

Per evitare interferenze elettromagnetiche causate da dispositivi di comunicazione portatili

L'uso di telefoni portatili e di altri dispositivi di comunicazione in prossimità del presente dispositivo potrebbe causare problemi di funzionamento e interferenze con i segnali audio e video.

Si consiglia di disattivare eventuali dispositivi di comunicazione portatili in prossimità del presente dispositivo.

Nota sui raggi laser

I raggi laser possono danneggiare i sensori immagine CMOS. Se viene ripresa una scena in cui è presente un raggio laser, evitare che quest'ultimo sia diretto verso l'obiettivo del camcorder.

Informazioni sui monitor LCD

I monitor LCD sono fabbricati con una tecnologia di altissima precisione in grado di offrire tassi di pixel effettivi pari al 99,99% o oltre. Anche se si verifica molto raramente, talvolta uno o più pixel possono essere permanentemente scuri o illuminati in bianco, rosso, blu o verde.

Questo fenomeno non indica un malfunzionamento. Tali pixel non hanno alcun effetto sui dati registrati e l'apparecchio può essere utilizzato anche in presenza di tali imperfezioni.

Note sui sensori di immagine CMOS

I seguenti fenomeni che si possono verificare sulle immagini sono specifici dei sensori di immagine CMOS (semiconduttore a ossido di metallo).

Non sono indicazioni di malfunzionamento.

Granelli bianchi

Sebbene i sensori di immagine CMOS siano stati realizzati con tecnologie ad alta precisione, in casi rari è possibile che sullo schermo compaiano dei piccoli granelli bianchi, dovuti ai raggi cosmici e così via.

Tali granelli sono una caratteristica dei sensori di immagine CMOS e non indicano malfunzionamento.

I granelli bianchi sono particolarmente visibili nei seguenti casi:

- durante il funzionamento a temperatura ambientale elevata

- quando è stato impostato il guadagno master (sensibilità)
- quando si attiva la modalità otturatore lento

Disturbo delle immagini (fenomeno di aliasing)

Se vengono ripresi motivi a strisce o righe sottili, questi potrebbero essere soggetti a sfarfallio o risultare ondulati.

Sfarfallio

Se la registrazione viene eseguita in presenza di illuminazione da dispositivi a scarica come lampade fluorescenti, al sodio o ai vapori di mercurio, sullo schermo potrebbe comparire uno sfarfallio, i colori potrebbero essere modificati e le linee orizzontali potrebbero essere distorte.



In tali casi, impostare l'opzione di riduzione dello sfarfallio sulla modalità automatica (*pagina 43*).

In alcuni casi, tale fenomeno non viene risolto con l'applicazione di tale funzione.

Si consiglia di impostare la velocità dell'otturatore elettronico su 1/100 sec. in aree da 50-Hz e su 1/60 in aree da 60-Hz.

Piano focale

A causa delle caratteristiche degli elementi (sensori CMOS) che consentono la lettura di segnali video, i soggetti che si muovono velocemente sullo schermo potrebbero apparire distorti.

Fascia luminosa

La luminanza nella parte superiore e inferiore dello schermo può variare quando si riprende un fascio di luce intermittente o una fonte luminosa che lampeggia rapidamente.

Nota relative allo schermo dell'EVF

- Le seguenti operazioni possono distorcere le immagini sullo schermo LCD ed EVF:
 - Modifica del formato video
 - Rec Review
 - Inizio della riproduzione dalla schermata delle miniature
 - Capovolgimento del monitor LCD
 - Passaggio al display Expanded Focus

- Quando si modifica la direzione dell'occhio nell'EVF, è probabile che vengano visualizzati i colori primari rosso, verde e blu. Tale caratteristica non è un difetto della videocamera. I colori primari non vengono registrati sui supporti di registrazione.

Frammentazione

Se le immagini non possono essere registrate/riprodotte correttamente, tentare di formattare il supporto di memorizzazione.

Se si ripete la registrazione/riproduzione di immagini con un determinato supporto di registrazione per un lungo periodo, i file nel supporto potrebbero venire frammentati causando la disabilitazione della registrazione/del salvataggio corretti. In tal caso, fare delle copie di backup nel supporto, quindi eseguire la formattazione del supporto utilizzando "Format Media" (*pagina 104*) nel menu OTHERS.

Formati e limiti delle uscite

Formati video e segnali di uscita

Formati di uscita per il connettore SDI OUT

Segnali digitali seriali provenienti dal connettore SDI OUT vengono emessi a seconda delle impostazioni del menu di impostazione e del formato del clip che viene riprodotto.

Il formato di uscita viene convertito quando si utilizzano le impostazioni nella seguente tabella.

Note

- Quando il formato è modalità UDF HD o modalità FAT HD e “SDI/HDMI/i.LINK I/O Select” nel menu VIDEO SET è impostato su “SD SDI & SD HDMI i,” viene emesso un segnale SD convertito.
- Quando “SDI/HDMI/i.LINK I/O Select” nel menu VIDEO SET non è impostato su “HD SDI & HD HDMI” o “SD SDI & SD HDMI i,” i segnali non vengono emessi dal connettore SDI OUT.

Durante la registrazione (o registrazione in standby)/Durante la riproduzione di clip

Durante la registrazione: “Format” in “System” nel menu OTHERS Durante la riproduzione: formato video clip di riproduzione	Formato di uscita	
	Impostazione di “SDI/HDMI/i.LINK I/O Select” nel menu VIDEO SET	
	HD SDI & HD HDMI	SD SDI & SD HDMI i
HD422 50/1080/23.98P HD420 HQ/1080/23.98P HQ 1920/23.98P HQ 1440/23.98P (23.98P Output: 59.94i (2-3 Pull Down))	1920×1080/59.94i ¹⁾	SD/59.94i ¹⁾
SP 1440/23.98P	1920×1080/59.94i ¹⁾	SD/59.94i ¹⁾
HD422 50/720/59.94P HD420 HQ/720/59.94P HQ 1280/59.94P	1280×720/59.94P	SD/59.94i ²⁾
HD422 50/720/29.97P HQ 1280/29.97P	1280×720/59.94P ³⁾	SD/29.97PsF
HD422 50/720/23.98P HD420 HQ/720/23.98P HQ 1280/23.98P	1280×720/59.94P ⁴⁾	SD/59.94i ¹⁾
HD422 50/720/50P HD420 HQ/720/50P HQ 1280/50P	1280×720/50P	SD/50i ⁵⁾
HD422 50/720/25P HQ 1280/25P	1280×720/50P ⁶⁾	SD/25PsF

¹⁾59.94i fornito tramite riduzione 2-3 di 23.98P.

²⁾59.94i fornito tramite conversione da 59.94P.

³⁾59.94P fornito tramite emissione di ogni fotogramma di 29.97P due volte.

⁴⁾59.94P fornito tramite ripetizione di ogni fotogramma di 23.98P due o tre volte.

⁵⁾50i fornito tramite conversione da 50P.

⁶⁾50P fornito tramite emissione di ogni fotogramma di 25P due volte.

Quando viene visualizzata una schermata di miniature

“Format” in “System” nel menu OTHERS	Formato di uscita	
	Impostazione di “SDI/HDMI/i.LINK I/O Select” nel menu VIDEO SET	
	HD SDI & HD HDMI	SD SDI & SD HDMI i
HD422 50/1080/23.98P HD420 HQ/1080/23.98P HQ 1920/23.98P HQ 1440/23.98P (23.98P Output: 59.94i (2-3 Pull Down))	1920×1080/59.94i ¹⁾	SD/59.94i
HD422 50/720/50P HD420 HQ/720/50P HQ 1280/50P	1280×720/50P	SD/50i ²⁾

1)59.94i fornito tramite riduzione 2-3 di 23.98P.

2)50i fornito tramite conversione da 50P.

Formati di uscita dal connettore HDMI OUT

Segnali digitali seriali provenienti dal connettore HDMI OUT vengono emessi a seconda delle impostazioni del menu di impostazione e del formato del clip che viene riprodotto.

Il formato di uscita viene convertito quando si utilizzano le impostazioni nella seguente tabella.

Nota

Quando il formato è modalità UDF HD o modalità FAT HD e “SDI/HDMI/i.LINK I/O Select” nel menu VIDEO SET è impostato su “SD SDI & SD HDMI i,” viene emesso un segnale SD convertito.

Durante la registrazione (o registrazione in standby)/Durante la riproduzione di clip

Durante la registrazione: “Format” in “System” nel menu OTHERS Durante la riproduzione: formato video clip di riproduzione	Formato di uscita		
	Impostazione di “SDI/HDMI/i.LINK I/O Select” nel menu VIDEO SET		
	HD SDI & HD HDMI HD HDMI & HDV	SD SDI & SD HDMI i SD HDMI i & HDV SD HDMI i & DVCAM	SD HDMI P & HDV SD HDMI P
HD422 50/1080/23.98P HD420 HQ/1080/23.98P HQ 1920/23.98P HQ 1440/23.98P (23.98P Output: 59.94i (2-3 Pull Down))	1920×1080/59.94i ¹⁾	SD/59.94i ¹⁾	SD/59.94P
SP 1440/23.98P ²⁾	1920×1080/59.94i ¹⁾	SD/59.94i ¹⁾	
HD422 50/720/59.94P HD420 HQ/720/59.94P HQ 1280/59.94P	1280×720/59.94P	SD/59.94i ³⁾	
HD422 50/720/29.97P HQ 1280/29.97P	1280×720/59.94P ⁴⁾	SD/29.97PsF	
HD422 50/720/23.98P HD420 HQ/720/23.98P HQ 1280/23.98P	1280×720/59.94P ⁵⁾	SD/59.94i ¹⁾	
HD422 50/720/50P HD420 HQ/720/50P HQ 1280/50P	1280×720/50P	SD/50i ⁶⁾	SD/50P
HD422 50/720/25P HQ 1280/25P	1280×720/50P ⁷⁾	SD/25PsF	

1) 59.94i fornito tramite riduzione 2-3 di 23.98P.

2) Solo durante la registrazione (o registrazione in standby)

3) 59.94i fornito tramite conversione da 59.94P.

4) 59.94P fornito tramite emissione di ogni fotogramma di 29.97P due volte.

5) 59.94P fornito tramite ripetizione di ogni fotogramma di 23.98P due o tre volte.

6) 50i fornito tramite conversione da 50P.

7) 50P fornito tramite emissione di ogni fotogramma di 25P due volte.

Quando viene visualizzata una schermata di miniature

“Format” in “System” nel menu OTHERS	Formato di uscita		
	Impostazione di “SDI/HDMI/i.LINK I/O Select” nel menu VIDEO SET		
	HD SDI & HD HDMI HD HDMI & HDV	SD SDI & SD HDMI i SD HDMI i & HDV SD HDMI i & DVCAM	SD HDMI P & HDV SD HDMI P
HD422 50/1080/23.98P HD420 HQ/1080/23.98P HQ 1920/23.98P HQ 1440/23.98P (23.98P Output: 59.94i (2-3 Pull Down))	1920×1080/59.94i ¹⁾	SD/59.94i	SD/59.94P

¹⁾59.94i fornito tramite riduzione 2-3 di 23.98P.

Formati di uscita dal connettore VIDEO OUT

I segnali emessi dal connettore VIDEO OUT sono i segnali HD-Y emessi dal connettore SDI OUT/ connettore HDMI OUT (quando l'uscita HD proviene dal connettore SDI OUT o dal connettore HDMI OUT), o i segnali composti analogici (quando l'uscita SD proviene dal connettore SDI OUT o dal connettore HDMI OUT).

I segnali di clip registrati in un sistema diverso provenienti dall'impostazione di “Country” in “System” nel menu OTHERS sono convertiti alle seguenti velocità di trasmissione dei fotogrammi per la riproduzione semplificata prima dell'emissione.

Quando si riproducono clip registrati con il sistema PAL con “Country” impostato su “NTSC Area/ NTSC(J) Area.”

Alcuni fotogrammi potrebbero essere ripetuti a causa della conversione della velocità di trasmissione dei fotogrammi.

Formato video clip di riproduzione	Formato di uscita VIDEO OUT	
	HD-Y	Composito analogico
HD422 50/1080/50i HD420 HQ/1080/50i HQ 1920/50i HQ 1440/50i SP 1440/50i	1920×1080/60i	SD/59.94i
HD422 50/1080/25P HD420 HQ/1080/25P HQ 1920/25P HQ 1440/25P	1920×1080/30PsF	SD/29.97PsF
HD422 50/720/50P HD420 HQ/720/50P HQ 1280/50P	1280×720/60P	SD/59.94i
HD422 50/720/25P HQ 1280/25P		SD/29.97PsF
DVCAM50i SQ/EC DVCAM25P SQ/EC	Riproduzione impossibile	Riproduzione impossibile

Quando si riproducono clip registrati con il sistema NTSC con “Country” impostato su “PAL Area.”

Alcuni fotogrammi potrebbero essere eliminati a causa della conversione della velocità di trasmissione dei fotogrammi.

Formato video clip di riproduzione	Formato di uscita VIDEO OUT	
	HD-Y	Composito analogico
HD422 50/1080/59.94i HD420 HQ/1080/59.94i HQ 1920/59.94i HQ 1440/59.94i SP 1440/59.94i	1920×1080/49.95i	SD/50i
HD422 50/1080/29.97P HD420 HQ/1080/29.97P HQ 1920/29.97P HQ 1440/29.97P	1920×1080/24.97PsF	SD/25PsF
HD422 50/1080/23.98P HD420 HQ/1080/23.98P HQ 1920/23.98P HQ 1440/23.98P SP 1440/23.98P		
HD422 50/720/59.94P HD420 HQ/720/59.94P HQ 1280/59.94P	1280×720/49.95P	SD/50i
HD422 50/720/29.97P HQ 1280/29.97P		SD/25PsF
HD422 50/720/23.98P HD420 HQ/720/23.98P HQ 1280/23.98P		
DVCAM59.94i SQ/EC		Riproduzione impossibile
DVCAM29.97P SQ/EC		

Formati di uscita dal connettore I/O i.LINK

Segnali digitali seriali provenienti dal connettore I/O i.LINK vengono emessi nei seguenti formati a seconda delle impostazioni del menu di impostazione e del formato del clip che viene riprodotto.

Nota

Quando “SDI/HDMI/i.LINK I/O Select” nel menu VIDEO SET è impostato su “HD SDI & HD HDMI” o “SD SDI & SD HDMI i” o “SD HDMI P,” i segnali non vengono emessi dal connettore I/O i.LINK.

Durante la registrazione (o registrazione in standby)/Durante la riproduzione di un clip

Durante la registrazione: “Format” in “System” nel menu OTHERS Durante la riproduzione: formato video clip di riproduzione	Formato di uscita	
	Impostazione di “SDI/HDMI/i.LINK I/O Select” nel menu VIDEO SET	
	HD HDMI & HDV SD HDMI i & HDV SD HDMI P & HDV	SD HDMI i & DVCAM
HQ 1920/59.94i HQ 1440/59.94i	Assenza di segnale	SD/59.94i
HQ 1920/29.97P HQ 1440/29.97P		SD/29.97PsF
HQ 1920/23.98P HQ 1440/23.98P		Assenza di segnale
SP 1440/59.94i	1440×1080/59.94i	SD/59.94i
SP 1440/23.98P	1440×1080/59.94i ¹⁾	SD/59.94i ¹⁾
HQ 1280/59.94P	Assenza di segnale	SD/59.94i ²⁾
HQ 1280/29.97P		SD/29.97PsF
HQ 1280/23.98P		Assenza di segnale
DVCAM59.94i SQ/EC		SD/59.94i
DVCAM29.97P SQ/EC		SD/29.97PsF
HQ 1920/50i HQ 1440/50i		Assenza di segnale
HQ 1920/25P HQ 1440/25P	SD/25PsF	
SP 1440/50i	1440×1080/50i	
HQ 1280/50P	Assenza di segnale	SD/50i ³⁾
HQ 1280/25P		SD/25PsF
DVCAM50i SQ/EC		SD/50i
DVCAM25P SQ/EC		SD/25PsF

1) 59.94i fornito tramite riduzione 2-3 di 23.98P.

2) 59.94i fornito tramite conversione da 59.94P.

3) 50i fornito tramite conversione da 50P.

Limiti delle Ingressi/Uscite

Le uscite della videocamera sono limitate dalle impostazioni del menu come riportato di seguito.

×: assenza di segnale

Impostazione menu		Uscita						Ingresso
System		SDI/HDMI/ i.LINK I/O Select	SDI OUT	HDMI OUT	i.LINK	VIDEO OUT	A/V Out	i.LINK
UDF/ FAT	HD/SD							
UDF	HD	HD SDI & HD HDMI	HD	HD	×	HD-Y	×	×
		SD SDI & SD HDMI i	SD	SD	×	Composito	Composito	×
		HD HDMI & HDV	×	×	×	×	×	×
		SD HDMI i & HDV	×	×	×	×	×	×
		SD HDMI P & HDV	×	×	×	×	×	×
		SD HDMI i & DVCAM	×	×	×	×	×	×
		SD HDMI P	×	SD-P	×	×	×	×
		Off	×	×	×	Composito	Composito	×
FAT	HD/HQ	HD SDI & HD HDMI	HD	HD	×	HD-Y	×	×
		SD SDI & SD HDMI i	SD	SD	×	Composito	Composito	×
		HD HDMI & HDV	×	×	×	×	×	×
		SD HDMI i & HDV	×	×	×	×	×	×
		SD HDMI P & HDV	×	×	×	×	×	×
		SD HDMI i & DVCAM	×	SD	DVCAM	Composito	Composito	DVCAM (solo visual- izzazione)
		SD HDMI P	×	SD-P	×	×	×	×
		Off	×	×	×	Composito	Composito	×
	HD/SP	HD SDI & HD HDMI	HD	HD	×	HD-Y	×	×
		SD SDI & SD HDMI i	SD	SD	×	Composito	Composito	×
		HD HDMI & HDV	×	HD	HDV	HD-Y	×	HDV
		SD HDMI i & HDV	×	SD	HDV	Composito	Composito	HDV
		SD HDMI P & HDV	×	SD-P	HDV	×	×	HDV
		SD HDMI i & DVCAM	×	SD	DVCAM	Composito	Composito	×
		SD HDMI P	×	×	×	×	×	×
		Off	×	×	×	Composito	Composito	×

Impostazione menu			Uscita					Ingresso
System		SDI/HDMI/ i.LINK I/O Select	SDI OUT	HDMI OUT	i.LINK	VIDEO OUT	A/V Out	i.LINK
UDF/ FAT	HD/SD							
UDF	SD	HD SDI & HD HDMI	×	×	×	×	×	×
		SD SDI & SD HDMI i	SD	SD	×	Composito	Composito	×
		HD HDMI & HDV	×	×	×	×	×	×
		SD HDMI i & HDV	×	×	×	×	×	×
		SD HDMI P & HDV	×	×	×	×	×	×
		SD HDMI i & DVCAM	×	×	×	×	×	×
		SD HDMI P	×	×	×	×	×	×
		Off	×	×	×	Composito	Composito	×
FAT	SD	HD SDI & HD HDMI	×	×	×	×	×	×
		SD SDI & SD HDMI i	SD	SD	×	Composito	Composito	×
		HD HDMI & HDV	×	×	×	×	×	×
		SD HDMI i & HDV	×	×	×	×	×	×
		SD HDMI P & HDV	×	×	×	×	×	×
		SD HDMI i & DVCAM	×	SD	DVCAM	Composito	Composito	DVCAM (solo visua- lizzazione)
		SD HDMI P	×	×	×	×	×	×
		Off	×	×	×	Composito	Composito	×

Sostituzione della batteria di riserva

Questa videocamera utilizza una batteria di riserva per mantenere le impostazioni memorizzate.

Una batteria al litio (CR2032) di riserva viene inserita nella videocamera in fabbrica.

La batteria di riserva mantiene data, ora e codice temporale in modalità Free Run anche se non viene fornito alcun tipo di alimentazione.

Durata della batteria di riserva

Quando la tensione della batteria di riserva si riduce, sul monitor LCD/schermo EVF viene visualizzato un messaggio di avvertenza di bassa tensione della batteria di riserva.

Se viene visualizzato il messaggio di avvertenza, sostituire la batteria il prima possibile.

AVVERTENZA

- La batteria potrebbe esplodere se usata in modo errato. Non ricaricare, smontare o gettare nel fuoco.
- Le batterie non devono essere esposte a fonti di calore eccessivo come luce solare diretta, fuoco, ecc.

ATTENZIONE

Se una batteria non viene sostituita correttamente vi è il rischio di esplosione. Sostituire una batteria con una uguale o simile seguendo le raccomandazioni del produttore.

Per lo smaltimento della batteria, attenersi alle norme in vigore nel paese di utilizzo.

Sostituzione della batteria di riserva

Note

- Assicurarsi che l'interruttore di accensione sia impostato su OFF prima di sostituire la batteria di riserva.
- Prestare attenzione a non far cadere la vite rimossa all'interno della videocamera.

- 1 **Rimuovere la vite dell'alloggiamento della batteria di riserva (pagina 15), quindi rimuovere il coperchio. Inserire un oggetto non metallico, ad esempio uno stuzzicadenti di plastica, di fianco alla batteria ed estrarre la batteria dallo scomparto facendo leva.**

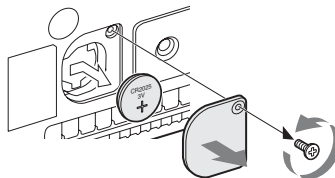

- 2 **Inserire una nuova batteria di riserva (CR2032) con il simbolo + rivolto verso l'esterno.**



- 3 **Fissare il coperchio nella posizione originaria.**

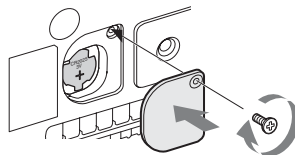

Risoluzione dei problemi

Alimentazione

Sintomi	Causa	Rimedio
Quando l'interruttore di accensione viene impostato su ON, la videocamera non si accende.	La batteria non è inserita e al connettore DC IN non viene fornito alcun tipo di alimentazione.	Inserire una batteria (<i>pagina 19</i>) oppure collegare a una rete di alimentazione CA tramite il BC-U1 oppure il BC-U2 (<i>pagina 20</i>).
	La batteria è completamente scarica.	Sostituire la batteria con una carica (<i>pagina 19</i>).
L'alimentazione si interrompe durante il funzionamento.	La batteria si è scaricata completamente.	Sostituire la batteria con una carica (<i>pagina 19</i>).
La batteria si scarica velocemente.	La temperatura esterna è molto bassa.	Tale condizione è dovuta alle caratteristiche della batteria e non è un difetto.
	La batteria non è caricata correttamente.	Ricaricare la batteria (<i>pagina 19</i>). Se la batteria si scarica rapidamente anche dopo esser stata caricata completamente, potrebbe essere esaurita. Sostituirla con una nuova.

Registrazione/Riproduzione

Sintomi	Causa	Rimedio
È impossibile avviare la registrazione tramite il tasto REC START/STOP.	L'interruttore di accensione è impostato su OFF.	Impostare l'interruttore di accensione su ON.
	La scheda di memoria SxS è protetta da scrittura.	Disattivare la protezione da scrittura o sostituire la scheda con una scheda di memoria SxS non protetta.
	La scheda di memoria SxS è completa.	Sostituire la scheda con una che disponga di spazio sufficiente.
	È necessario ripristinare la scheda di memoria SxS.	Ripristinare la scheda di memoria (<i>pagina 25</i>).
È impossibile avviare la riproduzione tramite il tasto PLAY.	L'interruttore di accensione è impostato su OFF.	Impostare l'interruttore di accensione su ON.
Il telecomando a infrarossi fornito non funziona.	La funzionalità di controllo remoto non è attiva.	Attivare tale funzionalità (<i>pagina 22</i>).
	La batteria del telecomando a infrarossi è scarica.	Sostituirla con una nuova.
Non è possibile eseguire la registrazione audio.	I controlli AUDIO LEVEL (CH-1/CH-2) sono impostati al livello minimo.	Regolare i livelli di registrazione audio tramite i controlli AUDIO LEVEL (CH-1/CH-2) (<i>pagina 45</i>).
Il suono registrato è distorto.	Il livello dell'audio è troppo alto.	Regolare i livelli di registrazione audio tramite i controlli AUDIO LEVEL (CH-1/CH-2) (<i>pagina 45</i>), quindi eseguire una nuova registrazione.

Sintomi	Causa	Rimedio
L'audio registrato presenta un livello elevato di rumorosità.	Il livello dell'audio è troppo basso.	Regolare i livelli di registrazione audio tramite i controlli AUDIO LEVEL (CH-1/CH-2) (pagina 45), quindi eseguire una nuova registrazione.

Dispositivi esterni

Sintomi	Causa	Rimedio
L'apparecchiatura collegata alla videocamera tramite un collegamento i.LINK non reagisce nel modo previsto; l'immagine video, ad esempio, non appare sullo schermo.	Talvolta è necessario attendere qualche istante affinché l'apparecchiatura collegata riconosca l'operazione.	<p>Attendere per circa 15 secondi. Se l'apparecchiatura collegata continua a non reagire, seguire la procedura riportata di seguito.</p> <ul style="list-style-type: none"> • Verificare il funzionamento del cavo i.LINK ad esempio collegandolo nuovamente. • Spegner e ricollegare il cavo. • Sostituire il cavo i.LINK.

Indicazioni di errore e avvertenza

La videocamera fornisce informazioni circa situazioni in cui sono necessarie avvertenze e particolare attenzione tramite messaggi sul monitor LCD/schermo EVF o tramite spie e cicalini.

Il suono del cicalino viene emesso dall'altoparlante integrato o dalle cuffie collegate tramite l'apposito connettore. È possibile impostare il volume del cicalino tramite l'opzione "Alarm Level" in "Audio Output" (pagina 91) nel menu AUDIO SET.

Indicazioni di errore

In presenza delle indicazioni riportate di seguito, il funzionamento della videocamera viene interrotto.

Indicazione di errore su LCD/EVF	Cicalino	Spie di controllo	Causa e soluzione
E + Error code	Continuo	Lampeggiante rapidamente	La videocamera potrebbe essere difettosa. La registrazione si arresta anche se ●REC è visualizzato sul monitor LCD/schermo EVF. Spegner e controllare l'apparecchiatura collegata, i cavi e i supporti. Se non sono difettosi, riaccendere. Se l'errore persiste, consultare il personale di assistenza Sony. (Se non è possibile spegnere la videocamera impostando l'interruttore di accensione su OFF, rimuovere la batteria o il dispositivo di alimentazione DC IN.)

Indicazioni di avvertenza

Nel caso in cui vengano generate le seguenti indicazioni, seguire le soluzioni proposte per la risoluzione del problema.

Indicazione di avvertenza LCD/EVF	Cicalino	Spie di controllo	Causa e soluzione
Media Near Full	Intermittente	Lampeggiante	Lo spazio disponibile sulla scheda di memoria SxS è insufficiente. Sostituire la scheda prima possibile.
Media Full	Continuo	Lampeggiante rapidamente	Lo spazio disponibile sulla scheda di memoria SxS è terminato. Impossibile eseguire registrazioni, copie e divisioni di clip. Sostituire la scheda.
Battery Near End	Intermittente	Lampeggiante	La batteria è quasi esaurita. Ricaricarla al più presto.
Battery End	Continuo	Lampeggiante rapidamente	La batteria è esaurita. Impossibile eseguire una registrazione. Interrompere il funzionamento e cambiare la batteria.
Temperature High	Intermittente	Lampeggiante	La temperatura interna ha superato il limite massimo di funzionamento in condizioni di sicurezza. Sospendere le operazioni, spegnere il dispositivo e attendere la diminuzione della temperatura.
Voltage Low	Intermittente	Lampeggiante	La tensione DC IN è ridotta (fase 1). Verificare l'alimentazione.

Indicazione di avvertenza LCD/EVF	Cicalino	Spie di controllo	Causa e soluzione
Insufficient Voltage	Continuo	Lampeggiante rapidamente	La tensione DC IN è troppo bassa (fase 2). Impossibile eseguire una registrazione. Collegare un altro alimentatore.
HDD A ¹) Battery Near End	Intermittente	Lampeggiante	La batteria dell'HDD collegato è quasi esaurita. Cambiarla al più presto.
HDD A ¹) Battery End	Continuo	Lampeggiante rapidamente	La batteria dell'HDD collegato è scarica. Impossibile eseguire una registrazione. Interrompere il funzionamento per cambiare la batteria.
Battery Error Please Change Battery			È stato rilevato un problema di batteria. Sostituire la batteria con una nuova.
Backup Battery End Please Change			La carica residua della batteria di riserva non è sufficiente. Sostituirla con una nuova.
Unknown Media(A) ²) Please Change			È stata inserita una scheda di memoria con partizione o una contenente un numero di clip registrati superiore a quello consentito per questa videocamera. Impossibile utilizzare la scheda con questa videocamera. Rimuoverla e caricare una scheda compatibile.
Media Error Media(A) ²) Needs to be Restored			È stato rilevato un errore nella scheda di memoria. È necessario ripristinare la scheda. Rimuovere la scheda, caricarla nuovamente, quindi ripristinarla.
Media Error Cannot Record to Media(A) ²)			Impossibile eseguire la registrazione poiché la scheda di memoria è difettosa. Se è possibile eseguire la riproduzione, è consigliabile sostituire la scheda dopo aver copiato i clip.
Media Error Cannot Use Media(A) ²)			Impossibile eseguire la registrazione o la riproduzione poiché la scheda di memoria è difettosa. Non è compatibile con la videocamera. Sostituire la scheda.
Will Switch Slots Soon			Questa è un avviso avanzato che la videocamera passerà dalla scheda di memoria corrente all'altra scheda di memoria per una registrazione continua.
No Clip			Non sono presenti clip nella scheda di memoria. Verificare la scheda selezionata.
Cannot Use Media(A) ²) Unsupported File System			È stata inserita una scheda con file system diverso o una scheda non formattata. Impossibile utilizzare la scheda con questa videocamera. Sostituirla con un'altra scheda o formattarla con questa videocamera.
Cannot Use Media(A) ²) In modalità UDF			È inserita una scheda di memoria incompatibile con la modalità UDF. Sostituire la scheda dall'alloggiamento rispettivo, formattarlo con la videocamera oppure passare alla modalità UDF FAT.
Same File Already Exists Change Media(A) ²)			Nella scheda di memoria su cui si desidera copiare già esiste un clip con lo stesso nome. Sostituire la scheda dall'alloggiamento rispettivo con una scheda diversa.
Video Format Mismatch			Impossibile registrare l'ingresso del segnale esterno tramite il collegamento i.LINK poiché l'impostazione "Format" è diversa dal formato del segnale dell'ingresso esterno. Cambiare "Format" in "System" nel menu OTHERS per farlo corrispondere a quello del segnale esterno.

Indicazione di avvertenza LCD/ EVF	Cicalino	Spie di controllo	Causa e soluzione
Copy Protected Input Cannot Record			Impossibile registrare il segnale di ingresso esterno tramite collegamento i.LINK poiché lo stream è protetto da copia. Verificare il segnale di ingresso.
Media Error Playback Halted			È stato rilevato un errore nella lettura di dati dalla scheda di memoria ed è necessario sospendere la riproduzione. Se tale situazione si verifica frequentemente, modificare la scheda di memoria dopo aver copiato i clip.
Media(A) ² Error			Non è possibile eseguire la registrazione a causa di un errore nella scheda di memoria. Se tale situazione si verifica frequentemente, sostituire la scheda di memoria.
Media Reached Rewriting Limit Change Media (A) ²			La scheda di memoria ha raggiunto il termine della vita utile. Eseguire una copia di backup e sostituire quanto prima la scheda con un'altra scheda. Se si continua a utilizzare la scheda, la registrazione/riproduzione potrebbe non essere eseguita correttamente. <i>Per i dettagli, fare riferimento alle istruzioni per l'uso della scheda di memoria.</i>
Reached Clip Number Limit Copy Completed to xx/xx			È stato raggiunto il numero massimo di clip per la scheda di memoria, per cui non è possibile continuare la copia. (xx/xx indica le operazioni di copia completate.) Sostituire la scheda.
Not Enough Capacity Copy Completed to xx/xx			Capacità non sufficiente per la copia. (xx/xx indica le operazioni di copia completate.) Sostituire la scheda.
Reached Duplication Limit Copy Completed to xx/xx			Sono già presenti 10 o più clip con lo stesso nome che si desidera copiare, per cui non è possibile continuare la copia. (xx/xx indica le operazioni di copia completate.) Sostituire la scheda.
Copy Error! (CANCEL:Abort) No Media!			Non sono presenti schede di memoria nell'alloggiamento. Inserire una scheda.
Copy Error! (CANCEL:Abort) Media Write Protected			La scheda di memoria è protetta da scrittura. Rimuovere la scheda dall'alloggiamento e rimuovere la protezione dalla scrittura.
Copy Error! (CANCEL:Abort) Cannot Use Media(A) ²			È inserita una scheda di memoria che non è possibile utilizzare con la videocamera. Sostituire la scheda nel rispettivo alloggiamento.
Copy General Files NG: Cannot Copy			Copia di un file generale non riuscita. Riprovare la copia.
File System Mismatch			È inserita una scheda di memoria con un diverso sistema di file. Sostituire la scheda, formattarla con la videocamera oppure passare alla modalità UDF FAT.

1)B per un HDD collegato allo slot B

2)(B) per la scheda nell'alloggiamento B

Licenze

Preferiremmo non essere contattati relativamente al contenuto del codice sorgente.

Licenza MPEG-2 Video Patent Portfolio

EVENTUALI USI DEL PRODOTTO DIVERSI DALL'USO PERSONALE DEL CONSUMATORE CHE RISPETTINO LO STANDARD MPEG-2 PER LA CODIFICA DI INFORMAZIONI VIDEO PER I MEDIA IMPACCHETTATI SONO ESPLICITAMENTE VIETATI SENZA UNA LICENZA AI SENSI DEI BREVETTI APPLICABILI NELLA RACCOLTA DI BREVETTI MPEG-2, TALE LICENZA È DISPONIBILE DA MPEG LA, L.L.C., 250 STEELE STREET, SUITE 300, DENVER, COLORADO 80206.

“MEDIA IMPACCHETTATI” si riferisce a qualsiasi dispositivo di archiviazione che contenga informazioni video MPEG-2 come film in DVD che siano venduti/distribuiti ai consumatori generici. I duplicatori di dischi o i rivenditori di MEDIA IMPACCHETTATI devono ottenere una licenza per le loro attività da MPEG LA. Contattare la MPEG LA per ulteriori informazioni. MPEG LA, L.L.C., 250 STEELE STREET, SUITE 300, DENVER, COLORADO 80206 <http://www.mpegla.com>

Caratteri Bitmap

Questo prodotto usa caratteri Bitmap RICOH prodotti e venduti da Ricoh Company, Ltd.

Software di accesso a cui si applica il GPL

Questo prodotto utilizza software a cui si applica il GPL versione 2. L'utente è informato del diritto di accesso, modifica e redistribuzione del codice sorgente per tali programmi software alle condizioni del GPL versione 2.

Il codice sorgente è fornito su internet. Utilizzare il seguente URL e seguire le istruzioni per il download.

<http://www.sony.net/Products/Linux/common/search.html>

Informazioni su OpenSSL

Poiché usa OpenSSL Toolkit, questo prodotto usa software sviluppato da OpenSSL Project (<http://www.openssl.org/>).

OpenSSL License

/*

=====
=====

- * Copyright (c) 1998-2008 The OpenSSL Project. All rights reserved.
- *
* Redistribution and use in source and binary forms, with or without modification, are permitted provided that the following conditions are met:
- *
* 1. Redistributions of source code must retain the above copyright notice, this list of conditions and the following disclaimer.
- *
* 2. Redistributions in binary form must reproduce the above copyright notice, this list of conditions and the following disclaimer in the documentation and/or other materials provided with the distribution.
- *
* 3. All advertising materials mentioning features or use of this software must display the following acknowledgment: "This product includes software developed by the OpenSSL Project for use in the OpenSSL Toolkit. (<http://www.openssl.org/>)"
- *
* 4. The names "OpenSSL Toolkit" and "OpenSSL Project" must not be used to endorse or promote products derived from this software without prior written permission. For written permission, please contact openssl-core@openssl.org.
- *
* 5. Products derived from this software may not be called "OpenSSL" nor may "OpenSSL" appear in their names without

* prior written permission of the OpenSSL Project.

- * 6. Redistributions of any form whatsoever must retain the following acknowledgment: "This product includes software developed by the OpenSSL Project for use in the OpenSSL Toolkit (<http://www.openssl.org/>)"

* THIS SOFTWARE IS PROVIDED BY THE
* OpenSSL PROJECT ``AS IS'' AND ANY
* EXPRESSED OR IMPLIED
* WARRANTIES, INCLUDING, BUT NOT
* LIMITED TO, THE IMPLIED
* WARRANTIES OF MERCHANTABILITY
* AND FITNESS FOR A PARTICULAR
* PURPOSE ARE DISCLAIMED. IN NO
* EVENT SHALL THE OpenSSL PROJECT
* OR ITS CONTRIBUTORS BE LIABLE
* FOR ANY DIRECT, INDIRECT,
* INCIDENTAL, SPECIAL, EXEMPLARY,
* OR CONSEQUENTIAL DAMAGES
* (INCLUDING, BUT NOT LIMITED TO,
* PROCUREMENT OF SUBSTITUTE
* GOODS OR SERVICES; LOSS OF USE,
* DATA, OR PROFITS; OR BUSINESS
* INTERRUPTION) HOWEVER CAUSED
* AND ON ANY THEORY OF LIABILITY,
* WHETHER IN CONTRACT, STRICT
* LIABILITY, OR TORT (INCLUDING
* NEGLIGENCE OR OTHERWISE)
* ARISING IN ANY WAY OUT OF THE
* USE OF THIS SOFTWARE, EVEN IF
* ADVISED OF THE POSSIBILITY OF
* SUCH DAMAGE.

=====
=====

* This product includes cryptographic software written by Eric Young (eyay@cryptosoft.com). This product includes software written by Tim Hudson (tjh@cryptosoft.com).

/*

Original SSLeay License

* Copyright (C) 1995-1998 Eric Young

```

* (eay@cryptsoft.com) All rights reserved.
*
* This package is an SSL implementation
* written by Eric Young (eay@cryptsoft.com).
* The implementation was written so as to
* conform with Netscapes SSL.
*
* This library is free for commercial and non-
* commercial use as long as the following
* conditions are aheared to. The following
* conditions apply to all code found in this
* distribution, be it the RC4, RSA, lhash, DES,
* etc., code; not just the SSL code. The SSL
* documentation included with this
* distribution is covered by the same copyright
* terms except that the holder is Tim Hudson
* (tjh@cryptsoft.com).
*
* Copyright remains Eric Young's, and as such
* any Copyright notices in the code are not to
* be removed. If this package is used in a
* product, Eric Young should be given
* attributions the author of the parts of the
* library used. This can be in the form of a
* textual message at program startup or in
* documentation (online or textual) provided
* with the package.
*
* Redistribution and use in source and binary
* forms, with or without modification, are
* permitted provided that the following
* conditions are met:
* 1. Redistributions of source code must retain
* the copyright notice, this list of conditions
* and the following disclaimer.
* 2. Redistributions in binary form must
* reproduce the above copyright notice, this
* list of conditions and the following
* disclaimer in the documentation and/or
* other materials provided with the
* distribution.
* 3. All advertising materials mentioning
* features or use of this software must
* display the following acknowledgement:
* "This product includes cryptographic
* software written by Eric Young
* (eay@cryptsoft.com)" The word
* 'cryptographic' can be left out if the
* rouines from the library being used are not
* cryptographic related :-).
* 4. If you include any Windows specific code
* (or a derivative thereof) from the apps

```

```

* directory (application code) you must
* include an acknowledgement: "This
* product includes software written by Tim
* Hudson (tjh@cryptsoft.com)"
*
* THIS SOFTWARE IS PROVIDED BY
* ERIC YOUNG ``AS IS'' AND ANY
* EXPRESS OR IMPLIED WARRANTIES,
* INCLUDING, BUT NOT LIMITED TO,
* THE IMPLIED WARRANTIES OF
* MERCHANTABILITY AND FITNESS FOR A
* PARTICULAR PURPOSE ARE
* DISCLAIMED. IN NO EVENT SHALL
* THE AUTHOR OR CONTRIBUTORS BE
* LIABLE FOR ANY DIRECT, INDIRECT,
* INCIDENTAL, SPECIAL, EXEMPLARY, OR
* CONSEQUENTIAL DAMAGES
* (INCLUDING, BUT NOT LIMITED TO,
* PROCUREMENT OF SUBSTITUTE
* GOODS OR SERVICES; LOSS OF USE,
* DATA, OR PROFITS; OR BUSINESS
* INTERRUPTION) HOWEVER CAUSED
* AND ON ANY THEORY OF LIABILITY,
* WHETHER IN CONTRACT, STRICT
* LIABILITY, OR TORT (INCLUDING
* NEGLIGENCE OR OTHERWISE)
* ARISING IN ANY WAY OUT OF THE
* USE OF THIS SOFTWARE, EVEN IF
* ADVISED OF THE POSSIBILITY OF
* SUCH DAMAGE.
*
* The licence and distribution terms for any
* publically available version or derivative of
* this code cannot be changed. i.e. this code
* cannot simply be copied and put under
* another distribution licence [including the
* GNU Public Licence.]
* /

```

Specifiche

Generali

Massa

PMW-200

Circa 2,3 kg (solo videocamera)
Circa 2,7 kg (Con copriobiettivo (1),
oculare (1), batteria BP-U30 (1),
scheda di memoria SxS (1))

PMW-100

Circa 1,5 kg (solo videocamera)
Circa 1,8 kg (Con copriobiettivo (1),
oculare (1), batteria BP-U30 (1),
scheda di memoria SxS (1))

Dimensioni

PMW-200

Circa L172 mm × A164 mm × P419 mm
(Dimensioni esterne. La profondità è la
lunghezza dal pannello anteriore del
paraluce all'oculare EVF.)

Circa L172 mm × A164 mm × P317 mm
(Escluse parti sporgenti. La profondità
è la lunghezza dal pannello anteriore
del paraluce alla parte posteriore
dell'unità.)

PMW-100

Circa L167 mm × A164 mm × P335 mm
(Dimensioni esterne. La profondità è la
lunghezza dall'estremità di un
microfono anteriore a un oculare
EVF.)

Circa L167 mm × A164 mm × P278 mm
(Escluse parti sporgenti. La profondità
è la lunghezza dall'estremità di un
microfono anteriore alla parte
posteriore dell'unità.)

Requisiti di alimentazione

12 V CC (da 11,0 a 17,0 V)

Consumo energetico

circa 12 W durante la registrazione con
LCD Off, EVF On e I/O Selezionare
Off

circa 17 W (PMW-200) / circa 14 W
(PMW-100) durante la registrazione
con LCD On, EVF On e I/O
Selezionare HD SDI & HD HDMI

Corrente di spunto

- (1) Corrente massima di spunto
all'accensione iniziale (la tensione
cambia a causa di commutazione
manuale): 50 A di punta, 9,5 A r.m.s.
(240V CA)
- (2) Corrente di spunto dopo
un'interruzione di corrente di cinque
secondi (la tensione cambia a causa di
commutazione zero): 3 A di punta,
0,7 A r.m.s. (240V CA)

Temperatura di utilizzo

0°C ~ +40°C

Temperatura di conservazione

-20°C ~ +60°C

Tempo di esecuzione continuo

(Durante la registrazione con LCD Off,
EVF On e I/O Selezionare Off)
Con batteria BP-U90: circa 6 ore
Con batteria BP-U60: circa 4 ore
Con batteria BP-U30: circa 2 ore

Formato di registrazione (video)

UDF

Modalità HD422: MPEG-2 422P@HL,
50Mbps/CBR
Modalità HD420: MPEG-2 MP@HL,
35Mbps/VBR
Modalità DVCAM: DVCAM

FAT

Modalità HQ 1920: MPEG-2 MP@HL,
35Mbps/VBR
Modalità HQ 1440: MPEG-2 MP@
HL, 35Mbps/VBR
Modalità HQ 1280: MPEG-2 MP@HL,
35Mbps/VBR
Modalità SP 1440: MPEG-2 MP@H-14,
25Mbps/CBR

Modalità DVCAM: DVCAM

Formato di registrazione (audio)

UDF

Modalità HD422: LPCM (24-bit, 48 kHz, 4 canali)

Altre modalità: LPCM (16-bit, 48 kHz, 4 canali)

FAT

Modalità HD: LPCM (16-bit, 48 kHz, 4 canali)

Modalità SD: LPCM (16-bit, 48 kHz, 2 canali)

Velocità di registrazione dei fotogrammi

UDF

Modalità HD422: MPEG-2 422P@HL, 50 Mbps/CBR

1920 × 1080/59.94i, 50i, 29.97p, 25p, 23.98p

1280 × 720/59.94p, 50p, 29.97p, 25p, 23.98p

Modalità HD420: MPEG-2 MP@HL, 35Mbps/VBR

1440 × 1080/59.94i, 50i, 29.97p, 25p, 23.98p

1280 × 720/59.94p, 50p, 23.98p

Modalità DVCAM

720 × 486/59.94i, 29.97PsF

720 × 576/50i, 25PsF

FAT

Modalità HQ 1920: MPEG-2 MP@HL, 35Mbps/VBR

1920 × 1080/59.94i, 50i, 29.97p, 25p, 23.98p

Modalità HQ 1440: MPEG-2 MP@HL, 35Mbps/VBR

1440 × 1080/59.94i, 50i, 29.97p, 25p, 23.98p

Modalità HQ 1280: MPEG-2 MP@HL, 35Mbps/VBR

1280 × 720/59.94p, 50p, 29.97p, 25p, 23.98p

Modalità SP 1440: MPEG-2 MP@H-14, 25 Mbps/CBR

1440 × 1080/59.94i, 50i, 23.98p (2-3 pull down)

Modalità DVCAM

720 × 480/59.94i, 29.97PsF

720 × 576/50i, 25PsF

Tempo di registrazione/riproduzione

UDF

Modalità HD422

Quando si utilizza SBP-64 / SBS-64G1A (64GB): circa 120 minuti

Quando si utilizza SBP-32 / SBS-32G1A (32GB): circa 60 minuti

Quando si utilizza SBP-16 (16GB): circa 30 minuti

Modalità HD420

Quando si utilizza SBP-64 / SBS-64G1A (64GB): circa 180 minuti

Quando si utilizza SBP-32 / SBS-32G1A (32GB): circa 90 minuti

Quando si utilizza SBP-16 (16GB): circa 45 minuti

Modalità DVCAM

Quando si utilizza SBP-64 / SBS-64G1A (64GB): circa 220 minuti

Quando si utilizza SBP-32 / SBS-32G1A (32GB): circa 110 minuti

Quando si utilizza SBP-16 (16GB): circa 55 minuti

FAT

Modalità HQ 1920/HQ 1440/HQ 1280

Quando si utilizza SBP-64 / SBS-64G1A (64GB): circa 200 minuti

Quando si utilizza SBP-32 / SBS-32G1A (32GB): circa 100 minuti

Quando si utilizza SBP-16 (16GB): circa 50 minuti

Modalità SP 1440

Quando si utilizza SBP-64 / SBS-64G1A (64GB): circa 280 minuti

Quando si utilizza SBP-32 / SBS-32G1A (32GB): circa 140 minuti

Quando si utilizza SBP-16 (16GB): circa 70 minuti

Modalità DVCAM

Quando si utilizza SBP-64 / SBS-64G1A (64GB): circa 260 minuti

Quando si utilizza SBP-32 / SBS-32G1A (32GB): circa 130 minuti

Quando si utilizza SBP-16 (16GB):
circa 65 minuti

Nota

Questi tempi di riproduzione approssimativi dipendono da condizioni operative, memoria disponibile, ecc.

Obiettivi

PMW-200

Attacco obiettivo

Tipo fisso

Rapporto di zoom

14x, motorizzato/manuale permutabile

Apertura relativa massima

1:1,9

Lunghezza focale

5,8 mm ~ 81,2 mm
(equivalente a 31,4 mm ~ 439 mm su un obiettivo 35 mm)

Area di messa a fuoco

Commutabile auto/manuale
Da 800 mm a ∞ (macro OFF)
Da 50 mm a ∞ (macro ON, estremità grandangolo)
Da 735 mm a ∞ (macro ON, estremità teleobiettivo)

Diaframma

Commutabile auto/manuale
Da F1.9 a F16 e C (chiuso)

Funzione di stabilizzazione immagine

ON/OFF possibile, sistema di decentramento ottico

Filettatura filtro

M 77 mm, passo 0,75 mm

Macro

ON/OFF possibile

PMW-100

Attacco obiettivo

Tipo fisso

Rapporto di zoom

10x, motorizzato/manuale permutabile

Lunghezza focale

5,4 mm ~ 54 mm
(equivalente a 40 mm ~ 400 mm su un obiettivo 35 mm)

Area di messa a fuoco

Auto/manuale commutabile
Da 10 mm a ∞ (estremità grandangolo)
Da 800 mm a ∞ (estremità teleobiettivo)

Diaframma

Commutabile auto/manuale
Da F1.8 a F2.9

Funzione di stabilizzazione immagine

ON/OFF possibile, sistema di scorrimento obiettivo

Filettatura filtro

M 37 mm, passo da 0,75 mm

Blocco camera

Sensore

PMW-200: sensore immagine CMOS a triplo chip "Exmor" da 1/2 pollice
PMW-100: sensore immagine CMOS a singolo chip "Exmor" da 1/2,9 pollici

Elementi effettivi delle immagini

1920 (H) \times 1080 (V)

Filtri integrati (solo PMW-200)

Filtri ND
CLEAR: disattivato
1: $1/8$ ND
2: $1/64$ ND

Illuminazione minima

PMW-200: 0,12 lx (tipico) (1920 \times 1080/59.94i, F1.9, +18 dB, con accumulo 64 fotogrammi)

PMW-100: 0,40 lx (tipico) (1920 × 1080/59,94i, F1.8, +18 dB, con accumulo 64 fotogrammi)

Velocità dell'otturatore

1/32 ~ 1/2000 sec.

Otturatore lento (SLS/EX SLS)

2, 3, 4, 5, 6, 7, 8, 16, 32, 64 fotogrammi

Rallentatore o Movimento rapido

720p: 1 ~ 60 fotogrammi,
1 ~ 50 fotogrammi (per PAL Area, UDF)

1080p: 1 ~ 30 fotogrammi,
1 ~ 25 fotogrammi (per PAL Area, UDF)

Bilanciamento del bianco

Modalità preimpostata (3200K),
modalità di memoria A, modalità di memoria B/modalità ATW

Guadagno

-3, 0, 3, 6, 9, 12, 18 dB, AGC

Ingressi/Uscite

Ingresso audio

Tipo XLR 3-pin (2), femmina, LINE/
MIC/MIC+48V commutabile

LINE: +4 dBu

MIC: da -70 dBu a -30 dBu

(Livello di ingresso di riferimento
0 dBu=0,775 Vrms)

Uscita video

Tipo BNC (1), commutabile con
connettore GENLOCK IN, segnale
HD-Y/composito
1,0 Vp-p, 75 Ω

Uscita multipla AV

Multi-connettore AV (1), uscita audio,
segnale composito

Audio: -10 dBu (Sotto carico 47 kΩ,
livello di riferimento)

Segnale composito analogico: NTSC o
PAL

Uscita SDI

Tipo BNC (1), commutabile con
HD-SDI/SD-SDI
SMPTE292M/259M

i.LINK

Ingresso/uscita IEEE 1394, connettore
4-pin (1), stream HDV (HDV 1080i)/
DV, S400

Ingresso codice temporale

Tipo BNC (1), commutabile con
connettore TC OUT
Da 0,5 V a 18 Vp-p, 10 kΩ

Uscita codice temporale

Tipo BNC (1), commutabile con
connettore TC IN
1,0 Vp-p, 10 kΩ

Ingresso GENLOCK

Tipo BNC (1), commutabile con
connettore VIDEO OUT
1,0 Vp-p, 75 Ω

USB

Mini-B (1)

Uscita cuffie

Minipresa stereo (1)
-18 dBu (Uscita livello di riferimento
sotto carico 16 Ω)

Uscita altoparlante

Mono
Uscita: 250 mW

Ingresso CC

Jack CC

Uscita HDMI

Tipo A (1)

Connettore LENS REMOTE (telecomando obiettivo) (Solo PMW-200)

8 pin circolare (1)

Connettore dispositivo esterno (Solo PMW-200)

4 pin (Tipo A) (1)

Display

Mirino

- PMW-200: LCD 0,45 pollici a colori:
852 (H) × 480 (V), 16:9
- PMW-100: LCD 0,24 pollici a colori:
392 (H) × 224 (V), 16:9

Monitor LCD

- Monitor LCD 3,5 pollici a colori: 852
(H) × 3 (RGB) × 480 (V), 16:9

Microfono interno

Microfono interno

- Microfono a condensatore electret stereo
omnidirezionale

Blocco alloggiamento supporto

Tipo

- ExpressCard/34 (2)

Configurazione della confezione

- Paraluce (1)
 - Preinstallato sulla PMW-200.
- Copriobiettivo (solo PMW-100) (1)
 - Pre-installato sulla videocamera.
- Telecomando a infrarossi (1)
- Oculare EVF (1)
- Cavo USB (1)
- Cavo di collegamento AV (1)
- Tracolla (1)
- Staffa adattatore Wi-Fi (Solo PMW-200) (1)
- Serracavi microfono (Solo PMW-200) (1)
- Viti per montaggio serracavi microfono (Solo PMW-200) (1)
- Batteria BP-U30 (1)
- Caricabatteria/alimentatore CA: BC-U1 (1)
- Batteria al litio (CR2032 di riserva) (1)
 - Pre-installato sulla videocamera.
- Batteria al litio (CR2025 per telecomando a infrarossi) (1)

- Pre-installato sul telecomando a infrarossi.

CD-ROM

- Software utilità (1)
- Istruzioni per l'uso in PDF (1)
- Istruzioni per l'uso (1)

Informazioni sul CD-ROMs in dotazione

Utility Software

Il CD-ROM in dotazione contiene il software del driver del dispositivo e quello applicativo necessari per accedere alle schede di memoria SxS da un computer e per gestire il materiale ripreso con la videocamera. Le informazioni per l'installazione del software sono fornite in formato PDF.

Note

- Installare il driver della periferica SxS e il software del driver UDF sul computer se il computer è dotato di un alloggiamento ExpressCard e si desidera utilizzarlo per accedere a schede di memoria SxS, oppure se si desidera collegare la videocamera al computer.
- In caso di perdita o danneggiamento del CD-ROM, è possibile acquistarne uno nuovo. Contattare il vostro rappresentante Sony.

Istruzioni per l'uso in PDF

Le istruzioni per l'uso di questa videocamera sono incluse nel CD-ROM.

Promemoria

Per leggere i file PDF, deve essere installato Adobe Reader 6.0 o successivo. Se Adobe Reader non è installato o se la versione di Adobe Reader non riesce a visualizzare correttamente i file, è possibile scaricare la versione più recente del software dal seguente URL: <http://www.adobe.com/>

Adobe e Adobe Reader sono marchi di fabbrica di Adobe Systems Incorporated negli Stati Uniti e/o in altri paesi.

Accessori opzionali

- Batteria
 - BP-U30, BP-U60, BP-U90
- Caricabatterie/Adattatore CA
 - BC-U1, BC-U2
- Scheda di memoria SxS
 - SxS PRO Serie
 - SxS-1 Serie

Dispositivo di lettura/scrittura USB della scheda di memoria SxS

SBAC-US10

Adattatore

QDA-EX1 (per schede di memoria XQD)

MEAD-MS01 (per "Memory Stick PRO-HG Duo" serie HX)

MEAD-SD01 (per schede SDHC)

Microfono a condensatore electret

ECM-673, ECM-MS2

Microfono wireless

UWP-V1*, UWP-V2*

Obiettivo grandangolare

VCL-HG0737K (PMW-100)

VCL-EX0877 (PMW-200)

Unità disco rigido

PHU-220R*

Unità di registrazione memoria

HVR-MRC1K*

* Per collegare gli accessori all'attacco portaccessori posteriore, utilizzare il kit per attacco a freddo opzionale (n. articolo: X-2546-633-1).

Le caratteristiche di progettazione e di natura tecnica sono soggette a modifiche senza preavviso.

Note

- Eseguire sempre una registrazione di prova, e verificare che il contenuto sia stato registrato correttamente.

LA SONY NON SARÀ RESPONSABILE DI DANNI DI QUALSIASI TIPO, COMPRESI, MA SENZA LIMITAZIONE A, RISARCIMENTI O RIMBORSI A CAUSA DI GUASTI DI QUESTO APPARECCHIO O DEI SUOI SUPPORTI DI REGISTRAZIONE, SISTEMI DI MEMORIZZAZIONE ESTERNA O QUALSIASI ALTRO SUPPORTO O SISTEMA DI MEMORIZZAZIONE PER REGISTRARE CONTENUTI DI QUALSIASI TIPO.

- Verificare sempre che l'apparecchio stia funzionando correttamente prima di usarlo. LA SONY NON SARÀ RESPONSABILE DI DANNI DI QUALSIASI TIPO, COMPRESI, MA SENZA LIMITAZIONE A, RISARCIMENTI O RIMBORSI A CAUSA DELLA PERDITA DI PROFITTI ATTUALI O PREVISTI DOVUTA A GUASTI DI QUESTO APPARECCHIO, SIA DURANTE IL PERIODO DI VALIDITÀ DELLA GARANZIA SIA DOPO LA SCADENZA DELLA GARANZIA, O PER QUALUNQUE ALTRA RAGIONE.

Indice

Cifre

23.98P Output 92

A

Adattatore CA 19
adattatore per supporto 28
Adattatore Wi-Fi 31
Alimentazione CA 20
Alimentazione DC IN 20
All Reset 98
Allineamento dell'immagine 52
Alloggiamento della ExpressCard 109
altoparlante incorporato 68
Aperture 58
Area Detection 60
ATW 38
ATW Speed 88
Audio Input 89
Audio Output 91
Auto Naming 36
Auto Shutter 40

B

Barre di colore 84
Batteria 19
Batteria di riserva 127
Battery Alarm 100
Battery INFO 100
Bilanciamento automatico del bianco 38
Bilanciamento del bianco 38
Black 59
Black Gamma 59

C

Camera Data 98
Caricabatteria 19
Cavo USB 109
Charge Count 79
Clip 36, 67, 103, 109
Clip Cont. Rec 50, 86
Clip Name Disp 105
Clock Set 98
Codice temporale 44, 96, 113

Color Correction 55
Color Detection 60
Comando Jog 81
Comando SEL/SET 81
Connettore A/V OUT 109
Connettore DC IN 20
Connettore della cuffia 46
Connettore GENLOCK IN 113
Connettore HDMI OUT 108
Connettore i.LINK 108
Connettore SDI OUT 108
Connettore TC IN 114
Connettore TC OUT 115
Connettore VIDEO OUT 108
Contrassegno OK 47
Copy 60
Copy All 104
Country 101

D

Dati di impostazione 61
Dati temporali 44
Detail 56
Direct Menu 17, 101
Disco rigido esterno 26
DISP CLIP INFO 71
Display LCD 21, 93
Display On/Off 94
Down Converter 92

E

Editing non lineare 112
Electronic Viewfinder 21
eliminazione degli indicatori di ripresa 75
Eliminazione di clip 61
EVF 21, 93
EX Slow Shutter 84
EX SLS 40
EXPAND (COARSE) 74
EXPAND (FINE) 74
Exposure 40, 89

F

Flag KP 47
Flag NG 47
Flag OK 47
Flicker Reduce 44, 85

Format Media 104
Formati video 37
Formato 102
Formattazione 29
Frame Recording 49, 86

G

Gain Setup 83
Gamma 59
Genlock 100
Guadagno 39

H

HD Detail 56
HD/SD 101
Hours Meter 100

I

i.LINK 16, 111
Image Inversion 88
Immissione di una stringa di caratteri 82
indicatore di avvio registrazione 50, 70
indicatori di ripresa 46, 68, 75
Indicazione della barra della profondità di campo 17
Indicazione istogramma 17
Indicazioni di avvertenza 130
Indicazioni di errore 130
Input Source Select 91
Interruttore MACRO 43
Interruttore WHITE BAL 38
Interruttori AUDIO SELECT 46
Interval Recording 48, 86
IR Remote 15, 22, 100

K

Knee 59

L

Language 98
Leva REC HOLD 36
Limiti delle Ingressi/Uscite 125
Livelli di registrazione audio 45
Low Key SAT 59

M

Manopole AUDIO LEVEL 46

Marker 39, 93
Matrix 54
MEAD-MS01 29
MEAD-SD01 29
Media Full 25
Media Near Full 25
Memory Stick 29
Menu AUDIO SET 89
Menu CAMERA SET 83
Menu di impostazione 80, 83
Menu di lavoro sui clip 69
Menu diretto 17
Menu LCD/VF SET 93
Menu OTHERS 98
Menu Scroll 107
Menu TC/UB SET 96
Menu VIDEO SET 91
Messa a fuoco 42
MF Assist 84
microfoni stereo incorporati 45
Mirino 21
Modalità AGC 39
Modalità Automatica totale 35
Modalità Macro 43
Modalità memoria A 38
Modalità memoria B 38
Modalità preimpostata 38
Monitor esterni 108
Monitoraggio audio 46
Motivo zebrato 39
Multi Matrix 55

N

Network 106
NightShot 43, 89
Nome del clip 36

O

Obiettivo grandangolare 43
ora e data 21
Orologio 21
Otturatore elettronico 40

P

P.Cache Rec 86
Paraluce 10
PAUSE 74, 75

Peaking 42, 93
Per prevenire errori di attivazione o disattivazione 36
PHU-220R 26
Plan.Metadata 63, 104
PMW-100 113
PP Data 60
Profile Name 54
Profili immagine 53

R

Rallentatore o Movimento rapido 51
Rec Review 48, 87
Registrazione delle immagini nella memoria cache 50
Registrazione di segnali audio 45
Reset 60
retroilluminazione 21
Ricerca di clip 68

S

S&Q Motion 52, 87
SBAC-US10 109
Scheda SDHC 29
Schede di memoria SxS 23
Schede di memoria XQD 28
Schermata delle miniature All-Clip 66
Schermata delle miniature OK-Clip 66
Schermata di stato Battery/Media 79
Schermata di stato Button/Remote 79
Schermata di stato CAMERA 77
Schermata di stato Video 78
Schermata EXPAND CLIP 69, 73
Schermata SHOT MARK 69, 74
Schermate delle miniature 65, 69
Schermate di stato 77
SD Detail 57
SDI Rec Control 92, 108
SDI/HDMI/i.LINK I/O Select 91
Segnale di uscita 119
Segnali in ingresso esterni 112
Sensori di immagine CMOS 117
Sfarfallio 43
Shockless White 88
SHOT MARK 46, 69
Shutter 83
Sincronizzazione esterna 113

Skin Tone Detail 58
SLS/EX SLS 84
Spie ACCESS 24
Stato AUDIO 78
Steady Shot 43
supporto del microfono 45
SxS Device Driver Software 109
System 101

T

Tally 100
tasti programmabili 99
Tasti SEL/SET 81
Tasti VOLUME 46, 68
Tasto DISPLAY 16
Tasto DURATION/TC/U-BIT 44
Tasto FULL AUTO 35
Tasto MENU 81
Tasto PLAY/PAUSE 67
Tasto REC REVIEW 36
Tasto REC START/STOP 36
Tasto SLOT SELECT 67
Tasto THUMBNAIL 66
Tasto WHITE BAL 38
Tasto ZOOM della maniglia 41
TC Format 97
TC Out 115
Time Zone 21, 98
TLCS 17, 35, 87
Tono di riferimento 46
Trigger Mode 101, 111

U

UDF/FAT 101
Unità flash USB 30
Users Bit 44, 97
UTC 21

V

Velocità 41
Version Up 107
Versione 107

W

White 56
White Switch 88
Wide Conversion 43, 88

Wi-Fi 106

Z

Zebra 39, 94

Zoom 41

Zoom motorizzato 41

Zoom Speed 41, 85

Zoom Transition 86