

Solid-State Memory Camcorder

Istruzioni per l'uso

Prima di attivare l'apparecchio, è necessario leggere attentamente il manuale e conservarlo per consultazioni future.

PMW-350K

PMW-350L

XDCM EX

CINEALTA

SXS

Exmor
FULL HD 3CMOS

i

HDMI

AVVERTENZA

Per ridurre il rischio di incendi o scosse elettriche, non esporre questo apparato alla pioggia o all'umidità.

Per evitare scosse elettriche, non aprire l'involucro. Per l'assistenza rivolgersi unicamente a personale qualificato.

AVVERTENZA

Un'eccessiva pressione sonora da auricolari e cuffie può causare la perdita dell'udito. Per usare questo prodotto in maniera sicura, evitare l'ascolto prolungato a livelli eccessivi di pressione sonora.

Per i clienti in Europa

Questo prodotto recante il marchio CE è conforme sia alla direttiva sulla compatibilità elettromagnetica (EMC) emesse dalla Commissione della Comunità Europea.

La conformità a queste direttive implica la conformità alle seguenti normative europee:

- EN55103-1 : Interferenza elettromagnetica (Emissione)
- EN55103-2 : Sensibilità ai disturbi elettromagnetici (Immunità)

Questo prodotto è destinato all'uso nei seguenti ambienti elettromagnetici: E1 (residenziali), E2 (commerciali e industriali leggeri), E3 (esterni urbani) e E4 (ambienti EMC controllati, ad esempio studi televisivi).

Il fabbricante di questo prodotto è la Sony Corporation, 1-7-1 Konan, Minato-ku, Tokyo, Giappone.

La rappresentanza autorizzata per EMC e la sicurezza dei prodotti è la Sony Deutschland GmbH, Hedelfinger Strasse 61, 70327 Stoccarda, Germania.

Indice dei contenuti

| | |
|-----------------------|----------|
| Premessa | 8 |
| Prima dell'uso | 8 |

Capitolo 1 : Panoramica

| | |
|---|-----------|
| Caratteristiche..... | 9 |
| Utilizzo del software | 10 |
| Lettura dei manuali su CD-ROM..... | 10 |
| Requisiti di sistema per l'uso delle applicazioni | 11 |
| Installazione del software..... | 11 |
| Posizione e funzione dei componenti e dei comandi | 12 |
| Alimentazione | 12 |
| Attacchi degli accessori..... | 12 |
| Funzionamento e connettori | 14 |
| Pannello LCD monocromatico..... | 23 |
| Obiettivo con messa a fuoco automatica (fornito con il PMW-350K) | 24 |
| Mirino..... | 26 |
| Schermo del mirino..... | 27 |

Capitolo 2 : Operazioni preliminari

| | |
|---|-----------|
| Preparazione dell'alimentazione | 31 |
| Uso di un pacco batteria..... | 31 |
| Uso dell'alimentazione CA | 32 |
| Collegamento del mirino | 33 |
| Collegamento del mirino in dotazione | 33 |
| Regolazione della posizione del mirino | 33 |
| Regolazione dell'angolo del mirino | 34 |
| Sollevamento del cilindro e dell'oculare del mirino | 34 |
| Come regolare la messa a fuoco del mirino e lo schermo..... | 35 |
| Utilizzare il braccio di rotazione del mirino BKW-401 | 35 |
| Installazione di un mirino elettronico da 5" | 37 |
| Impostazione dell'area di utilizzo..... | 38 |
| Impostazione di data/ora dell'orologio interno..... | 39 |
| Montaggio e regolazione dell'obiettivo | 40 |
| Regolazione della lunghezza focale | 40 |

| | |
|---|-----------|
| Preparazione del sistema di ingresso audio..... | 42 |
| Come collegare un microfono al connettore MIC IN | 42 |
| Come connettere i microfoni ai connettori AUDIO IN | 43 |
| Come collegare un sintonizzatore UHF portatile (per un sistema microfono wireless UHF) | 44 |
| Montaggio del treppiede..... | 45 |
| Connessione della luce video..... | 46 |
| Uso della tracolla..... | 46 |
| Regolazione della base di appoggio per le riprese a spalla | 47 |

Capitolo 3 : Regolazioni ed impostazioni

| | |
|---|-----------|
| Impostazione del formato video | 48 |
| Modifica del formato video..... | 49 |
| Regolazione del bilanciamento del nero e del bianco | 49 |
| Regolazione del bilanciamento del nero | 49 |
| Regolazione del bilanciamento del bianco..... | 50 |
| Impostazione dell'otturatore elettronico | 53 |
| Modalità otturatore..... | 53 |
| Selezione della modalità dell'otturatore e della velocità dell'otturatore | 54 |
| Come modificare il valore di riferimento per la regolazione automatica del diaframma | 55 |
| Zoom | 57 |
| Passare tra diverse modalità di zoom | 57 |
| Uso dello zoom manuale | 57 |
| Uso dello zoom servo..... | 57 |
| Regolazione della messa a fuoco | 57 |
| Regolazione in modalità MF Full | 57 |
| Regolazione in modalità MF..... | 58 |
| Regolazione in modalità AF..... | 58 |
| Uso della modalità macro..... | 58 |
| Regolazione del livello audio..... | 59 |
| Regolazione manuale dei livelli degli ingressi audio dai connettori AUDIO IN CH1/CH2 | 59 |
| Come regolare manualmente il livello audio del connettore MIC IN | 60 |
| Come registrare audio sui canali 3 e 4 | 60 |
| Impostazione dei dati temporali | 61 |
| Impostazione del codice temporale | 61 |
| Impostazione dei bit dell'utente | 62 |

| | |
|--|-----------|
| Come sincronizzare il codice temporale | 62 |
| Verifica delle impostazioni del camcorder e delle informazioni di stato (Schermate di stato)..... | 64 |

Capitolo 4 : Riprese

| | |
|---|-----------|
| Utilizzo delle schede di memoria S×S..... | 66 |
| Informazioni sulle schede di memoria S×S | 66 |
| Caricamento ed espulsione delle schede di memoria S×S | 67 |
| Selezione della scheda di memoria S×S da utilizzare..... | 68 |
| Formattazione (Inizializzazione) di schede di memoria S×S..... | 68 |
| Controllo del Tempo di registrazione residuo..... | 69 |
| Ripristino delle schede di memoria S×S | 69 |
| Operazioni di base | 70 |
| Riproduzione dei clip registrati..... | 71 |
| Eliminazione dei clip registrati | 72 |
| Operazioni avanzate | 73 |
| Registrazione di indicatori di ripresa | 73 |
| Impostazione degli indicatori OK | 73 |
| Cominciare a registrare da video memorizzati in precedenza (funzione Picture Cache)..... | 73 |
| Registrazione ripresa a fotogrammi temporizzati (funzione Interval Rec)..... | 75 |
| Ripresa di Animazioni Stop Motion (Funzione Frame Rec) | 77 |
| Ripresa con Slow & Quick Motion | 78 |
| Inquadratura di riprese con la Funzione Freeze Mix | 79 |

Capitolo 5 : Operazioni con i clip

| | |
|---|-----------|
| Riproduzione di clip | 81 |
| Schermata delle miniature..... | 81 |
| Riproduzione di clip..... | 84 |
| Uso delle miniature nella ricerca all'interno di un clip..... | 85 |
| Operazioni miniature | 86 |
| Configurazione menu THUMBNAIL | 86 |
| Funzioni base del Menu THUMBNAIL | 87 |
| Modifica il tipo della schermata delle miniature..... | 87 |
| Visualizzazione delle proprietà dei clip | 88 |
| Aggiunta e cancellazione degli indicatori OK (solo modalità HD) | 89 |
| Come copiare i clip | 89 |
| Eliminazione di clip | 90 |
| Visualizzazione della schermata di espansione delle miniature | 91 |
| Visualizzazione della schermata delle miniature degli indicatori di | |

| | |
|---|----|
| ripresa (solo modalità HD) | 92 |
| Aggiunta ed eliminazione degli indicatori di ripresa (solo modalità HD) | 93 |
| Modifica delle immagini indice delle clip (solo modalità HD) | 93 |
| Divisione dei clip (solo modalità HD) | 93 |

Capitolo 6 : Menu e impostazioni dettagliate

| | |
|---|------------|
| Organizzazione e livelli del menu di impostazione | 95 |
| Organizzazione del menu di impostazione | 95 |
| Livelli del menu di impostazione | 95 |
| Operazioni di base del menu di impostazione | 97 |
| Elenco dei menu | 100 |
| Menu OPERATION | 100 |
| Menu PAINT | 114 |
| Menu MAINTENANCE | 122 |
| Menu FILE | 136 |
| Assegnazione di funzioni agli interruttori programmabili | 140 |
| Funzioni che possono essere assegnate all'interruttore ASSIGN. 0 | 140 |
| Funzioni che possono essere assegnate all'interruttore ASSIGN. 2 | 141 |
| Le funzioni che possono essere assegnate agli interruttori ASSIGN. 1 e 3, gli interruttori ASSIGNABLE 4 e 5, e il pulsante COLOR TEMP. | 141 |
| Funzioni che possono essere assegnate al pulsante RET sull'obiettivo | 144 |

Capitolo 7 : Salvataggio e caricamento di dati di impostazione utente

| | |
|---|------------|
| Impostazioni di salvataggio e caricamento | 145 |
| Salvataggio dei dati di impostazione | 145 |
| Caricamento dati impostazione | 146 |
| Ripristino di un file dopo aver cambiato il suo contenuto | 147 |
| Salvataggio e caricamento di file di scena | 147 |
| Salvataggio file di scena | 147 |
| Caricamento dei file di scena | 148 |
| Salvataggio e caricamento di file dell'obiettivo | 149 |
| Impostazione dati file dell'obiettivo | 149 |
| Salvataggio file dell'obiettivo | 149 |
| Caricamento dei file dell'obiettivo | 149 |
| Caricamento automatico dei file dell'obiettivo | 150 |

Capitolo 8 : Collegamento di dispositivi esterni

| | |
|--|------------|
| Connessione di monitor esterni | 151 |
| Esecuzione di clip con un computer | 153 |
| Connessione di un dispositivo esterno (connessione i.LINK) | 156 |
| Registrazione delle immagini del camcorder su un dispositivo esterno | 156 |
| Montaggio non lineare | 157 |
| Registrazione di segnali di ingresso esterni | 157 |

Capitolo 9 : Manutenzione

| | |
|--|------------|
| Test del camcorder | 158 |
| Manutenzione | 158 |
| Pulizia del mirino | 158 |
| Nota sul morsetto della batteria..... | 158 |
| Avvisi relativi al funzionamento..... | 159 |

Appendice

| | |
|---|------------|
| Note importanti sul funzionamento | 167 |
| Sostituzione della batteria dell'orologio interno..... | 169 |
| Specifiche tecniche | 170 |
| Generale | 170 |
| Blocco della telecamera | 170 |
| Blocco audio..... | 171 |
| Visualizzazione | 171 |
| Blocco supporto | 171 |
| Ingressi/Uscite..... | 171 |
| Blocco dell'obiettivo (solo PMW-350K)..... | 171 |
| Accessori in dotazione | 172 |
| Apparecchiature aggiuntive consigliate | 172 |
| Tabella dei componenti opzionali e degli accessori | 174 |
| Informazioni su i.LINK..... | 175 |
| Licenza MPEG-2 Video Patent Portfolio | 176 |
| Indice..... | 177 |

Premessa

Prima dell'uso

Dopo aver acquistato la videocamera con memoria allo stato solido PMW-350K/350L, prima di metterla in funzione, è necessario impostare l'area di utilizzo.

(Se non viene eseguita questa impostazione, il camcorder non funziona).

Per maggiori informazioni su queste impostazioni, vedere "Impostazione dell'area di utilizzo" (pagina 38).

Nota

Prima di collegare/rimuovere i componenti opzionali o gli accessori al/dal PMW-350K/350L (qui denominato "il camcorder"), assicurarsi di spegnere il camcorder.

Capitolo 1 Panoramica

Caratteristiche

Sensori immagine CMOS full HD di tipo $\frac{2}{3}$ (1920 × 1080)

La videocamera con memoria allo stato solido PMW-350K/350L è dotato di tre nuovi sensori CMOS “Exmor” di tipo $\frac{2}{3}$ con approssimativamente 207 milioni di pixel effettivi, per una risoluzione Full HD (1920 × 1080). La nuova tecnologia di sensori di immagine permette di registrare immagini di alta qualità, con sensibilità F12 (59.94i) e F13 (50i) e un rapporto S/R di 59 dB.

Schede di memoria S×S come supporto di registrazione

Grazie all'utilizzo delle schede di memoria S×S, il camcorder garantisce funzionalità non lineari come l'accesso casuale immediato e il funzionamento basato su file.

Leggero, a basso consumo energetico

Le caratteristiche del progetto quali i sensori di immagine CMOS, il segnale video ICs, e la registrazione su scheda di memoria S×S permettono un funzionamento senza ventilazione e un consumo energetico di 15 W o meno. La leggerezza del camcorder (3,2 kg) e il baricentro basso permettono di trasportare il camcorder su una spalla e allo stesso tempo assicurano una stabilità eccezionale.

Registrazione HD tramite codec “MPEG-2 Long GOP”

Il camcorder è in grado di registrare immagini HD 1920 × 1080, 1440 × 1080, e 1280 × 720 tramite il codec di compressione “MPEG-2 Long GOP”. Consente di scegliere il bit rate da utilizzare: a 35

Mbps (in modalità HQ) o 25 Mbps (in modalità SP).

Grazie all'efficace formato di compressione, il camcorder consente di registrare immagini HD di alta qualità per un tempo di registrazione prolungato, pari a circa 100 minuti a 35 Mbps (in modalità HQ) o a circa 140 minuti a 25 Mbps (in modalità SP) in un'unica scheda di memoria S×S da 32 GB.

Supporto multi formato

Il camcorder supporta un formato di registrazione interlacciato (1080/59.94i o 1080/50i), un formato di registrazione progressivo (1080/29.97P, 1080/23.98P, 720/59.94P, 720/29.97P, 720/23.98P, o 1080/25P, 720/50P, 720/25P), offrendo la flessibilità necessaria per la registrazione HD su scala mondiale. (Per 23,98P, è disponibile la frequenza di registrazione nativa.) Supporta anche la registrazione e la riproduzione di segnali SD (sia NTSC che PAL). Il camcorder vanta una funzionalità di registrazione e riproduzione opzionale dei segnali in formato DVCAM-AVI (opzione ¹⁾), e può inviare segnali HD convertiti a SD.

1) CBK-DV01

Un obiettivo speciale per una messa a fuoco automatica

Il camcorder viene fornito con l'obiettivo per messa a fuoco automatica di tipo $\frac{2}{3}$, che assicura una ripresa di alta qualità in tutte le situazioni dal grandangolo al teleobiettivo (solo PMW-350K).

Numerose funzioni per un rendimento migliore nelle diverse circostanze di ripresa

- Funzione Picture Cache
- Filtri ottici ND e filtri elettrici CC
- Hyper gamma
- Funzione di otturazione lenta
- Funzione di registrazione per fotogrammi
- Funzione a intervalli (registrazione ad intervalli)
- Funzione di movimento lento e rapido

- Funzione di missaggio immagine congelata
- Funzione di ingrandimento della messa a fuoco
- Funzione di inversione delle immagini
- Interruttori programmabili
- Mirino LCD a colori in alta risoluzione da 3,5''
- Controllo remoto

Presenta le caratteristiche uniche delle serie XDCAM EX

Il camcorder presenta le caratteristiche della serie XDCAM EX, compresa la visualizzazione di miniature e la gestione dei metadati, e le migliora introducendo un'interfaccia macchina-uomo migliorata.

Siti Web XDCAM EX

Per informazioni su XDCAM EX, visitare i seguenti siti Web:

Stati Uniti

<http://www.sony.com/xdcamex>

Canada

<http://www.sony.ca/xdcamex>

Europa, Medio Oriente, Africa e Russia

<http://www.sonybiz.net/xdcamex>

America Latina

<http://www.sonypro-latin.com/xdcamex>

Australia

<http://www.sony.com.au/xdcamex>

Asia (tranne Corea, Cina e Giappone)

<http://pro.sony-asia.com>

Corea

<http://bp.sony.co.kr/xdcamex>

Cina

<http://pro.sony.com.cn/minisite/XDCAMEX>

Giappone

<http://www.sony.co.jp/XDCAMEX>

Utilizzo del software

Il CD-ROM in dotazione (contrassegnato con "Utility Software for Solid-State Memory Camcorder and Recorder") contiene il seguente software:

SxS Device Driver Software

Driver per l'utilizzo di schede di memoria SxS con un computer dotato di slot per ExpressCard. Informazioni sull'installazione e il funzionamento del software sono incluse nel file ReadMe (in giapponese, inglese, francese, tedesco, italiano, spagnolo e cinese) in formato PDF.

XDCAM EX Clip Browsing Software

Applicazione per l'uso di clip registrati con modelli della serie XDCAM EX su un computer. Informazioni sull'installazione e il funzionamento del software sono incluse nel Manuale dell'utente (in giapponese, inglese, francese, tedesco, italiano, spagnolo e cinese) in formato PDF.

Letture dei manuali su CD-ROM

Operazioni preliminari

Per poter accedere ai manuali d'uso contenuti nel CD-ROM, è necessario eseguire l'installazione del seguente programma:

Adobe Reader versione 6.0 o successiva

Promemoria

Se Adobe Reader non è installato, è possibile scaricarlo al seguente indirizzo:

<http://www.adobe.com/>

Adobe e Adobe Reader sono marchi di fabbrica di Adobe Systems Incorporated negli Stati Uniti e/o in altri paesi.

Come leggere i documenti

Eseguire le operazioni riportate di seguito:

1 Inserire il CD-ROM nell'apposita unità.

La pagina iniziale viene visualizzata automaticamente nel browser.

Se non dovesse comparire automaticamente nel browser, fare doppio clic sul file `index.htm` del CD-ROM.

2 Selezionare e fare clic sul manuale che si desidera consultare.

Verrà aperto il file in formato PDF.

Promemoria

I file potrebbero non venire visualizzati correttamente, in base alla versione di Adobe Reader. In tal caso, installare la versione più recente che è possibile scaricare dall'indirizzo menzionato nella sezione "Operazioni preliminari".

Nota

In caso di perdita o danneggiamento del CD-ROM, è possibile acquistarne uno nuovo. Rivolgersi un rappresentante Sony.

Requisiti di sistema per l'utilizzo delle applicazioni

Per utilizzare il software contenuto nel CD-ROM, è consigliabile che si verifichino le condizioni riportate di seguito:

S×S Device Driver Software

Dispositivi hardware applicabili

Computer conforme agli standard ExpressCard/34 o ExpressCard/54

SO

Microsoft Windows XP SP2 o versioni successive, Microsoft Windows Vista, Microsoft Windows 7, o Mac OS X v10.4.9 o versioni successive

Per ulteriori informazioni sul driver, fare riferimento all'indirizzo riportato di seguito:
<http://www.sony.net/S×S-Support/>

XDCAM EX Clip Browsing Software

Per ulteriori informazioni sui requisiti di funzionamento, visitare i siti web indicati in "Siti Web XDCAM EX" (pagina 10) o consultare il Manuale dell'utente contenuto nel CD-ROM.

Installazione del software

Per installare nel computer il software contenuto nel CD-ROM, eseguire le operazioni riportate di seguito:

1 Inserire il CD-ROM nell'apposita unità.

La pagina iniziale viene visualizzata automaticamente nel browser.

Se non dovesse comparire automaticamente nel browser, fare doppio clic sul file `index.htm` del CD-ROM.

2 Selezionare e fare clic sul software che si desidera installare.

La procedura di installazione del software verrà avviata. Seguire le istruzioni visualizzate:

Per ulteriori dettagli, fare riferimento al manuale dell'utente o al file ReadMe del software.

Disinstallazione di un'applicazione

Windows

Selezionare "Start", "Pannello di controllo", quindi "Aggiungi/Rimuovi programmi" e specificare il programma da eliminare.

Macintosh

Trascinare la cartella del software (per impostazione predefinita:
`/Application/XDCAM EX Clip Browser`) nel Cestino.

Posizione e funzione dei componenti e dei comandi

Alimentazione

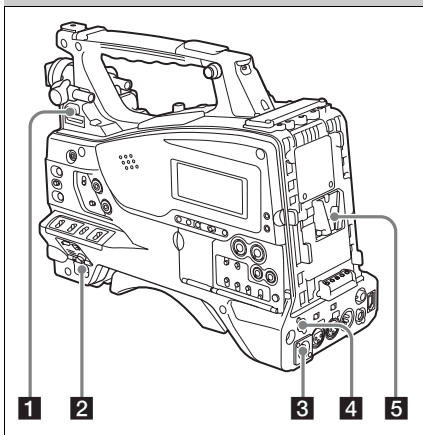

1 Interruttore LIGHT

Consente di attivare e disattivare una luce video collegata al connettore LIGHT (vedere pagina 13).

AUTO: se l'interruttore POWER della luce video è in posizione ON, la luce video viene accesa automaticamente mentre il camcorder è in fase di registrazione.

MANUAL: è possibile accendere o spegnere manualmente la luce video dall'apposito interruttore.

Nota

Quando il camcorder è impostato per la registrazione in modalità Picture Cache, non è possibile accendere la luce prima di avviare la registrazione (o mentre i dati vengono memorizzati nella memoria).

2 Interruttore POWER

Consente di accendere e spegnere l'apparecchio.

3 Connettore DC IN (ingresso alimentazione CC) (tipo XLR, 4 pin, maschio)

Per mettere in funzione il camcorder da un alimentatore CA, collegare un cavo di alimentazione CC a questo terminale e poi

collegare il cavo al terminale in uscita CC del BC-L70, BC-M150, o altro caricabatterie.

4 Connettore DC OUT 12 V (uscita alimentazione CC) (4 pin, femmina)

Fornisce l'alimentazione a un sintonizzatore a sintesi di frequenza WRR-860A/861/862 UHF opzionale (massimo 0,5 A).

Non collegare nessun sintonizzatore che non sia a sintesi di frequenza UHF.

5 Attacco collegamento batteria

Collegare un pacco batteria BP-GL95/GL65/L80S/L60S. In alternativa, collegare un adattatore CA AC-DN2B/DN10 per utilizzare il camcorder con alimentazione CA.

Per ulteriori dettagli, vedere "Preparazione dell'alimentazione" (pagina 31).

Per ulteriori dettagli, vedere "Come collegare un sintonizzatore UHF portatile (per un sistema microfono wireless UHF)" (pagina 44).

Nota

Per la propria sicurezza e per garantire un funzionamento corretto del camcorder, Sony consiglia di utilizzare i pacchi batteria riportati di seguito: BP-GL95, BP-GL65, BP-L60S, e BP-L80S.

Attacchi degli accessori

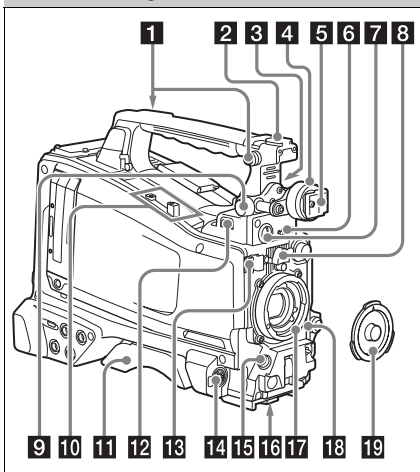

1 Attacco per la tracolla

Permette di montare la tracolla in dotazione (vedere pagina 46).

2 Base di montaggio della luce

Permette di collegare un accessorio opzionale, quale una luce video (*vedere pagina 46*).

3 Manopola di posizionamento anteriore-posteriore del mirino

Per regolare la posizione del mirino in direzione anteriore-posteriore, sganciare la leva e la manopola LOCK. Dopo la regolazione, avvitare nuovamente la leva e la manopola LOCK.

4 Regolatore di posizionamento sinistra-destra del mirino

Allentare questo regolatore per regolare il posizionamento sinistra-destra del mirino (*vedere pagina 33*).

5 Attacco del mirino

Permette di collegare il mirino.

6 Connettore VF (mirino) (26 pin, rettangolare)

Permette di collegare il cavo del mirino in dotazione.

7 Connettore VF (mirino) (20 pin, rotondo)

Collegare il cavo del mirino opzionale DXF-51 o DXF-20W.

Per collegare il DXF-51, sono necessari pezzi opzionali. Contattare un rappresentante Sony per ulteriori informazioni sul collegamento del DXF-51.

8 Tappo attacco obiettivo

Dopo aver bloccato l'obiettivo in posizione utilizzando la leva di bloccaggio dell'obiettivo, inserire la gomma sulla proiezione inferiore. Questo fissa l'obiettivo, e previene che si smonti.

9 Manopola di posizionamento anteriore-posteriore del mirino (manopola LOCK)

Allentare questa manopola per regolare il posizionamento anteriore-posteriore del mirino (*vedere pagina 33*).

10 Attacco per il supporto del microfono opzionale

Permette di installare un supporto per il microfono opzionale CAC-12 (*vedere pagina 43*).

11 Appoggio per le riprese a spalla

Sollevare la leva di montaggio dell'appoggio per le riprese a spalla per regolare il posizionamento anteriore-posteriore. Regolare la posizione per una massima praticità di utilizzo a spalla (*vedere pagina 47*).

12 Connettore LIGHT (luce video) (2 pin, femmina)

È possibile collegare una luce video con un consumo energetico massimo di 50 W, come ad esempio, una luce Anton Bauer Ultralight 2 o equivalente (*vedere pagina 46*).

13 Morsetto del cavo dell'obiettivo

Bloccare un cavo dell'obiettivo.

14 Connettore MIC IN (ingresso microfono) (+48 V) (tipo XLR, 5 pin, femmina)

Permette di connettere un microfono stereo a questo connettore. L'alimentazione (+48 V) viene fornita tramite questo connettore.

15 Connettore LENS (12 pin)

Permette di connettere un cavo dell'obiettivo a questo connettore.

Nota

Quando si collega o scollega il cavo obiettivo al connettore, spegnere prima il camcorder.

16 Montaggio del treppiede

Se si utilizza il camcorder sul treppiede, montare l'adattatore del treppiede (opzionale).

17 Attacco per l'obiettivo (attacco speciale a baionetta)

Fissare l'obiettivo.

Contattare un rappresentante Sony per ulteriori informazioni sugli obiettivi disponibili.

18 Leva di bloccaggio dell'obiettivo

Dopo aver inserito l'obiettivo nell'apposito supporto, ruotare il regolatore dell'attacco dell'obiettivo mediante questa leva in modo da bloccarlo in posizione.

Dopo aver bloccato l'obiettivo, assicurarsi di utilizzare la gomma dell'attacco per evitare che si stacchi.

19 Copriobiettivo

Rimuoverlo spingendo la leva di blocco dell'obiettivo. Se non è montato alcun obiettivo, lasciare il tappo inserito onde evitare che la polvere penetri all'interno.

Funzionamento e connettori

Fronte

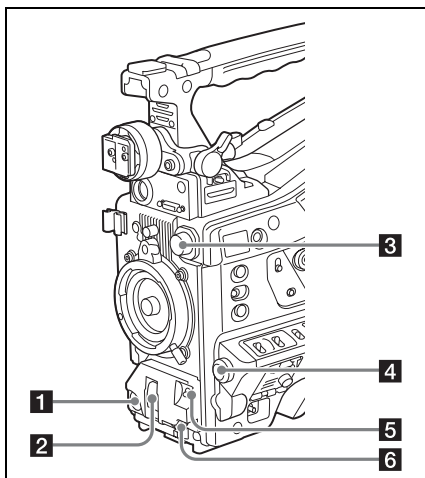

1 Pulsante REC START (avvio registrazione)

Premere per avviare la registrazione. Premere di nuovo per arrestare la registrazione. Il risultato di tale operazione sarà simile a quello del pulsante REC dell'obiettivo.

2 Selettore SHUTTER

Impostare questo interruttore su ON per utilizzare l'otturatore elettronico. Spostare su SELECT per selezionare la velocità o la modalità dell'otturatore. Quando si utilizza questo interruttore, la nuova impostazione appare sullo schermo del mirino per 3 secondi circa.

Per ulteriori dettagli, vedere "Impostazione dell'otturatore elettronico" (pagina 53).

3 Selettore FILTER

Su questo camcorder sono disponibili quattro filtri ND.

Quando si utilizza questo selettore, la nuova impostazione appare sullo schermo del mirino per 3 secondi circa.

| Impostazione del selettore FILTER | Filtro ND |
|-----------------------------------|--|
| 1 | CLEAR |
| 2 | $1/4$ ND (attenua la luce di circa $1/4$) |
| 3 | $1/16$ ND (attenua la luce di circa $1/16$) |
| 4 | $1/64$ ND (attenua la luce di circa $1/64$) |

Si può modificare l'impostazione del menu **MAINTENANCE** in modo da memorizzare diverse impostazioni di bilanciamento del bianco per varie posizioni del selettore **FILTER**. Ciò consente di ottenere il bilanciamento del bianco ottimale per le attuali condizioni di ripresa in base alla selezione del filtro.

Per ulteriori dettagli, vedere "Regolazione del bilanciamento del bianco" (pagina 50).

4 Manopola MENU

Consente di modificare la selezione della voce o un'impostazione all'interno del menu (vedere pagina 97).

5 Interruttore AUTO W/B BAL (regolazione automatica del bilanciamento del bianco/nero)

Consente di attivare le funzioni di regolazione automatica del bilanciamento del bianco/nero.

WHITE: consente di regolare automaticamente il bilanciamento del bianco. Se l'interruttore **WHITE BAL** (vedere pagina 16) è impostato su A o B, l'impostazione del bilanciamento del bianco viene salvata nella memoria corrispondente. Se l'interruttore **WHITE BAL** si trova impostato su PRST, l'impostazione automatica del bilanciamento del bianco non funziona.

BLACK: consente di regolare automaticamente l'impostazione del nero e del bilanciamento del nero.

È possibile utilizzare l'interruttore **AUTO W/B BAL** anche quando la funzione **ATW** (Auto Tracing White Balance) è in funzione. Se si sposta nuovamente l'interruttore sulla parte **WHITE** durante la regolazione automatica del bianco, la regolazione viene annullata e l'impostazione del bilanciamento del bianco torna all'impostazione iniziale.

Se si sposta nuovamente l'interruttore sulla parte BLACK durante la regolazione automatica del nero, la regolazione viene annullata e l'impostazione del bilanciamento del nero torna all'impostazione iniziale.

6 Comando MIC (microfono) LEVEL

Permette di regolare il livello d'ingresso dei canali audio 1, 2, 3 e 4 (vedere pagina 59).

Lato destro (accanto al davanti)

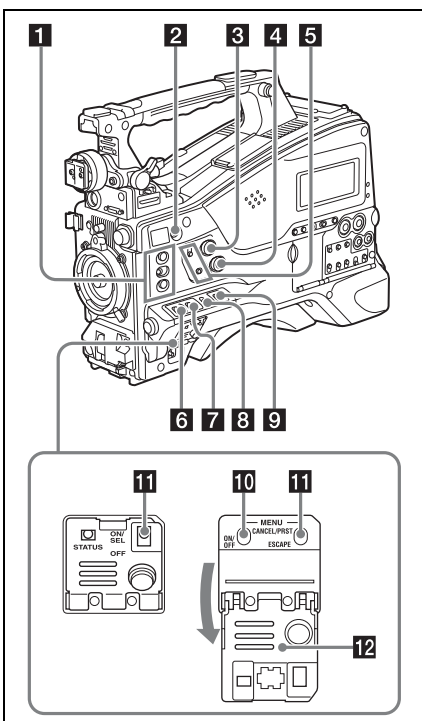

1 Interruttore ASSIGN. (programmabili) 1/2/3

È possibile assegnare le funzioni desiderate a questi interruttori in OPERATION > Assignable SW nel menu di impostazione (vedere pagina 140).

EZ Mode è assegnato all'interruttore ASSIGN. 1, e Off è assegnato agli interruttori ASSIGN. 2/3 come impostazione predefinita.

Gli interruttori ASSIGN. 1/3 sono forniti con un indicatore che indica se una funzione viene assegnata all'interruttore (ON) o no (OFF).

2 Pulsante COLOR TEMP. (temperatura del colore)

Premere per accendere il pulsante e modificare la temperatura del colore (impostazione predefinita). È possibile utilizzare questo pulsante come interruttore programmabile (vedere pagina 140).

3 Manopola ALARM (regolazione del volume dell'allarme)

Consente di controllare il volume del segnale di avviso che viene trasmesso mediante l'altoparlante incorporato o gli auricolari opzionali. Quando si ruota la manopola verso la posizione minima, non si avverte alcun suono. Tuttavia, se MAINTENANCE > Audio > Min Alarm Volume nel menu di impostazione è impostato su [Set], l'audio dell'allarme sarà udibile anche quando il volume è impostato al minimo.

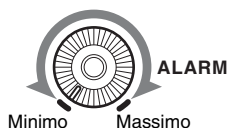

4 Manopola MONITOR (regolazione del volume del monitor)

Consente di controllare il volume del segnale di avviso che viene trasmesso mediante l'altoparlante incorporato o gli auricolari. Quando si ruota la manopola verso la posizione minima, non si avverte alcun suono.

5 Interruttori MONITOR (selezione monitor audio)

Combinando i due interruttori, è possibile selezionare l'audio desiderato dall'altoparlante incorporato o dagli auricolari.

Posizione dell'interruttore parte inferiore:

CH-1/2

| Posizione dell'interruttore parte superiore | Uscita audio |
|---|--|
| CH-1/CH-3 | Audio canale 1 |
| MIX | Audio mixato canali 1 e 2 (stereo) ^{a)} |
| CH-2/CH-4 | Audio canale 2 |

Posizione dell'interruttore parte inferiore:

CH-3/4

| Posizione dell'interruttore parte superiore | Uscita audio |
|---|--|
| CH-1/CH-3 | Audio canale 3 |
| MIX | Audio mixato canali 3 e 4 (stereo) ^{a)} |
| CH-2/CH-4 | Canale audio 4 |

a) Collegando delle cuffie stereo al connettore EARPHONE, si avverte l'audio in stereo. (Alla voce MAINTENANCE >Audio nel menu di impostazione, Headphone Out dev'essere impostato su STEREO.)

6 Interruttore ASSIGN. (programmabile) 0

È possibile assegnare la funzione desiderata a questo interruttore in OPERATION >Assignable SW nel menu di impostazione (vedere pagina 141).

Off viene assegnato a questo interruttore se il camcorder è spedito dalla fabbrica.

Si tratta di un interruttore di tipo temporaneo. Ad ogni pressione dell'interruttore si attiva o disattiva la funzione assegnata all'interruttore.

7 Selettore GAIN

Consente di impostare il guadagno dell'amplificatore video in modo che corrisponda alle condizioni di illuminazione durante le riprese. I valori del guadagno corrispondenti alle impostazioni L, M e H possono essere selezionati in OPERATION >Gain Switch nel menu di impostazione (vedere pagina 108). (Le impostazioni di fabbrica sono L=0 dB, M=6 dB, e H=12 dB.)

Quando si utilizza questo interruttore, la nuova impostazione appare sullo schermo del mirino per 3 secondi circa.

8 Interruttore OUTPUT/DCC (segnale di uscita/comando del contrasto dinamico)

Permette di selezionare l'uscita del segnale video, dal modulo camcorder compreso tra i seguenti.

BARS: viene emesso il segnale delle barre di colore.

CAM: viene emesso il segnale video che si sta riprendendo. Se questa opzione è selezionata, il selettore consente di attivare o disattivare il DCC¹⁾.

1) **DCC (comando del contrasto dinamico):** se l'apertura del diaframma viene regolata in base al

soggetto e lo sfondo è molto luminoso, gli oggetti dello sfondo risultano abbagliati. La funzione DCC consente di eliminare l'alta intensità e di ripristinare la maggior parte dei dettagli persi risultando particolarmente efficace nei seguenti casi:

- Ripresa di persone all'ombra in un giorno assolato
- Ripresa di un soggetto in interno, con una finestra alle spalle
- Scena con un alto livello di contrasto

9 Interruttore WHITE BAL (memoria del bilanciamento del bianco)

Consente di controllare la regolazione del bilanciamento del bianco.

PRST: consente di regolare la temperatura del colore sul valore predefinito (impostazione predefinita: 3200K). Utilizzare questa impostazione, se non si dispone del tempo necessario per regolare il bilanciamento del bianco.

A o B: consente di richiamare le impostazioni di regolazione del bilanciamento del bianco già memorizzate su A o B. Premere l'interruttore AUTO W/B BAL (vedere pagina 14) sul lato WHITE per regolare automaticamente il bilanciamento del bianco e salvare le impostazioni di regolazione nella memoria A o B.

B (ATW¹⁾): se l'interruttore è impostato su B e OPERATION >White Setting >White Switch è impostato su [ATW] nel menu di impostazione, viene attivata la funzione ATW.

È possibile utilizzare AUTO W/B BAL anche quando ATW è attivato.

Quando si utilizza questo interruttore, la nuova impostazione appare sullo schermo del mirino per 3 secondi circa.

1) **ATW (bilanciamento automatico del bianco):** il bilanciamento del bianco viene regolato automaticamente in base alle variazioni delle condizioni di illuminazione.

10 Interruttore MENU ON/OFF

Per utilizzare questo interruttore, aprire il coperchio.

Questo interruttore è utilizzato per visualizzare il menu sullo schermo del mirino o sullo schermo del segnale di prova. Ogni volta che si sposta l'interruttore verso il basso, la schermata del menu viene attivata o disattivata.

La funzione di questo interruttore è la stessa del pulsante MENU nella sezione delle operazioni della schermata delle miniature.

11 Interruttore STATUS ON/SEL/OFF (menu display attivo/selezione pagina/display disattivo)

Interruttore MENU CANCEL/PRST (preset)/ESCAPE

Quando il menu non viene visualizzato, questo interruttore funziona come l'interruttore STATUS ON/SEL/OFF. Quando il menu viene visualizzato, questo interruttore funziona come l'interruttore MENU CANCEL/PRST/ESCAPE. (Per utilizzare l'interruttore MENU CANCEL/PRST/ESCAPE, aprire il coperchio.)

Utilizzare l'interruttore STATUS ON/SEL/OFF nel modo seguente.

ON/SEL: ogni volta che l'interruttore è spostato verso l'alto, compare una finestra per confermare le impostazioni del menu e lo stato del camcorder compare sullo schermo del mirino (*vedere pagina 64*). La finestra è composta di cinque pagine, che cambiano ogni volta che l'interruttore è portato verso l'alto. Ogni pagina è visualizzata per circa 10 secondi.

OFF: per chiudere la pagina subito dopo la visualizzazione, spingere l'interruttore verso il basso in posizione OFF.

Utilizzare l'interruttore MENU CANCEL/PRST/ESCAPE nel modo seguente.

CANCEL/PRST: portando l'interruttore verso l'alto dopo aver modificato un'impostazione si visualizza il messaggio per confermare se le impostazioni precedenti sono annullate.

Portando questo interruttore verso l'alto si annullano le impostazioni precedenti.

Portando l'interruttore verso l'alto prima di modificare un'impostazione o dopo aver annullato la modifica di un'impostazione nel menu di impostazione si visualizza il messaggio per confermare se le impostazioni sono ripristinate al valore iniziale.

Portando di nuovo questo interruttore verso l'alto si riportano le impostazioni precedenti ai valori iniziali.

ESCAPE: utilizzare questo interruttore quando è aperta la pagina del menu, che presenta una struttura gerarchica. Ogni volta che l'interruttore è portato in questa posizione, la pagina ritorna al livello superiore della struttura gerarchica.

12 Coperchio

Aprire il coperchio per utilizzare l'interruttore MENU ON/OFF o l'interruttore MENU CANCEL/PRST/ESCAPE.

Lato destro (accanto al retro)

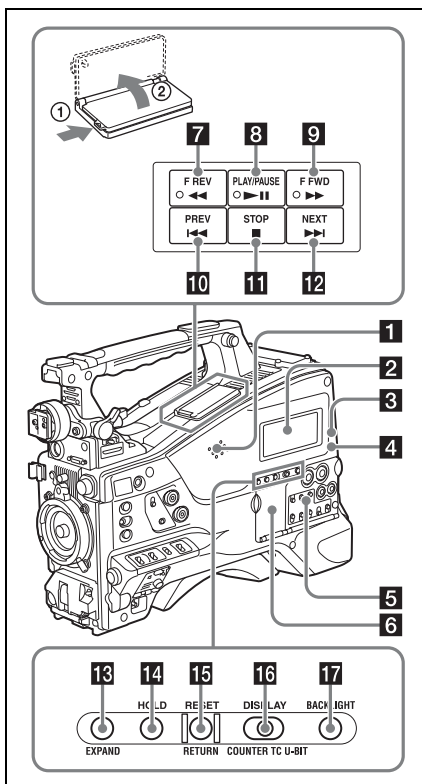

1 Altoparlante incorporato

L'altoparlante può essere utilizzato per controllare l'audio E-E¹⁾ durante la registrazione e il suono di riproduzione durante la riproduzione. L'altoparlante emette inoltre dei segnali di allarme per evidenziare le avvertenze di tipo visivo (*vedere pagina 159*).

Se si collegano degli auricolari alla presa EARPHONE, l'emissione dall'altoparlante viene automaticamente disattivata.

1) E-E: abbreviazione di "Electric-to-Electric". Nella modalità E-E, i segnali video ed audio ricevuti dal camcorder vengono poi emessi solamente dopo essere passati attraverso circuiti elettrici interni. In questo modo è possibile controllare i segnali di ingresso.

2 Pannello LCD monocromatico

Visualizza la carica residua della batteria, spazio residuo sui supporti, livelli audio, dati temporali, ecc. (vedere pagina 23).

3 Indicatore WARNING

Si illumina o lampeggia se si verifica un'anomalia (vedere pagina 159).

4 Spia ACCESS

Si illumina quando si scrivono o si leggono i dati dal supporto di registrazione.

5 Coperchio di protezione della sezione di controllo audio

Aprire per accedere alla sezione di controllo audio (vedere pagina 19).

6 Coperchio di protezione della sezione delle funzioni dello schermo delle miniature

Aprire per accedere alla sezione di controllo delle operazioni delle miniature (vedere pagina 19).

7 pulsante e indicatore F REV (riavvolgimento rapido)

Esegue la riproduzione ad alta velocità in direzione inversa. Ad ogni pressione del pulsante, la velocità cambia nell'ordine $\times 4 \rightarrow \times 15 \rightarrow \times 24$. L'indicatore lampeggia durante la riproduzione all'indietro ad alta velocità.

8 Pulsante e indicatore PLAY/PAUSE

Premere questo pulsante per riprodurre immagini video sullo schermo del mirino o sul monitor LCD. L'indicatore si illumina in fase di riproduzione.

Durante la riproduzione, premendo nuovamente questo pulsante, si interrompe la riproduzione e si blocca l'immagine. A questo punto l'indicatore lampeggia ad una velocità di un'illuminazione al secondo.

La pressione del pulsante F REV o F FWD durante la riproduzione o la pausa avvia la riproduzione in avanti o all'indietro ad alta velocità.

9 Pulsante ed indicatore F FWD (avanzamento rapido)

Esegue la riproduzione ad alta velocità in avanti. Ad ogni pressione del pulsante, la velocità cambia nell'ordine $\times 4 \rightarrow \times 15 \rightarrow \times 24$. L'indicatore

lampeggia durante la riproduzione in avanti ad alta velocità.

10 Pulsante PREV

Permette di saltare al primo fotogramma del clip attuale.

Se si preme insieme al pulsante F REV, salta al primo fotogramma del primo clip registrato sul supporto di registrazione.

Se si preme il pulsante due volte in rapida successione, il salto porta al primo fotogramma del precedente (o al primo fotogramma del clip attuale quando non è presente alcun clip precedente).

11 Pulsante STOP

Premere questo pulsante per interrompere la riproduzione.

12 Pulsante NEXT

Salta al primo fotogramma del clip successivo.

Se si preme insieme al pulsante F FWD, salta al primo fotogramma dell'ultimo clip registrato sul supporto di registrazione.

13 Pulsante EXPAND (funzione di espansione)

Se si preme questo pulsante durante la visualizzazione delle miniature, la durata del clip selezionato viene suddivisa in frazioni ed il primo fotogramma di ciascun riquadro viene mostrato in una ulteriore visualizzazione delle miniature (funzione di espansione). Per un clip MP4 registrato in HD, la durata viene divisa in 12. Se un clip SD registrato in AVI comprende file multipli, le divisioni vengono visualizzate per i file individuali.

Per i clip MP4, ad ogni pressione del pulsante, si ripete la divisione. Tenere premuto il pulsante SHIFT e premere questo pulsante per tornare indietro nel processo di suddivisione.

14 Pulsante HOLD (visualizzazione hold)

Premendo questo pulsante si bloccano istantaneamente i dati temporali visualizzati nel pannello LCD monocromatico. (Il generatore del codice temporale continua a funzionare.)

Premendo nuovamente questo pulsante si disattiva la funzione.

Per ulteriori dettagli sulla visualizzazione del contatore, vedere pagina 23.

15 Pulsante RESET/RETURN

Ripristina il valore mostrato nella visualizzazione del contatore orario nel pannello LCD monocromatico. A seconda delle impostazioni dell'interruttore PRESET/REGEN/CLOCK (vedere pagina 20) e dell'interruttore F-RUN/SET/R-RUN (vedere pagina 19), consente di ripristinare il display nel modo seguente.

| Impostazioni degli interruttori | Come ripristinare |
|--|--|
| Interruttore DISPLAY: COUNTER | Contatore su 0:00:00:00 |
| Interruttore DISPLAY: TC | Codice temporale su 00:00:00:00 |
| Interruttore PRESET/REGEN/CLOCK: PRESET | |
| Interruttore F-RUN/SET/R-RUN: SET | |
| Interruttore DISPLAY: U-BIT | Dati bit utente ^{a)} su 00 00 |
| Interruttore PRESET/REGEN/CLOCK: PRESET | |
| Interruttore F-RUN/SET/R-RUN: SET | |

a) Bit codice temporale per ciascun fotogramma registrato sul supporto, bit che possono essere adoperati per registrare informazioni utili per l'utente, quali numero di scena, luogo delle riprese, ecc.

Per ulteriori dettagli, vedere "Impostazione dei dati temporali" (pagina 61).

Questo pulsante torna alla schermata precedente quando viene premuto durante la visualizzazione della schermata delle miniature, della schermata di espansione delle miniature, o della schermata delle miniature degli indicatori di ripresa.

16 Interruttore DISPLAY

Esso visualizza ciclicamente i dati visualizzati sul display del contatore nel pannello LCD monocromatico tramite la sequenza COUNTER, TC, e U-BIT (vedere pagina 23).

COUNTER: visualizza la durata della registrazione/riproduzione rimasta (ore, minuti, secondi, fotogrammi).

TC: visualizza il codice temporale.

U-BIT: Visualizzazione di dati bit utente.

17 Pulsante BACKLIGHT

Attiva e disattiva la retroilluminazione del pannello LCD monocromatico. La retroilluminazione del pannello LCD monocromatico verrà attivata quando il camcorder viene alimentato per la prima volta dopo l'uscita dalla fabbrica.

Sezione delle funzioni dello schermo delle miniature e sezione di controllo audio

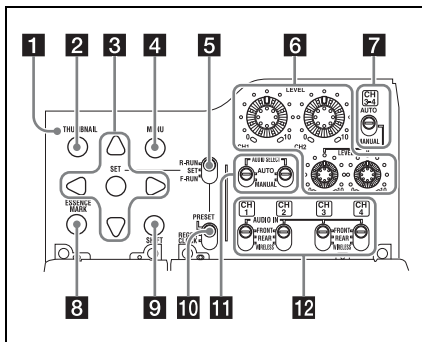

1 Indicatore THUMBNAIL

Si illumina quando viene visualizzata la schermata delle miniature.

2 Pulsante THUMBNAIL

Premere questo pulsante per visualizzare la schermata delle miniature (vedere pagina 81) e per svolgere un'operazione con le miniature. Premere di nuovo per tornare alla visualizzazione originale.

3 Pulsante SET (set) e pulsanti frecce

Utilizzare questi pulsanti per effettuare modifiche a codice temporale e bit dell'utente per le funzioni della schermata delle miniature (vedere pagina 87).

Quando il menu è visualizzato, premere questo pulsante per selezionare una voce o per confermare la modifica delle impostazioni.

4 Pulsante MENU

Ciascuna pressione di questo pulsante attiva e disattiva la visualizzazione del menu di impostazione.

La funzione di questo pulsante è la stessa dell'interruttore MENU ON/OFF.

5 Interruttore F-RUN/SET/R-RUN (funzionamento libero/impostazione/

funzionamento durante la registrazione)

Seleziona la modalità operativa del generatore del codice temporale interno. Tale modalità viene impostata come illustrato di seguito, in base alla posizione dell'interruttore.

F-RUN: il codice temporale continua ad avanzare indipendentemente dal fatto che il camcorder stia riprendendo o meno. Utilizzare questa impostazione per sincronizzare il codice temporale con un codice temporale esterno.

SET: impostare il codice temporale o i bit utente.

R-RUN: il codice temporale aumenta solo durante la registrazione. Utilizzare questa impostazione per mantenere sul supporto di registrazione un codice temporale consecutivo.

Per ulteriori dettagli, vedere "Impostazione del codice temporale" (pagina 61) e "Impostazione dei bit dell'utente" (pagina 62).

6 Manopole LEVEL CH-1/CH-2/CH-3/CH-4 (livello di registrazione audio del canale 1/2/3/4)

Regolare i livelli audio da registrare sui canali 1, 2, 3, e 4 quando gli interruttori AUDIO SELECT CH-1/CH-2 e AUDIO SELECT CH 3-4 sono impostati su MANUAL.

7 Interruttore AUDIO SELECT CH 3-4 (selezione del metodo di regolazione del canale audio 3/4)

Consentono di selezionare il metodo di regolazione del livello audio per i canali audio 3 e 4.

AUTO: regolazione automatica

MANUAL: regolazione manuale

8 Pulsante ESSENCE MARK

Premendo questo pulsante quando la visualizzazione delle miniature di un clip è sulla schermata, è possibile vedere la seguente visualizzazione delle miniature dei fotogrammi con indicatore di ripresa di quel clip, a seconda della voce selezionata in un elenco presente sullo schermo.

Shot Mark1: visualizzazione dei fotogrammi indicati con lo Shot Mark 1

Shot Mark2: visualizzazione dei fotogrammi indicati con lo Shot Mark 2

Shot Mark: Visualizzazione dei fotogrammi indicato con Shot Mark 1 o Shot Mark 2

9 pulsante SHIFT

Usarlo in combinazione con altri pulsanti.

10 Interruttore PRESET/REGEN (rigenerazione)/CLOCK

Seleziona il tipo di codice temporale da registrare.

PRESET: registra il codice temporale su un supporto.

REGEN: registra il codice temporale in modo continuo con il codice temporale esistente registrato su un supporto. Il camcorder funziona in modalità R-RUN, indipendentemente dall'impostazione dell'interruttore F-RUN/SET/R-RUN.

CLOCK: consente di registrare il codice temporale sincronizzato con l'orologio interno. Il camcorder funziona in modalità F-RUN, indipendentemente dall'impostazione dell'interruttore F-RUN/SET/R-RUN.

11 Interruttori AUDIO SELECT CH-1/CH-2 (selezione del metodo di regolazione dei canali audio 1/2)

Consentono di selezionare il metodo di regolazione del livello audio per i canali audio 1 e 2.

AUTO: regolazione automatica

MANUAL: regolazione manuale

12 Interruttori AUDIO IN CH-1/CH-2/CH-3/CH-4 (selezione di ingresso dei canali audio 1/2/3/4)

Consente di selezionare i segnali di ingresso audio da registrare sui canali audio 1, 2, 3 e 4.

FRONT: segnali di ingresso provenienti dal microfono collegato al connettore MIC IN

REAR: segnali di ingresso audio provenienti da un dispositivo audio collegato ai connettori AUDIO IN CH1/CH2

WIRELESS: segnali di ingresso audio dal sintonizzatore portatile UHF se installato

Parte sinistra e sezione superiore

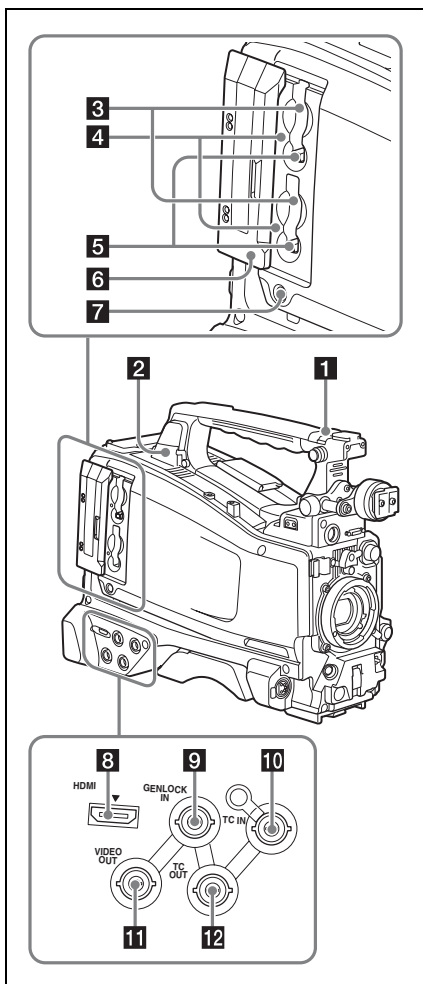

1 Interruttori ASSIGNABLE 4/5

È possibile assegnare le funzioni desiderate a questi interruttori in **OPERATION > Assignable SW** nel menu di impostazione (vedere pagina 141).

Off è assegnato a questi interruttori se il camcorder è spedito dalla fabbrica.

2 Connettore USB

Si utilizza per mettere il camcorder in modalità di connessione USB e di usarlo come dispositivo di memorizzazione esterna per un computer.

Quando un computer senza slot ExpressCard viene connesso al connettore, ciascuna scheda di memoria inserita nel camcorder viene riconosciuta come drive del computer.

3 Slot schede di memoria SxS

Questi due slot (A e B) possono ricevere schede di memoria SxS o altri supporti di registrazione (vedere pagina 67).

4 Spie ACCESS

Indicare lo stato degli slot A e B (vedere pagina 67). È possibile verificare se le spie sono accese anche quando il coperchio dello slot è chiuso.

5 Pulsanti EJECT

Per rimuovere il supporto di registrazione dallo slot, premere il pulsante EJECT per sbloccare, quindi premere il pulsante nuovamente. Ciò permette che il supporto esca parzialmente dallo slot (vedere pagina 68).

6 Coperchio dello slot

Far scivolare verso sinistra e verso destra per aprire e chiudere.

7 Pulsante SLOT SELECT (selezione della scheda di memoria SxS)

Quando delle schede di memoria SxS sono presenti in entrambi gli alloggiamenti A e B, premere questo pulsante per selezionare la scheda da usare (vedere pagina 68).

8 Connettore di uscita HDMI

Emette i segnali HDMI per il monitoraggio video. Quando un monitor video fornito con un connettore di ingresso del segnale HDMI viene connesso a questo connettore, è possibile monitorare l'immagine registrata (immagine del camcorder) o l'immagine della riproduzione.

9 Connettore GENLOCK IN (ingresso segnale genlock) (tipo BNC)

Questo connettore invia un segnale di riferimento quando il camcorder deve essere bloccato o quando il codice temporale deve essere sincronizzato con un dispositivo esterno. (Genlock per il modulo della telecamera supporta

solo i segnali di sincronizzazione orizzontale)
Utilizzare MAINTENANCE >GENLOCK nel menu di impostazione per regolare la fase H genlock (fase del segnale di sincronizzazione orizzontale).

10 Connettore TC IN (ingresso codice temporale) (tipo BNC)

Per applicare un blocco esterno al codice temporale del camcorder, inserire il codice temporale di riferimento.

Per ulteriori dettagli, vedere "Impostazione del codice temporale" (pagina 61).

11 Connettore VIDEO OUT (tipo BNC)

Emette i segnali video per il monitoraggio. I segnali di uscita selezionabili possono essere sia composti che HD-Y a seconda dell'impostazione di OPERATION >Input/Output >Output&i.LINK nel menu di impostazione.

12 Connettore TC OUT (uscita codice temporale) (tipo BCN)

Per bloccare il codice temporale dell'apparecchio secondo il codice temporale di questo camcorder, collegarlo al connettore di ingresso del codice temporale del videoregistratore esterno.

Retro

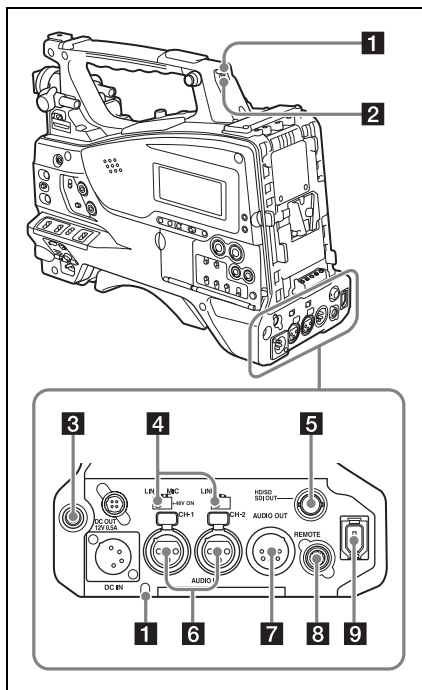

1 Indicatori (rossi) TALLY (contrassegno posteriore)

Si illuminano durante la registrazione. Non si illuminano se l'interruttore TALLY è impostato su OFF. Questi indicatori lampeggiano anche per indicare le avvertenze (vedere pagina 18). L'indicatore Tally sul pannello anteriore del mirino, e l'indicatore REC nello schermo del mirino si illuminano o lampeggiano allo stesso modo.

Per ulteriori dettagli, vedere "Avvisi relativi al funzionamento" (pagina 159).

2 Interruttore TALLY

Impostare su ON per attivare la funzione dell'indicatore TALLY.

3 Presa EARPHONE (stereo, mini jack)

È possibile controllare l'audio E-E durante la registrazione e l'audio di riproduzione durante la riproduzione. Se viene segnalato un allarme, è possibile avvertire il segnale dagli auricolari. Inserendo una presa auricolari nel jack, si

disattiva automaticamente l'altoparlante incorporato.

Si può selezionare monofonico o stereo in MAINTENANCE >Audio del menu di impostazione.

4 Selettori AUDIO IN

Selezionare la sorgente audio che si collega ai connettori AUDIO IN CH1/CH2.

LINE: quando si connette un amplificatore stereo o un'altra sorgente di segnale audio esterna

MIC: quando si collega un microfono che non richiede un'alimentazione di 48 V

+48V: quando si collega un microfono che richiede un'alimentazione di 48 V

5 Connettore HD/SD SDI OUT (tipo BNC)

Emette un segnale HD SDI o SD SDI (audio integrato). L'uscita dal connettore può essere abilitata e disabilitata tramite OPERATION >Input/Output >SDI Output nel menu di impostazione.

6 Connettori AUDIO IN CH1/CH2 (canale audio 1 e ingresso canale 2) (tipo XLR, 3 pin, femmina)

Si tratta di connettori d'ingresso audio per i canali 1 e 2 ai quali poter connettere un dispositivo audio o un microfono.

7 Connettore AUDIO OUT (tipo XLR, 5 pin, maschio)

Emette i segnali audio registrati sui canali audio 1 e 2 o canali audio 3 e 4. I segnali audio sono selezionati dall'interruttore MONITOR.

8 Connettore REMOTE (8 pin)

Serve a collegare il telecomando in modo da poter controllare a distanza il camcorder.

Nota

Prima di collegare/scollegare il telecomando al/dal camcorder, assicurarsi di spegnere l'interruttore POWER.

9 Connettore i.LINK (HDV/DV) (6 pin, compatibile con IEEE 1394, S400)

Per inviare e ricevere stream HDV/DV, collegarlo al dispositivo HDV/DV.

Pannello LCD monocromatico

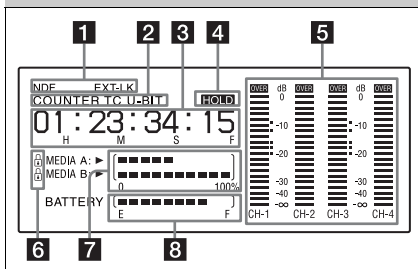

1 Stato del codice temporale

NDF: viene visualizzato quando è selezionato il modo non drop frame.

EXT-LK: appare quando il generatore di codici temporali interno è bloccato sull'ingresso di un segnale esterno attraverso il connettore TC IN (ingresso codice temporale).

2 Modalità di visualizzazione del contatore

Mostra il tipo di informazioni da includere nella visualizzazione del contatore temporale, selezionate dall'interruttore DISPLAY.

COUNTER: valori contatore

TC: codice temporale

U-BIT: dati bit utente

3 Visualizzazione contatore temporale

Cambia i display del contatore, codice temporale e bit dell'utente, a seconda della posizione dell'interruttore DISPLAY.

Premendo il pulsante HOLD per mantenere il valore del codice temporale, il codice temporale viene visualizzato nel formato indicato di seguito. Premendo nuovamente il pulsante HOLD per disattivare l'operazione, il codice temporale è visualizzato nel formato normale.



I tre punti indicano che il codice temporale venga visualizzato in modalità hold.

4 Indicazione HOLD

Appare quando l'uscita del generatore del codice temporale viene visualizzata in modalità hold.

5 Indicatori del livello audio

Indicano i livelli di registrazione o riproduzione audio dei canali da 1 a 4.

6 Icona di blocco

Appare quando il supporto di registrazione è protetto da scrittura.

7 Indicatore spazio residuo sui supporti

Mostra i segmenti che indicano lo spazio residuo sui supporti negli slot.

8 Indicatore della carica residua della batteria

Mostra i segmenti che indica la carica residua della batteria.

Obiettivo con messa a fuoco automatica (fornito con il PMW-350K)

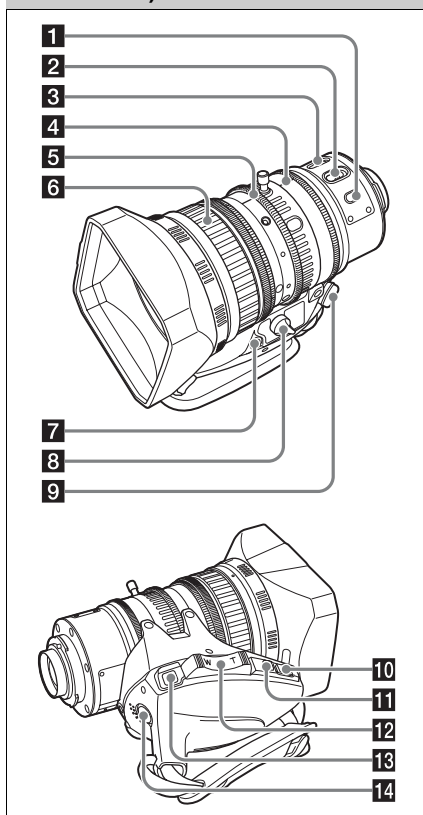

1 Pulsante PUSH AF (messa a fuoco automatica)

Se la regolazione della messa a fuoco si trova in

modalità manuale, premendo questo pulsante si passa a quella automatica per una regolazione immediata del soggetto.

Quando si preme il pulsante, la messa a fuoco automatica agisce finché l'immagine è a fuoco, quindi si disattiva.

Anche quando l'interruttore FOCUS è impostato su A (automatica), premendo questo pulsante si riavvia la messa a fuoco automatica.

2 Interruttore FOCUS

A (automatica): la funzione di messa a fuoco automatica è sempre attiva. Anche con l'interruttore in posizione A, si può effettuare la messa a fuoco manuale con il regolatore.

M (manuale): la modalità manuale consente di effettuare la messa a fuoco con il regolatore. In modalità manuale è inoltre possibile effettuare la messa a fuoco automatica premendo il pulsante PUSH AF.

3 Interruttore MACRO

Quando l'interruttore si trova in posizione ON, si attiva la modalità macro che consente la messa a fuoco a gamma intera (da 5 cm¹⁾ a ∞) inclusa la gamma macro (da 5 cm¹⁾ a 90 cm dalla parte anteriore dell'obiettivo).

Questa operazione non dipende dalla modalità di regolazione della messa a fuoco, sia essa automatica o manuale.

Nella gamma macro, la velocità di messa a fuoco automatica è inferiore.

1) Impostazione grandangolare

4 Regolatore diaframma

Per la regolazione manuale del diaframma, impostare l'interruttore IRIS sulla posizione M (manuale), quindi ruotare il regolatore.

5 Regolatore zoom

Per la regolazione manuale dello zoom, impostare l'interruttore ZOOM sulla posizione MANUAL, quindi ruotare il regolatore.

6 Regolatore messa a fuoco

Ruotare il regolatore per impostare la messa a fuoco.

Il regolatore può ruotare all'infinito in entrambe le direzioni. Quanto più veloce si gira, più velocemente funzionerà il meccanismo di messa a fuoco in modo da ridurre la quantità di giri necessari.

Quando si porta indietro il regolatore di messa a fuoco (verso il camcorder), la modalità di messa a fuoco diventa la modalità Full MF (*vedere pagina 58*).

7 Pulsante di regolazione della lunghezza focale

Premerlo per regolare la lunghezza focale della flangia (la distanza dal piano della flangia di supporto obiettivo al piano focale) (*vedere pagina 40*).

8 Connettore comando zoom (8-pin)

Collegando il controllore zoom opzionale è possibile la regolazione a distanza dello zoom.

9 Interruttore ZOOM

SERVO: zoom motorizzato. Mettere in funzione lo zoom con la leva zoom motorizzato.
MANU. (manuale): zoom manuale. Per mettere in funzione lo zoom con il regolatore.

10 Pulsante PUSH AUTO

Se l'interruttore IRIS si trova in posizione M per la regolazione manuale, premere questo pulsante per una regolazione automatica immediata. Il diaframma si regola automaticamente mentre si tiene premuto il pulsante.

11 Interruttore IRIS

A (automatica): il diaframma si regola automaticamente.
M (manuale): regolare il diaframma con il regolatore.

12 Leva zoom motorizzato

Si attiva quando l'interruttore ZOOM si trova in posizione SERVO. Premere l'estremità W per il grandangolo e quella T per il teleobiettivo. Premere più a fondo la leva per una zumata più rapida.

Note sulla messa a fuoco automatica

- Nei seguenti casi potrebbe essere difficile mettere a fuoco il soggetto. In tal caso, utilizzare la messa a fuoco manuale.
 - Se il soggetto non ha contrasto
 - Se il soggetto si trova in rapido movimento
 - Quando si riprendono sorgenti luminose, sotto l'illuminazione stradale o di notte
 - In caso di oggetti eccessivamente luminosi in prossimità del soggetto

- Quando si effettuano riprese attraverso una finestra

- In caso di numerosi oggetti nella scena ad una distanza ridotta e ampia, la messa a fuoco potrebbe non essere centrata sul soggetto desiderato. In tal caso, con il soggetto su cui si desidera effettuare la messa a fuoco nel centro dello schermo, premere il pulsante PUSH AF.
- Dopo aver effettuato la messa a fuoco con il pulsante PUSH AF, se si mette in funzione lo zoom o si regola il diaframma, si potrebbe ridurre la profondità di campo, causando la perdita di nitidezza. In tali casi, premere di nuovo il pulsante PUSH AF.
- Se si effettua un grandangolo, quindi si zuma su teleobiettivo, il soggetto potrebbe non trovarsi più a fuoco.
- Potrebbe essere necessario del tempo affinché l'immagine sia a fuoco mentre si utilizza la modalità di otturazione lenta.

Note sulla velocità di zoom

A seconda della distanza delle riprese, si potrebbe ridurre la velocità di zoom man mano che l'obiettivo si avvicina all'estremità del teleobiettivo.

13 Pulsante RET (ritorno video)

È possibile utilizzare questo pulsante come interruttore programmabile (*vedere pagina 144*). Usare questo pulsante per controllare il video quando Lens RET viene assegnato a questo pulsante (impostazione predefinita). Se si preme quando la registrazione è in pausa, gli ultimi secondi appaiono sul mirino (visualizzazione della registrazione) (*vedere pagina 71*). Premendo questo pulsante (un solo clic) durante la registrazione o la riproduzione, si registra un indicatore Shot Mark 1, mentre con un doppio clic si registra un indicatore Shot Mark 2 (*vedere pagina 73*).

14 Pulsante VTR

Usarlo per avviare ed arrestare la registrazione. Premerlo una volta per avviare la registrazione ed ancora una volta per arrestarla.

Mirino

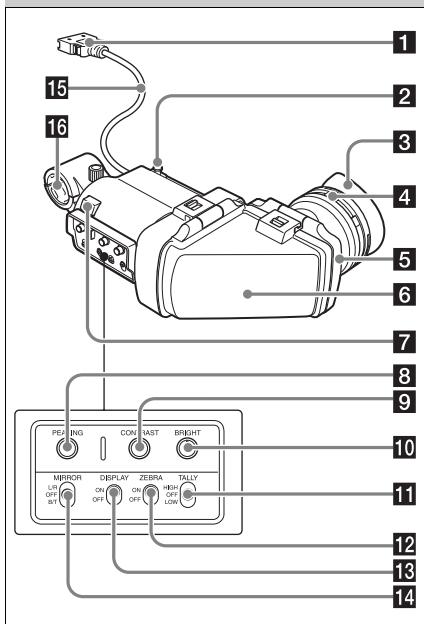

1 Presa

Collegarla al connettore VF (rettangolare) del camcorder.

2 Dispositivo di arresto

Previene che il mirino si sposti dal camcorder quando si muove sui lati.

3 Oculare

4 Regolatore diottrie

Permette la regolazione ottimale della messa a fuoco.

5 Oculare

È possibile sollevarlo quando richiesto dalla situazione.

6 Cilindro del mirino

È possibile sollevarlo o ruotarlo quando richiesto dalla situazione.

7 Indicatore Tally

Si accende quando la registrazione viene avviata attraverso la pressione del pulsante REC START sul camcorder, il pulsante VTR sull'obiettivo, o il pulsante VTR sull'unità di controllo remoto.

Quando si verifica un'anomalia, l'indicatore Tally lampeggia per indicare un'avvertenza.

8 Comando PEAKING

Ruotando questo controllo in senso orario è possibile regolare la nitidezza dell'immagine e facilitare la messa a fuoco. Questo controllo non ha effetti sui segnali di uscita del camcorder.

9 Comando CONTRAST

Regola il contrasto dello schermo. Questo controllo non ha effetti sui segnali di uscita del camcorder.

10 Comando BRIGHT

Regola la luminosità dello schermo. Questo controllo non ha effetti sui segnali di uscita del camcorder.

11 Interruttore TALLY

Controlla l'indicatore tally posizionato sul lato frontale del mirino.

HIGH: la luminosità dell'indicatore tally è impostata su "alta".

OFF: l'indicatore tally non è attivo.

LOW: la luminosità dell'indicatore tally è impostata su "bassa".

12 Interruttore ZEBRA (motivo zebra)

Controlla il motivo a zebra sullo schermo del mirino come di seguito.

ON: visualizzare un motivo zebra.

OFF: non visualizzare un motivo zebra.

13 Interruttore DISPLAY

Accende e spegne il display delle informazioni di testo.

ON: visualizzare le informazioni testuali.

OFF: Non visualizzare le informazioni testuali.

14 Interruttore MIRROR

L'immagine visualizzata sullo schermo viene capovolta orizzontalmente o verticalmente quando il cilindro del mirino viene sollevato o ruotato. Utilizzare l'interruttore per regolare la visualizzazione delle immagini in tale situazione.

L/R: capovolgere l'immagine orizzontalmente.

OFF: non capovolgere l'immagine.

B/T: capovolgere l'immagine verticalmente.

15 Cavo del mirino

16 Sostegno per microfono

Schermo del mirino

Sullo schermo del mirino non viene visualizzata solo l'immagine video, ma anche i caratteri ed i messaggi recanti le impostazioni e lo stato di funzionamento del camcorder, l'indicatore del centro, l'indicatore dell'area di sicurezza, ecc. Se non viene visualizzato lo schermo del menu e l'interruttore DISPLAY è impostato su ON, le voci che erano state impostate su ON con OPERATION >Super Impose nel menu di impostazione o con i relativi interruttori vengono visualizzate nella parte superiore ed inferiore dello schermo.

I messaggi di avvertenza vengono indicati per tre secondi quando si svolgono operazioni di modifica delle impostazioni del camcorder. I messaggi di esecuzione della regolazione vengono indicati durante la procedura di regolazione. Una volta terminata la procedura di regolazione, appaiono per tre secondi dei messaggi che indicano il risultato delle regolazioni.

Non solo queste indicazioni vengono visualizzate sul mirino, un menu di impostazione abilita la loro uscita come segnali video.

Di seguito vengono riportate tutte le voci che possono venire visualizzate sullo schermo del mirino.

Lato superiore dello schermo del mirino

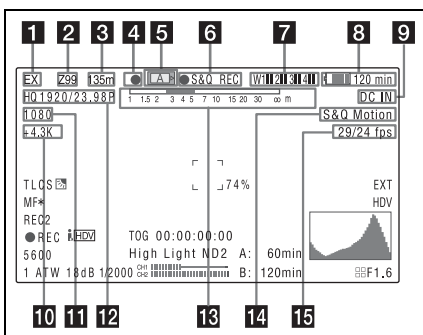

1 Impostazioni di estensione

Indica l'impostazione della funzione di estensione digitale (attraverso l'opzione di estensione digitale) del camcorder e l'impostazione di estensione dell'obiettivo.

EX: l'estensore dell'obiettivo è attivo.

08: il dispositivo di riduzione del camcorder è attivo.

x2D: la funzione opzionale di estensione del camcorder è attiva.

Ex2D: l'estensore dell'obiettivo e la funzione opzionale di estensione del camcorder sono entrambi attivi.

2 Posizione di zoom (quando l'obiettivo è collegato)

Indica la posizione di zoom dell'obiettivo nella gamma tra 0 e 99.

3 Posizione della messa a fuoco (quando l'obiettivo di serie è collegato)

Indica la posizione della messa a fuoco rispetto alla distanza dal soggetto (in metri o piedi).

4 Tally verde

Si accende quando il camcorder è nei seguenti stati.

- MAINTENANCE >Camera Config >HD-SDI Remote I/F è impostato su [G-Tally] nel menu di impostazione e un segnale di controllo della registrazione viene emesso dal connettore HD/SD SDI OUT.
- Quando si abilita la modalità Picture Cache

5 Stato supporto

Visualizza il nome dello slot per i supporti attualmente attivi (A o B).

6 Modalità di registrazione/stato operativo

Indica la modalità di registrazione/stato operativo attuale nel modo seguente.

| Indicazione | Significato |
|-------------|--|
| ●REC | Registrazione in corso |
| STBY | Standby per la registrazione |
| ●CACHE | Standby in modalità Picture Cache |
| ●INT REC | Registrazione in corso in modalità Interval Recording |
| ●INT STBY | Standby per la registrazione successiva in modalità Interval Recording |
| INT STBY | Standby in modalità Interval Recording |

| Indicazione | Significato |
|-------------|---|
| ●FRM REC | Registrazione in corso in modalità Frame Recording |
| ●FRM STBY | Standby per la registrazione successiva in modalità Frame Recording |
| FRM STBY | Standby in modalità Frame Recording |
| ●S&Q REC | Registrazione in corso in modalità Slow & Quick Motion |
| S&Q STBY | Standby in modalità Slow & Quick Motion |
| ●CALL | Chiamata di un dispositivo collegato |
| ►REVIEW | Visualizzazione durante la registrazione |

7 Livello di ricezione del ricevitore wireless

Quando un ricevitore wireless viene installato nel camcorder, “W” compare nello stesso momento degli indicatori di livello di ricezione a quattro segmenti per ognuno dei canali (da 1 a 4) che possono essere utilizzati dal sintonizzatore. Gli indicatori sono come di seguito.

In una situazione normale: il numero dei segmenti bianchi indica la potenza del livello del segnale.

Muting (per un ricevitore analogico) o aggravamento frequenza errori (per un ricevitore digitale): il numero dei segmenti grigi indica la potenza del livello del segnale.

8 capacità residua/tensione della batteria

Quanto segue viene visualizzato a seconda del tipo di fonte di alimentazione.

| Tipo di alimentazione | Cosa viene visualizzato |
|-----------------------|--|
| Batteria InfoLithium | Icona della carica residua della batteria e tempo di registrazione residuo |
| Batteria Anton Bauer | Carica residua della batteria (indicato in %) |
| Diversi dai suddetti. | Tensione in ingresso |

9 Ingresso esterno dell'alimentazione

Appare quando l'alimentazione deriva da una fonte di alimentazione esterna collegata al connettore DC IN.

10 Temperatura colore

Visualizza la temperatura del colore calcolata a partire dal guadagno di R e B, nella gamma da 1,5 K a 50,0 K (in intervalli di 0,1 K). I segni +/- potrebbero essere visualizzati a seconda delle impostazioni Offset White (*vedere pagina 95*).

No display: Offset White è su OFF

+: il valore di Offset White è maggiore di 3200K.

-: il valore di Offset White è inferiore a 3200K.

11 Numero di righe di sistema

Indica il numero di righe di sistema (1080/720/576/480) del video attualmente in fase di riproduzione o registrazione.

12 Formato video

Indica il formato del video attualmente in fase di riproduzione o registrazione (*vedere pagina 48*).

È anche possibile visualizzare il rapporto del formato video (16:9 o 4:3) quando si imposta il formato di registrazione su DVCAM.

13 Indicazione della profondità di campo (quando l'obiettivo di serie è collegato) Indicazione di errore/avvertenza

Una barra indica la profondità di campo.

Un messaggio di errore o di avvertenza viene visualizzato a seconda della situazione.

14 Indicazione modalità registrazione speciale

Il seguente viene visualizzato quando il camcorder si trova in modalità di registrazione speciale.

- Frame Rec (modalità di registrazione per fotogrammi)
- Interval Rec (modalità di registrazione a intervalli)
- S&Q Motion (modalità rallentatore e movimento rapido)

15 Indicazione impostazione modalità di registrazione speciale

Appare quando il camcorder si trova in una speciale modalità di registrazione.

Lato inferiore dello schermo del mirino

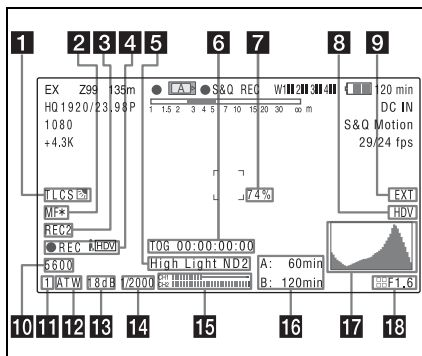

1 Modalità di regolazione del diaframma TLCS

Le icone seguenti vengono visualizzate per indicare le modalità di controllo di livello video sulla base del sistema di controllo del livello totale (Total Level Control System/TLCS).

| Icona | Modalità di controllo TLCS |
|-------|--------------------------------|
| | Modalità di retroilluminazione |
| | Modalità standard |
| | Modalità Spotlight |

2 Modalità di regolazione della messa a fuoco (quando l'obiettivo della messa a fuoco automatica è collegato)

Indica la modalità di regolazione automatica della messa a fuoco del camcorder.

- AF (modalità di messa a fuoco automatica)
- MF (modalità di messa a fuoco manuale)
- MF* (modalità di messa a fuoco automatica quando la funzione MF Assist è attiva)
- Full MF (modalità di messa a fuoco manuale completa)

3 Regolazione di dispositivi esterni

“REC2” viene visualizzato quando MAINTENANCE >Camera Config >HD-SDI Remote I/F è impostato su [Chara] nel menu di impostazione e un segnale di controllo della registrazione viene emesso dal connettore HD/SDI OUT.

4 Stato operativo del dispositivo collegato via i.LINK

Il formato operativo (HDV o DV) e lo stato operativo del dispositivo vengono indicati nel modo seguente.

| Indicazione | Significato |
|-------------|----------------------------------|
| | Registrazione video HDV in corso |
| STBY | Standby per registrazioni HDV |
| | Registrazione DV in corso |
| STBY | Standby per registrazioni DV |

5 Indicazione di livello video

Viene visualizzata un'indicazione con un numero di posizione del filtro ND quando il livello della luce del soggetto è troppo alto o basso.

6 Codice temporale Messaggio di avvertenza

Indica il tempo di registrazione/riproduzione trascorso, il codice temporale, i bit utente o altre informazioni selezionate tramite l'interruttore DISPLAY (vedere pagina 19).

Indica anche un messaggio di avvertenza quando è necessario prestare attenzione, come quando si cerca di cambiare le impostazioni.

7 Livello di luminosità

Indica il livello di luminosità medio (%) dell'area di rilevamento.

8 Fonte esterna di ingresso

Indica il tipo di segnale di ingresso esterno (HDV) da registrare.

9 Registrazione di un ingresso esterno

Indica “EXT” quando si registra un ingresso esterno.

10 Filtro elettrico della temperatura del colore

Quando il filtro elettrico della temperatura del colore viene impostato su ON, il valore della temperatura del colore impostato viene visualizzato.

11 Filtro ND

Indica il numero di posizione del filtro ND attualmente selezionato. (vedere pagina 14).

12 Memoria relativa al bilanciamento del bianco

Indica la memoria per la regolazione automatica del bilanciamento del bianco attualmente selezionata.

ATW: modalità ATW (bilanciamento automatico del bianco)

W:A: modalità memoria A

W:B: modalità memoria B.

W:P: modalità predefinita

13 Valore di guadagno

Indica il valore di guadagno (in dB) dell'amplificatore video, in base all'impostazione dell'interruttore GAIN.

14 Otturatore

Indica la velocità o la modalità dell'otturatore.

Per ulteriori dettagli, vedere "Impostazione dell'otturatore elettronico" (pagina 53).

15 Indicatori di livello audio

Indica i livelli audio dei canali 1 e 2.

16 Spazio residuo sui supporti

Indica il tempo di registrazione residuo per ciascuno dei supporti caricati negli slot. Il tempo di registrazione residuo disponibile nel formato video corrente (velocità di trasmissione bit di registrazione) viene calcolato in base allo spazio rimanente in ciascun supporto e viene indicato in unità di tempo (minuti). Se il supporto è protetto da scrittura, viene visualizzata un'icona con un lucchetto.

17 Istogramma

Mostra la distribuzione dei pixel della luminanza video (solo modalità HD).

18 Posizione del diaframma (quando l'obiettivo è collegato)

Indica la posizione del diaframma e l'impostazione per la regolazione del cambiamento del valore del diaframma (valore di riferimento del diaframma dell'obiettivo) (vedere pagina 55).

L'impostazione per la regolazione del cambiamento del valore del diaframma è indicata da un indicatore a quattro segmenti come illustrato di seguito.

| Valore di riferimento | Indicatore | |
|-----------------------|------------------|---|
| +0.25 | ■ | Il segmento in basso a sinistra diventa grigio. |
| +0.5 | ■ ■ | I due segmenti a sinistra diventano grigi. |
| +0.75 | ■ ■ ■ | I due segmenti a sinistra e quello in basso a destra diventano grigi. |
| +1 | ■ ■ ■ ■ | Tutti i segmenti diventano grigi. |
| -0.25 | □ | Il segmento in basso a sinistra diventa bianco. |
| -0.5 | □ □ | I due segmenti a sinistra diventano bianchi. |
| -0.75 | □ □ □ | I due segmenti a sinistra e quello in basso a destra diventano bianchi. |
| -1 | □ □ □ □ | Tutti i segmenti diventano bianchi. |

Preparazione dell'alimentazione

Per ragioni di sicurezza, utilizzare esclusivamente i seguenti pacchi batterie e adattatori CA Sony.

- Pacco batterie al litio-ione BP-GL95/GL65/L60S/L80S
- Alimentazione CA tramite l'adattatore CA AC-DN2B/DN10

ATTENZIONE

Se una batteria non viene sostituita correttamente vi è il rischio di esplosione. Sostituire una batteria con una uguale o simile seguendo le raccomandazioni del produttore.

Per lo smaltimento della batteria, attenersi alle norme in vigore nel paese di utilizzo.

Uso di un pacco batteria

Se si usa un pacco batteria BP-GL95/GL65/L60S/L80S, il camcorder funziona continuamente per la durata indicata di seguito.

| Nome modello | Durata del funzionamento |
|--------------|--------------------------|
| BP-GL95 | circa 310 minuti |
| BP-GL65 | circa 210 minuti |
| BP-L60S | circa 210 minuti |
| BP-L80S | circa 270 minuti |

AVVERTENZA

Le batterie non devono essere esposte a fonti di calore eccessivo come luce solare diretta, fuoco, ecc.

Nota

La durata del pacco batteria dipende dalla frequenza del suo utilizzo e dalla temperatura ambientale durante il funzionamento.

Caricare il pacco batteria prima dell'uso, utilizzando un caricabatterie adatto.

Per informazioni relative alla ricarica, consultare il manuale operativo del caricabatterie.

Nota sull'uso del pacco batteria

Potrebbe non essere possibile ricaricare completamente un pacco batteria se questo è caldo.

Come montare il pacco batteria

- 1 Inserire il pacco batteria nella parte posteriore del camcorder, allineando la linea laterale del pacco batteria con quella corrispondente del camcorder.**

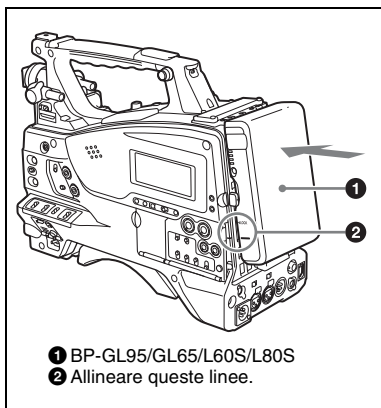

- 2 Fare scorrere il pacco batteria verso il basso finché la relativa freccia "LOCK" non si trova in corrispondenza della linea presente sul camcorder.**

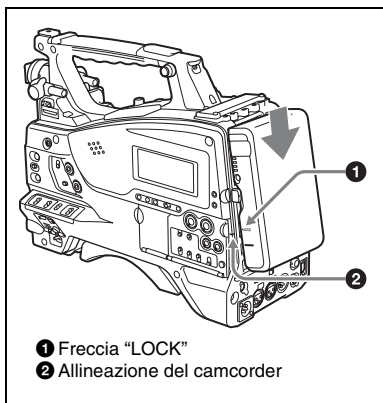

Nota

Se il pacco batteria non è collegato correttamente, il terminale potrebbe danneggiarsi.

Come smontare il pacco batteria

Tenendo premuto il pulsante, sollevare il pacco batteria.

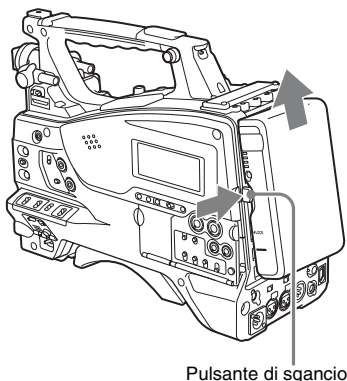

Note

- Non rimuovere il pacco batteria durante la registrazione (quando l'indicatore ACCESS è acceso).
- Assicurarsi di spegnere il camcorder prima di sostituire il pacco batteria.

Uso dell'alimentazione CA

Installare l'adattatore AC-DN2B/DN10 sul camcorder seguendo la stessa procedura utilizzata per il pacco batteria, quindi collegarlo all'alimentazione CA.

L'AC-DN2B/DN10 è in grado di fornire un'alimentazione pari a 100 W.



Collegamento del mirino

ATTENZIONE

Quando il mirino è collegato, non lasciare il camcorder con l'oculare verso il sole. La luce solare diretta può entrare attraverso l'oculare, andare sul mirino e causare incendi.

Collegamento del mirino in dotazione

Nota

Quando si collega il mirino, far attenzione ai seguenti punti.

- Assicurarsi di spegnere il camcorder prima di collegare il connettore del mirino con il connettore VF del camcorder (rettangolare). Se si effettua questo collegamento quando il camcorder è acceso, il mirino potrebbe non funzionare correttamente.
- Accoppiare il connettore del mirino con il connettore VF del camcorder (rettangolare). Se la spina non viene inserita bene, potrebbe esserci del rumore sul video o l'indicatore tally potrebbe non funzionare correttamente.

- 1** ① Svitare il regolatore di posizionamento sinistra-destra del mirino, ② collegare il mirino alla base del mirino, e ③ avvitare l'anello di posizionamento sinistra-destra del mirino.



- 2** Collegare il connettore del mirino al connettore VF (rettangolare).

Connettore VF (rettangolare)

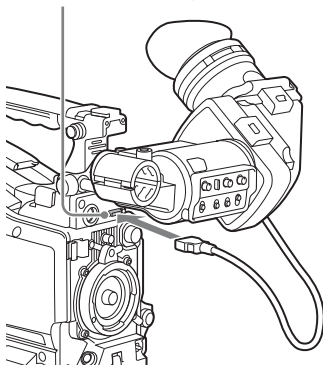

Rimozione del mirino

È possibile rimuovere il mirino seguendo la procedura di montaggio in ordine inverso; ma è necessaria un'altra operazione: staccando il mirino dalla base, sollevare il tappo.

Regolazione della posizione del mirino

Per regolare la posizione del mirino da sinistra a destra, allentare il regolatore di posizionamento sinistra-destra, mentre per regolare la posizione da anteriore a posteriore, allentare la manopola di posizionamento anteriore-posteriore.

Regolatore di posizionamento sinistra-destra del mirino

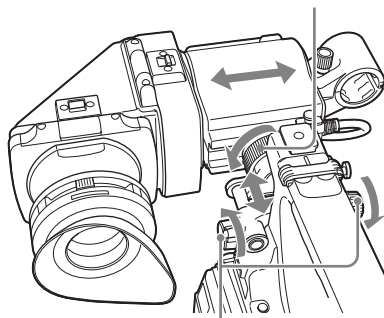

Manopola di posizionamento anteriore-posteriore del mirino

Regolazione dell'angolo del mirino

È possibile regolare l'angolo del mirino.

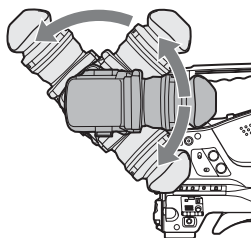

Come girare la visualizzazione (immagine/indicazioni testuali) verticalmente

È possibile ruotare il mirino fino a 180 gradi nella direzione del soggetto.

In questo modo, l'immagine e le altre informazioni visualizzate nel mirino appaiono al contrario. Per ripristinare la visualizzazione normale, impostare l'interruttore MIRROR sul pannello posteriore del mirino su B/T.

Sollevamento del cilindro e dell'oculare del mirino

È possibile visualizzare lo schermo LCD dentro il mirino o la sua immagine riflessa alzando il cilindro del mirino o l'oculare.

Questa sezione descrive come sollevare il cilindro del mirino e rimuoverlo. È possibile sollevare e rimuovere anche l'oculare nello stesso modo.

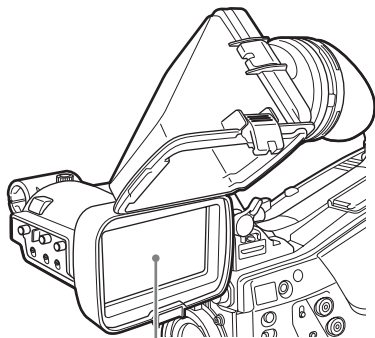

Schermo LCD

Come sollevare il cilindro del mirino.

Premere il dispositivo di fissaggio sulla base per rilasciare e spostare verso l'alto il cilindro del mirino.

Viene bloccato in posizione a 120 gradi.

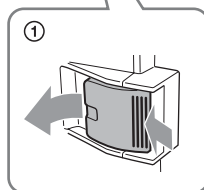
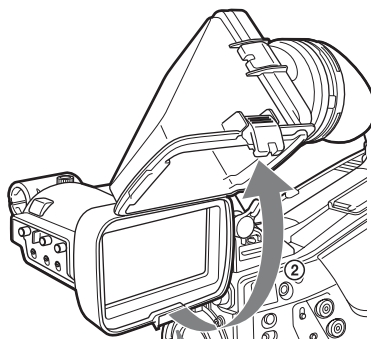

Utilizzare generalmente nella posizione di blocco.

Anche se è possibile posizionare l'oculare oltre la posizione di blocco, riportarlo in posizione di chiusura per bloccarlo nuovamente a 120 gradi.

Come scollegare il cilindro del mirino

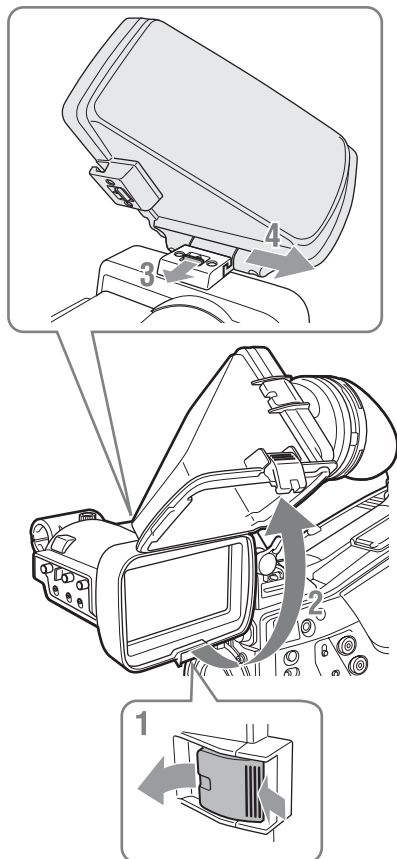

- 1** Premere il dispositivo di fissaggio sulla base per rilasciare.
- 2** Spostare il cilindro del mirino.
- 3** Far scorrere la manopola in alto verso il lato opposto del cilindro del mirino.
- 4** Rimuovere il cilindro del mirino facendolo scorrere orizzontalmente.

Come girare la visualizzazione (immagine/ indicazioni testuali) orizzontalmente.

Impostando l'interruttore MIRROR sul pannello posteriore del mirino su L/R, è possibile capovolgere orizzontalmente l'immagine e le altre informazioni visualizzate nel mirino.

Come regolare la messa a fuoco del mirino e lo schermo

Come regolare la messa a fuoco del mirino

Ruotare il regolatore delle diottrie finché l'immagine del mirino non diventa più nitida.

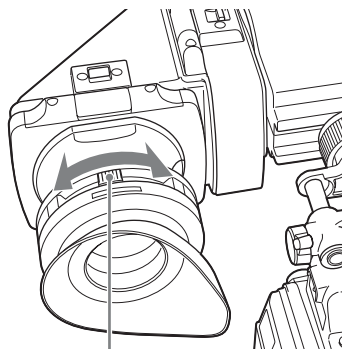

Regolatore diottrie

Come regolare lo schermo del mirino

Regolare la luminosità, il contrasto, e il miglioramento dello schermo mirino con i comandi mostrati di seguito.

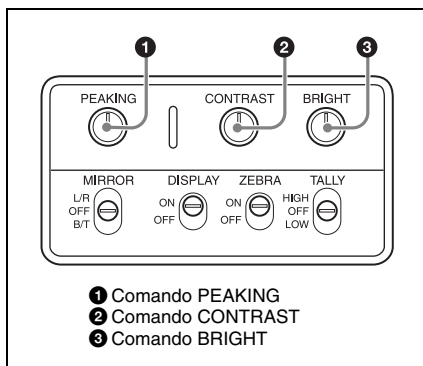

Utilizzare il braccio di rotazione del mirino BKW-401

Montando il braccio di rotazione opzionale del mirino BKW-401, è possibile ruotare il mirino verso l'esterno in modo che la gamba destra

dell'utente non colpisca il mirino mentre si trasporta il camcorder.

- 1 Svitare le leve di posizionamento anteriore-posteriore del mirino e le manopole di posizionamento anteriore-posteriore del mirino, e poi tirare avanti l'assemblaggio del mirino.**

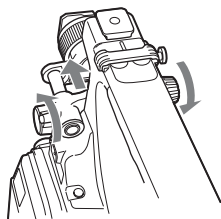

- 2 Utilizzare una chiave esagonale di diametro 2,5 mm, scollegare l'assemblaggio del mirino.**

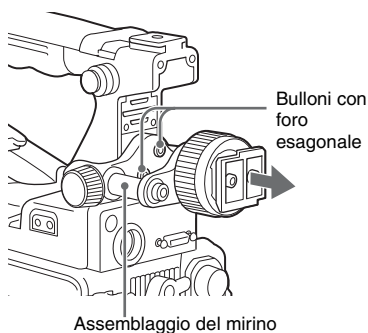

- 3 Collegare il BKW-401 con i bulloni forniti.**

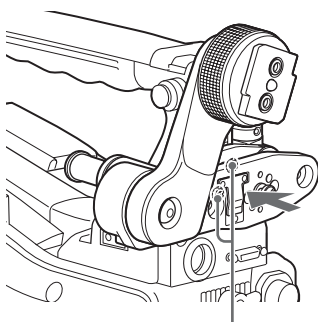

- 4 Regolare la posizione anteriore-posteriore in modo che il braccio del BKW-401 non tocchi la maniglia quando viene sollevato.**

Regolare la posizione in modo che il braccio non tocchi l'impugnatura

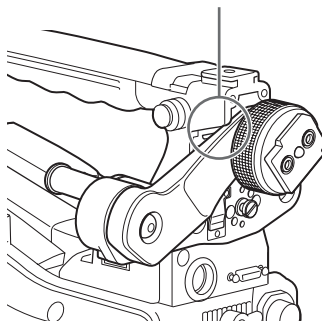

Installazione di un mirino elettronico da 5"

È possibile installare un mirino elettronico DXF-51 (5") opzionale. Per l'installazione, è necessario un kit per attacco accessori (numero pezzo di ricambio: A-8274-968-B).

Per ulteriori informazioni consultare un rappresentante Sony.

Nota

Non è possibile usare il mirino in dotazione e il mirino da 5" allo stesso tempo.

Rimuovere il coperchio dell'impugnatura e montare l'attacco e la vite di arresto, compresi nel kit per attacco accessori.

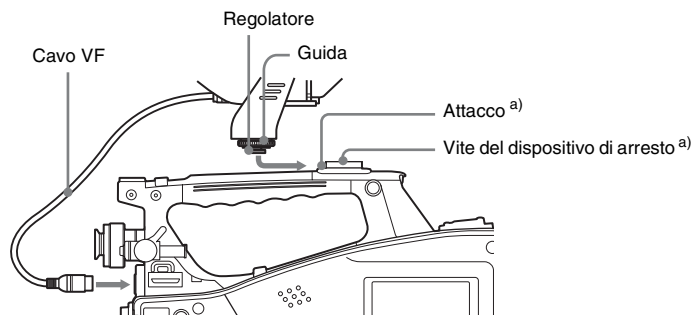

a) In dotazione con il kit per attacco accessori

Impostazione dell'area di utilizzo

Utilizzo del camcorder per la prima volta

L'area di utilizzo non è preimpostata. Prima di utilizzare il camcorder, è necessario impostare questa voce. (Non è possibile adoperare il camcorder senza aver impostato questa funzione.)

Come impostare l'area di utilizzo

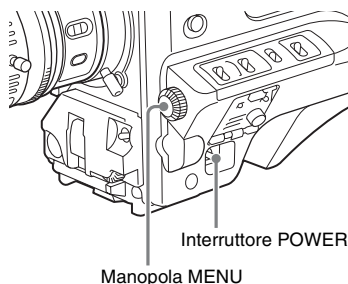

1 Impostare l'interruttore POWER su ON.

Sul mirino appare la schermata per l'impostazione dell'area di utilizzo.



2 Premere la manopola MENU.

Vengono visualizzate le impostazioni per aree di utilizzo selezionabili.

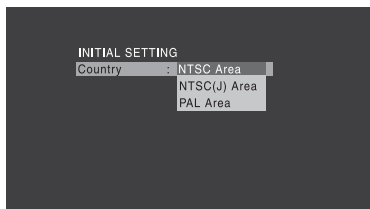

3 Ruotare la manopola MENU per selezionare l'area di utilizzo desiderata.

| Setting | Area di utilizzo |
|--------------|---|
| NTSC Area | Area NTSC (per aree diverse dal Giappone) ^{a)} |
| NTSC(J) Area | Area NTSC (Giappone) ^{b)} |
| PAL Area | Area PAL ^{c)} |

a) L'emissione di segnale composito di questo camcorder è un segnale NTSC con impostazione del nero (7.5 IRE). La frequenza di sistema è 59.94i.

b) L'emissione di segnale composito di questo camcorder è un segnale NTSC senza impostazione del nero. La frequenza di sistema è 59.94i.

c) L'emissione di segnale composito di questo camcorder è un segnale PAL. La frequenza di sistema è 50i.

4 Impostare le seguenti voci.

- Fuso orario
- Data/Ora

Vedere "Operazioni di base del menu di impostazione" (pagina 97).

5 Ruotare la manopola MENU per selezionare "Finish", quindi premere la manopola MENU.

Il camcorder è quindi pronto per l'uso.

Impostazione di data/ora dell'orologio interno

È possibile impostare o cambiare la data e l'ora dell'orologio interno. La data e l'ora impostati si riflettono sul codice temporale.

Per informazioni sulle operazioni del menu, vedere "Operazioni di base del menu di impostazione" (pagina 97).

1 Selezionare MAINTENANCE >Clock Set >Date/Time nel menu di impostazione.

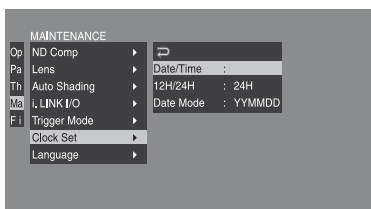

2 Premere la manopola MENU. Appare la finestra di impostazione Date/Time.

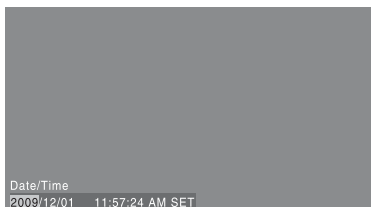

3 Ruotare la manopola MENU per cambiare l'impostazione desiderata, quindi premere la manopola.

La selezione passa alla voce successiva sulla destra.

4 Per continuare le impostazioni restanti, ripetere la fase 3.

5 Assicurarsi che "SET" sia stato selezionato, premere la manopola MENU.

L'orologio interno è regolato sulla data e l'ora impostate nei punti 3 e 4.

Come annullare l'impostazione

Prima di eseguire il passo 5, spostare l'interruttore MENU CANCEL/PRST/ESCAPE su CANCEL/PRST.

Montaggio e regolazione dell'obiettivo

Spegnere dapprima l'apparecchio, quindi installare l'obiettivo osservando la seguente procedura.

Per informazioni sull'uso dell'obiettivo, consultare il relativo manuale d'uso.

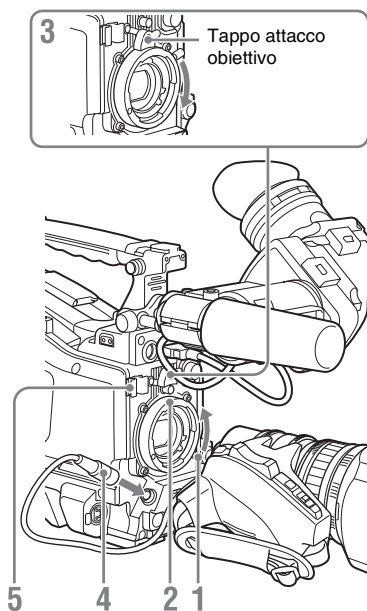

- 1 Sollevare la leva di bloccaggio dell'obiettivo e rimuovere il tappo dell'obiettivo.**
- 2 Allineare il piedino centrale presente sull'obiettivo con l'incastro centrale dell'obiettivo, quindi inserire l'obiettivo nell'apposito attacco.**
- 3 Tenendo l'obiettivo in posizione, abbassare la leva di bloccaggio dell'obiettivo.**

Attenzione

Se l'obiettivo non è bloccato saldamente, potrebbe staccarsi mentre il camcorder si trova in uso. Ciò potrebbe causare gravi danni. Accertarsi pertanto che l'obiettivo sia bloccato saldamente. Si consiglia di collocare il gommino di bloccaggio per l'attacco dell'obiettivo sulla leva di bloccaggio dell'obiettivo come indicato in precedenza.

- 4 Collegare il cavo dell'obiettivo al connettore LENS.**
- 5 Bloccare il cavo dell'obiettivo utilizzando gli appositi morsetti.**

Se è stato montato un obiettivo di correzione dell'aberrazione

La funzione di correzione dell'aberrazione viene attivata automaticamente. Avviare il camcorder con un obiettivo di correzione dell'aberrazione potrebbe richiedere più tempo del normale a causa del caricamento dei dati all'avvio. L'obiettivo fornito con il PMW-350K è un obiettivo di correzione dell'aberrazione. Contattare un rappresentante Sony per informazioni su altri obiettivi di correzione dell'aberrazione.

Regolazione della lunghezza focale

Se l'obiettivo non è messo a fuoco correttamente mentre si effettua lo zoom da teleobiettivo a grandangolo, regolare la lunghezza focale (la distanza dal piano della flangia di montaggio dell'obiettivo al piano dell'immagine). Effettuare la regolazione solo una volta dopo aver montato o sostituito l'obiettivo.

Quando si esegue la regolazione, usare come soggetto il diagramma di regolazione della lunghezza focale in dotazione.

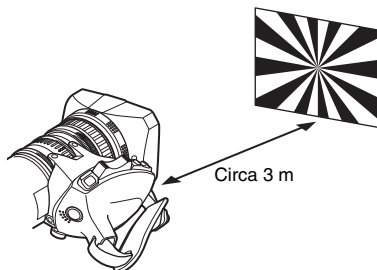

Nota

Se si utilizza un soggetto con contrasto insufficiente, si sposta il camcorder o il soggetto durante la regolazione, si può verificare un errore di regolazione.

Come effettuare la regolazione

Utilizzo dell'obiettivo per la messa a fuoco automatica

Con l'obiettivo in dotazione con il PMW-350K, le operazioni di zoom e messa a fuoco regolano automaticamente la lunghezza focale.

- 1** Aprire il diaframma, posizionare il diagramma di regolazione della lunghezza focale ad una distanza di circa 3 metri dal camcorder e predisporre la luce per una uscita video soddisfacente.
- 2** Impostare l'interruttore ZOOM su SERVO (modalità zoom motorizzato).
- 3** Tenere premuto il pulsante di regolazione della lunghezza focale per 3 secondi.

La regolazione della lunghezza focale ha inizio.

Durante la regolazione

Sullo schermo del mirino appare il messaggio "AUTO FB EXECUTING".

Se la regolazione si completa correttamente

Il messaggio presente sulla schermata sul mirino diventa "FB: OK".

Se la regolazione della lunghezza focale non si completa correttamente

Controllare il soggetto e le condizioni di luce, quindi ripetere la regolazione.

Utilizzo dell'obiettivo per la messa a fuoco non automatica

- 1** Impostare il diaframma su manuale.
- 2** Aprire il diaframma, posizionare il diagramma di regolazione della lunghezza focale ad una distanza di circa 3 metri dal camcorder e predisporre la luce per una uscita video soddisfacente.

- 3** Allentare le viti di fissaggio sul regolatore F.f o F.B (regolatore della lunghezza focale).
- 4** Utilizzare lo zoom manuale o motorizzato per impostare l'obiettivo su teleobiettivo.
- 5** Puntare il camcorder sul diagramma ruotando il regolatore di messa a fuoco ed effettuare la messa a fuoco.
- 6** Impostare il regolatore di zoom su grandangolo.
- 7** Ruotare il regolatore F.f o F.B finché non si mette a fuoco il diagramma, senza toccare il regolatore.
- 8** Ripetere le fasi dalla 4 alla 7 finché il diagramma viene messo a fuoco dal grandangolo al teleobiettivo.
- 9** Serrare le viti di fissaggio del regolatore F.f o F.B.

Preparazione del sistema di ingresso audio

Come collegare un microfono al connettore MIC IN

Collegare il microfono in dotazione al supporto del mirino in dotazione.

- 1 Allentare la vite ed aprire il morsetto della sezione di applicazione del microfono.**

Morsetto del supporto microfono

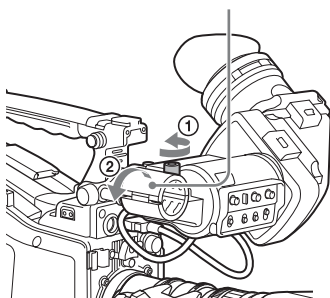

- 2 Inserire il microfono nella relativa sezione di applicazione.**

- 1 Avvolgere il distanziatore attorno al microfono mentre si tolgono i fogli di protezione da entrambi i lati del distanziatore.
- 2 Inserire il microfono nella relativa sezione di applicazione, facendo in modo che il contrassegno "UP" si trovi nella parte superiore.
- 3 Chiudere la sezione di applicazione del microfono.
- 4 Serrare la vite.

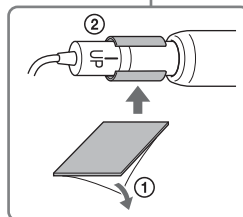
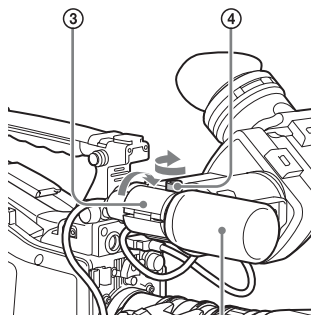

Per informazioni su come eseguire questa operazione, far riferimento al manuale del microfono.

- 3 Inserire il cavo del microfono nel connettore MIC IN, quindi impostare l'interruttore AUDIO IN per il canale su cui si desidera registrare l'audio da questo microfono su FRONT (per l'interruttore CH-1/CH-2) o F (per l'interruttore CH-3/CH-4).**

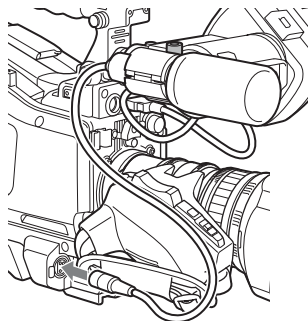

- 4 Bloccare il cavo dell'obiettivo utilizzando l'apposito morsetto.**

Come connettere i microfoni ai connettori AUDIO IN

È possibile collegare fino a due microfoni esterni monofonici ai connettori AUDIO IN CH1/CH2, utilizzando una sezione di applicazione del microfono opzionale CAC-12.

Questa è la procedura per l'installazione di un microfono condensatore electret, quale l'ECM-674/678.

Per informazioni su come agganciare il CAC-12, far riferimento al manuale d'uso del CAC-12.

1 Agganciare il microfono del condensatore elettrico.

- 1 Svitare la leva di blocco della pallina.
- 2 Avvolgere il distanziatore (tipo a foglio, in dotazione con il microfono) attorno al microfono mentre si tolgono i fogli di protezione da entrambi i lati del distanziatore.
- 3 Inserire il microfono nella relativa sezione di applicazione, facendo in modo che il contrassegno "UP" si trovi nella parte superiore.
- 4 Chiudere la sezione di applicazione del microfono.
- 5 Serrare la vite.
- 6 Posizionare in modo che il microfono non interferisca con il mirino e avvitare la leva di blocco della pallina.

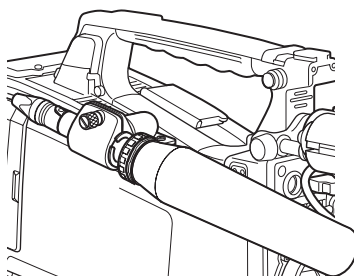
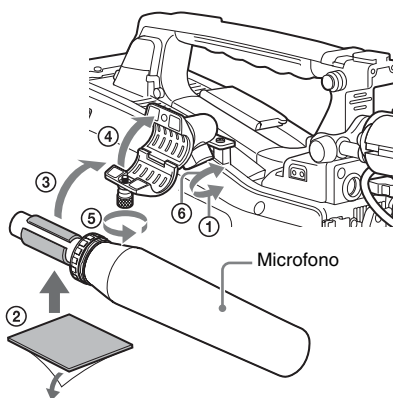

2 Collegare il cavo del microfono al connettore AUDIO IN CH1 o CH2.

3 Impostare gli interruttori come descritto di seguito.

- Impostare i selettori AUDIO IN come indicato di seguito, in base al tipo di microfono utilizzato.

Alimentazione interna: MIC

Alimentazione esterna: +48V

- Impostare l'interruttore AUDIO IN CH-1/CH-2 del canale a cui è collegato il microfono su REAR.

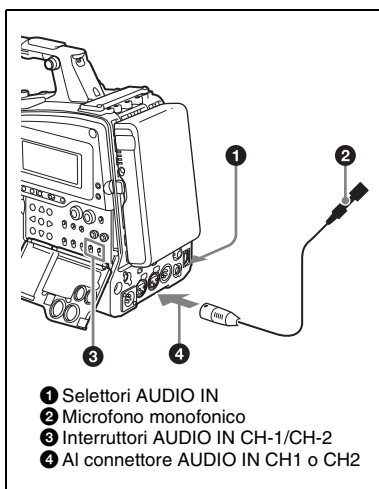

4 Attivare il livello di ingresso corrispondente alla sensibilità del microfono adoperato.

Attivare il livello di ingresso modificando l'impostazione di MAINTENANCE >Audio >Rear MIC CH1/CH2 Ref nel menu di impostazione (l'impostazione predefinita è -60 dB). Per ulteriori dettagli, vedere pagina 125.

Note

- Se il livello di ingresso del camcorder non si trova su una impostazione corretta per la sensibilità del microfono, i suoni alti potrebbero essere distorti, influenzando sul rapporto segnale/rumore.
- Per far sì che i connettori AUDIO IN CH1 e CH2 del camcorder forniscano un'alimentazione da 48 V virtuale, sono presenti dei connettori XLR femmina (3 pin). Se il cavo del microfono è dotato di un connettore femmina, utilizzare un adattatore.
- Quando si scollega un supporto del microfono CAC-12 una volta connesso al camcorder, far attenzione a non svitare le due viti che fermano il CAC-12 (nella fase 1). Dopo aver scollegato il CAC-12, assicurarsi di rimettere le viti a loro posto originario.

Come collegare un sintonizzatore UHF portatile (per un sistema microfono wireless UHF)

Per utilizzare un sistema microfono wireless UHF, spegnere il camcorder, quindi montare uno dei seguenti sintonizzatori portatili UHF.

- Ricevitore wireless digitale DWR-S01D
- Sintonizzatore a sintesi di frequenza UHF WRR-855S
- Sintonizzatore a sintesi di frequenza UHF WRR-860A/861/862

Per ulteriori informazioni relative a questo apparecchio, vedere i relativi manuali operativi.

Come montare il DWR-S01D o WRR-855S

- 1** Rimuovere le quattro viti di fissaggio che mantengono il coperchio dello slot dell'alloggiamento del sintonizzatore/ ricevitore portatile situato sul retro del camcorder, per rimuovere il coperchio.

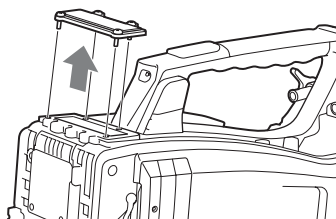

- 2** Inserire il DWR-S01D o WRR-855S nello slot dell'alloggiamento e avvitare le quattro viti di fissaggio.

DWR-S01D o WRR-855S

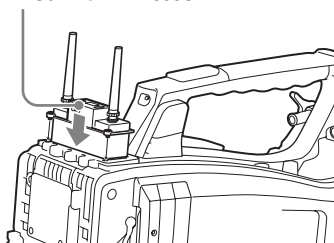

- 3** Impostare il selettore AUDIO IN per il canale al quale si desidera inviare il segnale audio al WIRELESS (vedere pagina 20).

Montaggio del treppiede

- 1 Collegare l'adattatore opzionale del treppiede VCT-14/U14 al treppiede.

Adattatore per treppiede

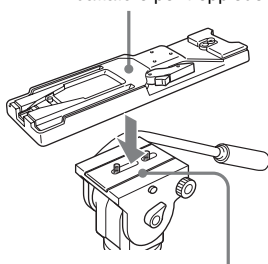

Montaggio telecamera

- 2 Montare il camcorder all'adattatore del treppiede.

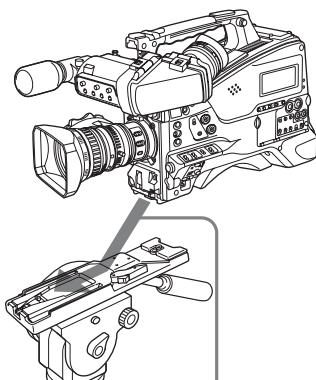

Spostare il camcorder avanti lungo il solco nell'unità adattatore finché non scatta.

Come rimuovere il camcorder dall'adattatore del treppiede

Tenere premuto il pulsante rosso e tirare la leva in direzione della freccia.

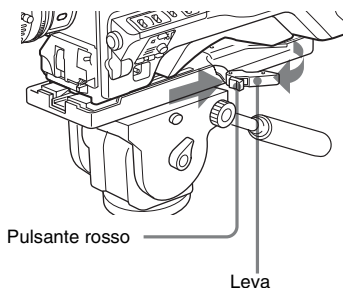

Pulsante rosso

Leva

Nota

La spina dell'adattatore del treppiede potrebbe rimanere occupata anche dopo la rimozione del camcorder. Se ciò dovesse accadere, premere il pulsante rosso e spostare la leva come mostrato qui sopra finché la spina non ritorni in posizione. Se la spina resta occupata, non sarà possibile montare il camcorder sull'adattatore del treppiede.

Connessione della luce video

È possibile utilizzare Anton Bauer Ultralight 2 o luce video equivalente per il camcorder (alimentato da 12 V con consumo massimo di 50 W).

- Se si collega la luce video al connettore LIGHT del camcorder e si imposta l'interruttore LIGHT su AUTO, è possibile accendere e spegnere automaticamente la luce con l'avvio e l'interruzione della registrazione su questo camcorder.
- Il segnale di uscita del connettore LIGHT sul camcorder è comandato a 12 V anche se il camcorder è alimentato a 12 V o oltre (tramite il connettore DC IN o il pacco batteria). La luminosità o la temperatura del colore della luce non variano in base all'aumento di tensione.

Note

- Non utilizzare una luce video con un consumo di corrente superiore a 50 W.
- La luminosità o la temperatura del colore della luce cambiano quando la tensione fornita (tramite il connettore DC IN o il pacco batteria) è inferiore a 12 V.

Come installare la luce video

Montare la luce video sull'attacco per accessori dell'impugnatura del camcorder e collegare il cavo della luce video al connettore LIGHT.

Nota

L'attacco per accessori sul camcorder è di tipo a foro svasato da $\frac{1}{4}$ ". Se si desidera sostituirlo con un attacco di tipo slide, contattare un rappresentante Sony.

Uso della tracolla

Come montare la tracolla

1 Montare un dispositivo di fissaggio all'attacco per la tracolla.

Tirare la tracolla per bloccare il fissaggio.

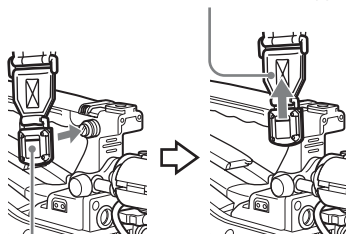

Dispositivo di fissaggio

2 Allo stesso modo, sistemare l'altro dispositivo di fissaggio all'attacco per la tracolla sul lato opposto dell'impugnatura 1.

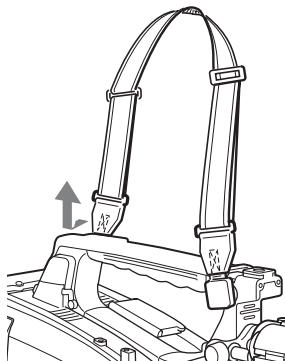

Come rimuovere la tracolla

Per sganciare premere qui e tirare in direzione mostrata dalla freccia.

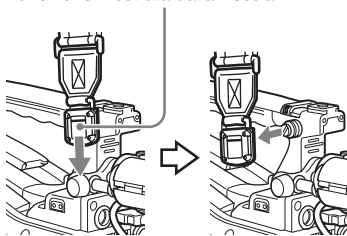

Regolazione della base di appoggio per le riprese a spalla

È possibile far scorrere la base di appoggio in avanti o indietro fino a 40 mm. In questo modo si otterrà il bilanciamento ottimale per effettuare le riprese con il camcorder a spalla.

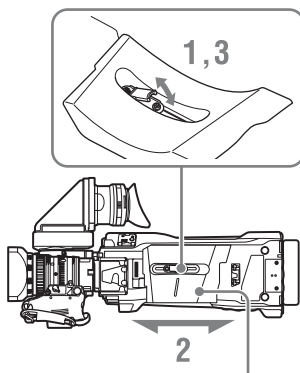

Appoggio per le riprese a spalla

- 1** Sollevare la leva al centro dell'appoggio per le riprese a spalla per sbloccarla.
- 2** Fare scorrere la base di appoggio in avanti o indietro fino ad individuare la posizione desiderata.
- 3** Abbassare la leva per bloccare la base di appoggio per le riprese a spalla nella posizione selezionata.

Per informazioni sulle operazioni del menu, vedere “Operazioni di base del menu di impostazione” (pagina 97).

Impostazione del formato video

È possibile selezionare i seguenti formati di registrazione per creare diverse combinazioni di risoluzione video e frequenza di sistema.

| OPERATION >Format menu settings | | | | Formato video (formato di registrazione/frequenza di sistema) | Dimensione fotogramma | | | |
|---------------------------------|----------------|---------------------|--------------------------------|---|-----------------------|--------|----------------|----------|
| HD/SD | System Line | Rec Format | System Frequency ^{a)} | | | | | |
| HD | 1080 | HQ 1920 | 59.94i | HQ 1920/59.94i | 1920x1080 | | | |
| | | | 50i | HQ 1920/50i | | | | |
| | | | 29.97P | HQ 1920/29.97P | | | | |
| | | | 25P | HQ 1920/25P | | | | |
| | | | 23.98P | HQ 1920/23.98P | | | | |
| | | HQ 1440 | 59.94i | HQ 1440/59.94i | 1440x1080 | | | |
| | | | 50i | HQ 1440/50i | | | | |
| | | | 29.97P | HQ 1440/29.97P | | | | |
| | | | 25P | HQ 1440/25P | | | | |
| | | | 23.98P | HQ 1440/23.98P | | | | |
| | | SP 1440 | 59.94i | SP 1440/59.94i | | | | |
| | | | 50i | SP 1440/50i | | | | |
| | | | 23.98P ^{b)} | SP 1440/23.98P | | | | |
| | | | 720 | HQ 1280 | | 59.94P | HQ 1280/59.94P | 720x1280 |
| | | | | | | 50P | HQ 1280/50P | |
| 29.97P | HQ 1280/29.97P | | | | | | | |
| 25P | HQ 1280/25P | | | | | | | |
| 23.98P | HQ 1280/23.98P | | | | | | | |
| SD | — | DVCAM ^{c)} | 59.94i | DVCAM/59.94i | 720x480 | | | |
| | | | 50i | DVCAM/50i | 720x576 | | | |
| | | | 29.97P ^{d)} | DVCAM/29.97P | 720x480 | | | |
| | | | 25P ^{d)} | DVCAM/25P | 720x576 | | | |

a) **59.94i/29.97P/59.94P/23.98P**: quando OPERATION >Format >Country nel menu di impostazione è impostato su [NTSC Area] o [NTSC(J) Area]

50i/25P/50P: quando OPERATION >Format >Country nel menu di impostazione è impostato su [PAL Area]

b) viene registrato in 59.94i dopo una riduzione 2-3

c) Quando il CBK-DV01 opzionale è installato

d) Convertito a PsF e registrato

Modifica del formato video

Fare riferimento alla tabella soprastante e modificare le impostazioni delle voci interessate.

- 1 **Selezionare OPERATION >Format nel menu di impostazione (vedere pagina 100).**

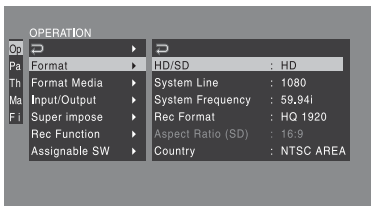

- 2 **Girare la manopola MENU per selezionare una voce da modificare, quindi premere la manopola.**
- 3 **Girare la manopola MENU modificare l'impostazione, quindi premere la manopola.**
Appare un messaggio di conferma.
- 4 **Selezionare [Execute] per eseguire, o selezionare [Cancel] per annullare, quindi premere la manopola MENU.**
- 5 **Una volta modificata l'impostazione di HD/SD o Country, spegnere e riaccendere il camcorder.**

Regolazione del bilanciamento del nero e del bianco

Per ottenere il livello ottimale di qualità delle immagini utilizzando questo camcorder, è necessario effettuare la regolazione del bilanciamento del nero e del bianco.

I valori relativi alle regolazioni del bilanciamento del nero e del bianco impostati automaticamente dal camcorder e le varie impostazioni vengono salvati nella memoria del camcorder e mantenuti anche se l'apparecchio viene spento.

Regolazione del bilanciamento del nero

Il bilanciamento del nero deve essere regolato nei casi elencati di seguito.

- Se il camcorder viene utilizzato per la prima volta
- Se il camcorder non viene utilizzato per un periodo di tempo prolungato
- Se il camcorder viene utilizzato in luoghi caratterizzati da una forte escursione termica
- Se i valori del selettore GAIN (L/M/H/Turbo) sono stati modificati utilizzando OPERATION >Gain Switch nel menu di impostazione.

In genere, non è necessario regolare il bilanciamento del nero nel caso in cui si utilizzi il camcorder dopo averlo spento.

Regolazione del bilanciamento del bianco

Regolare sempre il bilanciamento del bianco quando cambiano le condizioni luminose.

Regolazione del bilanciamento del nero

In modalità di bilanciamento automatico del nero, le regolazioni vengono eseguite nell'ordine seguente: impostazione del nero e bilanciamento del nero. La regolazione manuale del bilanciamento del nero può essere selezionata dal menu d'impostazione.

Per informazioni sulla regolazione manuale del bilanciamento del nero, vedere il Manuale di manutenzione.

La regolazione manuale del bilanciamento del nero è disabilitata nei seguenti casi.

- Durante la registrazione
- Nelle modalità di registrazione speciale (Picture Cache Rec, Interval Rec, Frame Rec, Slow & Quick)
- Se è disponibile l'uscita i.LINK
- Se la modalità otturatore è SLS

1 Impostare l'interruttore OUTPUT/DCC su CAM.

2 Spostare l'interruttore AUTO W/B BAL su BLACK, quindi rilasciarlo.

Il messaggio "Executing..." appare durante l'esecuzione, e si trasforma in "Done" quando le regolazioni terminano. I valori di regolazione vengono salvati nella memoria automaticamente.

Note

- Durante la regolazione del bilanciamento del nero, il diaframma si chiude automaticamente.
- Durante la regolazione del bilanciamento del nero, il circuito di selezione del guadagno viene attivato automaticamente, producendo uno sfarfallio sullo schermo del mirino. Ciò non indica, tuttavia, un malfunzionamento.

Se non è possibile effettuare la regolazione automatica del bilanciamento del nero

Se non è possibile completare correttamente la regolazione del bilanciamento del nero, sullo schermo del mirino viene visualizzato un messaggio di errore per circa 3 secondi.

Di seguito sono elencati possibili messaggi.

| Messaggio di errore | Significato |
|---------------------|--|
| NG: Iris Not Closed | Il diaframma dell'obiettivo non si è chiuso; è impossibile la regolazione. |
| NG: Timeout | Non è stato possibile completare la regolazione entro il numero standard di tentativi. |
| NG: Out of Range | La differenza tra il valore di riferimento e quello attuale supera l'intervallo. È impossibile la regolazione. |

Se viene visualizzato uno dei messaggi di errore precedenti, eseguire di nuovo la regolazione del bilanciamento del nero.

Se il messaggio di errore compare di nuovo, è necessario eseguire un controllo interno.

Per informazioni relative al controllo interno, vedere il Manuale di manutenzione.

Nota

Se il cavo dell'obiettivo non è connesso correttamente al connettore LENS, non è possibile regolare il diaframma dell'obiettivo. Se ciò dovesse accadere, il bilanciamento del bianco non sarà corretto.

Regolazione del bilanciamento del bianco

1 Impostare gli interruttori e i selettori come mostrato in basso.

- Interruttore GAIN: L (impostare un valore del guadagno il più piccolo possibile)
- Interruttore OUTPUT/DCC: CAM
- Interruttore WHITE BAL: A o B^{a)}

a) I valori di regolazione vengono salvati nella memoria B solo quando OPERATION >White Setting >White Switch nel menu di impostazione, è impostato su [MEM].

2 Impostare il selettore FILTER per adattarlo alle condizioni di luce come di seguito.

3 In condizioni di illuminazione identiche a quelle del soggetto da riprendere, posizionare un foglio bianco di prova, quindi zuppare in avanti su di esso.

In alternativa, è possibile utilizzare un oggetto bianco qualsiasi, ad esempio un panno o una parete.

L'area di bianco minima è la seguente.

Un rettangolo al centro dello schermo. La lunghezza dei lati è pari al 70% della lunghezza e della larghezza dello schermo.

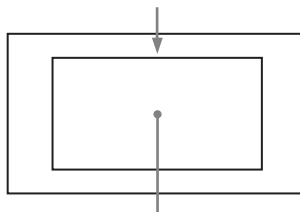

L'oggetto bianco deve trovarsi all'interno del rettangolo ed occupare un'area pari ad almeno il 10% dello schermo.

Nota

Assicurarsi che all'interno del rettangolo non siano presenti punti luminosi.

4 Regolare il diaframma dell'obiettivo.

Obiettivo regolato manualmente: regola il diaframma all'impostazione appropriata.

Obiettivo con diaframma automatico: regola l'interruttore automatico/manuale sull'obiettivo su automatico.

5 Spostare l'interruttore AUTO W/B BAL su WHITE, quindi rilasciarlo.

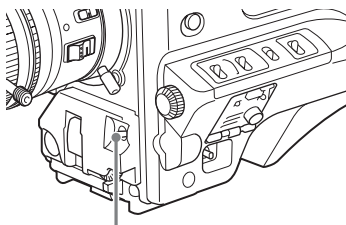

Interruttore AUTO W/B BAL

Il messaggio "Executing..." appare durante l'esecuzione, e diventa "OK: (color temperature of subject)" quando termina la regolazione.

I valori di regolazione vengono salvati automaticamente nella memoria selezionata al punto 1 (A o B).

Nota

Se il camcorder dispone di un obiettivo zoom con diaframma automatico, è possibile che il diaframma produca un fenomeno di instabilità¹⁾. Per evitare tale problema, regolare la manopola del guadagno del diaframma (contrassegnata con IG, IS o S) sull'obiettivo.

Per informazioni, consultare il manuale operativo dell'obiettivo.

1) **Instabilità:** fenomeno di illuminazione ed oscuramento ripetuti dell'immagine prodotto dalla risposta ripetuta al comando del diaframma automatico.

Se non è possibile effettuare la regolazione automatica del bilanciamento del bianco

Se non è possibile completare correttamente la regolazione del bilanciamento del bianco, sullo schermo del mirino viene visualizzato un messaggio di errore per circa 3 secondi.

Di seguito sono elencati possibili messaggi.

| Messaggio di errore | Significato |
|---------------------|---|
| NG: Low Light | Il livello video del bianco è eccessivamente basso. Aprire il diaframma dell'obiettivo o aumentare il guadagno. |
| NG: Timeout | Non è stato possibile completare la regolazione entro il numero standard di tentativi. |
| NG: High Light | Il livello video del bianco è eccessivamente alto. Ridurre l'apertura del diaframma dell'obiettivo o sostituire il filtro ND. |

Se viene visualizzato uno dei messaggi di errore precedenti, eseguire di nuovo la regolazione del bilanciamento del bianco. Se il messaggio di errore compare di nuovo, è necessario eseguire un controllo interno.

Per informazioni relative al controllo interno, vedere il Manuale di manutenzione.

Se non si dispone del tempo necessario per regolare il bilanciamento del bianco

Impostare l'interruttore WHITE BAL su PRST. In tal modo sarà possibile impostare automaticamente il bilanciamento del bianco su 5600K (valore predefinito) premendo il pulsante COLOR TEMP.

La temperatura del colore sulla quale è impostato il bilanciamento del bianco quando viene premuto il pulsante COLOR TEMP. può essere selezionata tra 3200K, 4300K, 5600K, e 6300K su OPERATION > Assignable SW nel menu di impostazione. È anche possibile assegnare temperature del colore agli interruttori ASSIGN. 1/3 o interruttori ASSIGNABLE 4/5.

Come modificare la temperatura del colore quando si cambia il filtro ND

È possibile assegnare filtri CC (correzione colore) elettrici ai filtri ND (vedere pagina 14), al fine di cambiare automaticamente la temperatura del colore quando si cambia il filtro ND.

- 1** Impostare MAINTENANCE >White Filter >ND Filter C.Temp nel menu di impostazione (vedere pagina 131) su On.
- 2** Per assegnare un filtro CC elettrico alla posizione 1 del selettore FILTER, selezionare [ND FLT C.Temp<1>]. Per assegnarlo alle posizioni da 2 a 4, selezionare [ND FLT C.Temp<2-4>].
- 3** Ruotare la manopola MENU per selezionare la temperatura colore desiderata.
Quando si ruota la manopola MENU, la temperatura colore cambia nella maniera seguente: 3200K ↔ 4300K ↔ 5600K ↔ 6300K.
- 4** Ripetere i punti 2 e 3 se necessario.

Per passare da un filtro CC elettrico all'altro con un interruttore programmabile

È possibile assegnare la funzione di passaggio da un filtro CC elettrico all'altro a un interruttore programmabile. Ciò consente di passare alle diverse temperature colore (3200K/4300K/5600K/6300K) assegnate a fino a quattro posizioni (da A a D), a ogni pressione dell'interruttore programmabile.

A prescindere dalle assegnazioni degli interruttori programmabili, è anche possibile passare tra le temperature colore assegnate alle singole posizioni per mezzo dell'unità di controllo remoto RM-B150/B750.

- 1** Selezionare MAINTENANCE >White Filter nel menu di impostazione (vedere pagina 131).
- 2** Selezionare la posizione a cui assegnare un filtro CC, selezionando una delle voci comprese tra [Electrical CC<A>] e [Electrical CC<D>], quindi ruotare la manopola MENU per selezionare la temperatura colore desiderata.
Quando si ruota la manopola MENU, la temperatura colore cambia nella maniera seguente: 3200K ↔ 4300K ↔ 5600K ↔ 6300K.
Come non impostare alcuna temperatura colore
Selezionare "-----" dopo aver selezionato Electrical CC <C> o <D>.
Quando si preme l'interruttore programmabile, l'impostazione di quella posizione non sarà visualizzata. Ad esempio, se si imposta "-----" per una posizione, verrà eseguito il passaggio tra le tre posizioni restanti.
- 3** Ripetere la fase 2 come richiesto.
- 4** Assegnare la funzione di passaggio del filtro elettrico CC (ELECTRICAL CC) a un interruttore programmabile (vedere pagina 143).

Memoria relativa al bilanciamento del bianco

I valori memorizzati vengono mantenuti fino alla regolazione successiva del bilanciamento del bianco anche se il camcorder viene spento.

Il camcorder ha due memorie di bilanciamento del bianco, A e B. È possibile salvare automaticamente i valori di ciascun filtro ND nella memoria che corrisponde all'impostazione dell'interruttore WHITE BAL (A o B). Il camcorder ha in dotazione quattro filtri ND, i quali permettono di salvare un totale di otto valori di regolazione (4 × 2). Tuttavia, nei seguenti casi il contenuto delle memorie non è associato alle impostazioni dei filtri ND.

- Quando il numero di memorie assegnate ad A e B è limitato ad una impostando OPERATION >White Setting >Filter White Memory nel menu di impostazione su Off.
- Quando la funzione di passaggio tra i filtri CC elettrici è stata assegnata a un interruttore programmabile, o è stato collegato a un'unità di controllo remoto. (In questi casi, il contenuto della memoria relativa al bilanciamento del bianco è collegato alle posizioni dei filtri CC elettrici (da A a D).)

Inoltre, se OPERATION >White Setting >White Switch nel menu di impostazione è impostato su [ATW (Auto Tracing White Balance)], e l'interruttore WHITE BAL è impostato su B, la funzione ATW viene attivata per regolare automaticamente il bilanciamento del bianco dell'immagine che si sta riprendendo per variare le condizioni di luminosità.

Impostazione dell'otturatore elettronico

Modalità otturatore

Di seguito vengono descritti le modalità di otturazione utilizzabili con l'otturatore elettronico e le velocità elencate di seguito.

Modalità standard

Selezionare questa modalità per la ripresa di soggetti in rapido movimento con riduzione al minimo del fenomeno delle immagini sfocate. È possibile impostare la velocità dell'otturatore in una o due modalità otturatore: Modalità Speed, in cui la velocità viene regolata in secondi, e modalità Angle, in cui la velocità è impostata in gradi.

Modalità Speed

| Frequenza del sistema. | Velocità dell'otturatore (unità: secondi) |
|--------------------------------|--|
| 59.94i 59.94P 50i 50P | $1/60, 1/100, 1/120, 1/125, 1/250, 1/500,$ $1/1000, 1/2000$ |
| 29.97P | $1/40^a, 1/50^a, 1/60, 1/100, 1/120, 1/125,$ $1/250, 1/500, 1/1000, 1/2000$ |
| 25P | $1/33^a, 1/50^a, 1/60, 1/100, 1/120, 1/125,$ $1/250, 1/500, 1/1000, 1/2000$ |
| 23.98P | $1/32^a, 1/48^a, 1/50^a, 1/60, 1/96, 1/100,$ $1/120, 1/125, 1/250, 1/500, 1/1000, 1/2000$ |

a) Questa velocità non è disponibile quando il camcorder è in modalità Slow & Quick Motion e quando OPERATION >Rec Function >Frame Rate nel menu di impostazione è impostato su un valore superiore alla frequenza di sistema.

Modalità Angle

180°, 90°, 45°, 22,5°, e 11,25°

Modalità ECS (Extended Clear Scan)

Selezionare questa modalità per ottenere immagini prive di bande di disturbo orizzontali

durante la ripresa di soggetti quali lo schermo di un monitor.

Come viene mostrato nelle seguenti tabelle, la gamma di velocità di otturazione possibili variano in base all'attivazione o disattivazione della funzione Slow & Quick Motion (S&Q).

System lines: 1080

| Frequenza del sistema. | Velocità dell'otturatore (unità: Hz) | |
|------------------------|--------------------------------------|-----------------|
| | S&Q: Off | S&Q: On |
| 59.94i | Da 60,00 a 3800 | — |
| 50i | Da 50,00 a 3500 | — |
| 29.97P | da 29,99 a 4100 | da 32,01 a 4100 |
| 23.98P | da 23,99 a 3700 | da 32,02 a 3700 |
| 25P | da 25,00 a 3900 | da 32,03 a 3900 |

System lines: 720

| Frequenza del sistema. | Velocità dell'otturatore (unità: Hz) | |
|------------------------|--------------------------------------|-----------------|
| | S&Q: Off | S&Q: On |
| 59.94P | da 60,07 a 4100 | da 32,01 a 4100 |
| 50P | da 50,03 a 3900 | da 32,03 a 3900 |
| 29.97P | da 29,99 a 4100 | da 32,01 a 4100 |
| 23.98P | da 23,99 a 3700 | da 32,02 a 3700 |
| 25P | da 25,00 a 3900 | da 32,03 a 3900 |

Modalità SLS (slow speed shutter)

Selezionare questa modalità per riprendere i soggetti in condizioni di scarsa illuminazione.

Numero di fotogrammi accumulati

2, 3, 4, 5, 6, 7, 8, 16, 32, 64

Note

- La modalità SLS non può essere utilizzata quando il formato video è SP 1440/23.98P o quando il camcorder è in modalità Slow & Quick Motion.
- Non è possibile emettere il segnale delle barre di colore, attivare o disattivare la modalità SLS o cambiare il numero di fotogrammi accumulati quando il numero di fotogrammi accumulati è impostato su 16, 32 o 64.

Selezione della modalità dell'otturatore e della velocità dell'otturatore

Note

- Se viene utilizzato il diaframma automatico, questo si apre gradualmente con l'aumentare della velocità dell'otturatore, riducendo in tal modo la profondità di campo.
- La velocità selezionabile dell'otturatore varia a seconda della frequenza di sistema corrente.

Come passare dalla modalità Speed alla modalità Angle

- 1 **Selezionare OPEARTION >Shutter Select >Shutter Select nel menu di impostazione (vedere pagina 113).**
- 2 **Girare la manopola MENU per selezionare Second o Degree, quindi premere la manopola.**

Come impostare la modalità dell'otturatore e della velocità dell'otturatore in modalità standard

Una volta selezionata la velocità dell'otturatore, l'impostazione viene mantenuta anche se il camcorder viene spento.

- 1 **Spostare il selettore SHUTTER da ON a SELECT.**
Viene visualizzata per circa 3 secondi l'indicazione dell'impostazione attuale dell'otturatore.
- 2 **Prima che l'indicazione dell'impostazione dell'otturatore scompaia, spostare il selettore SHUTTER su SELECT e ripetere la procedura finché non compare la modalità o velocità desiderata.**
Quando sono visualizzate tutte le modalità e velocità, la schermata cambierà nel seguente ordine.

Modalità Speed (con frequenza di sistema di 59.94i)

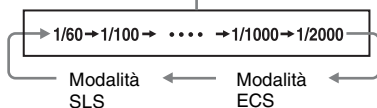

Nota

A seconda dell'impostazione del frame rate (*vedere pagina 79*), alcune velocità dell'otturatore non sono disponibili nella modalità Slow & Quick Motion. Tali velocità sono sostituite dalla velocità dell'otturatore più lenta possibile.

Esempio: Se si esegue una ripresa in Slow & Quick Motion quando la frequenza di fotogrammi è impostata su 60 e il formato video su HQ1280/29.97P

La velocità dell'otturatore è indicata come di seguito.

Quando la modalità Slow & Quick Motion non è attiva
1/40 → 1/50 → 1/60 → 1/100 → ...

Quando la modalità Slow & Quick Motion è attiva
1/60 → 1/50 → 1/60 → 1/100 → ...

Come impostare la velocità dell'otturatore in modalità ECS o SLS

- 1 **Impostare la modalità di velocità dell'otturatore su ECS o SLS** (*consultare la voce precedente*).
- 2 **Ruotare la manopola MENU per selezionare la frequenza o il numero di fotogrammi desiderato.**

Come modificare il valore di riferimento per la regolazione automatica del diaframma

Il valore di riferimento per la regolazione del diaframma automatico può essere modificato per consentire una corretta ripresa di soggetti retroilluminati o per evitare zone di massima luce che potrebbero danneggiare le riprese. Il valore di riferimento per il diaframma dell'obiettivo può essere regolato secondo i seguenti valori, rispettando il valore standard.

- Da 0,25 a 1 (aumentando di incrementi di 0,25): da circa 0,25 a 1 interrompe ulteriore apertura
- Da -0,25 a -1 (diminuendo di incrementi di 0,25): da circa 0,25 a 1 interrompe ulteriore chiusura

Inoltre, è possibile impostare l'area di rilevamento della luce.

Come modificare il valore di riferimento

- 1 **Impostare OPERATION >Auto Iris >Iris Override nel menu di impostazione su On** (*vedere pagina 111*).
- 2 **Impostare l'interruttore MENU ON/OFF su OFF.**
- 3 **Ruotare la manopola MENU per modificare il valore di riferimento.**

Nota

Far attenzione a confermare che la modalità corrente dell'otturatore non sia ECS.

Un indicatore del valore di riferimento corrente viene mostrato presso l'indicazione della posizione del diaframma (*vedere pagina 30*) sullo schermo del mirino.

Come aprire maggiormente il diaframma

Ruotare la manopola MENU in senso antiorario come dal lato frontale del camcorder.

Selezionare una opzione tra 0,25, 0,5, 0,75, o 1.

Come fermare il diaframma verso il basso

Ruotare la manopola MENU in senso orario guardando il camcorder frontalmente. Selezionare una opzione tra $-0,25$, $-0,5$, $-0,75$, o -1 .

Il valore di riferimento modificato viene mantenuto finché non viene spento il camcorder.

Ogni volta che si accende l'apparecchio, il valore di riferimento, anche se modificato, viene ripristinato sul valore standard.

Come impostare la finestra del diaframma automatico

1 Impostare OPERATION >Auto Iris >Iris Window Indication nel menu di impostazione su On.

La finestra del diaframma automatico attuale appare sullo schermo del mirino.

Se non è necessario visualizzare la finestra del diaframma automatico sullo schermo, impostare su Off.

2 Girare la manopola MENU per selezionare Iris Window, quindi premere la manopola.

3 Ruotare la manopola MENU finché la finestra del diaframma automatico desiderata compare, poi premere la manopola.

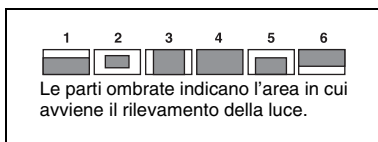

Se si seleziona "Var", le voci seguenti diventano effettive ed è possibile impostare la finestra alla dimensione desiderata.

Impostare le seguenti voci con MAINTENANCE >Auto Iris2.

| Elemento | Impostazione |
|-----------------|--|
| Iris Var Width | La larghezza della finestra |
| Iris Var Height | L'altezza della finestra |
| Iris Var H Pos | La posizione della finestra in direzione orizzontale |
| Iris Var V Pos. | La posizione della finestra in direzione verticale. |

Quando si esce dal menu, appare la finestra del diaframma automatico selezionata al passo 3. A meno che non si abbia bisogno di mantenere visualizzata la finestra, impostare OPERATION >Auto Iris >Iris Window Indication nel menu di impostazione su Off.

Come eliminare problemi con luminosità molto elevata

Se l'oggetto è troppo luminoso, il diaframma potrebbe chiudersi troppo, lasciando l'intera immagine scura o le luminosità potrebbero diminuire del tutto. In questi casi, impostare la funzione luminosità clip su "on" per ridurre la luminosità, evitando problemi dalla correzione automatica del diaframma.

Impostare OPERATION >Auto Iris >Clip High Light nel menu di impostazione su On.

Zoom

L'obiettivo in dotazione con il PMW-350K permette di riprendere con zoom manuale e servo.

Passare tra diverse modalità di zoom

Impostare l'interruttore ZOOM su SERVO (zoom servo) o MANU (zoom manuale).

Uso dello zoom manuale

Con l'interruttore ZOOM impostato su MANU, ruotare il regolatore dello zoom.

Uso dello zoom servo

Con l'interruttore ZOOM impostato su SERVO, mettere in funzione la leva zoom motorizzata. La posizione zoom attuale appare nel mirino, in un valore compreso tra 0 (grandangolare) a 99 (teleobiettivo) (*vedere pagina 27*). Premere il lato W (wide) quando si desidera il grandangolo, e premere il lato T (telephoto) quando si desidera il teleobiettivo. La velocità dello aumenta quando si preme la levetta in profondità, e diminuisce quando si preme meno in profondità.

Regolazione della messa a fuoco

L'obiettivo fornito con il PMW-350K permette di regolare la messa a fuoco nei tre modi seguenti.

Modalità Full MF (full manual focus)

Questa modalità supporta la messa a fuoco solo attraverso il regolatore della messa a fuoco. Senza cambiare l'impugnatura, è possibile mettere a fuoco in tutti i modi da ∞ alla più breve distanza di ripresa.

Modalità MF (manual focus)

Con questa modalità, la messa a fuoco automatica viene abilitata temporaneamente quando si preme il pulsante PUSH AF.

È anche possibile usare la funzione MF assist.

Modalità AF (auto focus)

Con questa modalità, la messa a fuoco automatica è sempre abilitata.

Anche il regolatore di messa a fuoco e il pulsante PUSH AF sono abilitati.

Nota

L'obiettivo è stato progettato con un margine extra in posizione infinito (∞), per compensare il fenomeno di imprecisione della messa a fuoco dovuto a variazioni nella temperatura. Quando si riprende un soggetto in infinito in modalità MF o Full MF, verificare l'immagine nel mirino mentre si mette a fuoco.

Regolazione in modalità MF Full

Quando si porta indietro il regolatore di messa a fuoco (verso il camcorder), la modalità di messa a fuoco diventa la modalità Full MF, in cui tutte le regolazioni di messa a fuoco sono manuali.

Nota

Quando si porta indietro il regolatore di messa a fuoco, la messa a fuoco si sposta direttamente alla posizione dell'indicatore.

Mettere a fuoco ruotando il regolatore di messa a fuoco mentre si guarda nel mirino.

Le indicazioni di distanza sul regolatore sono valide solo in modalità Full MF. Le distanze in cui l'immagine è messa a fuoco corrisponde alle posizioni assolute del regolatore di messa a fuoco.

Linea bianca che indica la distanza attuale

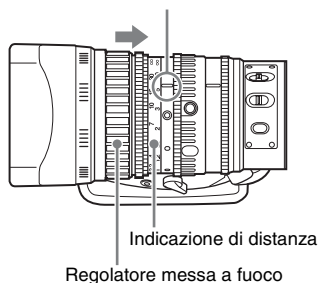

Peaking

È possibile girare la manopola PEAKING presente sul mirino per utilizzare la funzione di peaking. I bordi vengono enfatizzati nell'immagine nel monitor, facilitando così la messa a fuoco manuale.

I segnali video registrati non vengono influenzati.

Regolazione in modalità MF

Quando si porta il regolatore di messa a fuoco in avanti (verso il cappuccio obiettivo), e si imposta l'interruttore FOCUS su M (manual), la modalità di messa a fuoco diventa la modalità MF mode, in cui le regolazioni di messa a fuoco sono manuali ma la messa a fuoco automatica è disponibile solo quando necessario.

Uso del regolatore di messa a fuoco.

Mettere a fuoco ruotando il regolatore di messa a fuoco mentre si guarda nel mirino.

Le indicazioni di distanza sul regolatore non sono valide in modalità MF.

Messa a fuoco automatica con un solo pulsante

Premere il pulsante PUSH AF. La messa a fuoco automatica viene abilitata temporaneamente (one-push auto focus).

One-push auto focus termina quando il soggetto viene messo a fuoco.

Funzione MF assist

Quando si accende la funzione MF assist, la messa a fuoco automatica inizia quando si ferma la regolazione con il regolatore di messa fuoco,

abilitando le regolazioni precise con il soggetto al centro dello schermo.

La messa a fuoco automatica con la funzione MF assist termina con il completamento delle regolazioni precise.

Regolazione in modalità AF

Quando si porta in avanti il regolatore di messa a fuoco, e si imposta l'interruttore FOCUS su A (auto), la modalità di messa a fuoco diventa la modalità AF, in cui la messa a fuoco automatica è sempre attiva.

Le indicazioni di distanza sul regolatore non sono valide in modalità AF.

Messa a fuoco in modalità AF

In modalità AF, il camcorder monitorizza il video per i cambi, e avvia la messa a fuoco automatica ogniqualvolta rileva un cambio. La messa a fuoco automatica termina quando il soggetto è a fuoco, ma la funzione di messa a fuoco rimane in standby.

In modalità di messa a fuoco AF, è anche possibile avviare la messa a fuoco automatica premendo il pulsante PUSH AF o ruotando il regolatore di messa a fuoco.

Uso della modalità macro

Quando la modalità di messa a fuoco è su MF o AF, è possibile impostare l'interruttore MACRO sul lato ON per abilitare la modalità macro. La modalità Macro permette di mettere a fuoco oltre la gamma che include l'area macro.

La modalità Macro viene disabilitata in modalità Full MF.

Regolazione del livello audio

Quando si imposta l'interruttore AUDIO SELECT su AUTO, i livelli di input dei segnali audio analogici registrati su ciascuno dei canali vengono regolati automaticamente. È anche possibile eseguire delle regolazioni manuali.

Nota

Anche se l'interruttore AUDIO SELECT viene impostato su AUTO, i livelli di input dei segnali audio digitali non sono regolati automaticamente.

Il livello audio target per la regolazione manuale del livello audio

Effettuare regolazioni utilizzando -20 dB come livello target.

Se il misuratore del livello audio mostra un livello massimo di 0 dB, poi esso indica che il livello audio d'ingresso è eccessivo.

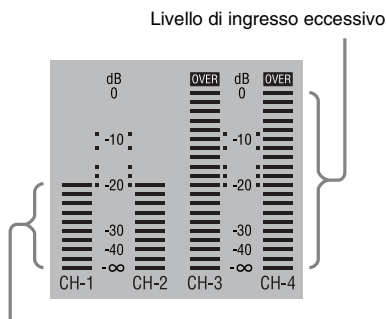

Livello d'ingresso target

Regolazione manuale dei livelli degli ingressi audio dai connettori AUDIO IN CH1/CH2

- 1 Per regolare l'ingresso del segnale al connettore AUDIO IN CH1 o CH2, impostare l'interruttore AUDIO IN CH-1 o CH-2 su REAR.

Per regolare entrambi i segnali, impostare entrambi gli interruttori su REAR.

- 2 Impostare l'interruttore AUDIO SELECT corrispondente al canale selezionato al punto 1 su MANUAL.
- 3 Con i controlli LEVEL per i canali selezionati alla fase 1, regolare in modo che il misuratore del livello audio mostri fino a -20 dB per un normale volume d'ingresso.

Corrispondenza tra le regolazioni del livello di registrazione e i controlli del livello audio

In MAINTENANCE >Audio nel menu di impostazione, è possibile selezionare quale comando del livello audio controlla il livello di registrazione audio dell'ingresso ad ogni connettore AUDIO IN CH1/CH2. Le corrispondenze tra le impostazioni delle voci del menu e i controlli sono come di seguito.

Rear1/WRR Level: Livello di registrazione del canale 1

| Impostazione | Manopola |
|--------------|--|
| Side1 | Manopola LEVEL (CH1) |
| Front | Manopola MIC LEVEL |
| Front+Side1 | Manopola LEVEL (CH1) e manopola MIC LEVEL (funzionamento connesso) |

Rear2/WRR Level: Livello di registrazione del canale 2

| Impostazione | Manopola |
|--------------|--|
| Side2 | Manopola LEVEL (CH2) |
| Front | Manopola MIC LEVEL |
| Front+Side2 | Manopola LEVEL (CH2) e manopola MIC LEVEL (funzionamento connesso) |

Nota

Quando si eseguono operazioni dei controlli LEVEL (CH-1/CH-2) e il controllo MIC LEVEL collegati, se il controllo MIC LEVEL è impostato su 0, i segnali audio sui canali 1 e 2 non possono essere registrati. Controllare la posizione del controllo MIC LEVEL prima di regolare i controlli LEVEL (CH-1/CH-2).

Come regolare manualmente il livello audio del connettore MIC IN

- 1 Impostare uno o entrambi gli interruttori AUDIO IN su FRONT.
- 2 Impostare gli interruttori AUDIO SELECT corrispondenti ai canali audio desiderati selezionati al punto 1 su MANUAL.
- 3 Ruotare il controllo MIC LEVEL e regolare in modo che il misuratore del livello audio mostri fino a -20 dB per un normale volume d'ingresso.

Corrispondenza tra le regolazioni del livello di registrazione e i controlli del livello audio

In MAINTENANCE >Audio nel menu di impostazione, è possibile selezionare quale comando del livello audio controlla il livello di registrazione audio dell'ingresso del microfono frontale. Le corrispondenze tra le impostazioni delle voci del menu e i controlli sono come di seguito.

MIC CH1 Level: Livello di registrazione del canale 1

| Impostazione | Manopola |
|--------------|--|
| Side1 | Manopola LEVEL (CH1) |
| Front | Manopola MIC LEVEL |
| Front+Side1 | Manopola LEVEL (CH1) e manopola MIC LEVEL (funzionamento connesso) |

MIC CH2 Level: Livello di registrazione del canale 2

| Impostazione | Manopola |
|--------------|--|
| Side2 | Manopola LEVEL (CH2) |
| Front | Manopola MIC LEVEL |
| Front+Side2 | Manopola LEVEL (CH2) e manopola MIC LEVEL (funzionamento connesso) |

Nota

Quando si eseguono operazioni al controllo MIC LEVEL e i controlli LEVEL (CH-1/CH-2) collegati assieme, se i controlli LEVEL (CH-1/CH-2) sono

impostati su 0, i segnali audio sui canali 1 e 2 non possono essere registrati. Controllare la posizione dei controlli LEVEL (CH-1/CH-2) prima di regolare il controllo MIC LEVEL.

Come registrare audio sui canali 3 e 4

Come selezionare audio registrato

È possibile selezionare l'audio registrato sui canali audio 3 e 4 con gli interruttori AUDIO IN CH3/CH4.

| Interruttore CH3 | Target di registrazione Channel 3 |
|------------------|---|
| FRONT | microfono audio frontale |
| REAR | Ingresso segnale audio al connettore AUDIO IN CH1 |
| WIRELESS | microfono audio wireless |

| Interruttore CH4 | Target di registrazione Channel 4 |
|------------------|---|
| FRONT | microfono audio frontale |
| REAR | Ingresso segnale audio al connettore AUDIO IN CH2 |
| WIRELESS | microfono audio wireless |

È possibile eseguire la selezione automaticamente come di seguito.

Come selezionare automaticamente lo stesso audio come sui canali 1 e 2

Impostare MAINTENANCE >Audio >Audio CH3/4 Mode nel menu di impostazione su [CH 1/2].

Come regolare i livelli di registrazione audio

Come regolare automaticamente

Impostare gli interruttori AUDIO SELECT CH 3-4 su AUTO.

Come regolare manualmente

- 1 Impostare gli interruttori AUDIO SELECT CH 3-4 su MANUAL.
- 2 Selezionare le manopole per la regolazione dei livelli audio con le voci Audio CH3 Level e Audio CH4 Level in

MAINTENANCE >Audio nel menu di impostazione.

Audio CH3 Level: Livello di registrazione del canale 3

| Impostazione | Manopola |
|--------------|--|
| Side3 | Manopola LEVEL (CH3) |
| Front | Manopola MIC LEVEL |
| Front+Side3 | Manopola LEVEL (CH3) e manopola MIC LEVEL (funzionamento connesso) |

Audio CH4 Level: Livello di registrazione del canale 4

| Impostazione | Manopola |
|--------------|--|
| Side4 | Manopola LEVEL (CH4) |
| Front | Manopola MIC LEVEL |
| Front+Side4 | Manopola LEVEL (CH4) e manopola MIC LEVEL (funzionamento connesso) |

Adesso è possibile regolare i livelli dei canali audio 3 e 4 con le manopole selezionate qui.

Impostazione dei dati temporali

Nota

Quando la modalità Picture Cache è attiva, non è possibile impostare i dati temporali, anche se si imposta l'interruttore F-RUN/SET/R-RUN su SET. Se si desidera impostare i dati temporali, per prima cosa uscire dalla modalità Picture Cache.

Impostazione del codice temporale

L'impostazione del codice temporale può variare da 00 : 00 : 00 : 00 a 23 : 59 : 59 : 29 (ore : minuti : secondi : fotogrammi).

- 1 Impostare l'interruttore DISPLAY su TC.**
- 2 Impostare l'interruttore PRESET/ REGEN/CLOCK su PRESET.**
- 3 Impostare l'interruttore F-RUN/SET/ R-RUN su SET.**
Lampeggia la prima cifra (all'estrema sinistra) del codice temporale.
- 4 Utilizzare i pulsanti freccia su e giù per modificare i valori e utilizzare i pulsanti freccia sinistra e destra per spostare la cifra lampeggiante. Ripetere finché tutte le cifre saranno impostate.**
Come ripristinare il valore del codice temporale su 00:00:00:00
Premere il pulsante RESET/RETURN.
- 5 Impostare l'interruttore F-RUN/SET/ R-RUN su F-RUN o R-RUN.**
F-RUN: funzionamento libero. Il generatore di codici temporali continua a funzionare normalmente.
R-RUN: funzionamento durante la registrazione. Il generatore del codice temporale funziona solo durante la registrazione.

Come impostare la modalità drop frame/non-drop frame

È possibile selezionare la modalità drop frame (DF) o non drop frame (NDF) in MAINTENANCE >Timecode nel menu di impostazione.

Continuità del codice temporale

Quando l'interruttore F-RUN/SET/R-RUN è impostato su R-RUN, la registrazione su supporto di un gran numero di scene produce codici temporali continui. Tuttavia, se si estrae il supporto e si registra su un altro supporto, la continuità di tale codice non viene mantenuta nemmeno quando si riutilizza, per la registrazione, il supporto originale. In tal caso, per rendere continuo il codice temporale, impostare l'interruttore PRESET/REGEN/CLOCK su REGEN.

Come memorizzare l'ora effettiva nel codice temporale.

Per memorizzare l'ora effettiva nel codice temporale, impostare l'interruttore PRESET/REGEN/CLOCK su CLOCK.

Quando è necessario impostare l'ora, utilizzare MAINTENANCE >Clock Set >Date/Time nel menu di impostazione.

Per ulteriori dettagli, vedere "Impostazione di data/ora dell'orologio interno" (pagina 39).

Impostazione dei bit dell'utente

Impostando i bit utente (fino a 8 cifre esadecimali), è possibile registrare le informazioni relative all'utente, quali data, ora o numero di scena sulla traccia del codice temporale.

- 1 Impostare l'interruttore DISPLAY su U-BIT.**
- 2 Impostare l'interruttore F-RUN/SET/R-RUN su SET.**
La prima cifra (all'estrema sinistra) lampeggia.
- 3 Utilizzare i pulsanti freccia su e giù per modificare i valori e utilizzare i pulsanti freccia sinistra e destra per spostare la cifra lampeggiante. Ripetere finché tutte le cifre saranno impostate.**

Come ripristinare i dati bit dell'utente su 00 00 00 00

Premere il pulsante RESET/RETURN.

4 Impostare l'interruttore F-RUN/SET/R-RUN su F-RUN o R-RUN, a seconda della modalità operativa desiderata per il generatore del codice temporale.

Come memorizzare l'impostazione dei bit dell'utente

L'impostazione dei bit utente (oltre l'orario reale) viene automaticamente mantenuta in memoria anche quando il dispositivo è spento.

Come sincronizzare il codice temporale

È possibile sincronizzare il generatore di codici temporali interno del camcorder con un generatore esterno per rigenerare il codice temporale di un apparecchio esterno. È anche possibile sincronizzare i generatori del codice temporale di altri camcorder/VTR con il generatore interno di questo camcorder.

Collegamenti per la sincronizzazione del codice temporale

Collegare il segnale video di riferimento ed il codice temporale esterno come illustrato di seguito.

Esempio 1: sincronizzazione con un codice temporale esterno

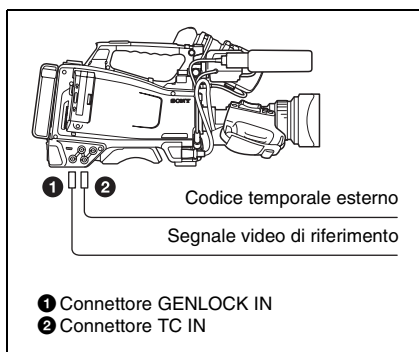

Esempio 2: come connettere diversi camcorder (compreso un camcorder di riferimento)

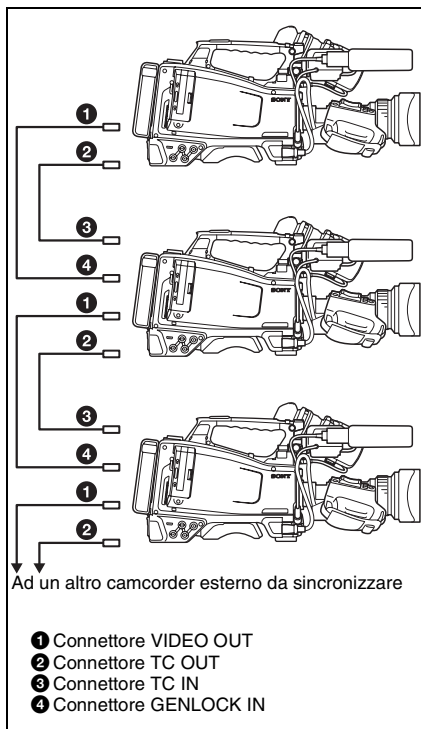

Come bloccare il codice temporale su una sorgente esterna.

- 1 Accendere l'interruttore **POWER**.
- 2 Impostare l'interruttore **PRESET/REGEN/CLOCK** su **PRESET**.
- 3 Impostare l'interruttore **F-RUN/SET/R-RUN** su **F-RUN**.
- 4 Impostare l'interruttore **DISPLAY** su **TC**.
- 5 Fornire un segnale per codice temporale e un segnale video di riferimento che corrisponda agli standard **SMPTE** e sia nel giusto rapporto di fase, al connettore **TC IN** e al connettore **GENLOCK IN**.

Tramite questa operazione, il generatore di codici temporali interno viene sincronizzato con il codice temporale esterno. Dopo circa 10 secondi, è possibile scollegare il codice temporale esterno mantenendo la sincronizzazione.

Note

- Terminata la procedura di sopra, il codice temporale interno è immediatamente sincronizzato con il codice temporale esterno e il display del contatore mostrerà il valore del codice temporale esterno. Tuttavia, prima di effettuare una registrazione è necessario attendere alcuni secondi affinché il generatore di sincronizzazione si stabilizzi.
- Se la frequenza del segnale video di riferimento non corrisponde alla frequenza di sistema del camcorder, questo non può essere sincronizzato mediante genlock in modo corretto. In tal caso, il codice temporale interno non è correttamente sincronizzato con il codice temporale esterno.

Impostazioni dei bit utente durante la sincronizzazione del codice temporale

Durante la sincronizzazione del codice temporale, vengono sincronizzati solo i dati temporali con il valore del codice temporale esterno.

Come disattivare la sincronizzazione dei codici temporali

Scollegare dapprima il codice temporale esterno, quindi impostare l'interruttore **F-RUN/SET/R-RUN** su **R-RUN**.

Per sostituire l'alimentazione del pacco batteria con una fonte di alimentazione esterna durante la sincronizzazione dei codici temporali

Per mantenere ininterrotta l'alimentazione, prima di procedere alla rimozione del pacco batteria, collegare l'alimentazione esterna al connettore **DC IN**. Estraevo prima il pacco batteria, è possibile che non venga mantenuta la sincronizzazione dei codici temporali.

Sincronizzazione del camcorder durante la sincronizzazione del codice temporale

Durante la sincronizzazione del codice temporale, il camcorder viene sincronizzato mediante genlock al segnale video di riferimento immesso dal connettore **GENLOCK IN**.

Verifica delle impostazioni del camcorder e delle informazioni di stato (Schermate di stato)

Le schermate di stato permettono di verificare le impostazioni del camcorder e vari tipi di informazioni di stato.

Di seguito sono elencate le cinque schermate di stato disponibili.

| Schermata di stato | Informazioni visualizzate |
|---------------------|--|
| Stato CAMERA | Impostazioni e informazioni di stato relative alla ripresa |
| Stato AUDIO | Impostazioni e informazioni di stato relative all'ingresso e all'uscita audio |
| Stato VIDEO | Impostazioni e informazioni di stato relative alla registrazione e alla riproduzione |
| Stato ASSIGN SWITCH | Nomi delle funzioni assegnate a ciascun interruttore programmabile |
| Stato BATTERY/MEDIA | Stato della batteria inserita nel camcorder e stato del supporto |

Come visualizzare le schermate di stato

Quando non è visualizzato alcun menu, premere l'interruttore STATUS ON/SEL/OFF sul lato ON/SEL. Ad ogni pressione viene selezionata la schermata di stato successiva, nell'ordine elencato nella tabella seguente.

Schermata di stato CAMERA STATUS

Questa schermata mostra le impostazioni e le informazioni di stato relative alla ripresa.

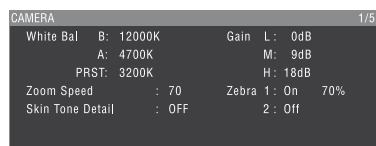

White Bal: stato del bilanciamento del bianco

Gain: stato GAIN Switch

Zoom Speed: velocità di zoom impostata con il pulsante ZOOM dell'obiettivo

Zebra: stato Zebra

Skin Tone Detail: stato dettagli Skin

Schermata di stato AUDIO

Questa schermata mostra le impostazioni e le informazioni di stato relative all'ingresso e all'uscita dell'audio.

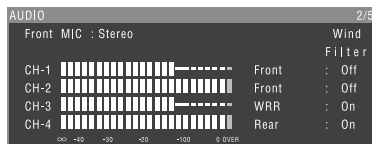

CH-1/CH-2/CH-3/CH-4: indicatori di livello audio e fonte di ingresso

Wind Filter: impostazioni filtro Wind

Schermata di stato VIDEO

Questa schermata mostra le impostazioni e le informazioni di stato relative alla registrazione e alla riproduzione.



Video Format: formato video

Rec Mode: velocità di trasmissione bit di registrazione (solo modalità HD)

Output&i.LINK: impostazione Output&i.LINK e stato d'uso i.LINK

Uscita SDI Output: impostazione di uscita del connettore HD/SD SDI OUT

Uscita HDMI Output: impostazione di uscita del connettore HDMI

Down Converter: impostazione di conversione in uscita SD (solo modalità HD)

Schermata di stato ASSIGN SWITCH

Questa schermata mostra i nomi delle funzioni assegnate agli interruttori programmabili

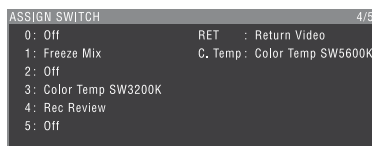

Schermata BATTERY/MEDIA STATUS

Questa schermata visualizza lo stato della batteria inserita nel camcorder e lo stato del supporto.

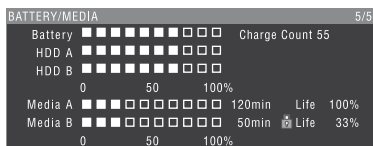

Battery: carica residua della batteria

Charge Count: il numero di volte in cui la batteria non è stata caricata

HDD A/HDD B: carica residua della batteria del PHU-60K/120K/120R

Media A/Media B:

- Capacità residua del supporto.
- Tempo di registrazione
- Vita approssimativa di scrittura (Life)
“Life 100%” viene mostrato in caso di supporti non utilizzati.

Utilizzo delle schede di memoria S×S

Questo camcorder registra video e audio su schede di memoria S×S (non in dotazione) caricate su uno o entrambi gli slot per schede di memoria.

L'unità disco rigido professionale PHU-60K/120K/120R o l'adattatore MEAD-MS01 possono anche essere utilizzati per registrare. Per ulteriori dettagli, fare riferimento al Supplemento fornito con il CD-ROM (contrassegnato con "Manuals for Solid-State Memory Camcorder").

Informazioni sulle schede di memoria S×S

Schede di memoria S×S che possono essere utilizzate con questo camcorder

Utilizzare le seguenti schede di memoria S×S di Sony (S×S PRO o S×S-1) con questo camcorder.

S×S PRO

- SBP-8 (8 GB)
- SBP-16 (16 GB)
- SBP-32 (32 GB)

S×S-1

SBS-32G1 (32 GB)

Il funzionamento corretto non può essere garantito quando vengono utilizzate delle schede di memoria diverse da S×S PRO e S×S-1.

Le schede di memoria elencate sopra sono conformi allo standard per schede di memoria ExpressCard.

- S×S, S×S PRO e S×S-1 sono marchi di fabbrica di Sony Corporation.
- Il marchio e il logo ExpressCard sono di proprietà della Personal Computer Memory

Card International Association (PCMCIA) e sono concessi in licenza a Sony Corporation. Gli altri marchi di fabbrica e nomi commerciali sono da ritenersi proprietà dei rispettivi proprietari.

Note sull'uso delle schede di memoria S×S

- I dati registrati potrebbero andare persi o risultare corrotti nei casi seguenti.
 - Quando il camcorder viene sottoposto a scosse o vibrazioni durante la lettura, la scrittura o la formattazione di una scheda di memoria S×S, e quando il camcorder viene spento o viene rimossa una scheda di memoria S×S durante la lettura, la scrittura o la formattazione.
 - Quando il camcorder viene utilizzato in un ambiente soggetto a elettricità statica o disturbi elettrici.
- Non utilizzare o memorizzare le schede di memoria S×S in luoghi che sono:
 - Al di fuori delle gamme ambientali specificate
 - Molto caldi, come in veicoli parcheggiati al sole d'estate, o esposti alla luce diretta del sole, o vicino a radiatori
 - Soggetti a umidità elevata e ad agenti corrosivi
- Quando si inserisce una scheda di memoria, inserirla con il lato dell'etichetta rivolto verso la direzione corretta.
- Trasportare e conservare le schede di memoria S×S nelle apposite custodie, e chiudere le custodie saldamente.

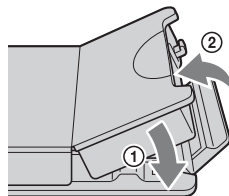

- Premunirsi da incidenti o perdita imprevista di dati effettuando un back up dei dati memorizzati su schede di memoria S×S. Sony non può essere ritenuta responsabile per alcuna

conseguenza derivante da danni o perdita dei dati memorizzati nelle schede di memoria SxS.

- Non attaccare nulla che non sia una delle etichette in dotazione nell'apposito spazio per etichette. Quando si attacca un'etichetta, assicurarsi che non fuoriesca dallo spazio per etichette.

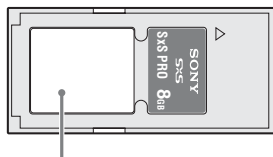

Label space

- Utilizzare questo camcorder per formattare schede di memoria SxS che verranno utilizzate con questo camcorder. Quando le schede di memoria vengono formattate su un'altra unità, il formato viene considerato non valido, rendendo necessaria un'ulteriore formattazione delle schede di memoria.

Tuttavia, notare che le funzioni di cancellazione e di formattazione di questo camcorder non rimuovono completamente i dati dalle schede di memoria. Prima di gettare o smaltire una scheda di memoria, cancellare il suo contenuto utilizzando un software commerciale di cancellazione dati o distruggerla fisicamente. Sony non può essere considerata responsabile di una completa cancellazione dei dati non riuscita.

- Le operazioni con i clip potrebbero non essere possibili quando la capacità rimanente del supporto è bassa. In questo caso, utilizzare un computer per cancellare i file che non sono necessari e provare nuovamente.
- Aprire la custodia della scheda di memoria completamente prima di conservare una scheda nella custodia o di rimuovere una scheda dalla custodia.

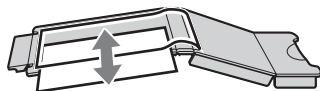

Prevenzione della cancellazione accidentale

È possibile prevenire la registrazione, il montaggio e la cancellazione accidentale dei dati su una scheda di memoria SxS impostando

l'interruttore di protezione da scrittura sul lato WP.

Interruttore di protezione da scrittura

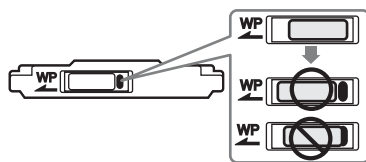

Nota

Non toccare l'interruttore di protezione da scrittura mentre una scheda di memoria SxS è caricata su uno slot per schede. Estrarre la scheda prima di impostare l'interruttore di protezione da scrittura.

Caricamento ed espulsione delle schede di memoria SxS

Come caricare le schede di memoria SxS

- 1 **Fare scorrere il coperchio verso la sinistra per aprire.**
- 2 **Inserire una scheda di memoria SxS in uno slot per schede.**

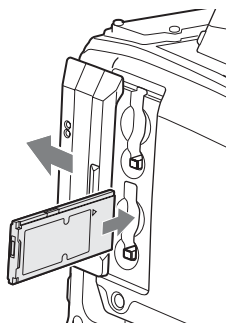

Inserire con il lato dell'etichetta rivolto verso destra.

La spia ACCESS diventa arancione, e quindi diventa verde per indicare che la scheda di memoria può essere utilizzata.

- 3 **Chiudere il coperchio.**

Indicazioni di stato spia ACCESS

Gli slot per schede A e B sono dotati di una spia ACCESS che indica lo stato dello slot.

| Spia | Stato dello slot |
|-------------------|---|
| Diventa arancione | Accesso alla scheda di memoria SxS in corso (si illumina durante la lettura e la scrittura dei dati) |
| Diventa verde | Standby (la scheda di memoria SxS caricata è pronta per la registrazione o la riproduzione) |
| Non accesa | <ul style="list-style-type: none"> • Non è caricata alcuna scheda di memoria SxS. • È stata caricata una scheda inutilizzabile. • È stata caricata una scheda di memoria SxS, ma è stato selezionato l'altro slot. |

Come espellere le schede di memoria SxS

- 1 **Aprire il coperchio, e quindi premere il pulsante EJECT per rilasciare il blocco, quindi far fuoriuscire il pulsante.**

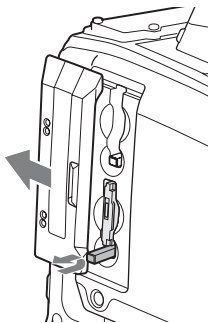

Premere il pulsante una volta per rilasciare il blocco.

- 2 **Premere il pulsante EJECT nuovamente per espellere la scheda.**

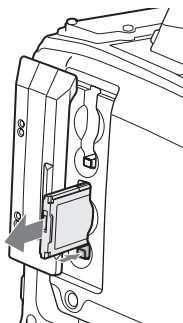

Nota

L'integrità dei dati non può essere garantita se si spegne il camcorder o si rimuove una scheda di memoria mentre l'accesso alla scheda è in corso. L'operazione potrebbe corrompere tutti i dati registrati sulla scheda. Assicurarsi sempre che la spia ACCESS sia verde o spenta prima di spegnere il camcorder o rimuovere una scheda di memoria.

Selezione della scheda di memoria SxS da utilizzare

Quando vengono caricate delle schede di memoria SxS sia nello slot A che nel B, è possibile premere il pulsante SLOT SELECT per selezionare la scheda di memoria SxS da utilizzare.

Il camcorder passa automaticamente all'altra scheda se la scheda selezionata si esaurisce durante la registrazione.

Nota

Il pulsante SLOT SELECT viene disabilitato durante la riproduzione. Anche quando viene premuto, non cambia lo slot selezionato. Le operazioni con i pulsanti vengono abilitate quando viene visualizzata una schermata delle miniature (vedere pagina 81).

Formattazione (Inizializzazione) di schede di memoria SxS

Quando si carica una scheda di memoria SxS non formattata, o si carica una scheda di memoria SxS che è stata formattata secondo altre specifiche, appare un messaggio nel mirino: "Cannot Use Media(A)/Unsupported File System". In questo caso, formattare la scheda di memoria nel seguente modo.

Nota

Le schede di memoria SxS devono essere formattate su un dispositivo XDCAM EX. Non possono essere utilizzate schede con altri formati.

Come formattare (inizializzare) una scheda di memoria

- 1 **Selezionare OPERATION >Format Media nel menu di impostazione(vedere pagina 101).**

2 Selezionare [Media(A)] (slot A) o [Media(B)] (slot B).

3 Ruotare la manopola MENU per selezionare “Execute”, e quindi premere la manopola.

Il messaggio di conferma della formattazione viene visualizzato sullo schermo del mirino.

4 Ruotare la manopola MENU per selezionare “Execute”, quindi premere la manopola.

La formattazione viene avviata.

Durante la formattazione, appare un'indicazione sullo stato dell'operazione (%), e la spia ACCESS diventa arancione.

Appare un messaggio di completamento per tre secondi quando termina la formattazione.

Registrazione e riproduzione durante la formattazione

Persino durante la formattazione sono possibili la registrazione e la riproduzione utilizzando una scheda di memoria SxS caricata nell'altro slot per schede.

Se l'operazione di formattazione non è riuscita

L'operazione di formattazione potrebbe non riuscire perché la scheda di memoria SxS è protetta dalla scrittura, o perché non si tratta del tipo di scheda specificato per l'uso con questo camcorder.

In questo caso, appare un messaggio di errore. Seguire le istruzioni indicate nel messaggio di errore e cambiare la scheda con una scheda di memoria SxS che possa essere utilizzata con questo camcorder.

Note

- Quando si formatta una scheda di memoria vengono cancellati tutti i dati, compresi i file di installazione.
- Utilizzare la funzione di formattazione di questo camcorder per formattare le schede di memoria SxS per l'uso su questo camcorder. Le formattazioni di schede formattate su altri dispositivi non vengono riconosciute come formattazioni valide, rendendo necessario formattarle nuovamente su questo camcorder.

Controllo del Tempo di registrazione residuo

È possibile controllare la capacità rimanente delle schede di memoria SxS caricate nei due slot

controllando il riquadro della capacità residua del supporto di registrazione nel mirino.

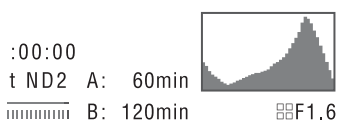

Il camcorder calcola il tempo di registrazione residuo del supporto di ogni slot a seconda del formato video attuale (bit rate di registrazione), e lo visualizza indicando le unità dei minuti. È inoltre possibile controllare il tempo residuo nella schermata di stato BATTERY/MEDIA (vedere pagina 65).

Nota

Il contrassegno  appare quando una scheda di memoria è protetta da scrittura.

Quando cambiare le schede di memoria SxS

- Appare il messaggio di avvertenza “Media Near Full”, gli indicatori WARNING e REC lampeggiano sullo schermo del mirino, e suona un segnale acustico quando il tempo totale di registrazione residuo delle schede di registrazione scende a cinque minuti durante la registrazione. Cambiare una delle schede con un supporto con una capacità di registrazione disponibile.
- Se si continua a registrare, appare il messaggio “Media Full” e la registrazione si interrompe quando il tempo totale di registrazione residuo scende a 0.

Nota

Su una scheda di memoria SxS possono essere registrati fino a 600 clip.

La visualizzazione del tempo di registrazione residuo cambia a “0” e appare il messaggio “Media Full” quando viene raggiunto il limite di clip.

Ripristino delle schede di memoria SxS

Se per qualsiasi ragione si verifica un errore nelle schede di memoria, la scheda deve essere ripristinata prima dell'uso.

Quando si carica una scheda di memoria SxS che deve essere ripristinata, appare un messaggio nel mirino che chiede se si desidera ripristinarla.

Come ripristinare una scheda

Ruotare la manopola MENU per selezionare [Execute], e quindi premere la manopola.

Viene avviato il ripristino.

Durante il ripristino, appare un messaggio di esecuzione, viene visualizzato lo stato dell'operazione (%), e la spia ACCESS diventa arancione.

Quando termina il ripristino, viene visualizzato un messaggio di completamento per tre secondi.

Se il ripristino non riesce

- Le schede di memoria S×S protette da scrittura e le schede in cui si sono verificati degli errori di memoria non possono essere ripristinate. Per le schede di questo tipo appare un messaggio di avvertenza. Seguire le istruzioni del messaggio ed eliminare la protezione da scrittura della scheda o sostituirla con un'altra scheda.
- Le schede di memoria S×S in cui si sono verificati degli errori di memoria potrebbero essere riutilizzabili se vengono formattate.
- In alcuni casi, vi sono dei clip che invece non consentono tale operazione. I clip ripristinati possono essere riprodotti normalmente.
- Se continua ad apparire il messaggio "Could not Restore Some Clips" in seguito a dei ripetuti tentativi di ripristino, potrebbe essere possibile ripristinare la scheda di memoria S×S con la procedura seguente.

- ① Utilizzare la funzione di copia del camcorder (*vedere pagina 89*) o il XDCAM EX Clip Browsing Software (*vedere pagina 155*) per copiare i clip necessari su un'altra scheda di memoria S×S.
- ② Formattare la scheda di memoria S×S inutilizzabile sul camcorder.
- ③ Copiare i clip necessari di nuovo sulla scheda di memoria S×S recentemente formattata.

Registrazione e riproduzione durante il ripristino

Anche quando il ripristino è in corso, è possibile registrare e riprodurre una scheda di memoria S×S in un altro slot per schede.

Operazioni di base

Questa sezione spiega le procedure di base per riprendere e per registrare.

Prima di cominciare a riprendere, esaminare il sistema della telecamera per verificare che stia funzionando correttamente.

- 1 Inserire un pacco batteria completamente carico (*vedere pagina 31*).**
- 2 Caricare una o due schede di memoria S×S (*vedere pagina 67*).**
Se si caricano due schede di memoria, il camcorder passa automaticamente alla seconda scheda quando la prima scheda si esaurisce.
- 3 Impostare l'interruttore POWER del camcorder (*vedere pagina 12*) su ON.**
- 4 Eseguire le seguenti impostazioni.**
Visualizzazione degli indicatori: On (*vedere pagina 107*)
Diaframma: Auto (*vedere pagina 55*)
Zoom: Auto (*vedere pagina 57*)
Immagine della telecamera: Selezionare l'immagine che si sta riprendendo (immagine della telecamera), e attivare la funzione DCC (*vedere pagina 16*).
Modalità di avanzamento del codice temporale: F-RUN (Free Run) o R-RUN (Rec Run) (*vedere pagina 61*)
Selezione del canale di ingresso audio: Auto (*vedere pagina 23*)
- 5 Premere l'interruttore AUTO W/BAL sul lato BLACK per regolare il bilanciamento del nero (*vedere pagina 49*).**
- 6 Selezionare un filtro a seconda delle condizioni di illuminazione, e regolare il bilanciamento del bianco (*vedere pagina 50*).**

- 7 Puntare il camcorder sul soggetto, e regolare la messa a fuoco e lo (vedere pagina 57) zoom.**
- 8 Se si sta utilizzando un otturatore elettronico, selezionare la modalità e la velocità dell'otturatore adeguate (vedere pagina 53).**
- 9 Eseguire una delle procedure indicate di seguito per avviare la registrazione.**
- Premere il pulsante REC START (vedere pagina 14).
 - Premere il pulsante VTR sull'obiettivo (vedere pagina 25).
 - Accendere l'interruttore programmabile al quale è stata assegnata la funzione Registrazione (vedere pagina 141).

Durante la registrazione, gli indicatori TALLY, l'indicatore Tally sul pannello anteriore del mirino, e l'indicatore REC nello schermo del mirino si illuminano. Regolare lo zoom e la messa a fuoco come richiesto.

Note

- Non rimuovere mai il pacco batteria mentre il camcorder sta registrando (mentre è accesa la spia ACCESS). L'operazione comporta il rischio di perdere vari secondi di dati prima di interrompere la registrazione, perché l'elaborazione interna non termina normalmente.
- I pulsanti di controllo per la riproduzione (EJECT, F REV, F FWD, NEXT, PREV, PLAY/PAUSE, STOP) non funzionano durante la registrazione.

10 Per interrompere la registrazione, eseguire una delle operazioni elencate nel punto 9.

Gli indicatori TALLY, l'indicatore Tally sul pannello anteriore del mirino e l'indicatore REC nello schermo del mirino si spengono, e il camcorder entra in modalità standby di registrazione (STBY). Viene creato un clip dal video ripreso tra i punti 9 e 10.

Come controllare la registrazione (visualizzazione registrazione)

Quando il camcorder si trova in modalità standby di registrazione (STBY), accendere l'interruttore programmabile sulla funzione

Rec Review o la funzione Freeze Mix alla quale è stato assegnato (vedere pagina 140). Il camcorder riproduce l'intero ultimo clip, o gli ultimi secondi di quel clip (3 secondi o 10 secondi) e quindi ritorna alla modalità di standby.

È possibile utilizzare MAINTENANCE >Camera Config >Rec Review nel menu di impostazione (vedere pagina 130) per cambiare il tempo di riproduzione.

Quando la funzione Rec Review viene assegnata al pulsante RET sull'obiettivo, si può anche effettuare una visualizzazione utilizzando il pulsante RET.

11 Ripetere i passi 9 e 10 per continuare la registrazione.

Con ogni ripetizione viene creato un nuovo clip sulla scheda di memoria.

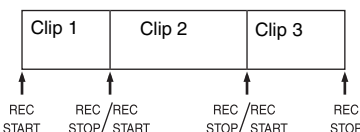

Note

- Non è possibile riprendere la registrazione per circa un secondo dopo aver fermato la registrazione.
- Il numero massimo di clip che possono essere registrati su una scheda di memoria è di 600. Anche se la scheda di memoria dispone di sufficiente capacità per registrare ulteriori clip, quando sono stati registrati 600 clip, non è possibile procedere con la registrazione.

Note sui clip

I prodotti delle serie XDCAM EX accettano come dimensioni massime dei file per i clip in HD fino a 4 GB e fino a 2 GB per i clip SD.

Se si continua a registrare durante un lungo periodo di tempo, le registrazioni potrebbero essere segmentate in vari file, a seconda delle dimensioni del file (il numero massimo di partizioni è di 99).

Il camcorder considera le registrazioni continue come un unico clip anche se questo è stato segmentato in vari file.

Riproduzione dei clip registrati

Quando il camcorder è in modalità standby (STBY), è possibile riprodurre tutti o una parte degli ultimi clip registrati (vedere pagina 71).

- 1 **Inserire una scheda di memoria S×S per la riproduzione (vedere pagina 67).**
- 2 **Premere il pulsante PREV (vedere pagina 18) o il pulsante F REV (vedere pagina 18) per caricare i clip da riprodurre.**
- 3 **Premere il pulsante PLAY/PAUSE.**
L'indicatore PLAY/PAUSE si illumina, e nel mirino appare l'immagine di riproduzione.

Come interrompere la registrazione

Premere il pulsante PLAY/PAUSE.

Durante la pausa l'indicatore PLAY/PAUSE lampeggia.

Premere il pulsante nuovamente per tornare alla modalità di riproduzione.

Come riprodurre ad alta velocità

Premere il pulsante FWD (vedere pagina 18) o il pulsante F REV (vedere pagina 18).

Per tornare alla riproduzione normale premere il pulsante PLAY/PAUSE.

Come passare da una scheda di memoria all'altra

Quando sono caricate due schede di memoria, premere il pulsante SLOT SELECT (vedere pagina 21) per selezionare lo slot attivo.

Non è possibile passare da una scheda di memoria all'altra durante la riproduzione.

Come terminare la riproduzione

Premere il pulsante STOP: La riproduzione si interrompe e il camcorder entra in modalità E-E.

Premere il pulsante THUMBNAIL: La riproduzione si interrompe e appare una schermata delle miniature (vedere pagina 81) nel mirino.

La riproduzione si interrompe e la schermata del codice temporale appare nel mirino anche quando si avvia la registrazione durante la riproduzione, e quando si espelle una scheda di memoria S×S+.

ulteriori dettagli, vedere "Eliminazione di clip" (pagina 90).

- 1 **Accendere l'interruttore programmabile al quale è stata assegnata la funzione Last Clip DEL (vedere pagina 141).**
Appare un messaggio di conferma.
- 2 **Ruotare la manopola MENU per selezionare [Execute], e quindi premere la manopola. In alternativa utilizzare il pulsante \uparrow o \downarrow per selezionare [Execute] e quindi premere il pulsante SET.**

Eliminazione dei clip registrati

È possibile utilizzare gli interruttori programmabili per cancellare gli ultimi clip registrati (funzione Last Clip DEL).

È inoltre possibile utilizzare il menu THUMBNAIL per cancellare tutti i clip registrati (funzione All Clips DEL) o per cancellare i clip selezionati. Per

Operazioni avanzate

Registrazione di indicatori di ripresa

Su questo camcorder, nella modalità HD sono disponibili due tipi di indicatori di ripresa. È possibile registrarli su posizioni personalizzate per facilitare gli editor nel caricamento di tali posizioni. È possibile registrare fino a 127 indicatori di ripresa per ogni clip.

Nota

Nella modalità SD non è possibile registrare indicatori di ripresa.

È possibile utilizzare il menu THUMBNAIL per aggiungere e cancellare gli indicatori di ripresa presenti nei clip. Per ulteriori dettagli, vedere "Aggiunta ed eliminazione degli indicatori di ripresa (solo modalità HD)" (pagina 93).

Come registrare indicatori di ripresa

Eseguire una delle procedure indicate di seguito.

- Attivare un interruttore programmabile a cui è stato assegnato l'indicatore Shot Mark 1 o Shot Mark 2 (vedere pagina 140).
- Se Lens RET è stata assegnata al pulsante RET sull'obiettivo, agire come descritto di seguito.

Come registrare Shot Mark 1: premere il pulsante RET una volta.

Come registrare Shot Mark 2: premere il pulsante RET due volte in rapida successione.

Quando viene registrato un indicatore di ripresa, appare l'indicazione "Shot Mark 1" o "Shot Mark 2" sul mirino per circa tre secondi vicino all'indicazione del codice temporale.

Impostazione degli indicatori OK

Per facilitare agli editor la selezione di buoni clip, è possibile impostare degli indicatori OK sui clip registrati in modalità HD.

Note

- Nella modalità SD non è possibile impostare indicatori OK.
- Gli indicatori OK non possono essere impostati o eliminati durante la registrazione o la riproduzione.

È possibile inoltre utilizzare il menu THUMBNAIL per aggiungere e cancellare gli indicatori OK nei clip registrati anteriormente. Per ulteriori dettagli, vedere "Aggiunta e cancellazione degli indicatori OK (solo modalità HD)" (pagina 89).

Come impostare gli indicatori OK

Una volta terminata la registrazione di un clip, accendere l'interruttore programmabile al quale è stata assegnata la funzione degli indicatori OK (vedere pagina 140). Se la funzione degli indicatori OK è stato assegnato al pulsante RET sull'obiettivo, premere il pulsante RET sull'obiettivo.

Sull'ultimo clip registrato viene impostato un indicatore OK, e appare un'indicazione "OK Mark" nel mirino per circa tre secondi vicino all'indicazione del codice temporale.

Come cancellare gli indicatori OK

- 1 Se è stato impostato un indicatore OK nell'ultimo clip registrato, attivare l'interruttore programmabile a cui è stata assegnata la funzione degli indicatori OK (vedere pagina 140). Se la funzione degli indicatori OK è stato assegnato al pulsante RET sull'obiettivo, premere il pulsante RET sull'obiettivo.**
Appare un messaggio di conferma.

- 2 Ruotare la manopola MENU per selezionare [Execute], e quindi premere la manopola.**
L'indicatore OK viene cancellato dall'ultimo clip registrato.

Cominciare a registrare da video memorizzati in precedenza (funzione Picture Cache)

Il camcorder è dotato di sufficiente memoria interna da poter pre-salvare fino a 15 secondi di dati video e audio in una picture cache. Ciò consente di cominciare un certo numero di

secondi in anticipo prima di premere il pulsante di avvio della registrazione.

Selezione della modalità Picture Cache e impostazione del tempo di Picture Cache

Prima di registrare in modalità Picture Cache, è necessario selezionare la modalità Picture Cache e impostare il tempo di Picture Cache (il numero di secondi di dati video e audio memorizzati nella memoria) nel menu OPERATION.

Il tempo di Picture Cache determina quanto in anticipo è possibile cominciare la registrazione, eseguendo il conto alla rovescia dei secondi dall'operazione che avvia la registrazione. Notare che potrebbe non essere possibile cominciare molto in anticipo nei casi speciali spiegati nelle note seguenti.

Note

- La memorizzazione dei dati immagine nella memoria comincia quando si seleziona la modalità Picture Cache. Di conseguenza, se si comincia a registrare immediatamente dopo aver selezionato la modalità Picture Cache, i dati immagine precedenti alla selezione non vengono registrati.
- Non viene registrato alcun dato nella memoria Picture Cache durante la revisione della riproduzione o della registrazione e la visualizzazione di miniature. Non è possibile registrare dati immagine dal punto in cui si stava eseguendo la riproduzione o la revisione della registrazione.

Come selezionare la modalità Picture Cache e impostare il tempo di Picture Cache

Note

- La registrazione Picture Cache non è possibile nelle modalità Frame Rec, Interval Rec, e Slow & Quick Motion. Il camcorder esce dalle modalità Frame Rec, Interval Rec, o Slow & Quick Motion ogni volta che si seleziona la modalità Picture Cache. Il camcorder esce dalla modalità Picture Cache automaticamente ogni volta che si selezionano le modalità Frame Rec, Interval Rec, o Slow & Quick Motion.
- I dati memorizzati nella memoria Picture Cache vengono cancellati quando si cambiano le impostazioni di sistema, per esempio selezionando un formato video diverso. I dati immagine presenti prima del cambio non vengono registrati anche se si avvia la registrazione immediatamente dopo il cambio. Il camcorder esce dalla modalità Picture Cache automaticamente.
- Non è possibile impostare il tempo di Picture Cache durante la registrazione.

1 Nel menu di impostazione, selezionare OPERATION >Rec Function >Picture Cache Rec.

Per informazioni sulle operazioni del menu, vedere "Operazioni di base del menu di impostazione" (pagina 97).

2 Ruotare la manopola MENU per selezionare [On], e quindi premere la manopola.

3 Selezionare [P. Cache Rec Time], ruotare la manopola MENU per selezionare il tempo di Picture Cache desiderato, e quindi premere la manopola.

È possibile selezionare tra 0-2 secondi, 2-4 secondi, 4-6 secondi, 6-8 secondi, 8-10 secondi, 10-12 secondi, 12-14 secondi, e 13-15 secondi.

Una volta terminato, le impostazioni sulla modalità Picture Cache saranno effettive finché non vengono cambiate.

Invece di eseguire i punti 1 e 2, è anche possibile selezionare la modalità Picture Cache utilizzando un interruttore programmabile al quale è stata assegnata la funzione Picture Cache (vedere pagina 140).

Gestione dei dati del camcorder durante la registrazione in modalità Picture Cache

Le procedure di registrazione nella modalità Picture Cache sono praticamente equivalenti alle normali procedure di registrazione. Tuttavia, notare le seguenti differenze rispetto a come il camcorder gestisce i dati video, del tempo, e di uscita.

- Se si avvia la registrazione mentre si sta eseguendo l'accesso al supporto, il punto di avvio del video effettivamente registrato potrebbe essere successivo rispetto al tempo di Picture Cache specificato. Dato che il ritardo aumenta man mano che aumenta il numero di clip registrati, sarebbe necessario evitare rapidi avvii e interruzioni delle operazioni di registrazione nella modalità Picture Cache.
- Indipendentemente dall'impostazione dell'interruttore F-RUN/SET/R-RUN, la modalità di avanzamento del generatore di codici temporali interno è sempre F-RUN.
- Nella modalità Picture Cache, non è possibile impostare i dati temporali impostando

l'interruttore F-RUN/SET/R-RUN su SET.

Come inserire i dati temporali, uscire dalla modalità Picture Cache.

- Se la capacità residua del supporto nello slot attualmente selezionato è inferiore rispetto alla durata di Picture Cache, e il supporto nell'altro slot dispone di sufficiente capacità residua, i dati vengono registrati nel supporto dell'altro slot.

Tuttavia, non viene registrato alcun dato quando nell'altro slot non vi è alcun supporto, e quando il supporto nell'altro slot non dispone di sufficiente capacità residua. (Appare un messaggio nel mirino per informare l'utente che non vi è una capacità residua sufficiente).

- Gli indicatori di ripresa non vengono registrati se vengono impostati prima dell'operazione di avvio della registrazione.
- Se si seleziona un formato video che supporta il segnale i.LINK HDV e si riproduce un clip registrato in modalità picture cache, due o più fotogrammi con la stessa immagine e lo stesso codice temporale potrebbero susseguirsi.
- Durante la registrazione Picture Cache è possibile la trasmissione i.LINK. Tuttavia, il tempo di Picture Cache è limitato.

Se si verifica una perdita di alimentazione durante la registrazione

- Se si imposta l'interruttore POWER del camcorder su OFF, il camcorder si spegne automaticamente dopo qualche secondo, durante il quale viene effettuato l'accesso al supporto per registrare i dati video e audio memorizzati nella memoria del camcorder fino a quel momento.
- Se si perde l'alimentazione perché è stata rimossa la batteria, è stato scollegato il cavo CC, o è stato spento l'apparecchio sul lato dell'adattatore CA, vengono persi i dati video e audio memorizzati nella memoria. I dati memorizzati nella memoria non vengono registrati. Prestare attenzione per evitare che ciò si verifichi quando si cambia la batteria.

Registrazione ripresa a fotogrammi temporizzati (funzione Interval Rec)

La funzione Interval Rec del camcorder consente di eseguire la ripresa di fotogrammi temporizzati tramite la memoria interna del camcorder. Questa

funzione costituisce un modo efficiente di riprendere i soggetti che si muovono lentamente. Quando si comincia a registrare, il camcorder registra automaticamente un numero di fotogrammi specificato con un tempo di intervallo specificato.

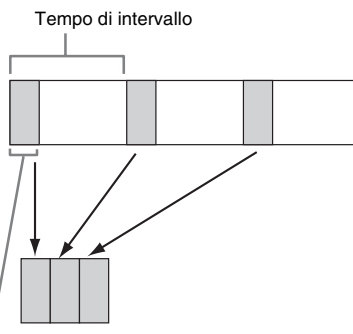

Numero di fotogrammi in una ripresa

Quando Interval Rec viene abilitato è disponibile un'opzione di preilluminazione. Questa funzione accende automaticamente una luce video prima che si avvii la registrazione, in modo da registrare le immagini in condizioni di temperatura del colore e di illuminazione costanti.

Riprese e impostazioni Interval Rec

Note

- La funzione Interval Rec non può essere utilizzata contemporaneamente alle funzioni Picture Cache, Frame Rec, o Slow & Quick Motion. Quando si seleziona la modalità Interval Rec, le funzioni Picture Cache, Frame Rec, e Slow & Quick Motion sono disabilitate. Quando si selezionano le modalità Picture Cache, Frame Rec, o Slow & Quick Motion, la funzione Interval Rec viene disabilitata.
- I dati memorizzati nella memoria Picture Cache vengono cancellati quando si cambiano le impostazioni di sistema, per esempio selezionando un formato video diverso. I dati immagine presenti prima del cambio non vengono registrati anche se si avvia la registrazione immediatamente dopo il cambio. Il camcorder esce dalla modalità Picture Cache automaticamente.
- Le impostazioni Interval Rec non possono essere cambiate durante la registrazione.
- Interval Rec viene disabilitato quando vengono selezionati i formati seguenti.
 - SP 1440/59.94i o SP 1440/50i, quando l'impostazione di uscita è HD e OPERATION >Input/Output >i.LINK I/O nel menu di impostazione è impostato su [Enable]

- SP 1440/23.98P (registrazione di riduzione)
- Diverso da HQ 1920/23.98P o HQ 1280/23.98P, quando l'impostazione di uscita è SD e OPERATION >Input/Output >i.LINK I/O nel menu di impostazione è impostato su [Enable]

Come eseguire le impostazioni Interval Rec

1 Selezionare OPERATION >Rec Function >Interval Rec nel menu di impostazione.

Per informazioni sulle operazioni del menu, vedere "Operazioni di base del menu di impostazione" (pagina 97).

2 Ruotare la manopola MENU per selezionare [On], e quindi premere la manopola.

Il camcorder entra nella modalità Interval Rec, l'indicazione "Interval" sullo schermo del mirino lampeggia.

3 Selezionare [Number of Frames], ruotare la manopola MENU per selezionare il numero di fotogrammi da registrare in una ripresa, e quindi premere la manopola.

È possibile selezionare tra 1, 3, 6, 9 (o tra 2, 6, 12 quando l'impostazione del formato video è 720/59.94P o 720/50P).

4 Selezionare [Interval Time], ruotare la manopola MENU per selezionare l'intervallo desiderato, e quindi premere la manopola.

È possibile selezionare 1 su 10/15/20/30/40/50 secondi, 1 su 10/15/20/30/40/50 minuti, 1 su 4/6/12/24 ore.

5 Se necessario, selezionare [Pre-Lighting], ruotare la manopola MENU per selezionare la durata del tempo di illuminazione prima che si avvii la registrazione, e quindi premere la manopola.

È possibile selezionare 1 su 10/15/20/30/40/50 secondi, 1 su 10/15/20/30/40/50 minuti, 1 su 4/6/12/24 ore.

Note

- Se si desidera accendere la luce video prima dell'avvio della registrazione, impostare l'interruttore LIGHT del camcorder su [AUTO]. Anche l'interruttore della luce video deve essere acceso. Una volta eseguita tale

operazione, la luce video si accende e si spegne automaticamente. Tuttavia, la luce video rimane accesa quando sono trascorsi cinque secondi o meno da quando è stata spenta.

- Se si imposta l'interruttore LIGHT su [MANUAL] e si accende l'interruttore della luce video, la luce video è sempre accesa. (Non si accende e spegne automaticamente).

Il camcorder esce dalla modalità Interval Rec quando viene spento, ma vengono mantenute le impostazioni del numero di fotogrammi, del tempo di intervallo, e di preilluminazione. Non sarà necessario impostarle nuovamente la prossima volta che si riprende in modalità Interval Rec.

Come riprendere in modalità Interval Rec

Eseguire le impostazioni e le operazioni preliminari descritte in "Operazioni di base" (pagina 70), fissare il camcorder saldamente in maniera che non si muova e cominciare a riprendere.

Quando si avvia la registrazione, l'indicazione "Interval" sul mirino cambia da lampeggiante ad accesa, e "INT REC" e "INT STBY" appaiono alternati nella posizione dell'indicatore REC. Gli indicatori TALLY e l'indicatore Tally sul pannello anteriore del mirino si accendono come accade durante una registrazione normale.

Se si sta utilizzando la funzione di preilluminazione, la luce video si accende prima che la registrazione si avvii.

Come arrestare la ripresa

Arrestare la registrazione.

Quando la ripresa termina, i dati video memorizzati nella memoria fino a quel punto vengono trascritti sul supporto.

Come uscire dalla modalità Interval Rec

Eseguire una delle procedure indicate di seguito.

- Impostare l'interruttore POWER su OFF.
- Quando il camcorder si trova in modalità standby di registrazione, impostare OPERATION >Rec Function >Interval Rec nel menu di impostazione su "Off".

Limitazioni durante la registrazione

- Il connettore i.LINK (HDV/DV) non può essere utilizzato.
- Indipendentemente dall'impostazione dell'interruttore F-RUN/SET/R-RUN, la

modalità di avanzamento del generatore di codici temporali interno è sempre F-RUN.

- L'audio non può essere registrato.
- La visualizzazione della registrazione non è possibile.
- Se si preme il pulsante SLOT SELECT, il camcorder completa la registrazione del numero di fotogrammi specificato, crea un clip, e passa all'altro supporto.
- Non è possibile eseguire la funzione Genlock.

Se si verifica una perdita di alimentazione durante la registrazione

- Se si imposta l'interruttore POWER del camcorder su OFF, il camcorder si spegne automaticamente dopo qualche secondo, durante il quale viene effettuato l'accesso al supporto per registrare i dati video e audio memorizzati nella memoria del camcorder fino a quel momento.
- Se si verifica una perdita di alimentazione perché viene rimossa la batteria, perché è stato scollegato il cavo CC, o l'apparecchio è stato spento sul lato dell'adattatore CA, potrebbero andare persi i dati video e audio ripresi fino a quel punto (massimo 10 secondi). Prestare attenzione per evitare che ciò si verifichi quando si cambia la batteria.

Ripresa di Animazioni Stop Motion (Funzione Frame Rec)

La funzione Frame Rec è utile per riprendere animazioni stop motion, come le animazioni con marionette o statuette di argilla.

Ogni volta che viene premuto il pulsante di avvio della registrazione, il camcorder riprende un numero di fotogrammi specificato e quindi si arresta.

Riprese e impostazioni Frame Rec

Note

- La funzione Frame Rec non può essere utilizzata contemporaneamente alle funzioni Picture Cache, Interval Rec, o Slow & Quick Motion. Quando si seleziona la modalità Frame Rec, le funzioni Picture Cache, Interval Rec, e Slow & Quick Motion sono disabilitate. Quando si selezionano le modalità Picture Cache, Interval Rec, o Slow & Quick Motion, la funzione Frame Rec viene disabilitata.
- I dati memorizzati nella memoria vengono cancellati quando si cambiano le impostazioni di sistema, per

esempio selezionando un formato video diverso. I dati immagine presenti prima del cambio non vengono registrati anche se si avvia la registrazione immediatamente dopo il cambio. Il camcorder esce dalla modalità Frame Rec automaticamente.

- Le impostazioni Frame Rec non possono essere cambiate durante la registrazione.
- Frame Rec viene disabilitato quando vengono selezionati i formati seguenti.
 - SP 1440/59.94i o SP 1440/50i, quando l'impostazione di uscita è HD e OPERATION >Input/Output >i.LINK I/O nel menu di impostazione è impostato su Enable
 - SP 1440/23.98P (registrazione di riduzione)
 - Diverso da HQ 1920/23.98P o HQ 1280/23.98P, quando l'impostazione di uscita è SD e OPERATION >Input/Output >i.LINK I/O nel menu di impostazione è impostato su Enable

Come eseguire le impostazioni Frame Rec

1 Selezionare OPERATION >Rec Function >Frame Rec nel menu di impostazione.

Per informazioni sulle operazioni del menu, vedere "Operazioni di base del menu di impostazione" (pagina 97).

2 Ruotare la manopola MENU per selezionare [On], e quindi premere la manopola.

Il camcorder entra nella modalità Frame Rec, l'indicazione "Frame Rec" sullo schermo del mirino lampeggia.

3 Selezionare [Number of Frames], ruotare la manopola MENU per selezionare il numero di fotogrammi da registrare in una ripresa, e quindi premere la manopola.

È possibile selezionare tra 1, 3, 6, 9 (o tra 2, 6, 12 quando l'impostazione del formato video è 720/59.94P o 720/50P).

Il camcorder esce dalla modalità Frame Rec quando viene spento, ma viene mantenuta l'impostazione del numero di fotogrammi. Non sarà necessario impostarla nuovamente la prossima volta che si riprende in modalità Frame Rec.

Come riprendere in modalità Frame Rec

Eseguire le impostazioni e le operazioni preliminari descritte in “Operazioni di base” (pagina 70), fissare il camcorder saldamente in maniera che non si muova e cominciare a riprendere.

Quando si avvia la registrazione, l’indicazione “Frame Rec” sul mirino cambia da lampeggiante ad accesa, e “FRM REC” e “FRM STBY” appaiono alternati nella posizione dell’indicatore REC. Gli indicatori TALLY e l’indicatore Tally sul pannello anteriore del mirino si accendono come accade durante una registrazione normale.

Come arrestare la ripresa

Arrestare la registrazione.

Quando la ripresa termina, i dati video memorizzati nella memoria fino a quel punto vengono trascritti sul supporto.

Come uscire dalla modalità Interval Rec

Eseguire una delle procedure indicate di seguito.

- Impostare l’interruttore POWER su OFF
- Quando il camcorder si trova in modalità standby di registrazione, impostare OPERATION >Rec Function >Interval Rec nel menu di impostazione su “Off”.

Limitazioni durante la registrazione

- Il connettore i.LINK (HDV/DV) non può essere utilizzato.
- Indipendentemente dall’impostazione dell’interruttore F-RUN/SET/R-RUN, la modalità di avanzamento del generatore di codici temporali interno è sempre R-RUN.
- L’audio non può essere registrato.
- La visualizzazione della registrazione non è possibile.
- Se si preme il pulsante SLOT SELECT, il camcorder completa la registrazione del numero di fotogrammi specificato, crea un clip, e passa all’altro supporto.
- Non è possibile eseguire la funzione Genlock.

Se si verifica una perdita di alimentazione durante la registrazione

- Se si imposta l’interruttore POWER del camcorder su OFF, il camcorder si spegne automaticamente dopo qualche secondo, durante il quale viene effettuato l’accesso al supporto per registrare i dati video e audio memorizzati nella memoria del camcorder fino a quel momento.

- Se si verifica una perdita di alimentazione perché viene rimossa la batteria, perché è stato scollegato il cavo CC, o l’apparecchio è stato spento sul lato dell’adattatore CA, potrebbero andare persi i dati video e audio ripresi fino a quel punto (massimo 10 secondi). Prestare attenzione per evitare che ciò si verifichi quando si cambia la batteria.

Ripresa con Slow & Quick Motion

Quando il camcorder si trova in modalità HD e il formato video (vedere pagina 48) è impostato su uno dei formati elencati di seguito, è possibile specificare un frame rate di registrazione diverso dal frame rate di riproduzione.

Quando l’impostazione del paese è su NTSC:

HQ 1920/29.97P, HQ 1920/23.98P, HQ 1280/59.94P, HQ 1280/29.97P, HQ 1280/23.98P

Quando l’impostazione del paese è su PAL:

HQ 1920/25P, HQ 1280/50P, HQ 1280/25P

Riprendendo con un frame rate che differisce dal frame rate di riproduzione si possono ottenere degli effetti di slow motion e quick motion che sono più fluidi rispetto alla riproduzione ad alta o bassa velocità di immagini registrate a un frame rate normale.

Esempio

Quando il formato video è HQ 1280/23.98P, è possibile ottenere effetti di quick motion impostando il frame rate da 1 a 23, e ottenere effetti slow motion impostando il frame rate da 25 a 60.

Riprese e impostazioni Slow & Quick Motion

Note

- La funzione Slow & Quick Motion non può essere utilizzata allo stesso tempo delle funzioni Picture Cache, Interval Rec, o Frame Rec. Quando si seleziona la modalità Slow & Quick Motion, le funzioni Picture Cache, Interval Rec, e Frame Rec vengono disabilitate. Quando si selezionano le modalità Picture Cache, Frame Rec, o Interval Rec, la funzione Slow & Quick Motion viene disabilitata.
- Slow & Quick Motion viene disabilitato quando la funzione Slow Shutter (nel mirino viene visualizzato “SLS”) viene abilitata. La funzione Slow Shutter viene

disabilitata quando la funzione Slow & Quick Motion viene abilitata.

- Slow & Quick Motion viene disabilitato quando OPERATION >Input/Output >i.LINK I/O nel menu di impostazione è impostato su [Enable]. Quando viene abilitato Slow & Quick Motion, i.LINK I/O viene fissato su [Disable].
- Le impostazioni della funzione Slow & Quick Motion non possono essere cambiate durante la registrazione.

Como eseguire le impostazioni Slow & Quick Motion

1 Selezionare OPERATION >Rec Function > Slow & Quick nel menu di impostazione.

Per informazioni sulle operazioni del menu, vedere “Operazioni di base del menu di impostazione” (pagina 97).

2 Ruotare la manopola MENU per selezionare [On], e quindi premere la manopola.

Il camcorder entra in modalità Slow & Quick Motion, e l’indicazione “S&Q Motion” nel mirino lampeggia.

3 Selezionare [Frame Rate], ruotare la manopola MENU per selezionare il frame rate di registrazione, e quindi premere la manopola.

La gamma delle impostazioni per il frame rate è la seguente.

| Linee di sistema | Frequenza di fotogrammi |
|------------------|-------------------------|
| 1080 | da 1 a 30 |
| 720 | da 1 a 60 |

Quando si termina di eseguire queste impostazioni, la frequenza di sistema e il frame rate appaiono sulla parte superiore dello schermo del mirino. È possibile cambiare il frame rate mentre si visualizza il riquadro nel mirino ruotando la manopola MENU, o utilizzando il pulsante \uparrow o \downarrow e quindi premendo il pulsante SET.

L’impostazione della modalità Slow & Quick Motion e il frame rate vengono mantenuti anche dopo lo spegnimento del camcorder.

Come riprendere in modalità Slow & Quick Motion

Riprendere come descritto su “Operazioni di base” (pagina 70).

Quando si avvia la registrazione, l’indicazione “S&Q Motion” sul mirino cambia da lampeggiante ad accesa, e l’indicazione REC sul mirino si accende (viene visualizzata l’indicazione “S&Q REC”). Gli indicatori TALLY e l’indicatore Tally sul pannello anteriore del mirino si accendono come accade durante una registrazione normale.

Come arrestare la ripresa

Arrestare la registrazione.

Nota

La registrazione impiega più tempo del solito per arrestarsi quando Frame Rate è impostato su un valore basso (per un frame rate lento).

Come uscire dalla modalità Slow & Quick Motion

Quando il camcorder si trova in modalità standby di registrazione, impostare OPERATION >Rec Function >Slow & Quick nel menu di impostazione su “Off”.

Limitazioni durante la registrazione

- Il connettore i.LINK (HDV/DV) non può essere utilizzato.
- Indipendentemente dall’impostazione dell’interruttore F-RUN/SET/R-RUN, la modalità di avanzamento del generatore di codici temporali interno è sempre R-RUN.
- L’audio non può essere registrato quando i frame rate di riproduzione e di registrazione sono diversi.
- La visualizzazione della registrazione non è possibile.
- Se si cambia il frame rate di registrazione a un valore più veloce della velocità dell’otturatore attuale, la velocità dell’otturatore viene cambiata al valore più lento per cui è possibile la ripresa.
- **Esempio:** se il frame rate è di 32 e la velocità dell’otturatore di $1/40$, e si cambia il frame rate a 55, la velocità dell’otturatore viene cambiata a $1/60$. Se non è possibile selezionare una velocità dell’otturatore più lenta del frame rate di registrazione.
- Non è possibile eseguire la funzione Genlock.

Inquadratura di riprese con la Funzione Freeze Mix

La funzione Freeze Mix consente di sovrapporre temporaneamente un’immagine fissa (immagine

bloccata) da un clip ripreso in modalità HD sull'immagine attuale della telecamera. Quest'operazione facilita l'inquadratura della ripresa.

Nota

La funzione Freeze Mix non è disponibile nei casi seguenti.

- Quando il formato di registrazione è SP 1440/23.98P
- Quando i formati video dell'immagine registrata e dell'immagine della telecamera sono diverse
- Quando si sta riprendendo in modalità Slow & Quick Motion o in modalità Slow Shutter
- Quando vi è un ingresso i.LINK

Come visualizzare un'immagine Freeze Mix

1 Riprodurre un clip o eseguire la revisione della registrazione di un clip con lo stesso formato dell'immagine del camcorder.

2 Visualizzare l'immagine che si desidera utilizzare come fotogramma, e quindi accendere l'interruttore programmabile al quale è stata assegnata la funzione Freeze Mix.

L'immagine di visualizzazione della registrazione viene bloccata e sovrapposta all'immagine della telecamera.

Nota

Le seguenti funzioni sono disabilitate nei momenti di freeze mix.

- Operazioni del menu
- Durante la visualizzazione di Focus Mag
- Visualizzazione degli indicatori
- Visualizzazione zebra
- Visualizzazione della funzione peaking
- Visualizzazione dei dettagli della tonalità della pelle

Come cancellare la visualizzazione del Freeze Mix

Eseguire una delle procedure indicate di seguito.

- Premere di nuovo l'interruttore programmabile al quale è stata assegnata la funzione Freeze Mix.

La visualizzazione del Freeze Mix viene cancellata e il riquadro ritorna all'immagine normale della telecamera.

- Avviare la registrazione (*vedere pagina 140*). Viene avviata la normale registrazione.

Riproduzione di clip

Appare una schermata di riproduzione delle miniature premendo il pulsante THUMBNAIL in modalità E-E o di riproduzione. Le schermate delle miniature mostrano elenchi di clip memorizzate su schede di memoria S×S sottoforma di immagini indice. (Appare un messaggio se si inserisce una scheda di memoria che non contiene clip.)

È possibile selezionare clip (*vedere pagina 84*) in una schermata miniature e avviare la riproduzione del clip (*vedere pagina 84*).

Schermata delle miniature

Nelle schermate delle miniature, il codice temporale delle immagini indice appare al di sotto di ciascun clip. (Un indicatore OK appare anche quando un clip è stato contrassegnato con un indicatore OK.)

Nota

Le schermate di miniature normali visualizzano solo i clip SD o solo i clip HD, anche se la scheda di memoria S×S contiene clip in entrambi i formati. È possibile selezionare il formato da visualizzare selezionando una modalità con OPERATION >Format >HD/SD (*vedere pagina 100*) nel menu di impostazione.

Se si desidera visualizzare tutti i clip registrati, a prescindere della modalità HD/SD, passare alla schermata di miniature di tutti i clip. Tuttavia, non è possibile avviare la riproduzione da una schermata delle miniature di tutti i clip (*vedere pagina 87*).

Schermata delle miniature in modalità HD

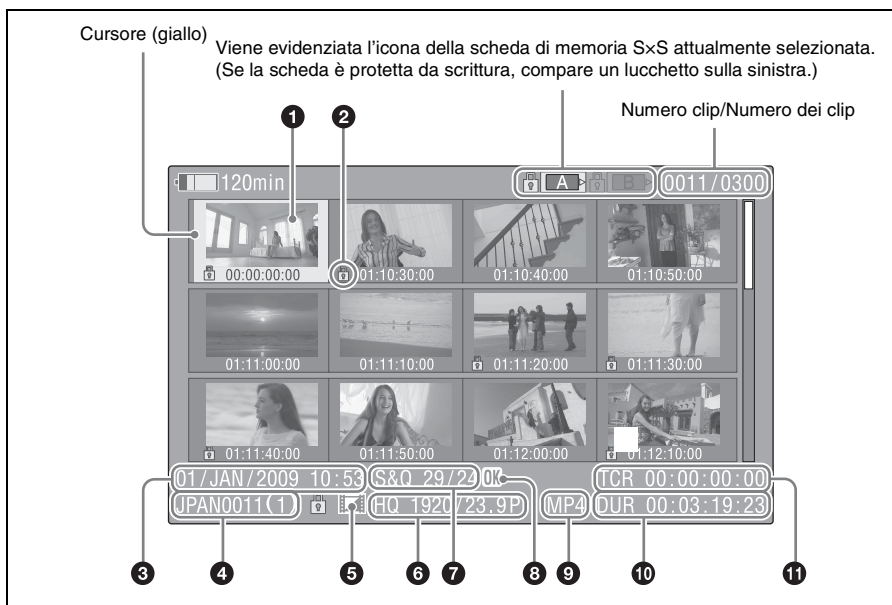

1 Immagine indice

Quando si registra un clip, il primo fotogramma viene impostato automaticamente come immagine indice. È possibile modificare l'immagine indice con qualsiasi fotogramma (vedere pagina 93).

2 Indicatore di blocco

Indica che il clip selezionato viene indicato con un indicatore OK e viene protetto.

3 Data e ora di inizio della registrazione

4 Nome clip

5 Icona del file indipendente AV

Appare solo quando un clip è un file AV indipendente. Le schede di memoria SxS possono contenere file indipendenti aggiunti direttamente dal computer. Visto che i file indipendenti sono privi dei file di gestione associati, alcune visualizzazioni di operazioni e informazioni potrebbero non essere disponibili.

6 Formato video della registrazione

7 Informazioni sulla registrazione speciale

Vengono visualizzate le modalità dei clip che sono stati registrati in una modalità speciale (Rallentatore e movimento rapido, Interval Rec, Frame Rec).

Nei clip in Rallentatore e movimento rapido, la frequenza di fotogrammi viene visualizzata sulla destra come [Recording frame rate/Playback frame rate] fps.

8 Indicatore OK

Un indicatore OK appare solo quando il clip è stato contrassegnato con un indicatore OK. (vedere pagina 89)

9 Formato del file

Indica il formato del file del clip selezionato (MP4).

10 durata della clip

11 Timecode

Questo è il codice temporale delle immagini indice.

Schermata delle miniature in modalità SD

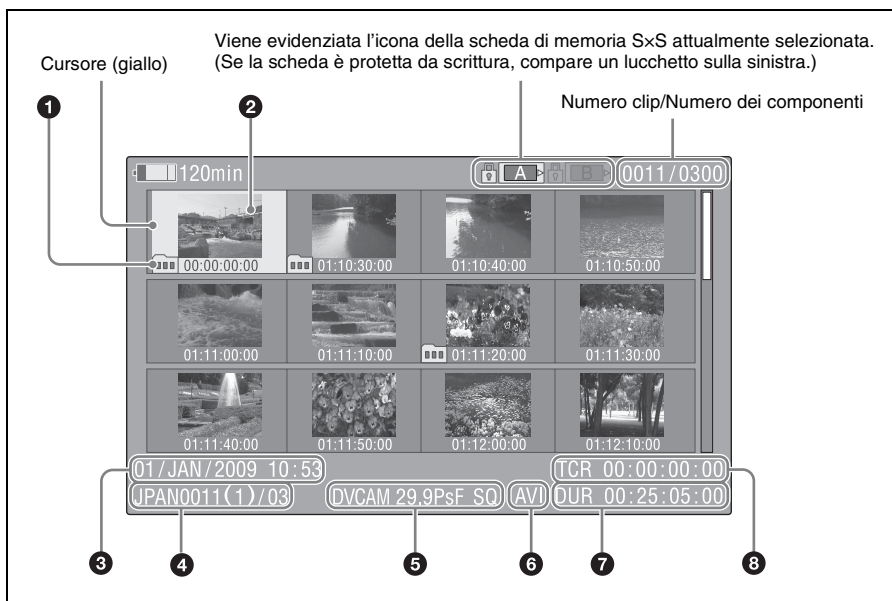

1 Indicatore Take

Indica che la dimensione del file è superiore a 2 GB, e che il clip è stato diviso prima di essere salvato.

È possibile verificare i file segmentati sulla schermata di espansione delle miniature (vedere pagina 91).

2 Immagine indice

Quando si registra un clip, il primo fotogramma viene impostato automaticamente come immagine indice.

3 Data e ora di inizio della registrazione

4 Nome clip/Numero di componenti

Il numero successivo al nome del clip (delimitato da /) è il numero dei componenti. Appare solo per i clip di dimensioni maggiori a 2 GB che sono stati divisi in file più piccoli per la memorizzazione.

5 Formato video della registrazione

6 Formato del file

Indica il formato del file del clip selezionato (AVI).

7 durata della clip

8 Timecode

Questo è il codice temporale delle immagini indice.

Come passare tra schede di memoria SxS

Quando due schede di memoria SxS vengono caricate, è possibile passare dall'una all'altra premendo il pulsante SLOT SELECT.

Nota

Il passaggio tra schede di memoria è possibile solo nella schermata delle miniature normale, nella schermata delle miniature di clip OK, nella schermata delle miniature di tutti i clip, o quando è stato premuto il pulsante STOP per visualizzare l'immagine della telecamera.

Come nascondere la schermata delle miniature.

Premere il pulsante THUMBNAİL.

Riproduzione di clip

Come selezionare le miniature dei clip

Eeguire una delle seguenti opzioni per spostare il cursore giallo sulla clip che si desidera selezionare.

- Premere un pulsante freccia (↑, ↓, ←, ⇒).
- Ruotare la manopola MENU.
- Premere il pulsante PREV o NEXT.

Come selezionare la prima miniatura

Tenendo premuto il pulsante F REV, premere il pulsante PREV.

Come selezionare l'ultima miniatura

Tenendo premuto il pulsante F FWD, premere il pulsante NEXT.

Per riprodurre i clip in sequenza a partire da un clip selezionato

1 Per prima cosa selezionare la miniatura del clip che si desidera riprodurre.

2 Premere il pulsante PLAY/PAUSE.

La riproduzione inizia dal principio del clip selezionato.

La riproduzione continua attraverso tutti i clip successivi al clip selezionato.

Al termine della riproduzione dell'ultimo clip, il camcorder entra in modalità di pausa (fermo immagine) fermandosi sull'ultimo fotogramma dell'ultimo clip.

Premere il pulsante THUMBNAIL per ritornare alla schermata delle miniature.

Note

- Potrebbe verificarsi una temporanea dissociazione dell'immagine o visualizzazione di fermi immagine durante la transizione da un clip a un altro. In questo momento, non è possibile utilizzare i comandi di riproduzione e il pulsante THUMBNAIL.
- Quando si seleziona un clip nella schermata delle miniature e ha inizio la riproduzione, potrebbero verificarsi temporanee dissociazioni dell'immagine all'inizio del clip. Per visualizzare l'inizio del clip senza dissociazioni, mettere il camcorder in modalità di riproduzione, pausa, utilizzare il pulsante PREV per tornare all'inizio del clip, e iniziare nuovamente la riproduzione.
- Nelle schede di memoria SxS che contengono sia clip in modalità HD che clip in modalità SD, non è

possibile riprodurre tutti i clip in sequenza. Per esempio, mentre si visualizza la schermata delle miniature in modalità HD, vengono riprodotti in sequenza solo i clip in modalità HD.

Come mettere in pausa la riproduzione

Premere il pulsante PLAY/PAUSE.

L'indicatore PLAY/PAUSE lampeggia mentre la riproduzione è in pausa.

Premere il pulsante nuovamente per tornare alla modalità di riproduzione.

Come riprodurre ad alta velocità

Premere il pulsante F FWD (*vedere pagina 18*) o il pulsante F REV (*vedere pagina 18*).

Per tornare alla riproduzione normale premere il pulsante PLAY/PAUSE.

Come arrestare la riproduzione

Premere il pulsante STOP: La riproduzione si ferma e il camcorder entra in modalità E-E.

Premere il pulsante THUMBNAIL: La riproduzione si ferma e la schermata delle miniature (*vedere pagina 81*) appare nel mirino.

La riproduzione si ferma anche se si espelle la scheda di memoria. In questo caso, nel mirino appare l'immagine della telecamera.

Come cercare un clip

Come tornare all'inizio del clip corrente

Premere il pulsante PREV.

- Durante la riproduzione o F FWD, salta all'inizio del clip attuale e inizia la riproduzione.
- Durante il F REV o la pausa, salta all'inizio del clip attuale e viene visualizzato un fermo immagine.
- A ciascuna pressione del pulsante si sposta al clip precedente.

Come avviare la riproduzione dall'inizio del primo clip

Premere simultaneamente i pulsanti PREV e F REV. Si salta all'inizio del primo clip sulla scheda di memoria SxS.

Come passare direttamente all'inizio del clip successivo

Premere il pulsante NEXT.

- Durante la riproduzione o F FWD, salta all'inizio del clip successivo e inizia la riproduzione.

- Durante il F REV o la pausa, salta all'inizio del clip successivo e viene visualizzato un fermo immagine.
- A ciascuna pressione del pulsante si sposta al clip successivo.

Come avviare la riproduzione dall'inizio dell'ultimo clip

Premere simultaneamente i pulsanti NEXT e F FWD. Si salta all'inizio dell'ultimo clip sulla scheda di memoria SxS.

Come aggiungere un indicatore di ripresa durante la riproduzione (solo modalità HD)

È possibile aggiungere indicatori di ripresa ai clip durante la riproduzione utilizzando lo stesso metodo usato durante la riproduzione (*vedere pagina 73*).

Note

- Gli indicatori di ripresa non possono essere registrati se la scheda di memoria SxS è protetta da scrittura.
- Gli indicatori di ripresa non possono essere aggiunti al primo o all'ultimo fotogramma di un clip.

Uso delle miniature nella ricerca all'interno di un clip

È possibile passare da una schermata delle miniature alle seguenti schermate di ricerca delle miniature, che permettono di trovare velocemente i clip desiderati.

- Schermata di espansione delle miniature
- Schermata delle miniature degli indicatori di ripresa (solo modalità HD)

Come la normale schermata delle miniature e la schermata delle miniature dei clip OK, queste schermate permettono di selezionare le miniature dei clip (*vedere pagina 84*) e avviare la riproduzione dei clip (*vedere pagina 84*).

Come cercare le scene in un clip con la schermata di espansione delle miniature

La schermata di espansione delle miniature è conveniente quando si desidera trovare e caricare una scena specifica di un clip lungo.

Per visualizzare la schermata di espansione delle miniature, selezionare un clip nella schermata delle miniature e premere il pulsante EXPAND

(*vedere pagina 18*) o selezionare THUMBNAIL >Thumbnail View >Forward Expansion nel menu di impostazione. Il clip selezionato viene visualizzato come di seguito.

Modalità HD: Il clip viene diviso in 12 blocchi della stessa dimensione, e viene visualizzata una miniatura del primo fotogramma di ciascun blocco.

Modalità SD: solo nel caso in cui i clip che sono stati divisi in parti perché la dimensione del file era superiore a 2 GB, viene visualizzata una miniatura del primo fotogramma di ciascun file parziale.

Ciò permette di caricare una scena desiderata in un clip di lunga durata.

Vedere "Visualizzazione della schermata di espansione delle miniature" (pagina 91) per ulteriori informazioni sulla schermata di espansione delle miniature.

Come cercare nei clip con la schermata delle miniature degli indicatori di ripresa (modalità HD)

Quando un clip contiene uno o più indicatori di ripresa, può essere facilmente rintracciato grazie a alla schermata delle miniature degli indicatori di ripresa. La schermata delle miniature degli indicatori di ripresa mostra una miniatura di ciascun fotogramma indicatore di ripresa nel clip. Per visualizzare la schermata delle miniature degli indicatori di ripresa, premere il pulsante ESSENCE MARK (*vedere pagina 20*) o selezionare THUMBNAIL >Thumbnail View > Essence Mark Thumbnail nel menu di impostazione.

Vedere "Visualizzazione della schermata delle miniature degli indicatori di ripresa (solo modalità HD)" (pagina 92) per ulteriori informazioni sulla schermata degli indicatori di ripresa delle miniature.

Operazioni miniature

È possibile utilizzare il menu THUMBNAIL per eseguire diverse operazioni sui clip, per verificare le proprietà dei clip, e per cambiare i metadati dei clip.

Configurazione menu THUMBNAIL

| Voci dei menu | Voci secondarie | Descrizione |
|---------------------------------|--------------------------------------|--|
| Clip Properties | — | Visualizza proprietà dettagliate (<i>vedere pagina 88</i>) |
| Set Index Picture ^{a)} | — | Modifica delle immagini indice delle clip nella schermata di espansione delle miniature o la schermata delle miniature degli indicatori di ripresa (<i>vedere pagina 93</i>) |
| Thumbnail View | Forward Expansion | <ul style="list-style-type: none"> • Visualizza la schermata di espansione delle miniature (<i>vedere pagina 91</i>) • Nella schermata di espansione delle miniature, aumenta il numero di divisioni (<i>vedere pagina 92</i>) |
| | Back Expansion | Nella schermata di espansione delle miniature, diminuisce il numero di divisioni |
| | Essence Mark Thumbnail ^{a)} | Visualizza la schermata delle miniature degli indicatori di ripresa (<i>vedere pagina 92</i>) |
| | Clip Thumbnail | Visualizza la schermata delle miniature normale |
| | All Clip Thumbnail | Visualizza la schermata delle miniature di tutti i clip (<i>vedere pagina 87</i>) |
| Set Shot Mark ^{a)} | Add Shot Mark1 | Nella schermata di espansione delle miniature o nella schermata delle miniature degli indicatori di ripresa, aggiunge un indicatore Shot Mark1 (<i>vedere pagina 93</i>) |
| | Delete Shot Mark1 | Nella schermata di espansione delle miniature o nella schermata delle miniature degli indicatori di ripresa, elimina un indicatore Shot Mark1 (<i>vedere pagina 93</i>) |
| | Add Shot Mark2 | Nella schermata di espansione delle miniature o nella schermata delle miniature degli indicatori di ripresa, aggiunge un indicatore Shot Mark2 (<i>vedere pagina 93</i>) |
| | Delete Shot Mark2 | Nella schermata di espansione delle miniature o nella schermata delle miniature degli indicatori di ripresa, elimina un indicatore Shot Mark2 (<i>vedere pagina 93</i>) |
| Add OK Mark ^{a)} | — | Aggiunge un indicatore OK e protegge il clip (<i>vedere pagina 89</i>) |
| Delete OK Mark ^{a)} | — | Cancella un indicatore OK e toglie la protezione al clip (<i>vedere pagina 89</i>) |
| Copy Clip | — | Copia un clip (<i>vedere pagina 89</i>) |
| Delete Clip | — | Cancella un clip (<i>vedere pagina 90</i>) |
| Divide Clip ^{a)} | — | Divide un clip (<i>vedere pagina 93</i>) |
| Filter Clips ^{a)} | — | Visualizza il clip OK nella schermata delle miniature (<i>vedere pagina 87</i>) |
| Copy All Clips | Execute/Cancel | Copia tutti i clip (<i>vedere pagina 90</i>) |
| Delete all clips | Execute/Cancel | Cancella tutti i clip non protetti (<i>vedere pagina 90</i>) |

a) solo modalità HD

Funzioni base del Menu THUMBNAİL

Per informazioni sulle operazioni di menu, vedere “Operazioni di base del menu di impostazione” (pagina 97).

Come visualizzare il menu THUMBNAİL

- 1 **Impostare l'interruttore MENU ON/OFF su ON, o premere il pulsante MENU.**
- 2 **Girare la manopola MENU per selezionare “TH”, quindi premere la manopola. In alternativa premere il pulsante \uparrow o \downarrow per selezionare “TH”, quindi premere il pulsante SET.**
Appare il menu THUMBNAİL.



Per nascondere il menu THUMBNAİL, premere nuovamente il pulsante MENU.

Come selezionare le voci e le sottovoci del menu

Eseguire una delle procedure indicate di seguito.

- Girare la manopola MENU per selezionare una voce o una sottovoce, quindi premere la manopola.
- Premere i pulsanti frecce (\uparrow , \downarrow , \leftarrow , \rightarrow) per selezionare una voce o una sottovoce, quindi premere il pulsante SET.

A seconda della voce selezionata o della sottovoce, appare un elenco di selezione o una schermata di proprietà dei clip (*vedere pagina 88*).

Per tornare allo stato precedente, spostare l'interruttore MENU CANCEL/PRST/ESCAPE su ESCAPE.

Note

- Quando una scheda di memoria SxS è protetta da scrittura, non è possibile copiare, cancellare, o dividere i clip, cambiare le immagini indice, o aggiungere e cancellare indicatori OK e indicatori di ripresa.

- Alcune voci non possono essere selezionate, a seconda dello stato del camcorder quando viene visualizzato il menu.

Come nascondere una schermata di proprietà del clip

Eseguire una delle procedure indicate di seguito.

Premere il pulsante RESET/RETURN: Torna al menu THUMBNAİL.

Premere il pulsante THUMBNAİL: Il camcorder entra in modalità E-E, e appare l'immagine del camcorder.

Premere il pulsante PLAY/PAUSE: La riproduzione dei clip selezionati ha inizio.

Modifica il tipo della schermata delle miniature

Come visualizzare le miniature di clip OK (solo modalità HD)

Tra tutti i clip memorizzati nella scheda di memoria SxS selezionata, la schermata delle miniature di clip OK mostra solo i clip contrassegnati da un indicatore OK.

Quando la schermata delle miniature normale viene visualizzata, è possibile selezionare THUMBNAİL >Filter Clips per passare alla schermata delle miniature di clip OK.

Vedere “Aggiunta e cancellazione degli indicatori OK (solo modalità HD)” (pagina 89) per informazioni su come aggiungere indicatori OK.

Come visualizzare la schermata delle miniature di tutti i clip

La schermata delle miniature di tutti i clip mostra miniature di tutti i clip nella memory card selezionata, inclusi i clip in modalità HD e SD. È utile quando si desidera verificare se la scheda di memoria contiene clip in un'altra modalità. È possibile passare alla schermata delle miniature di tutti i clip selezionando THUMBNAİL >All Clip Thumbnail nel menu di impostazione nella schermata delle miniature normale.

Premendo il pulsante RESET/RETURN si torna alla schermata delle miniature normale, in cui è possibile eseguire la riproduzione e altre operazioni di clip.

Nota

Non è possibile iniziare la riproduzione dalla schermata delle miniature di tutti i clip.

Visualizzazione delle proprietà dei clip

La schermata delle proprietà dei clip appare quando si seleziona Clip Properties nel menu THUMBNAIL.

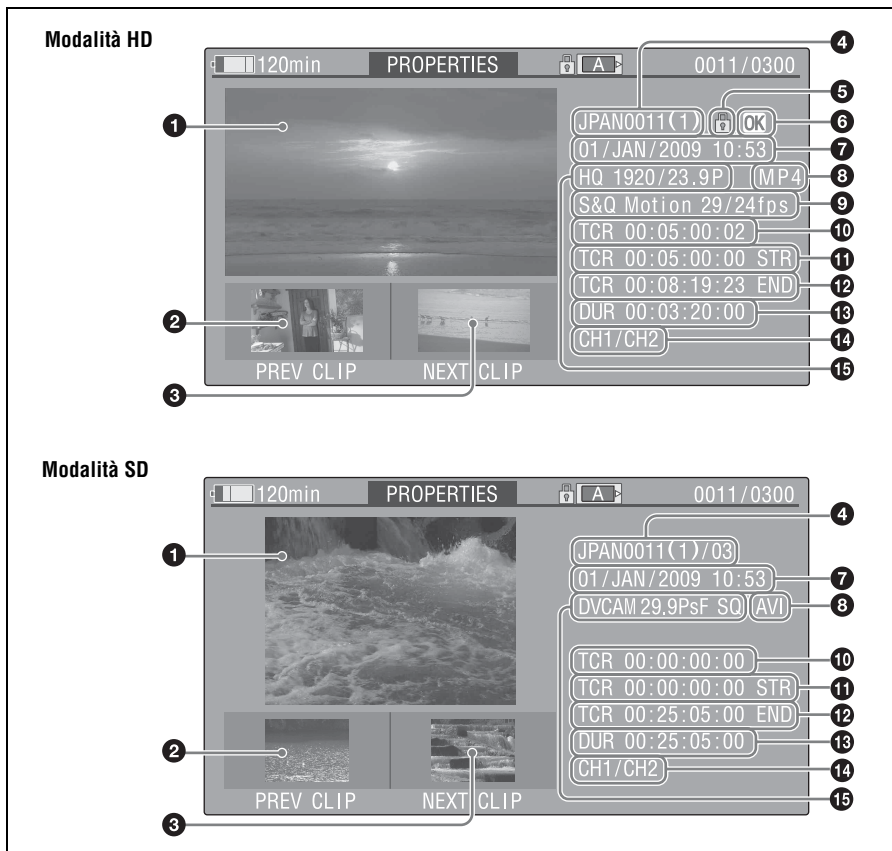

1 Immagine del clip corrente

2 Immagine del clip precedente

Premere il pulsante PREV per visualizzare le proprietà del clip precedente.

3 Immagine del clip successivo

Premere il pulsante NEXT per visualizzare le proprietà del clip successivo.

4 Nome clip

In modalità SD, solo i clip che sono stati divisi perchè la dimensione del file era superiore a 2 GB, il numero dei clip componenti appare dopo il nome del clip.

5 Indicatore di blocco (solo modalità HD)

Appare quando il clip viene indicato con un indicatore OK e viene protetto.

- 6 Contrassegno OK (solo modalità HD)**
Appare solo quando è stato aggiunto un indicatore OK.
- 7 Data e ora di inizio della registrazione**
- 8 Formato del file**
Il formato del file del clip (MP4 o AVI) appare.
- 9 Informazioni speciali sulla registrazione (solo modalità HD)**
Vengono visualizzate la modalità dei clip che sono stati registrati in una modalità speciale (Rallentatore e movimento rapido, Interval Rec, Frame Rec).
Nei clip in Rallentatore e movimento rapido, la frequenza di fotogrammi viene visualizzata sulla destra come [Recording frame rate/ Playback frame rate].
- 10 Codice temporale dell'immagine visualizzata**
- 11 Codice temporale dell'inizio della registrazione**
- 12 Codice temporale della fine della registrazione**
- 13 Durata**
- 14 Canali audio registrati**
- 15 Formato video della registrazione**

Aggiunta e cancellazione degli indicatori OK (solo modalità HD)

È possibile aggiungere indicatori OK ai clip. Ciò permette di visualizzare le miniature di solo i clip di cui si ha bisogno premendo il pulsante THUMBNAIL.

I clip con gli indicatori OK non possono essere eliminati né divisi. Se si desidera eliminare o dividere un tale clip, eliminare per prima cosa l'indicatore OK.

Come aggiungere il contrassegno OK

- 1 Nella schermata delle miniature, selezionare THUMBNAIL >Add OK Mark.**

La schermata passa alla schermata di proprietà del clip, quindi appare un messaggio di conferma sotto l'immagine indice.

- 2 Selezionare [Execute], quindi premere la manopola MENU.**

Il contrassegno OK viene aggiunto al clip selezionato.

Come aggiungere l'indicatore OK

Appare la voce Delete OK Mark nel menu THUMBNAIL quando si seleziona un clip con un indicatore OK.

- 1 Nella schermata delle miniature, selezionare THUMBNAIL >Delete OK Mark.**

La schermata passa alla schermata di proprietà del clip, quindi appare un messaggio di conferma sotto l'immagine indice.

- 2 Selezionare [Execute], quindi premere la manopola MENU.**

Il contrassegno OK viene eliminato dal clip selezionato.

Come copiare i clip

È possibile copiare i clip in un'altra memory card SxS.

I Clip vengono copiati alle schede di memoria SxS di destinazione usando gli stessi nomi dei clip originali.

Note

- Se esiste già un clip con lo stesso nome nella scheda di memoria SxS di destinazione della copia, viene aggiunto un numero di un solo carattere tra parentesi viene aggiunto al nome originale.
Il numero tra parentesi è il numero più piccolo che non esiste alla destinazione della copia.

Esempi:

ABCD0002→ABCD0002(1)

ABCD0002(1)→ABCD0002(2)

ABCD0005(3)→ABCD0005(4)

- Se i numeri da (1) a (9) sono già presenti alla destinazione della copia, non è possibile copiare altri clip con lo stesso nome. (Non è possibile copiare una decima copia.)
- Appare un messaggio se non c'è abbastanza spazio residuo nella scheda di memoria S×S destinazione della copia. Cambiare la scheda con un'altra con maggiore capacità.

1 Nella schermata delle miniature, selezionare la miniatura del clip da copiare, quindi selezionare THUMBNAIL >Copy Clip.

La schermata passa alla schermata di proprietà del clip, quindi appare un messaggio di conferma sotto l'immagine indice.

2 Selezionare [Execute], quindi premere la manopola MENU.

La copia ha inizio.

Durante la copia, vengono visualizzati un messaggio di esecuzione e una barra progressiva. Quando termina la copia, la visualizzazione torna alla schermata delle miniature.

Come cancellare un'operazione di copia

Premere il pulsante RESET/RETURN.

La copia viene cancellata, e la visualizzazione torna alla schermata delle miniature.

Come copiare gruppi di clip in un'unica operazione

È possibile copiare gruppi di clip da una scheda di memoria S×S su un'altra scheda di memoria S×S. Quando sono presenti clip sia nella modalità HD che nella modalità SD nella scheda di memoria S×S, vengono copiati solo i clip nella modalità selezionata. È un modo comodo per estrarre i clip in una delle modalità.

1 Nella schermata delle miniature, selezionare le miniature del clip da copiare, quindi selezionare THUMBNAIL >Copy All Clips.

Appare il messaggio di conferma "Copy All Clips?".

2 Selezionare [Execute], quindi premere la manopola MENU.

La copia ha inizio.

Durante la copia, viene visualizzato il progresso della copia.

Se si esegue la copia in modalità HD, vengono copiati solo i clip in modalità HD.

Se si esegue la copia in modalità SD, vengono copiati solo i clip in modalità SD.

Come annullare l'operazione di copia

Premere il pulsante RESET/RETURN.

Quando termina la copia

Appare un messaggio di completamento e la schermata del menu THUMBNAIL riappare.

Eliminazione di clip

È possibile eliminare i clip dalle schede di memoria S×S.

Nota

I clip HD con indicatori OK non possono essere eliminati.

Se si desidera eliminare tali clip, eliminare per prima cosa gli indicatori OK (vedere pagina 89).

1 Nella schermata delle miniature, selezionare la miniatura del clip da copiare, quindi selezionare THUMBNAIL >Delete Clip.

La schermata passa alla schermata di proprietà del clip, quindi appare un messaggio di conferma sotto l'immagine indice.

2 Selezionare [Execute], quindi premere la manopola MENU.

Il clip viene eliminato.

Nella schermata delle miniature, i clip che seguono il clip eliminato salgono di una posizione.

Come eliminare gruppi di clip in un'unica operazione

È possibile eliminare gruppi di clip in un'unica operazione da una scheda di memoria S×S.

Note

- Quando sono presenti clip sia nella modalità HD che nella modalità SD nella scheda di memoria S×S,

vengono eliminati solo i clip nella modalità selezionata.

- In modalità HD, i clip con gli indicatori OK non vengono eliminati, anche se si esegue una eliminazione per un gruppo di clip che li include.

1 Nella schermata delle miniature, selezionare le miniature del clip da eliminare, quindi selezionare THUMBNAIL >Delete All Clips.

Appare il messaggio di conferma “Delete All Clips?”.

2 Selezionare [Execute], quindi premere la manopola MENU.

L’eliminazione ha inizio.

Durante l’eliminazione, viene visualizzato il progresso dell’eliminazione.

Se si esegue l’eliminazione in modalità HD, vengono eliminati solo i clip in modalità HD.

Se si esegue l’eliminazione in modalità SD, vengono eliminati solo i clip in modalità SD.

Come annullare l’eliminazione

Premere il pulsante RESET/RETURN.

Quando termina l’eliminazione.

Appare un messaggio di completamento e la schermata del menu THUMBNAIL riappare.

Visualizzazione della schermata di espansione delle miniature

La schermata di espansione delle miniature permette di ricercare all’interno dei clip utilizzando le miniature (vedere pagina 85), per cambiare le immagini indice (vedere pagina 93), e per aggiungere e eliminare indicatori di ripresa (vedere pagina 93).

Come visualizzare la schermata

Nella schermata delle miniature, selezionare una miniatura e premere il pulsante EXPAND (vedere pagina 18) o selezionare THUMBNAIL >Thumbnail View >Forward Expansion. Appare la schermata di espansione delle miniature del clip selezionato.

Schermata di espansione delle miniature in modalità HD

In modalità HD, il clip selezionato viene diviso in 12 blocchi della stessa dimensione, e viene

visualizzata una miniatura del primo fotogramma di ciascun blocco.

Numero del fotogramma selezionato

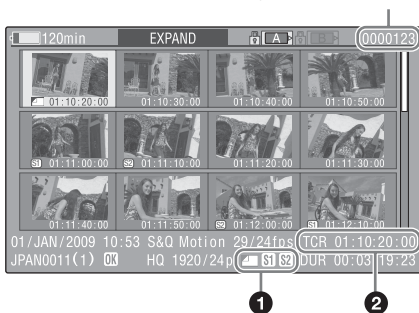

Le proprietà dei clip vengono mostrate in fondo allo schermo.

Fatta eccezione per la voce elencata sotto, le informazioni visualizzate qui sono le stesse delle informazioni visualizzate nella normale schermata delle miniature.

1 Informazioni sul fotogramma

Questo visualizza le informazioni del fotogramma usando le icone.

| | |
|--|---------------------------------------|
| | Immagine indice |
| | Fotogramma con indicatore Shot Mark1 |
| | Fotogramma con indicatore Shot Mark 2 |

Le stesse icone sono visualizzate anche sotto le miniature. Tuttavia, quando diverse icone dovrebbero essere visualizzate per lo stesso fotogramma, viene selezionata un'icona da visualizzare, nell'ordine di priorità Index picture > Shot Mark1 > Shot Mark2.

2 Codice temporale

Visualizza il codice temporale del fotogramma selezionato nella schermata di espansione delle miniature.

Schermata di espansione delle miniature in modalità SD

In modalità SD, solo nel caso dei clip divisi in parti perchè la dimensione del file superava i 2 GB, viene visualizzata una miniatura del primo fotogramma di ciascun file parziale.

Numero del fotogramma selezionato

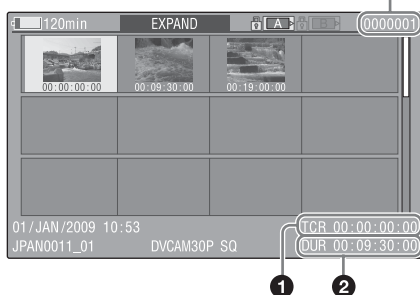

Le proprietà dei clip vengono mostrate in fondo allo schermo.

Fatta eccezione per la voce elencata sotto, le informazioni visualizzate qui sono le stesse delle informazioni visualizzate nella normale schermata delle miniature.

1 Codice temporale

Questo è il codice temporale di un file parziale selezionato.

2 Duration

Questa è la durata di un file parziale selezionato.

Come aumentare il numero di divisioni

Quando si preme il pulsante EXPAND, o si seleziona THUMBNAIL >Thumbnail View >Forward Expansion, il clip o il file diviso viene ulteriormente diviso in 12 blocchi di dimensioni uguali (un clip o un file diviso in 12, viene ulteriormente diviso in 12, $12 \times 12 = 144$ divisioni). È possibile ripetere la stessa operazione per aumentare il numero di divisioni.

Come tornare al livello di divisione precedente

Premere il pulsante EXPAND tenendo premuto il pulsante SHIFT, o selezionare THUMBNAIL >Thumbnail View >Back Expansion. La schermata di espansione delle miniature torna al livello precedente di divisione.

Visualizzazione della schermata delle miniature degli indicatori di ripresa (solo modalità HD)

Nella schermata delle miniature degli indicatori di ripresa (mostrata solo in modalità HD), è

possibile cercare gli indicatori di ripresa nei clip (vedere pagina 85), cambiare le immagini indice (vedere pagina 93), e aggiungere ed eliminare gli indicatori di ripresa (vedere pagina 93).

1 Nella schermata delle miniature, selezionare la miniatura di un clip e premere il pulsante ESSENCE MARK (vedere pagina 20) o selezionare THUMBNAIL >Thumbnail View >Essence Mark Thumbnail.

2 Appare la schermata delle miniature degli indicatori di ripresa, e viene visualizzato un elenco di ripresa.

3 Selezionare Shot Mark, Shot Mark1, o Shot Mark2.

Shot Mark1: Visualizza solo i fotogrammi contrassegnati da indicatori Shot Mark1.

Shot Mark2: Visualizza solo i fotogrammi contrassegnati da indicatori Shot Mark2.

Shot Mark: Visualizza i fotogrammi contrassegnati da indicatori Shot Mark1 o Shot Mark2.

Esempio di schermata delle miniature degli indici di ripresa (con gli indicatori di ripresa selezionati)



Le proprietà del clip appaiono in fondo allo schermo.

Fatta eccezione per la voce seguente, le informazioni visualizzate qui sono le stesse delle informazioni visualizzate nella schermata di espansione delle miniature.

1 Codice temporale

Si tratta del codice temporale del fotogramma selezionato nella schermata delle miniature degli indici di ripresa.

Aggiunta ed eliminazione degli indicatori di ripresa (solo modalità HD)

Nella schermata delle miniature degli indici di ripresa (*vedere pagina 92*), o nella schermata di espansione delle miniature (*vedere pagina 91*) è possibile aggiungere delle miniature a qualsiasi fotogramma di clip registrato in modalità HD, ed eliminare gli indicatori di ripresa registrati.

Come aggiungere gli indicatori di ripresa

1 Selezionare il fotogramma in cui desideri aggiungere un indicatore di ripresa, quindi selezionare THUMBNAIL > Set Shot Mark > Add Shot Mark1 (o Add Shot Mark2).

Appare la schermata delle proprietà del fotogramma selezionato, e un messaggio di conferma appare sotto l'immagine.

2 Selezionare [Execute], quindi premere la manopola MENU.

Come eliminare gli indicatori di ripresa

1 Selezionare il fotogramma in cui desideri eliminare un indicatore di ripresa, quindi selezionare THUMBNAIL > Set Shot Mark > Delete Shot Mark1 (o Delete Shot Mark2).

Appare la schermata delle proprietà del fotogramma selezionato, e un messaggio di conferma appare sotto l'immagine.

2 Selezionare [Execute], quindi premere la manopola MENU.

Modifica delle immagini indice delle clip (solo modalità HD)

Nella schermata di espansione delle miniature (*vedere pagina 91*) o nella schermata delle

miniature degli indici di ripresa (*vedere pagina 92*), è possibile impostare il fotogramma selezionato come immagine indice in modalità HD.

1 Selezionare una miniatura di un fotogramma che si desidera utilizzare come immagine indice, quindi selezionare THUMBNAIL > Set Index Picture.

Appare la schermata delle proprietà del fotogramma selezionato, e un messaggio di conferma appare sotto l'immagine.

2 Selezionare [Execute], quindi premere la manopola MENU.

Nota

Anche se si imposta l'immagine indice su un fotogramma che non è il primo fotogramma di un clip, la riproduzione di quel clip da una schermata delle miniature inizia sempre con il primo fotogramma.

Divisione dei clip (solo modalità HD)

Nella schermata di espansione delle miniature (*vedere pagina 91*) e nella schermata delle miniature degli indicatori di ripresa (*vedere pagina 92*), i clip in modalità HD possono essere divisi in due clip nel fotogramma selezionato.

1 Selezionare la miniatura del fotogramma in cui si desidera dividere il clip, quindi selezionare THUMBNAIL > Divide Clip.

Appare la schermata delle proprietà del fotogramma selezionato, e un messaggio di conferma appare sotto l'immagine.

2 Selezionare [Execute], quindi premere la manopola MENU.

Il clip viene diviso al clip selezionato, e vengono creati due clip con nomi differenti.

I primi quattro caratteri del nome del clip vengono presi dal nome dei clip originali, e gli ultimi quattro caratteri sono nuovi numeri di serie.

Esempio: Se il nome di un clip di nuova registrazione è EFGH0100, e un clip denominato ABCD0002 viene diviso, i nomi

dei clip di nuova creazione sono ABCD0100
and ABCD0101.

Nota

Quando non c'è sufficiente spazio residuo sulla scheda di memoria S×S per memorizzare i clip divisi, appare un messaggio per informare che non c'è sufficiente spazio disponibile.

Organizzazione e livelli del menu di impostazione

Su questo camcorder, le impostazioni per la ripresa e la riproduzione vengono eseguiti nel menu di impostazione che appare nel mirino. Il menu di impostazione può anche essere visualizzato su un monitor video esterno (*vedere pagina 151*).

Organizzazione del menu di impostazione

Il menu di impostazione è costituito dai seguenti menu.

Op: Menu OPERATION

Impostazioni relative alla ripresa, eccetto impostazioni relative alla qualità dell'immagine (*vedere pagina 100*)

Pa: Menu PAINT

Impostazioni relative alla qualità dell'immagine (*vedere pagina 114*)

Th: Menu THUMBNAIL

Impostazioni relative alle miniature dei clip (*vedere pagina 86*)

Nota

Il menu THUMBNAIL si utilizza solo quando viene visualizzata una schermata delle miniature (*vedere pagina 81*). Viene disabilitato quando non viene visualizzata alcuna schermata delle miniature.

Ma: Menu MAINTENANCE

Impostazioni relative all'audio e al codice temporale (*vedere pagina 122*)

Fi: Menu FILE

Impostazioni relative alle operazioni sui file (*vedere pagina 136*)

Livelli del menu di impostazione

Vedere "Configurazione menu THUMBNAIL" (*pagina 86*) per l'organizzazione del menu THUMBNAIL.

Menu OPERATION (*vedere pagina 100*)

OPERATION

- _____ Format
- _____ Format Media
- _____ Input/Output
- _____ Super Impose
- _____ Rec Function
- _____ Assignable SW
- _____ VF Setting
- _____ Marker
- _____ Gain Switch
- _____ TLCS
- _____ Zebra
- _____ Display On/Off
- _____ Auto Iris
- _____ White setting
- _____ Offset White
- _____ Shutter Select
- _____ Time Zone
- _____ Clip

Menu PAINT (vedere pagina 114)

PAINT

- Switch Status
- White
- Black
- Flare
- Gamma
- Black Gamma
- Knee
- White Clip
- Detail(HD Mode)
- Detail(SD Mode)
- Aperture
- Skin Detail
- Matrix
- Multi Matrix
- V Modulation
- Low Key Saturation
- Noise Suppress

Menu FILE (vedere pagina 136)

FILE

- All
- Scene
- Reference
- Lens

Menu MAINTENANCE (vedere pagina 122)

MAINTENANCE

- White Shading
- Black Shading
- Battery
- Audio
- WRR Setting
- Timecode
- Essence Mark
- Camera Config
- Preset White
- White Filter
- DCC Adjust
- Auto Iris 2
- Flicker Reduce
- Genlock
- ND Comp
- Lens
- Auto Shading
- Trigger Mode
- Clock set
- Language
- Hours Meter
- Version

Operazioni di base del menu di impostazione

Come visualizzare il menu di impostazione

Impostare l'interruttore MENU ON/OFF su ON, o premere il pulsante MENU.

Il camcorder entra nella modalità menu e appare l'elenco dei menu sullo schermo.

Appare un cursore sui primi due caratteri del menu usato più di recente, quindi appare sulla destra l'area di selezione della voce del menu corrispondente.

Esempio: Quando il cursore si posiziona sul menu OPERATION

Elenco dei menu

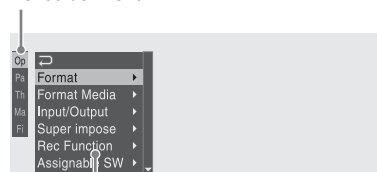

Area di selezione delle voci del menu

Nota

Il menu di impostazione non può essere utilizzato quando il camcorder si trova in modalità di ingrandimento della messa a fuoco. Uscire dalla modalità di ingrandimento della messa a fuoco premendo l'interruttore programmabile a cui è stata assegnata la funzione Focus Mag.

Come impostare il menu

1 Ruotare la manopola MENU, o premere il pulsante \uparrow o \downarrow , per spostare il cursore sulla voce che si desidera impostare.

Un elenco di voci di menu selezionabili appaiono nell'apposita area di selezione a destra dell'icona.

2 Premere la manopola MENU o il pulsante SET.

Il cursore si sposta sull'area di selezione delle voci di menu.

È anche possibile spostare il cursore sull'area di selezione delle voci di menu premendo il pulsante \Leftrightarrow .

• Nell'area di selezione delle voci del menu vengono visualizzate massimo sette righe. È possibile scorrere i menu con più di 7 righe muovendo il cursore verso l'alto o il basso.

Dei triangoli appaiono nella parte in alto a destra dell'area di selezione delle voci del menu per indicare che è possibile far scorrere il menu.



Appare quando più voci del menu sono disponibili sotto l'ultima linea. (\blacktriangle appare quando più voci del menu sono disponibili oltre la prima linea.)

Area di selezione delle voci del menu

- \blacktriangleright appare sulla destra quando sono disponibili delle voci secondarie più dettagliate.
- Le impostazioni appaiono sulla destra quando una voce del menu non ha voci secondarie.
- È possibile selezionare \Leftrightarrow per tornare al livello precedente.

3 Ruotare la manopola MENU, o premere il pulsante \uparrow o \downarrow , per spostare il cursore sulla voce che si desidera impostare, quindi confermare premendo la manopola MENU o il pulsante SET.

L'area delle voci secondarie viene visualizzata a destra dell'area di selezione delle voci di menu e il cursore si sposta sulla prima delle relative voci secondarie.

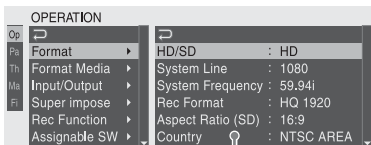

Area voci secondarie

- Visualizza le voci secondarie e le loro impostazioni attuali.
- Per tornare al livello precedente, selezionare , premere il pulsante , o spostare l'interruttore MENU CANCEL/PRST/ESCAPE su ESCAPE.

4 Ruotare la manopola MENU, o premere il pulsante o , per spostare il cursore sulla voce secondaria che si desidera impostare, quindi confermare la selezione premendo la manopola MENU o il pulsante SET.

Appaiono le impostazioni della voce secondaria selezionata quindi il cursore si sposta sul valore attualmente selezionato.

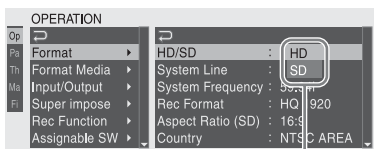

Area di impostazione

- Nell'area delle impostazioni viene visualizzato un massimo di sette righe. È possibile scorrere i menu con più di 7 voci secondarie spostando il cursore verso l'alto o il basso. Nell'area delle impostazioni appaiono dei triangoli in alto a destra e in basso a destra per indicare che è possibile far scorrere il menu delle voci secondarie.
- Per le voci secondarie con un'ampia gamma di impostazione (per esempio, da -99 a +99), non viene visualizzata l'area di impostazione. Invece, il nome della voce secondaria viene evidenziato per indicare che è possibile impostare la voce secondaria.

5 Ruotare la manopola MENU, o premere il pulsante o , per selezionare il valore da impostare,

quindi confermare premendo la manopola MENU o il pulsante SET.

L'impostazione viene cambiata, è la schermata viene aggiornata per mostrare la nuova impostazione.

Se si seleziona [Execute] per una voce che prevede l'esecuzione di un'azione, la funzione corrispondente viene eseguita.

Voci che richiedono una conferma prima dell'esecuzione

Al punto 3, il menu scompare e appare un messaggio di conferma se si seleziona una voce che richiede una conferma prima dell'esecuzione. Seguire le istruzioni visualizzate nel messaggio per eseguire o annullare l'operazione.

Come inserire testo

Alcune voci, come dati temporali o nomi di file, devono essere impostati inserendo testo. Quando si seleziona una di queste voci, l'area di inserimento del testo viene evidenziata, con "SET" visualizzato sulla destra.

1 Ruotare la manopola MENU, o premere il pulsante o , per selezionare un carattere, quindi confermare premendo la manopola MENU o il pulsante SET.

Il cursore si sposta nella posizione successiva.

Per tornare alla posizione precedente, spostare l'interruttore MENU CANCEL/PRST/ESCAPE su ESCAPE.

2 Selezionare dei caratteri per tutte le posizioni fino all'ultima.

Il cursore si sposta su "SET".

3 Premere la manopola MENU o il pulsante SET.

Così facendo si conferma l'impostazione.

Annullare le modifiche all'impostazione

Spostare l'interruttore MENU CANCEL/PRST/ESCAPE su ESCAPE.

Ripristinare il valore iniziale di un'impostazione

- 1** Prima di modificare un'impostazione, o dopo aver annullato una modifica, spostare l'interruttore MENU CANCEL/PRST/ESCAPE su CANCEL/PRST.
- 2** Quando si visualizza il messaggio per confermare il ripristino ai valori iniziali, spostare di nuovo l'interruttore MENU CANCEL/PRST/ESCAPE su CANCEL/PRST.
Le impostazioni attuali vengono ripristinate ai valori iniziali.

Come uscire dal menu

Impostare l'interruttore MENU ON/OFF su OFF o premere il pulsante MENU.
Riappare l'immagine normale della telecamera.

Elenco dei menu

Le impostazioni in grassetto corrispondono ai valori predefiniti.

Menu OPERATION

| OPERATION | | | | |
|---|----------------------|--|---|--|
| Voci dei menu | Voce secondaria | Impostazioni | Descrizione | |
| Format Specifica la modalità operativa del camcorder e il formato di registrazione. | HD/SD | HD/SD | Passa tra HD o SD in base alla modalità operativa (eseguire selezionando Execute). | |
| | | | <p style="text-align: right;">Nota</p> Se il CBK-DV01 opzionale non è installato, [SD] non può essere selezionato. (La registrazione SD non è consentita.) | |
| | | HD System Line | 1080/720 | Quando la modalità operativa è HD, imposta il numero di linea del sistema su 1080 o 720 (eseguire selezionando Execute). |
| | | System Frequency | Le impostazioni disponibili cambiano in base alle impostazioni di HD/SD, HD System Line e Country. | Seleziona la frequenza di sistema (eseguire selezionando Execute). |
| | | | 59.94i/29.97P/23.98P | Quando l'impostazione HD/SD è su [HD], l'impostazione HD System Line si trova su [1080], e l'impostazione Country è diversa da [PAL Area]. |
| | | | 59.94P/29.97P/23.98P | Quando l'impostazione HD/SD è su [HD], l'impostazione HD System Line si trova su [720], e l'impostazione Country è diversa da [PAL Area]. |
| | 59.94i/29.97P | Quando l'impostazione HD/SD si trova su [SD], e l'impostazione Country è diversa da [PAL Area]. | | |
| | 50i/25P | Quando l'impostazione HD/SD è su [HD], l'impostazione HD System Line si trova su [1080], e l'impostazione Country è [PAL Area]. Quando l'impostazione HD/SD si trova su [SD], e l'impostazione Country è su [PAL Area]. | | |

| OPERATION | | | |
|---|-------------------------------------|---|---|
| Voci dei menu | Voce secondaria | Impostazioni | Descrizione |
| Format Specifica la modalità operativa del camcorder e il formato di registrazione. | System Frequency | 50P/25P | Quando l'impostazione HD/SD è su [HD], l'impostazione HD System Line si trova su [720], e l'impostazione Country è [PAL Area]. |
| | Rec Format | Le impostazioni disponibili cambiano in base alle impostazioni di HD/SD, HD System Line e System Frequency. | |
| | | HQ 1920/HQ 1440 | Quando l'impostazione HD/SD è su [HD], l'impostazione di HD System Line è [1080], e l'impostazione di System Frequency è [29.97P] o [25P]. |
| | | HQ 1920/HQ 1440/SP 1440 | Quando l'impostazione HD/SD è su [HD], l'impostazione HD System Line è [1080], e l'impostazione di System Frequency è diversa da [29.97P] e [25P]. |
| | | HQ 1280 | Quando l'impostazione HD/SD è su HD, e l'impostazione HD System Line si trova su [720]. |
| | | DVCAM | Quando l'impostazione HD/SD è su SD. |
| | Aspect Ratio(SD) | 16:9/4:3 | Seleziona il rapporto larghezza/altezza quando la modalità SD (formato di registrazione: DVCAM ^{a)}) viene selezionato (eseguire selezionando Execute). |
| Country | NTSC Area/NTSC(J) Area/ PAL Area | Selezionare l'area d'uso (eseguire selezionando Execute). | |
| Format Media Esegue la formattazione di un supporto. | Media(A) | Execute/Cancel | Inizializza la scheda di memoria S×S nello slot A (eseguire selezionando Execute). |
| | Media(B) | Execute/Cancel | Inizializza la scheda di memoria S×S nello slot B (eseguire selezionando Execute). |

| OPERATION | | | |
|--|--------------------|--|--|
| Voci dei menu | Voce secondaria | Impostazioni | Descrizione |
| Input/Output Effettua le impostazioni relative ai segnali I/O. | Output& i.LINK | HD&HDV/SD&HDV/SD&DV/480P (576P) | Seleziona i segnali da inviare dai connettori video e dal connettore i.LINK (HDV/DV). <ul style="list-style-type: none"> • Quando l'impostazione HD/SD è SD, viene selezionato "SD&DV". • Su 480P576P, è possibile selezionare "480P" quando l'impostazione Country è diversa da "PAL Area", ed è possibile selezionare "576P" quando l'impostazione Country è "PAL Area". |
| | 23.98P Output | PsF/Pull Down | Quando il formato video è HQ 1920/23.98P o HQ 1440/23.98P, seleziona se utilizzare l'invio progressivo (PsF) o l'invio ridotto (Pull Down). |
| | Source Select | Camera/i.LINK | Seleziona se utilizzare l'immagine della telecamera (Camera) o il segnale in ingresso derivante dal connettore i.LINK (HDV/DV) (i.LINK) come fonte di ingresso video. |
| | i.LINK I/O | Enable/Disable | Seleziona se abilitare o disabilitare l'immissione o l'emissione dei segnali attraverso il connettore i.LINK (HDV/DV). |
| | SDI Output | On/Off | Attiva o disattiva l'emissione di segnali dal connettore HD/SD SDI OUT. |
| | HDMI Output | On/Off | Attiva o disattiva l'emissione di segnali dal connettore HDMI. |
| | SDI/HDMI Out Super | On/Off | Attiva o disattiva la sovrapposizione di informazioni di testo sull'uscita dei connettori HD/SD SDI OUT e HDMI. |
| | Video Out Super | On/Off | Attiva o disattiva la sovrapposizione di informazioni di testo sull'uscita del connettore VIDEO OUT. |

| OPERATION | | | |
|---|-------------------|---------------------|--|
| Voci dei menu | Voce secondaria | Impostazioni | Descrizione |
| Input/Output Effettua le impostazioni relative ai segnali I/O. | Down Converter | Crop/Letter/Squeeze | <p>Seleziona la modalità di conversione del segnale per l'emissione di segnali SD.</p> <p>Crop: taglia i bordi dell'immagine in 16:9 e l'invia come immagine in 4:3.</p> <p>Letterbox: maschera la parte superiore e la parte inferiore dell'immagine in 4:3 e la visualizza al centro dello schermo come un'immagine in 16:9.</p> <p>Squeeze: schiaccia l'immagine in 16:9 orizzontalmente e la emette come immagine in 4:3.</p> |
| | Wide ID | Through/AUTO | <p>Seleziona se aggiungere le informazioni dell'immagine grande al segnale di uscita SD.</p> <p>Through: Emette senza aggiungere informazioni dell'immagine grande.</p> <p>AUTO: Aggiunge ed emette informazioni dell'immagine grande quando l'impostazione Down Converter è Squeeze.</p> |
| Super Impose Esegue le impostazioni relative al testo sovrascritto e agli indicatori. | Super(VF Display) | On/Off | <p>Quando l'impostazione di Input/Output >SDI/HDMI Out Super o Video Out Super è su On, le informazioni di testo sovrainpresso nell'emissione dal connettore HD/SD SDI OUT, il connettore HDMI, e il connettore VIDEO OUT, come specificato (On o Off) per ciascuna voce.</p> |
| | Super(Menu) | On/Off | |
| | Super(Timecode) | On/Off | |
| | Super(Marker) | On/Off | <p>Quando l'impostazione Input/Output >Video Out Super è su On, specifica se sovrapporre gli indicatori nell'uscita dal connettore VIDEO OUT.</p> |

| OPERATION | | | |
|---|--|--|--|
| Voci dei menu | Voce secondaria | Impostazioni | Descrizione |
| Rec Function Esegue le impostazioni relative alle modalità di registrazione speciali. | Slow & Quick | On/Off | Attiva o disattiva la funzione Slow & Quick Motion. (Quando è impostata su On, le voci secondarie Picture Cache Rec, Interval Rec, e Frame Rec sono impostate su Off.) |
| | Frame Rate | Le impostazioni disponibili variano a seconda dell'impostazione Format >HD System Line. | Quando l'impostazione Slow & Quick è su On, imposta la frequenza di fotogrammi per la ripresa Slow & Quick Motion. |
| | | Quando l'impostazione di Format >Country è diversa da [PAL Area]: da 1 a 30 Quando Format >Country è impostato su [PAL Area]: da 1 a 25 a 30 | Quando l'impostazione HD System Line è 1080. |
| | | Quando l'impostazione di Format >Country è diversa da [PAL Area]: da 1 a 30 a 60 Quando Format >Country è impostato su [PAL Area]: da 1 a 25 a 60 | Quando l'impostazione HD System Line è 720. |
| Picture Cache Rec | On/Off | Attiva o disattiva la funzione picture cache. (Quando è impostata su On, le voci secondarie Slow & Quick, Interval Rec, e Frame Rec sono impostate su Off.) | |
| P. Cache Rec Time | 0-2sec/2-4sec/4-6sec/6-8sec/8-10sec/10-12sec/12-14sec/13-15sec | | Quando l'impostazione Picture Cache Rec è su On, impostare picture cache time. |
| Interval Rec | On/Off | Attiva o disattiva la funzione Interval Rec. (Quando è impostata su On, le voci secondarie Slow & Quick, Picture Cache Rec, e Frame Rec sono impostate su Off.) | |
| Frame Rec | On/Off | Attiva o disattiva la funzione Frame Rec. (Quando è impostata su On, le voci secondarie Slow & Quick, Picture Cache Rec, e Interval Rec sono impostate su Off.) | |
| Number of Frames | Le impostazioni disponibili cambiano in base alle impostazioni di Format >HD System Line e Format >System Frequency. | | Quando Interval Rec o Frame Rec sono impostati su On, specifica il numero di fotogrammi da riprendere in una ripresa Interval Rec o Frame Rec. |
| | 2frame/6frame/12frame | | Quando l'impostazione HD System Line setting è su 720, e System Frequency è 59.94P o 50P. |
| | 1frame/3frame/6frame/9frame | | Quando l'impostazione HD System Line è diversa da 720, o l'impostazione System Frequency è diversa da 59.94P o 50P. |

| OPERATION | | | |
|--|-----------------------|---|--|
| Voci dei menu | Voce secondaria | Impostazioni | Descrizione |
| Rec Function Esegue le impostazioni relative alle modalità di registrazione speciali. | Interval Time | 1/2/3/4/5/6/7/8/9/10/15/20/ 30/40/50 (sec) 1/2/3/4/5/6/7/8/9/10/15/20/ 30/40/50 (min) 1/2/3/4/6/ 12/24 (hour) | Quando l'impostazione Interval Rec è su On, imposta l'intervallo per Interval Rec shooting. |
| | Pre-Lighting | Off /2sec/5sec/10sec | Se si desidera accendere la luce del video prima della ripresa Interval Rec, selezionare un numero dell'avvio della ripresa. Se non si desidera accenderla, selezionare Off. |
| Assignable SW Assegna delle funzioni agli interruttori programmabili. <i>Vedere "Assegnazione di funzioni agli interruttori programmabili" (pagina 140) per ulteriori informazioni sull'assegnazione di funzioni.</i> | <0> | <i>Vedere pagina 140.</i> | Assegna una funzione all'interruttore ASSIGN. 0. |
| | <1> | | Assegna una funzione all'interruttore ASSIGN. 1. |
| | <2> | | Assegna una funzione all'interruttore ASSIGN. 2. |
| | <3> | | Assegna una funzione all'interruttore ASSIGN. 3. |
| | <4> | | Assegna la funzione all'interruttore ASSIGNABLE 4. |
| | <5> | | Assegna la funzione all'interruttore ASSIGNABLE 5. |
| | RET | | Assegna la funzione al pulsante RET sull'obiettivo. |
| | C. Temp | | Assegna la funzione al pulsante COLOR TEMP. |
| Zoom Speed | Da 0 a 20 a 99 | | Quando Zoom è stato assegnato all'interruttore ASSIGNABLE 4 o 5, specifica la velocità dello zoom. |

| OPERATION | | | |
|---|-------------------|-------------------------------|--|
| Voci dei menu | Voce secondaria | Impostazioni | Descrizione |
| VF Setting Esegue le impostazioni relative alla schermata del mirino. | Color | Da -99 a ± 0 a +99 | Regola la densità dei colori visualizzati nella schermata del mirino. |
| | Mode | Color /B&W | Seleziona Color (colore) o B&W (Bianco e nero) come modalità di visualizzazione della schermata del mirino. (Anche quando viene selezionato B&W, alcune indicazioni sono sempre visualizzate a colori. Ad esempio le indicazioni tally, le miniature, e l'area skin gate.) |
| | Peaking Type | Normal /Color/Both | Seleziona il tipo di peaking. Normal: Peaking normale Color: Peaking a colori Both: entrambi |
| | Peaking Frequency | Normal /High | Seleziona Normal (Normale) o High (Alto) come la frequenza del peaking. |
| | Peaking Color | White /Red/Yellow/Blue | Quando l'impostazione di Peaking Type è Color, seleziona il colore del peaking tra White (Bianco), Red (Rosso), Yellow (Giallo), e Blue (Blu). |
| | Peaking Level | Low/ Mid /High | Quando l'impostazione Peaking Type è su Both, seleziona il livello peaking a colori tra Low (basso), Mid (medio), e High (alto). |
| | DXF Rec Tally | Upper /Both | Quando viene installato un mirino venduto separatamente, specifica se illuminare l'indicatore tally solo sulla parte superiore (Upper), o sia sulla parte superiore che su quella inferiore (Both). |

| OPERATION | | | |
|---|---------------------|--|--|
| Voci dei menu | Voce secondaria | Impostazioni | Descrizione |
| Marker Esegue le impostazioni relative alla visualizzazione degli indicatori nella schermata del mirino. | Setting | On/Off | Attiva o disattiva tutti gli indicatori. |
| | Center Maker | 1/2/3/4/Off | Quando viene visualizzato l'indicatore del centro, seleziona il tipo. Selezionare Off se non si desidera visualizzare l'indicatore. |
| | Center H Position | Da -40 a 0 a 40 | Specifica la posizione orizzontale dell'indicatore del centro. |
| | Center V Position | Da -40 a 0 a 40 | Specifica la posizione verticale dell'indicatore del centro. |
| | Safety Zone | On/Off | Attiva o disattiva la visualizzazione dell'area di sicurezza. |
| | Safety Area | 80%/90%/92.5%/95% | Seleziona le dimensioni dell'area di sicurezza. |
| | Aspect Marker | Line/Mask/Off | Quando viene visualizzato un indicatore di formato, seleziona il metodo di visualizzazione. Selezionare Off se non si desidera visualizzare l'indicatore. Line: Mostra delle linee bianche. Mask: Visualizzazione attraverso l'abbassamento del livello del segnale video delle aree esterne al range dell'indicatore. |
| | Aspect Select | 15:9/14:9/13:9/4:3/1.66:1/1.85:1/2.35:1/2.4:1 | Seleziona il rapporto larghezza/altezza dell'indicatore. |
| | Aspect Mask | Da 0% a 30% a 90% (incrementi del 10%) | Quando l'impostazione di Aspect Marker è su Mask, specifica il livello di segnale video delle aree esterne al range dell'indicatore sottoforma di valore percentuale relativo al livello del segnale video delle aree interne al range dell'indicatore. |
| | User Box | On/Off | Attiva o disattiva il cursore della casella. |
| | User Box Width | Da 40 a 500 a 999 | Specifica la larghezza del cursore della casella (distanza dal centro ai bordi destro e sinistro). |
| | User Box Height | Da 70 a 500 a 999 | Specifica l'altezza del cursore della casella (distanza dal centro al bordo superiore e inferiore). |
| | User Box H Position | Da -479 a 0 a 479 | Specifica la posizione orizzontale del centro del cursore della casella. |
| User Box V Position | Da -464 a 0 a 464 | Specifica la posizione verticale del centro del cursore della casella. | |
| Guide Frame | On/Off | Attiva o disattiva la visualizzazione del fotogramma guida. | |

| OPERATION | | | |
|--|-----------------|---|---|
| Voci dei menu | Voce secondaria | Impostazioni | Descrizione |
| Gain Switch Esegue le impostazioni relative all'interruttore GAIN. | Gain Low | -3dB/ 0dB /3dB/6dB/9dB/ 12dB/18dB/24dB/30dB/ 36dB/42dB | Specifica il valore del guadagno per la posizione L dell'interruttore GAIN. |
| | Gain Mid | -3dB/0dB/3dB/ 6dB /9dB/ 12dB/18dB/24dB/30dB/ 36dB/42dB | Specifica il valore del guadagno per la posizione M dell'interruttore GAIN. |
| | Gain High | -3dB/0dB/3dB/6dB/9dB/ 12dB /18dB/24dB/30dB/ 36dB/42dB | Specifica il valore del guadagno per la posizione H dell'interruttore GAIN. |
| | Gain Turbo | -3dB/0dB/3dB/6dB/9dB/ 12dB/18dB/24dB/30dB/ 36dB/ 42dB | Specifica il valore del guadagno della funzione Turbo Gain, che può essere assegnata a un interruttore programmabile. |
| | Shockless Gain | On/Off | Attiva o disattiva lo shockless gain (una funzione che permette di cambiare facilmente quando il guadagno è attivo). |

| OPERATION | | | | |
|--|---|---|--|--|
| Voci dei menu | Voce secondaria | Impostazioni | Descrizione | |
| TLCS Esegue le impostazioni relative al livello di controllo totale. | Mode | Backlight/ Standard / Spotlight | Seleziona la modalità del diaframma automatico utilizzata quando il sistema TLCS è attivo. Backlight: modalità Backlight (diminuisce il blackout del soggetto principale che si verifica in condizioni di retroilluminazione) Standard: modalità Standard Spotlight: modalità Spotlight (diminuisce il whiteout of del soggetto principale che si verifica in uno spotlight) | |
| | Speed | Da -99 a ±0 a +99 | Specifica la velocità di comando (velocità di reazione alle modifiche nel video) utilizzate quando il sistema TLCS è attivo. (Valori maggiori specificano tempi di reazione più rapidi). | |
| | AGC | On/Off | Attiva o disattiva la funzione AGC (controllo del guadagno automatico). | |
| | AGC Limit | 3dB/6dB/9dB/ 12dB /18dB | Specifica il massimo guadagno in uso quando AGC è in funzione. | |
| | AGC Point | F5.6/F4/ F2.8 | Specifica il valore F dove il controllo con gli interruttori del diaframma automatico per il controllo con AGC, utilizzato quando AGC è attivo. | |
| | Auto Shutter | On/Off | Attiva o disattiva la funzione otturatore automatico | |
| | Auto Shutter Limit | 1/100 / 1/150 / 1/200 / 1/250 | Seleziona la velocità massima dell'otturatore utilizzata quando è attivo l'otturatore automatico. | |
| | Auto Shutter Point | F5.6/F8/F11/ F16 | Specifica il valore F in cui il controllo attraverso il diaframma automatico passa a comando attraverso l'otturatore automatico, utilizzato quando l'otturatore automatico è attivo. | |
| | Zebra Esegue le impostazioni relative alla visualizzazione del motivo zebraato. | Zebra Select | 1/2/BOTH | Seleziona il tipo di motivo zebraato (Zebra1, Zebra2, Both). |
| | | Zebra1 Level | Da 50% a 70% a 107% | Specifica il livello di visualizzazione Zebra1. |
| Livello di apertura Zebra1 | | Da 1 a 10% a 20% | Specifica il livello di apertura Zebra1. | |
| Zebra2 Level | | Da 52% a 100% a 109% | Specifica il livello di visualizzazione Zebra2. | |

| OPERATION | | | |
|--|----------------------|-----------------------|--|
| Voci dei menu | Voce secondaria | Impostazioni | Descrizione |
| Display On/Off Selezionare le voci da visualizzare nella schermata del mirino. | Video Level Warnings | On/Off | Attiva o disattiva le avvertenze che appaiono quando il livello video è troppo brillante o troppo scuro. |
| | Brightness Display | On/Off | Attiva o disattiva le indicazioni numeriche della luminosità video. |
| | Histogram Display | On/Off | Attiva o disattiva la visualizzazione a istogramma dei livelli del segnale video (solo in modalità HD). |
| | Lens Info | Off/Meter/Feet | Seleziona l'unità di misura in metri o in piedi della profondità di campo. Selezionare Off se non si desidera visualizzare la profondità di campo. |
| | Focus Position | On/Off | Attiva o disattiva l'indicazione della messa a fuoco dell'obiettivo. |
| | Zoom Position | On/Off | Attiva o disattiva l'indicazione dello zoom dell'obiettivo. |
| | Audio Level Meter | On/Off | Attiva o disattiva la visualizzazione degli indicatori dei livelli audio. |
| | Timecode | On/Off | Attiva o disattiva la visualizzazione dei dati temporali (codice temporale, bit utente, contatore, durata). |
| | Battery Remain | On/Off | Attiva o disattiva le indicazioni del tempo residuo della batteria e della tensione in ingresso. |
| | Media Remain | On/Off | Attiva o disattiva l'indicazione dello spazio residuo sui supporti. |
| | TLCS Mode | On/Off | Attiva o disattiva l'indicazione della modalità operativa TLCS. |
| | Focus Mode | On/Off | Attiva o disattiva l'indicazione della modalità operativa di messa a fuoco. |
| | White Balance Mode | On/Off | Attiva o disattiva l'indicazione della modalità di bilanciamento del bianco. |
| | Filter Position | On/Off | Attiva o disattiva l'indicazione delle impostazioni dei filtri ND. |
| | Iris Position | On/Off | Attiva o disattiva l'indicazione della posizione del diaframma. |
| | Gain Setting | On/Off | Attiva o disattiva l'indicazione delle impostazioni del guadagno. |
| | Shutter Setting | On/Off | Attiva o disattiva le indicazioni della modalità e della velocità di otturazione. |
| | Color Temp | On/Off | Attiva o disattiva l'indicazione della temperatura del colore. |
| | Video Format | On/Off | Attiva o disattiva l'indicazione del formato video. |

| OPERATION | | | |
|--|------------------------|------------------------|--|
| Voci dei menu | Voce secondaria | Impostazioni | Descrizione |
| Display On/Off Selezionare le voci da visualizzare nella schermata del mirino. | System Line | On/Off | Attiva o disattiva l'indicazione delle righe di sistema. |
| | Rec Mode | On/Off | Attiva o disattiva le indicazioni di modalità speciali di registrazione (S&Q, Interval, Frame Rec, Picture Cache Rec). |
| | Extender | On/Off | Attiva o disattiva l'indicazione di estensione obiettivo. |
| | WRR RF Level | On/Off | Attiva o disattiva l'indicazione de livello di ricezione del ricevitore wireless digitale. |
| | Clip Number(PB) | On/Off | Attiva o disattiva l'indicazione di informazione clip. |
| Auto Iris Esegue le impostazione relativa al diaframma automatico. | Iris Override | On/Off | Attiva o disattiva la funzione di esclusione del diaframma (un'impostazione che apre o chiude il diaframma più del normale). |
| | Iris Speed | Da -99 a ± 0 a +99 | Specifica la velocità di controllo del diaframma (velocità di reazione a cambiamenti nel video). (Valori maggiori specificano tempi di reazione più rapidi). |
| | Clip High light | On/Off | Attiva o disattiva la funzione che ignora le luminosità e spinge a una reazione più piatta alle alte luminosità. |
| | Iris Window | 1/2/3/4/5/6/Var | Seleziona il tipo di finestra di rilevamento del diaframma automatico. Var: variabile |
| | Iris Window Indication | On/Off | Attiva o disattiva l'indicazione della finestra principale di rilevamento automatico del diaframma. |

| OPERATION | | | |
|--|---------------------|-------------------|--|
| Voci dei menu | Voce secondaria | Impostazioni | Descrizione |
| White setting Esegue le impostazioni relative alle regolazioni automatiche del bilanciamento del bianco. | White Switch | Memory/ATW | Specifica le modalità operative selezionare dalla posizione B dell'interruttore WHITE BAL. Memory: bilanciamento automatico del bianco ATW: bilanciamento automatico del bianco |
| | Shockless White | Off/1/2/3 | Specifica la velocità di reazione quando si cambia l'impostazione dell'interruttore WHITE BAL. Off è una reazione istantanea e 1 è più rapido di 2 o 3. |
| | ATW Speed | 1/2/3/4/5 | Specifica la velocità di reazione quando l'impostazione White Switch è ATW. 1 è la reazione più rapida. |
| | AWB Fixed Area | On/Off | Specifica se il bilanciamento del bianco automatico viene eseguito al centro dello schermo. On: Esegue un'area corrisponde al 25% dell'altezza e della larghezza dello schermo. Off: Esegue un'area corrisponde al 70% dell'altezza e della larghezza dello schermo. |
| | Filter White Memory | On/Off | Specifica se assegnare un'area di memoria del bilanciamento del bianco a ogni posizione della manopola FILTER. On: Assegnazione dell'area di memoria del bilanciamento del bianco a ciascuna posizione della manopola FILTER. Off: Uso della memoria A/B a prescindere dalla posizione del filtro. |

| OPERATION | | | |
|--|----------------------|---|--|
| Voci dei menu | Voce secondaria | Impostazioni | Descrizione |
| Offset White Esegue le impostazioni relative ai valori di offset del bilanciamento del bianco. | Offset White <A> | On/Off | Specifica se aggiungere (On) o non aggiungere (Off) un valore di offset al valore di bilanciamento del bianco della memoria A. |
| | Warm Cool <A> | Approximate color temperature | Quando l'impostazione Offset White<A> è su On, specifica (come una temperatura del colore) l'offset da aggiungere al valore di bilanciamento del bianco della memoria A. (Notare che la gamma di errori aumenta nelle temperature del colore di offset più alte. Regolare quando si vede il video effettivo). |
| | Warm Cool Balance<A> | Da -99 a ± 0 a +99 | Specifica una temperatura del colore più precisa, da utilizzare quando non è possibile ottenere un video soddisfacente con l'impostazione Warm Cool <A>. |
| | Offset White | On/Off | Quando è impostato su On, l'offset regolato con questa voce viene aggiunto al bilanciamento del bianco del canale B. |
| | Warm Cool | Approximate color temperature | Quando l'impostazione Offset White è su On, specifica (come una temperatura del colore) l'offset da aggiungere al valore di bilanciamento del bianco della memoria B. (Notare che la gamma di errori aumenta nelle temperature del colore di offset più elevate. Regolare quando si vede il video effettivo). |
| | Warm Cool Balance | Da -99 a ± 0 a +99 | Specifica una temperatura del colore più precisa, da utilizzare quando non è possibile ottenere un video soddisfacente con l'impostazione Warm Cool . |
| Shutter Select Esegue le impostazioni relative alla selezione della velocità dell'otturatore. | Shutter Select | Second/Degree | Specifica l'unità utilizzata per selezionare le velocità dell'otturatore. Second: selezionare in unità di secondo. Degree: selezionare in unità di gradi. |
| Time Zone Specifica il fuso orario. | Zone | Da -12:00 a $\pm 0:00$ a +14:00 (incrementi di 30 minuti) | Specifica una differenza dall'UTC (Greenwich Mean Time) in unità di 30 minuti. |

| OPERATION | | | |
|---|-----------------|--|--|
| Voci dei menu | Voce secondaria | Impostazioni | Descrizione |
| Clip Esegue le impostazioni relative al nome di clip e alla gestione di clip. | Title Prefix | Inserimento testo I titoli possono contenere caratteri alfanumerici maiuscoli e minuscoli (da a z, da A a Z, da 0 a 9), trattini (-), e trattini bassi (_). | Specifica la parte del titolo (quattro caratteri alfanumerici) dei titoli di clip. |
| | Number Set | Da 0001 a 9999 | Specifica il valore iniziale della parte numerica (quattro digitazioni) dei nomi di clip. |
| | Update | Media <A>/Media | Aggiorna i file di gestione del supporto nello slot selezionato (eseguire selezionando Execute). |

1) Quando il CBK-DV01 opzionale è installato

Menu PAINT

| PAINT | | | |
|--|-----------------|---------------|---|
| Voci dei menu | Voce secondaria | Impostazioni | Descrizione |
| Switch Status Attiva o disattiva diverse funzioni di correzione del segnale e un segnale di prova. | Gamma | On/Off | Attiva o disattiva la correzione della gamma. |
| | Black Gamma | On/Off | Attiva o disattiva la correzione della gamma del nero. |
| | Matrix | On/Off | Attiva o disattiva le funzioni di correzione matrice lineare e matrice impostata dall'utente. |
| | Knee | On/Off | Attiva o disattiva la correzione della curvatura. |
| | White Clip | On/Off | Attiva o disattiva la correzione di ridimensionamento del bianco. |
| | Detail | On/Off | Attiva o disattiva la correzione del dettaglio. |
| | Aperture | On/Off | Attiva o disattiva la correzione dell'apertura. |
| | Flare | On/Off | Attiva o disattiva la correzione della luce parassita. |
| | Test Saw | On/Off | Attiva o disattiva il segnale di prova a dente di sega. |

| PAINT | | | |
|---|--------------------|----------------------------------|---|
| Voci dei menu | Voce secondaria | Impostazioni | Descrizione |
| White Imposta la temperatura del colore, ed esegue regolazioni manuali del bilanciamento del bianco. | Color Temp <A> | Da 1500K a 3200K a 50000K | Visualizza la temperatura del colore del bilanciamento del bianco salvata nella memoria A. |
| | Color Temp BAL <A> | Da -99 a ± 0 a +99 | Specifica i valori del guadagno del bilanciamento del bianco salvati nella memoria A (collegato al guadagno R e al guadagno B). |
| | R Gain <A> | Da -99 a ± 0 a +99 | Specifica il valore del guadagno R del bilanciamento del bianco salvato nella memoria A. |
| | B Gain <A> | Da -99 a ± 0 a +99 | Specifica il valore del guadagno B del bilanciamento del bianco salvato nella memoria A. |
| | Color Temp | Da 1500K a 3200K a 50000K | Visualizza la temperatura del colore del bilanciamento del bianco salvata nella memoria B. |
| | Color Temp BAL | Da -99 a ± 0 a +99 | Specifica i valori del guadagno del bilanciamento del bianco salvati nella memoria B (guadagno R e guadagno B collegati). |
| | R Gain | Da -99 a ± 0 a +99 | Specifica il valore del guadagno R del bilanciamento del bianco salvato nella memoria B. |
| | B Gain | Da -99 a ± 0 a +99 | Specifica il valore del guadagno B del bilanciamento del bianco salvato nella memoria B. |
| Black Specifica il livello del nero (livello delle parti non illuminate del video). È possibile archiviare l'aspetto desiderato regolando il livello del nero su dei neri più profondi o tenui. | Master Black | Da -99 a ± 0 a +99 | Specifica il livello di nero del master. |
| | R Black | Da -99 a ± 0 a +99 | Specifica il livello di nero di R. |
| | B Black | Da -99 a ± 0 a +99 | Specifica il livello di nero di B. |
| Flare Esegue le impostazioni relativa alla luce parassita. La luce parassita è la luce generata da una regione luminosa dell'immagine che si espande nel resto dell'immagine, aggiungendo luce alle regioni scure e riducendo il contrasto. Viene causata da un riflesso nel sistema dell'obiettivo. | Flare | On/Off | Attiva o disattiva la correzione della luce parassita. |
| | Master Flare | Da -99 a ± 0 a +99 | Imposta il livello master di correzione della luce parassita. |
| | R Flare | Da -99 a ± 0 a +99 | Imposta il livello R di correzione della luce parassita. |
| | G Flare | Da -99 a ± 0 a +99 | Imposta il livello G di correzione della luce parassita. |
| | B Flare | Da -99 a ± 0 a +99 | Imposta il livello B di correzione della luce parassita. |

| PAINT | | | |
|--|-----------------|--|--|
| Voci dei menu | Voce secondaria | Impostazioni | Descrizione |
| Gamma Esegue le impostazioni relative alla gamma. La correzione della gamma permette di alterare significativamente l'impressione data dal video regolando il contrasto. | Gamma | On/Off | Attiva o disattiva la correzione della gamma. |
| | Step Gamma | Da 0,35 a 0,45 a 0,90 (incrementi di 0,05) | Specifica il valore di correzione della gamma a intervalli da 0,05. |
| | Master Gamma | Da -99 a ±0 a +99 | Specifica il livello di gamma del master. |
| | R Gamma | Da -99 a ±0 a +99 | Specifica il livello di gamma R. |
| | G Gamma | Da -99 a ±0 a +99 | Specifica il livello di gamma G. |
| | B Gamma | Da -99 a ±0 a +99 | Specifica il livello di gamma B. |
| | Gamma Select | Le impostazioni disponibili variano in base all'impostazione in Gamma Category (vedere "Descrizione"). | Seleziona la tabella della gamma da utilizzare nella correzione gamma. Quando Gamma Category è su STD: 1 DVW: equivalente ad un camcorder DVW 2 ×4,5: guadagno ×4,5 3 ×3,5: guadagno ×3,5 4 240M: equivalente a SMPTE-240M 5 R709: equivalente a ITU-R709 (impostazione predefinita) 6 ×5,0: guadagno ×5,0 Quando Gamma Category è su HG: 1 3250: comprimere un ingresso video dal 325% a un'uscita video al 100%. 2 4600: comprimere un ingresso video dal 460% a un'uscita video al 100%. 3 3259: comprimere un ingresso video dal 325% a un'uscita video al 109%. 4 4609: comprimere un ingresso video dal 460% a un'uscita video al 109% (impostazione predefinita). |
| | Gamma Category | STD/HG | Seleziona l'uso della gamma standard (STD) o della HyperGamma (HG). |
| Black Gamma Esegue le impostazioni relative alla correzione gamma del nero. La correzione gamma del nero permette di riprodurre le gradazioni e lo sfumare di colore nelle parti nere o delle tonalità del nero (scure) dell'immagine. | Black Gamma | On/Off | Attiva o disattiva la correzione della gamma del nero. |
| | Gamma Level | Da -99 a ±0 a +99 | Specifica il livello gamma di nero del master. |
| | Range | Low/L.Mid/H.Mid/ High | Seleziona il range reale della correzione di gamma del nero. LOW: da 0 a 3,6% L.MID: da 0 a 7,2% H.MID: da 0 a 14,4% HIGH: da 0 a 28,8% |

| PAINT | | | |
|---|-----------------------|---|---|
| Voci dei menu | Voce secondaria | Impostazioni | Descrizione |
| Knee Esegue le impostazioni relative alla correzione della curvatura. La correzione della curvatura è il processo che previene la cancellazione causata dalla compressione delle parti luminose del video secondo un limite maggiore della gamma dinamica delle immagini registrate e inviate. Il livello del segnale in cui inizia il processo di curvatura si chiama "knee point", e la pendenza della compressione della curvatura si chiama "knee slope". | Knee | On/Off | Attiva o disattiva la correzione della curvatura. |
| | Knee Point | Da 50,0% a 95,0% a 109,0% | Specifica il punto di curvatura. |
| | Knee Slope | Da -99 a ±0 a +99 | Specifica la pendenza della curvatura.. |
| | Knee Saturation | On/Off | Attiva o disattiva la funzione di saturazione della curvatura. |
| | Knee Saturation Level | Da -99 a ±0 a +99 | Specifica il livello di saturazione della curvatura. |
| White Clip Esegue le impostazioni relative alle regolazioni del ridimensionamento del bianco. Il ridimensionamento del bianco è un processo che limita il livello massimo dei segnali di uscita video. Il valore massimo di uscita del segnale video si chiama "white clip level". | White Clip | On/Off | Attiva o disattiva la regolazione del ridimensionamento del bianco. |
| | Level | NTSC Area viene selezionato per Country Da 90,0% a 108,0% a 109,0% PAL Area viene selezionato per Country Da 90,0% a 105,0% a 109,0% | Specifica il livello di ridimensionamento del bianco. |

| PAINT | | | |
|---|---------------------|--------------------------|--|
| Voci dei menu | Voce secondaria | Impostazioni | Descrizione |
| Detail(HD Mode)/ Detail(SD Mode) Esegue le impostazioni relative alle regolazioni dei dettagli in modalità HD e SD. La regolazione del dettaglio è un processo che migliora la chiarezza del video aggiungendo segnali di dettaglio ai bordi del soggetto. | Detail | On/Off | Attiva o disattiva la regolazione del dettaglio. |
| | Level | Da -99 a ±0 a +99 | Specifica il livello del dettaglio. |
| | H/V Ratio | Da -99 a ±0 a +99 | Specifica il rapporto di combinazione tra il livello di dettaglio H e il livello di dettaglio V. |
| | Crispening | Da -99 a ±0 a +99 | Specifica il livello di nitidezza. |
| | Level Depend | On/Off | Attiva o disattiva la funzione di regolamento di dipendenza del livello. |
| | Level Depend Level | Da -99 a ±0 a +99 | Specifica il livello di dipendenza del livello. |
| | Frequency | Da -99 a ±0 a +99 | Specifica la frequenza centrale per i segnali di dettaglio H. Valori più grandi danno dettagli più precisi. |
| | Knee Aperture | On/Off | Attiva o disattiva la funzione di apertura della curvatura. |
| | Knee Aperture Level | Da -99 a ±0 a +99 | Specifica il livello di apertura della curvatura. |
| | Limit | Da -99 a ±0 a +99 | Specifica i valori del limitatore di dettagli sia per la direzione della parte bianca che per la direzione della parte nera. |
| | White Limit | Da -99 a ±0 a +99 | Specifica il valore del limitatore del dettaglio della parte bianca. |
| | Black Limit | Da -99 a ±0 a +99 | Specifica il valore del limitatore del dettaglio della parte nera. |
| | V-BLK Limit | Da -99 a ±0 a +99 | Specifica il valore del limitatore del dettaglio V della parte nera. |
| | V Detail Creation | NAM/G/R+G/Y | Seleziona il segnale sorgente utilizzato per generare il segnale del dettaglio V. NAM: Un segnale di dettaglio A V creato da un segnale R, o un segnale di dettaglio V creato da un segnale G, o un segnale di dettaglio V creato da un segnale B, qualunque sia il segnale con il livello più alto. G: segnale G G+R: segnale composito che comprende il segnale G e il segnale R in un rapporto 1:1 Y: segnale Y |

| PAINT | | | |
|--|------------------------|--|---|
| Voci dei menu | Voce secondaria | Impostazioni | Descrizione |
| Aperture Esegue le impostazioni relative alla correzione dell'apertura. La correzione dell'apertura è un processo che permette di migliorare la risoluzione aggiungendo segnali di apertura ad alte frequenze su un segnale video, il quale corregge la degenerazione dovuta alle caratteristiche delle alte frequenze. | Aperture | On/Off | Attiva o disattiva la correzione dell'apertura. |
| | Level | Da -99 a ±0 a +99 | Imposta il livello di apertura. |
| Skin Detail Esegue le impostazioni relative alla correzione dei dettagli pelle. LA correzione dei dettagli pelle è un processo che permette di aumentare e diminuire il livello del dettaglio di una gamma specifica del colore (gamma delle tonalità della pelle), allo scopo di ottenere una riproduzione accattivante delle tonalità della pelle. | Skin Detail | On/Off | Attiva o disattiva la correzione del dettaglio pelle. |
| | Area Detection | Schermo di rilevamento del colore | Rileva il colore su cui applicare la correzione del dettaglio pelle. |
| | Area Indication | On/Off | Attiva o disattiva la funzione che visualizza un motivo zebra nell'area su cui applicare la correzione del dettaglio pelle. |
| | Level | Da -99 a ±0 a +99 | Specifica il livello del dettaglio pelle. |
| | Saturation | Da -99 a ±0 a +99 | Specifica la saturazione del colore su cui applicare la correzione del dettaglio pelle. |
| | Hue | Da 0 a 359 | Specifica la tonalità del colore su cui applicare la correzione del dettaglio pelle. |
| Width | Da 0 a 40 a 90 | Specifica una gamma per la tonalità del colore su cui applicare la correzione del dettaglio pelle. | |

| PAINT | | | |
|---|-----------------|---|--|
| Voci dei menu | Voce secondaria | Impostazioni | Descrizione |
| Matrix Esegue le impostazioni relative alla correzione della matrice. La correzione della matrice permette di regolare il colore e la vivacità del video. A seconda dell'effetto desiderato, è possibile selezionare una tra un numero di matrici preimpostate, che definiscono diversi parametri di impostazione. In alternativa è possibile selezionare una matrice dell'utente con i propri parametri. | Matrix | On/Off | Attiva o disattiva la funzione di correzione della matrice. |
| | Preset Matrix | On/Off | Attiva o disattiva la funzione della matrice preimpostata. |
| | Preset Select | 1/2/3/4/5/6 | Seleziona una matrice preimpostata. 1: equivalente a SMPTE-240M 2: equivalente a ITU-709 3: equivalente a SMPTE WIDE 4: equivalente a NTSC 5: equivalente a EBU 6: equivalente a PAL |
| | User Matrix | On/Off | Attiva o disattiva la correzione matrice preimpostata. |
| | User Matrix R-G | Da -99 a ± 0 a +99 | Specifica una matrice dell'utente R-G liberamente impostata. |
| | User Matrix R-B | Da -99 a ± 0 a +99 | Specifica una matrice dell'utente R-B liberamente impostata. |
| | User Matrix G-R | Da -99 a ± 0 a +99 | Specifica una matrice dell'utente G-R liberamente impostata. |
| | User Matrix G-B | Da -99 a ± 0 a +99 | Specifica una matrice dell'utente G-B liberamente impostata. |
| | User Matrix B-R | Da -99 a ± 0 a +99 | Specifica una matrice dell'utente B-R liberamente impostata. |
| | User Matrix B-G | Da -99 a ± 0 a +99 | Specifica una matrice dell'utente B-G liberamente impostata. |
| Multi Matrix Esegue le impostazioni relative alla correzione della matrice multipla. La correzione della matrice multipla permette a colori specifici di essere selezionati per la correzione della saturazione in uno spazio di tonalità a 16 assi. | Multi Matrix | On/Off | Attiva o disattiva la correzione matrice multipla. |
| | Area Indication | On/Off | Attiva o disattiva la funzione che visualizza un motivo zebra nell'area di colore su cui applicare la correzione della matrice multipla. |
| | Color Detection | Schermo di rilevamento del colore | Rileva i colori su cui applicare la correzione della matrice multipla. |
| | Axis | B/B+/MG-/MG/MG+/R/R+/YL-/YL/YL+/G-/G/G+/CY/CY+/B- | Specifica un colore su cui applicare la correzione della matrice multipla (modalità 16 assi). |
| | Hue | Da -99 a ± 0 a +99 | Specifica la tonalità del colore su cui applicare la correzione della matrice multipla per ciascuna modalità a 16 assi. |
| | Saturation | Da -99 a ± 0 a +99 | Specifica la saturazione del colore su cui applicare la correzione della matrice multipla per ciascuna modalità a 16 assi. |

| PAINT | | | |
|---|---------------------|------------------------------|--|
| Voci dei menu | Voce secondaria | Impostazioni | Descrizione |
| V Modulation Esegue le impostazioni relative all'ombreggiatura di modulazione V. L'ombreggiatura di modulazione V corregge gli sbilanciamenti verticali nella sensibilità provocati dalla relazione tra un obiettivo e un prisma. | V Modulation | On/Off | Attiva o disattiva l'ombreggiatura della modulazione V. |
| | Master V Modulation | Da -99 a ± 0 a +99 | Specifica il livello di modulazione del master V. |
| | R V Modulation | Da -99 a ± 0 a +99 | Specifica i segnali R del livello di modulazione V. |
| | G V Modulation | Da -99 a ± 0 a +99 | Specifica i segnali G del livello di modulazione V. |
| Low Key Saturation Esegue le impostazioni relative alla correzione della saturazione low key. È possibile correggere la saturazione dei colori solo nelle parti scure del video. | Low Key Saturation | On/Off | Attiva o disattiva la correzione della saturazione low key. |
| | Level | Da -99 a ± 0 a +99 | Specifica la saturazione dei colori nelle aree con scarsa luminanza. |
| | Range | Low/L.Mid/H.Mid/ High | Specifica il livello di luminanza su cui è abilitata la saturazione low key. |
| Noise Suppress Esegue le impostazioni relative alla soppressione del rumore (compressione del rumore). È possibile sopprimere efficacemente le componenti rumorose mentre si preservano i componenti fine edge nel soggetto. | Noise Suppress | On/Off | Attiva o disattiva la soppressione del rumore. |

Menu MAINTENANCE

| MAINTENANCE | | | |
|---|--------------------|--|--|
| Voci dei menu | Voce secondaria | Impostazioni | Descrizione |
| White Shading Esegue le impostazioni relative all'ombreggiatura del bianco. L'ombreggiatura del bianco è richiesta da ciascun obiettivo differente per correggere le irregolarità derivanti dalle caratteristiche degli obiettivi. Corregge la luminosità e le irregolarità del colore nelle aree luminose. | Channel Select | Red/Green/Blue | Seleziona dove applicare la correzione delle sfumature del bianco. |
| | R/G/B White H Saw | Da -99 a ± 0 a +99 | Specifica un valore di correzione dell'ombreggiatura del bianco a dente di sega per la direzione orizzontale. |
| | R/G/B White H Para | Da -99 a ± 0 a +99 | Specifica un valore di correzione dell'ombreggiatura del bianco Parabola per la direzione orizzontale. |
| | R/G/B White V Saw | Da -99 a ± 0 a +99 | Specifica un valore di correzione dell'ombreggiatura del bianco a dente di sega per la direzione verticale. |
| | R/G/B White V Para | Da -99 a ± 0 a +99 | Specifica un valore di correzione dell'ombreggiatura del bianco Parabola per la direzione verticale. |
| | White Saw/Para | On/Off | Attiva o disattiva le funzioni di correzione dell'ombreggiatura del bianco a dente di sega e Parabola. |
| Black Shading Esegue le impostazioni relative alla correzione dell'ombreggiatura del nero. L'ombreggiatura del nero è richiesta da ciascun obiettivo differente per correggere le irregolarità derivanti dalle caratteristiche degli obiettivi. Corregge la luminosità e le irregolarità del colore nelle aree scure. | Channel Select | Red/Green/Blue | Seleziona dove applicare la correzione delle sfumature del nero. |
| | R/G/B Black H Saw | Da -99 a ± 0 a +99 | Specifica un valore di correzione dell'ombreggiatura del nero a dente di sega per la direzione orizzontale. |
| | R/G/B Black H Para | Da -99 a ± 0 a +99 | Specifica un valore di correzione dell'ombreggiatura del nero a parabola per la direzione orizzontale. |
| | R/G/B Black V Saw | Da -99 a ± 0 a +99 | Specifica un valore di correzione dell'ombreggiatura del nero a dente di sega per la direzione verticale. |
| | R/G/B Black V Para | Da -99 a ± 0 a +99 | Specifica un valore di correzione dell'ombreggiatura del nero a parabola per la direzione verticale. |
| | Black Saw/Para | On/Off | Attiva o disattiva le funzioni di correzione dell'ombreggiatura del nero a dente di sega e Parabola. |
| | Master Black | Da -99 a ± 0 a +99 | Specifica il livello di nero del master. |
| | Master Gain (TMP) | -3dB/0dB/3dB/6dB/9dB/ 12dB/18dB/24dB/30dB/ 36dB/42dB | Specifica un valore del guadagno del master temporaneo. (Il valore è lo stesso di quello selezionato con l'interruttore GAIN.) |

| MAINTENANCE | | | |
|--|------------------|---|---|
| Voci dei menu | Voce secondaria | Impostazioni | Descrizione |
| Battery Esegue le impostazioni relative alle batterie. | Info Before End | 5% /10%/15%...95%/100% | Specifica un valore di soglia che aziona l'avvertenza "Battery Near End" quando si utilizza il pacco batteria BP-GL65/GL95. |
| | Info End | 0% /1%/2%/3%/4%/5% | Specifica un valore di soglia che aziona l'avvertenza "Battery End" quando si utilizza il pacco batteria BP-GL65/GL95. |
| | Sony Before End | Da 11.5 V a 17 V (incrementi di 0,1 V) | Specifica un valore di soglia che aziona l'avvertenza "Battery Near End" quando si utilizza il pacco batteria BP-L60S/L80S. |
| | Sony End | Da 11.0 V a 11.5 V (incrementi di 0,1 V) | Specifica un valore di soglia che aziona l'avvertenza "Battery End" quando si utilizza il pacco batteria BP-L60S/L80S. |
| | Other Before End | Da 11.5 V a 11.8 V a 17.0 V (incrementi di 0,1 V) | Specifica un valore di soglia che aziona l'avvertenza "Battery Near End" quando si utilizza un pacco batteria che non è di Sony. |
| | Other End | Da 11.0 V a 14.0 V (incrementi di 0,1 V) | Specifica un valore di soglia che aziona l'avvertenza "Battery End" quando si utilizza un pacco batteria che non è di Sony. |
| | DC In Before End | Da 11.5 V a 11.8 V a 17.0 V (incrementi di 0,1 V) | Specifica un valore di soglia che aziona l'avvertenza "Battery Near End" quando si connette una fonte di alimentazione esterna al connettore DC IN. |
| | DC In End | Da 11.0 V a 14.0 V (incrementi di 0,1 V) | Specifica un valore di soglia che aziona l'avvertenza "Battery End" quando si connette una fonte di alimentazione esterna al connettore DC IN. |
| | Detected Battery | Info/Sony/ Other /DC IN | Visualizza i risultati del rilevamento automatico del tipo di pacco batteria. |
| | Type Detection | Auto /Other | Auto: rilevare automaticamente il tipo di batteria. Other: indicare il rilevamento del tipo di batteria come "Other". |

| MAINTENANCE | | | |
|--|-----------------|--|--|
| Voci dei menu | Voce secondaria | Impostazioni | Descrizione |
| Battery Esegue le impostazioni relative alle batterie. | Segment No.10 | Da 11.0 V a 17.0 V (incrementi di 0,1 V) | Specificare il valore di soglia della tensione che causa lo spegnimento dei segmenti di carica residua nel display di carica residua della batteria (<i>vedere pagina 28</i>). (I segmenti si spengono in base al valore specificato.) Questi valori vengono utilizzati quando il tipo di batteria è stato riconosciuto in "Other". |
| | Segment No.9 | Da 11.0 V a 16.0 V a 17.0 V (incrementi di 0,1 V) | |
| | Segment No.8 | Da 11.0 V a 15.0 V a 17.0 V (incrementi 0,1 V) | |
| | Segment No.7 | Da 11.0 V a 14.0 V a 17.0 V (incrementi di 0,1 V) | |
| | Segment No.6 | Da 11.0 V a 13.5 V a 17.0 V (incrementi di 0,1 V) | |
| | Segment No.5 | Da 11.0 V a 13.0 V a 17.0 V (incrementi di 0,1 V) | |
| | Segment No.4 | Da 11.0 V a 12.5 V a 17.0 V (incrementi di 0,1 V) | |
| | Segment No.3 | Da 11.0 V a 12.0 V a 17.0 V (incrementi di 0,1 V) | |
| | Segment No.2 | Da 11.0 V a 11.5 V a 17.0 V (incrementi di 0,1 V) | |
| | Segment No.1 | Da 11.0 V a 17.0 V (incrementi di 0,1 V) | |

| MAINTENANCE | | | |
|--|-------------------|--|--|
| Voci dei menu | Voce secondaria | Impostazioni | Descrizione |
| Audio Esegue le impostazioni relative all'audio. | Front MIC Select | Mono/ Stereo | Seleziona se il microfono è mono (Mono) o stereo (Stereo). |
| | Audio CH3/4 Mode | Ch1/2 / Switch | Seleziona i segnali di ingresso dei connettori AUDIO IN CH-3/CH-4. CH1/2: Gli stessi segnali dei connettori AUDIO IN CH-1/CH-2. Switch: segnali selezionati con gli interruttori AUDIO IN CH-3/CH-4. |
| | Front MIC CH1 Ref | -70dB/-60dB/ -50dB / -40dB/-30dB/-20dB | Seleziona il livello di riferimento del canale 1 del microfono frontale. |
| | Front MIC CH2 Ref | -70dB/-60dB/ -50dB / -40dB/-30dB/-20dB | Seleziona il livello di riferimento del canale 2 del microfono frontale. |
| | Rear MIC CH1 Ref | -70dB/ -60dB -50dB/ -40dB/-30dB/-20dB | Seleziona il livello di ingresso di riferimento quando l'impostazione dell'interruttore AUDIO IN CH-1 è su MIC. |
| | Rear MIC CH2 Ref | -70dB/ -60dB -50dB/ -40dB/-30dB/-20dB | Seleziona il livello di ingresso di riferimento quando l'impostazione dell'interruttore AUDIO IN CH-2 è impostato su MIC. |
| | Line Input Ref | +4dB /0dB/-3dB/EBUL | Seleziona il livello di ingresso di riferimento quando gli interruttori AUDIO IN CH-1 e AUDIO IN CH-2 sono impostati su LINE. |
| | Min Alarm Volume | Off /Set | Seleziona il volume quando la manopola ALARM è completamente girata verso il basso. OFF: quasi inudibile. SET: appena percettibile. |
| | Speaker Attenuate | Off /3dB/6dB/9dB/12dB | Seleziona il volume dal monitor o dagli altoparlanti (non influenza il volume degli auricolari). |
| | Headphone Out | Mono /Stereo | Seleziona se gli auricolari sono mono (Mono) o stereo (Stereo). |
| | Reference Level | -20dB /-18dB/-16dB/ -12dB/EBUL | Seleziona il livello di uscita del segnale di prova a 1 kHz. |
| | Reference Out | 0dB /+4dB/-3dB/EBUL | Specifica il livello di uscita rispetto al livello di ingresso di riferimento. |
| | CH1&2 AGC Mode | Mono /Stereo | Per la regolazione automatica dei livelli di ingresso dei segnali audio analogici registrati nei canali 1 e 2, specifica se eseguire le regolazioni separatamente per ciascun canale (Mono) o in modalità stereo (Stereo). |

MAINTENANCE

| Voci dei menu | Voce secondaria | Impostazioni | Descrizione |
|--|-----------------|---|--|
| Audio Esegue le impostazioni relative all'audio. | CH3&4 AGC Mode | Mono /Stereo | Per la regolazione automatica dei livelli di ingresso dei segnali audio analogici registrati nei canali 3 e 4, specifica se eseguire le regolazioni separatamente per ciascun canale (Mono) o in modalità stereo (Stereo). |
| | AGC Spec | -6dB /-9dB/-12dB/ -15dB/-17dB | Seleziona il livello di saturazione AGC. |
| | Limiter Mode | Off /-6dB/-9dB/-12dB/ -15dB/-17dB | Per le regolazioni manuali dei livelli audio, seleziona il livello di saturazione per il limitatore applicato ai segnali elevati di ingresso. Selezionare Off se non si desidera utilizzare il limitatore. |
| | Output Limiter | On/Off | Attiva o disattiva il limitatore di uscita audio. |
| | CH1 Wind Filter | On/Off | Attiva o disattiva il filtro del vento del canale 1. |
| | CH2 Wind Filter | On/Off | Attiva o disattiva il filtro del vento del canale 2. |
| | CH3 Wind Filter | On/Off | Attiva o disattiva il filtro del vento del canale 3. |
| | CH4 Wind Filter | On/Off | Attiva o disattiva il filtro del vento del canale 4. |
| | Audio SG (1KHz) | On/Off /Auto | Seleziona se emettere (On) o non emettere (Off) un segnale di prova da 1 kHz in modalità color bar. Auto : emette il segnale di prova solo quando l'interruttore AUDIO SELECT CH 1 è impostato su AUTO . |
| | MIC CH1 Level | Side1/ Front /Front+Side1 | Per la registrazione audio di ingresso dal microfono frontale del canale 1, seleziona la manopola per la regolazione del livello audio. Side1 : manopola LEVEL (left) sul pannello laterale Front : manopola MIC LEVEL del pannello anteriore Front+Side1 : regolare sia la manopola LEVEL (left) che la manopola MIC LEVEL. |

MAINTENANCE

| Voci dei menu | Voce secondaria | Impostazioni | Descrizione |
|--|-----------------|-------------------------|---|
| Audio Esegue le impostazioni relative all'audio. | MIC CH2 Level | Side2/Front/Front+Side2 | Per la registrazione audio di ingresso dal microfono frontale del canale 2, seleziona la manopola per la regolazione del livello audio. Side2: manopola LEVEL (right) sul pannello laterale Front: manopola MIC LEVEL del pannello anteriore Front+Side2: regolare sia la manopola LEVEL (right) che la manopola MIC LEVEL. |
| | Rear1/WRR Level | Side1/Front/Front+Side1 | Seleziona la manopola che regola i livelli audio di un microfono wireless e di un dispositivo connesso al connettore AUDIO IN CH-1 sul pannello posteriore. Side1: manopola LEVEL (left) sul pannello laterale Front: manopola MIC LEVEL del pannello anteriore Front+Side1: regolare sia la manopola LEVEL (left) che la manopola MIC LEVEL. |
| | Rear2/WRR Level | Side2/Front/Front+Side2 | Seleziona la manopola che regola i livelli audio di un microfono wireless e di un dispositivo connesso al connettore AUDIO IN CH-2 sul pannello posteriore. Side2: manopola LEVEL (right) sul pannello laterale Front: manopola MIC LEVEL del pannello anteriore Front+Side2: regolare sia la manopola LEVEL (right) che la manopola MIC LEVEL. |
| | Audio CH3 Level | Side3/Front/Front+Side3 | Seleziona la manopola che regola il livello audio registrato sul canale 3. Side3: manopola LEVEL sul pannello laterale Front: manopola MIC LEVEL del pannello anteriore Front+Side3: regolare sia con la manopola LEVEL che con la manopola MIC LEVEL. |
| | Audio CH4 Level | Side4/Front/Front+Side4 | Seleziona la manopola che regola il livello audio registrato sul canale 4. Side4: manopola LEVEL sul pannello laterale Front: manopola MIC LEVEL del pannello anteriore Front+Side4: regolare sia con la manopola LEVEL che con la manopola MIC LEVEL. |

| MAINTENANCE | | | |
|--|------------------|-------------------------|---|
| Voci dei menu | Voce secondaria | Impostazioni | Descrizione |
| WRR Setting Esegue impostazioni relative al sintonizzatore wireless. | WRR Valid CH Sel | All/CH1 | Seleziona se abilitare i canali 1 e 2 del ricevitore (All) oppure solo il canale 1 (CH1). |
| | WRR CH Select | TX1/TX2 | Specifica il canale target per altre voci secondarie. TX1: canale 1 TX2: canale 2 |
| | WRR Delay Comp | On/Off | Abilita (On) o disabilita (Off) la compensazione del ritardo per l'ingresso audio wireless. (Quando si seleziona On, l'audio di uscita in all E-E viene ritardato di circa 8 ms.) |
| | TX | --- | Visualizza il nome del trasmettitore i cui segnali vengono ricevuti dal canale selezionato con WRR CH SELECT. |
| | TX Audio Peak | ---/Peak | Mostra se il livello AF del trasmettitore i cui segnali vengono ricevuti sul canale selezionato con WRR CH SELECT è sopra al picco. |
| | TX Input Level | ---/Mic/Line | Mostra se il livello di ingresso del trasmettitore i cui segnali vengono ricevuti sul canale selezionato con WRR CH SELECT è impostato su microfono (Mic) o su line (Line). |
| | TX ATT Level | --- | Imposta il livello ATT del trasmettitore i cui segnali vengono ricevuti dal canale selezionato con WRR CH SELECT. (La gamma di impostazione varia a seconda del trasmettitore.) |
| | TX LCF Freq | --- | Imposta la frequenza del filtro low cut i cui segnali vengono ricevuti dal canale selezionato con WRR CH SELECT. (La gamma di impostazione varia a seconda del trasmettitore.) |
| | TX System Delay | Auto/da 0,0 ms a 8,0 ms | Specifica l'ammontare del ritardo audio. Auto: regola automaticamente il valore del ritardo, in modo che il ritardo nell'audio ricevuto dal trasmettitore wireless sia zero. Da 0,0 ms a 8,0 ms: imposta il valore del ritardo del sistema wireless anticipato, per casi in cui vengono usati diversi sistemi wireless sullo stesso dispositivo, come per esempio un mixer audio. |

| MAINTENANCE | | | |
|--|-----------------|-------------------------|---|
| Voci dei menu | Voce secondaria | Impostazioni | Descrizione |
| Timecode Esegue le impostazioni relative al codice temporale. | TC Out | Auto/Generator | Seleziona la fonte per l'uscita del codice temporale. Auto: durante la registrazione, i valori d'uscita generati dal generatore del codice temporale, e durante i valori di uscita ottenuti durante la registrazione dal lettore del codice temporale. Generator: valori di uscita generati dal generatore del codice temporale sia durante la registrazione che la riproduzione. |
| | DF/NDF | DF/NDF | Quando l'impostazione Country è diversa da PAL Area, seleziona la modalità drop-frame (DF) o la modalità non-drop-frame (NDF). |
| | LTC UBIT | Fix/Time | Specifica i dati registrati in bit utente LTC. Fix: registrare dati specificati dall'utente. Time: registrare l'ora attuale. |
| | Counter Display | Counter/Duration | Seleziona il metodo utilizzato per ripristinare il valore di contatore visualizzato sullo schermo del mirino. Counter: continua ad incrementare fino a che non viene premuto il pulsante RESET. Duration: ripristinare ogni volta che inizia la registrazione. |
| Essence Mark Esegue le impostazioni relative agli indicatori di ripresa e alle miniature dell'indice dei clip. | Ret Shot Mark 1 | On/Off | Specificare se inviare gli indicatori di ripresa Shot Mark1 utilizzando il pulsante RET sull'obiettivo. |
| | Ret Shot Mark 2 | On/Off | Specificare se inviare gli indicatori di ripresa Shot Mark2 utilizzando il pulsante RET sull'obiettivo. |

MAINTENANCE

| Voci dei menu | Voce secondaria | Impostazioni | Descrizione |
|---|--------------------|--|---|
| Camera Config Esegue le impostazioni relative a varie operazioni del camcorder. | Rec Tally Blink | On/Off | Attiva o disattiva le avvertenze luminose dell'indicatore TALLY. Le avvertenze avisano su un pacco batteria quasi esaurito o spazio residuo ridotto sui supporti. |
| | Rec Review | 3sec/10sec/Clip | Seleziona il tempo di visualizzazione della registrazione. Clip: visualizza tutto il clip registrato più di recente. |
| | HD SDI Remote I/F | Off/Chara/G-Tally/R-Tally | Seleziona se usare la funzione che abilita il controllo della registrazione da questo camcorder di un dispositivo esterno collegato al connettore HD/SD SDI OUT (uscita HD SDI). Quando si utilizza la funzione, selezionare anche l'indicazione che mostra se il dispositivo esterno sta registrando. Off: non usare la funzione di comando remoto della registrazione. Chara: indicare con l'indicazione del dispositivo remoti nella schermata del mirino. G-Tally: indicare con l'indicatore TALLY nel mirino (green tally). R-Tally: indicare con l'indicatore REC (recording/Rec tally) nello schermo del mirino. |
| | Color Bars Select | ARIB/100%/75% | Seleziona il tipo di barra del colore. |
| RM Common Memory | On/Off | Seleziona se condividere (On) o non condividere (Off) le impostazioni quando un'unità di controllo remoto viene connessa e quando il camcorder viene usato localmente. | |
| RM Rec Start | RM/CAM/PARA | Quando un'unità di controllo remoto viene connessa, seleziona se i pulsanti di registrazione start/stop sono abilitati sul camcorder o sull'unità di controllo remoto. RM: unità di controllo a distanza CAM: camcorder PARA: entrambi | |
| Image Invert | On/Off | Attiva o disattiva la funzione che permette di ruotare le immagini verticalmente. | |

| MAINTENANCE | | | |
|---|-----------------------|--|--|
| Voci dei menu | Voce secondaria | Impostazioni | Descrizione |
| Preset White Esegue le impostazioni relative ai valori di preimpostazione del bilanciamento del bianco. | Color Temp<P> | Da 1500K a 3200K a 5000K | Specifica il valore predefinito del bilanciamento del bianco. |
| | Color Temp Balance<P> | Da -99 a ±0 a +99 | Specifica le impostazioni di temperatura del colore, per l'uso quando non è possibile ottenere video soddisfacenti con Color Temp<P>. |
| | R Gain <P> | Da -99 a ±0 a +99 | Specifica il valore predefinito del guadagno R. |
| | B Gain <P> | Da -99 a ±0 a +99 | Specifica il valore predefinito del guadagno B. |
| | AWB Enable <P> | On/Off | Attiva o disattiva l'esecuzione della funzione AWB (auto white balance) quando l'interruttore WHITE BAL viene impostato su PRST. |
| White Filter Esegue le impostazioni relative ai filtri. | ND Filter C.Temp | On/Off | Attiva o disattiva la funzione che assegna filtri elettrici CC ai filtri ND. |
| | ND FLT C.Temp<1> | 3200K /4300K/5600K/6300K | Seleziona la temperatura del colore per quando il filtri CC vengono assegnati ai filtri ND. |
| | ND FLT C.Temp<2-4> | 3200K/4300K/ 5600K /6300K | Seleziona la temperatura del colore per quando il filtri CC vengono assegnati ai filtri ND. |
| | Electrical CC<A> | 3200K /4300K/5600K/6300K | Seleziona la temperatura del colore per quando la funzione di passaggio del filtro CC elettrico viene assegnata a un interruttore programmabile. |
| | Electrical CC | 3200K/ 4300K /5600K/6300K | Seleziona la temperatura del colore per quando la funzione di passaggio del filtro CC elettrico viene assegnata a un interruttore programmabile. |
| | Electrical CC<C> | 3200K/4300K/ 5600K /6300K/----- | Seleziona la temperatura del colore per quando la funzione di passaggio del filtro CC elettrico viene assegnata a un interruttore programmabile. Selezionare "-----" se non si desidera utilizzare C. |
| | Electrical CC<D> | 3200K/4300K/5600K/ 6300K /----- | Seleziona la temperatura del colore per quando la funzione di passaggio del filtro CC elettrico viene assegnata a un interruttore programmabile. Selezionare "-----" se non si desidera utilizzare D. |

| MAINTENANCE | | | |
|--|---------------------|----------------------------------|--|
| Voci dei menu | Voce secondaria | Impostazioni | Descrizione |
| DCC Adjust Esegue le impostazioni relative a DCC (dynamic contrast control). | DCC Function Select | DCC/Fix | Attiva o disattiva la regolazione automatica del punto di curvatura quando l'interruttore OUTPUT/ DCC è impostato su CAM, DCC: ON. DCC: regola automaticamente il punto di curvatura a seconda della luminosità del soggetto. Fix: imposta il punto di curvatura ad un valore fisso. |
| | DCC Dynamic Range | 400%/450%/500%/550%/ 600% | Specifica la gamma dinamica quando l'interruttore OUTPUT/ DCC è impostato su CAM, DCC: ON. |
| | DCC Point | Da -99 a ±0 a +99 | Regola il punto minimo di curvatura del DCC. |
| | DCC Gain | Da -99 a ±0 a +99 | Specifica il guadagno secondo il valore rilevato di DCC. |
| | DCC Delay Time | Da -99 a ±0 a +99 | Specifica la velocità di controllo del DCC (velocità di reazione a cambiamenti nel video). |
| | DCC Peak Filter | Da -99 a ±0 a +99 | Regola la sensibilità di risposta ai picchi dei valori rilevati del DCC. |

| MAINTENANCE | | | |
|---|---------------------|--------------------------|--|
| Voci dei menu | Voce secondaria | Impostazioni | Descrizione |
| Auto Iris2 Esegue le impostazioni relative al diaframma automatico. | Iris Window | 1/2/3/4/5/6/Var | Seleziona il tipo di finestra di rilevamento del diaframma. Var: variabile |
| | Iris Window Ind | On/Off | Attiva o disattiva la funzione che mostra un indicatore di frame per la finestra di rilevamento del diaframma automatico. |
| | Iris Level | Da -99 a ± 0 a +99 | Regola il livello del valore target del diaframma automatico. |
| | Iris APL Ratio | Da -99 a ± 0 a +99 | Regola il rapporto di combinazione del valore di picco e del valore medio del rilevamento diaframma. |
| | Iris Var Width | Da 40 a 500 a 999 | Regola la larghezza della finestra di rilevamento quando l'impostazione di Iris Window è su VAR. |
| | Iris Var Height | Da 70 a 500 a 999 | Regola l'altezza della finestra di rilevamento quando l'impostazione di Iris Window è su VAR. |
| | Iris Var H Position | Da -479 a ± 0 a +479 | Specifica la posizione orizzontale della finestra di rilevamento quando l'impostazione di Iris Window è su VAR. |
| | Iris Var V Position | Da -464 a ± 0 a +464 | Specifica la posizione verticale della finestra di rilevamento quando l'impostazione di Iris Window è su VAR. |
| | Iris Speed | Da -99 a ± 0 a +99 | Specifica la velocità di controllo (velocità di reazione a cambiamenti nel video). (Valori maggiori specificano tempi di reazione più rapidi). |
| | Clip High Light | On/Off | Attiva o disattiva la funzione che ignora le luminosità e spinge a una reazione più piatta alle alte luminosità. |
| Flicker Reduce Esegue le impostazioni relative alla riduzione dello sfarfallio. Riduce lo sfarfallio che può verificarsi quando un soggetto viene ripreso sotto una fonte luminosa con una luminosità periodicamente variabile, come le luci fluorescenti, dovute alla relazione con la frequenza dei fotogrammi della registrazione del camcorder. | Mode | Auto/On/Off | Abilita o disabilita la riduzione dello sfarfallio. On: sempre abilitata. Auto: abilitata quando viene rilevato uno sfarfallio. Off: disabilitato |
| | Frequency | 60Hz/50Hz | Impostare la frequenza delle installazioni luminose che stanno causando lo sfarfallio. (L'impostazione predefinita è di 50 Hz quando l'impostazione Country è "PAL Area", 60 Hz quando è diversa da "PAL Area".) |

| MAINTENANCE | | | |
|--|------------------------|--|--|
| Voci dei menu | Voce secondaria | Impostazioni | Descrizione |
| Genlock Esegue le impostazioni relative al genlock. | H Phase(HD) | Da -999 a ± 0 a +999 | Specifica la fase H dell'uscita HD quando genlock è abilitato. |
| | H Phase(SD) | Da -99 a ± 0 a +99 | Specifica la fase H dell'uscita SD quando genlock è abilitato. |
| | Reference | Internal/Genlock | Visualizza il tipo di segnale di riferimento usato dal camcorder. |
| ND Comp Esegue impostazioni relative alla compensazione del colore del filtro ND. Nonostante le differenze siano molto sottili, ciascuno dei filtri ND in dotazione ha differenti caratteristiche di colore. Quando si passa tra filtri ND, è possibile che il bilanciamento del bianco venga disturbato. È possibile correggere queste leggerissime differenze di colore automaticamente registrando i valori di compensazione di ciascun filtro. | ND Offset Adjust | On/Off | Funzione di compensazione del colore del filtro ND. |
| | Clear ND Offset | Execute/Cancel | Cancella i valori di compensazione del colore del filtro ND. (eseguire selezionando Execute). |
| Lens Esegue la regolazione automatica della flangia. | Auto FB Adjust | Execute/Cancel | Esegue la regolazione auto flange back, solo per gli obiettivi supportati (eseguire selezionando Execute). |
| Auto Shading Esegue la compensazione dell'ombreggiatura automatica del nero. | Auto Black Shading | Execute/Cancel | Esegue la compensazione dell'ombreggiatura automatica (eseguire selezionando Execute). |
| | Reset Black Shading | Execute/Cancel | Cancella i valori di compensazione dell'ombreggiatura del nero (eseguire selezionando Execute). |
| | Master Gain (TMP) | -3dB/0dB/3dB/6dB/9dB/ 12dB/18dB/24dB/30dB/ 36dB/42dB | Specifica un valore del guadagno del master temporaneo. (Il valore è lo stesso di quello selezionato con l'interruttore GAIN.) |
| Trigger Mode Esegue le impostazioni relative all'impulso di avvio e blocco della registrazione. | i.LINK Trigger Mode | Internal/ Both /External | Selezionare Internal quando le operazioni di avvio e blocco della registrazione si applicano solo alle schede di memoria SxS. Selezionare External quando si applicano solo ai dispositivi collegati attraverso connettori i.LINK (HDV/DV) o HD/SD SDI OUT. Selezionare Both quando si applicano solo sia su schede di memoria SxS che su dispositivi esterni. |

| MAINTENANCE | | | |
|--|------------------------|----------------------------------|---|
| Voci dei menu | Voce secondaria | Impostazioni | Descrizione |
| Clock Set Imposta l'orologio interno. | Date/Time | | Imposta la data e l'ora attuali. |
| | 12H/24H | 12H/ 24H | Seleziona il formato 12 ore (12H) o il formato 24 ore (24H) per la visualizzazione dell'ora. |
| | Date Mode | YYMMDD /MMDDYY/ DDMMYY | Seleziona il formato di visualizzazione della data. YYMMDD : anno, mese, giorno MMDDYY : mese, giorno, anno DDMMYY : giorno, mese, anno |
| Language Seleziona la lingua per i messaggi. | Language | English /Chinese | Seleziona la lingua per i messaggi tra Inglese e Cinese. |
| Hours Meter Esegue le impostazioni relative al contatore digitale. | Hours(Sys) | | Visualizza le ore d'uso cumulative (non può essere ripristinato). |
| | Hours(Reset) | | Visualizza le ore d'uso (può essere ripristinato). |
| | Reset | Execute/Cancel | Ripristina le ore(Reset) a 0. (Eseguire selezionando Execute.) |
| Version Visualizza la versione del firmware del camcorder, e aggiorna il firmware. | Version | | Visualizza la versione del firmware del camcorder. |
| | Version Up | Execute/Cancel | Aggiorna il firmware (eseguire selezionando Execute). |

Menu FILE

| FILE | | | |
|---|------------------|------------------------------------|--|
| Voci dei menu | Voce secondaria | Impostazioni | Descrizione |
| All Esegue le impostazioni relative alle operazioni sui file ALL. | Display Mode | Date&Time/Model Name | Seleziona le voci da visualizzare nella casella elenco che appare quando un file viene salvato o caricato. |
| | All File Load | Execute/Cancel | Carica un file ALL (eseguire selezionando Execute). |
| | All File Save | Execute/Cancel | Memorizza un file ALL (eseguire selezionando Execute). |
| | File ID | | Assegna un nome a un file. I nomi possono essere composti da un massimo di 16 caratteri. |
| | All Preset | Execute/Cancel | Riporta tutte le voci ai valori predefiniti. (eseguire selezionando Execute). |
| | Store All Preset | Execute/Cancel | Memorizza le impostazioni attuali di tutte le voci come valori predefiniti (eseguire selezionando Execute). |
| | Clear All Preset | Execute/Cancel | Cancella i valori predefiniti di tutte le voci. (eseguire selezionando Execute). |
| | 3Sec Clr Preset | On/Off | Attiva o disattiva la funzione che cancella ciascun valore predefinito quando si mantiene premuto l'interruttore MENU CANCEL/PRST/ESCAPE per tre secondi sul lato CANCEL/PRST. |

| FILE | | | |
|--|-----------------------------------|--|---|
| Voci dei menu | Voce secondaria | Impostazioni | Descrizione |
| Scene Esegue le impostazioni relative alle operazioni dei file di scena. | <input type="checkbox"/> 1 | Standard | Numero e ID file |
| | <input type="checkbox"/> 2 | Standard | Numero e ID file |
| | <input type="checkbox"/> 3 | Standard | Numero e ID file |
| | <input type="checkbox"/> 4 | Standard | Numero e ID file |
| | <input type="checkbox"/> 5 | Standard | Numero e ID file |
| | <input type="checkbox"/> Standard | | Standard settings |
| | Display Mode | Date&Time/Model Name | Seleziona le voci da visualizzare nella casella elenco che appare quando un file viene salvato o caricato. |
| | Scene Recall Mem | Execute/Cancel | Carica un file dalla memoria interna (eseguire selezionando Execute). |
| | Scene Store Mem | Execute/Cancel | Memorizza un file nella memoria interna (eseguire selezionando Execute). |
| | Scene Recall SxS | Execute/Cancel | Carica un file da una scheda di memoria SxS (eseguire selezionando Execute). |
| Scene Store SxS | Execute/Cancel | Memorizza un file in una scheda di memoria SxS (eseguire selezionando Execute). | |
| File ID | | Assegna un nome a un file. I nomi possono essere composti da un massimo di 16 caratteri. | |
| Reference Esegue le impostazioni relative alle operazioni sui file di riferimento. | Reference Store | Execute/Cancel | Memorizza le impostazioni attuali delle voci dei file di riferimento che vengono mantenuti nella memoria interna (eseguire selezionando Execute). |
| | Reference Clear | Execute/Cancel | Cancella il file di riferimento (eseguire selezionando Execute). |
| | Reference Load | Execute/Cancel | Caricare un file di riferimento da una scheda di memoria SxS (eseguire selezionando Execute). |
| | Reference Save | Execute/Cancel | Memorizzare un file di riferimento su una scheda di memoria SxS (eseguire selezionando Execute). |
| | File ID | | Assegna un nome a un file. I nomi possono essere composti da un massimo di 16 caratteri. |
| | Scene White Data | On/Off | Selezionare se caricare (On) o non caricare (Off) i dati del bilanciamento del bianco quando si esegue Scene >Scene Recall or Scene >Standard. |

| FILE | | | |
|---|------------------|------------------------------------|---|
| Voci dei menu | Voce secondaria | Impostazioni | Descrizione |
| Lens Esegue le impostazioni relative alle operazioni dei file dell'obiettivo. | Display Mode | Date&Time/Model Name | Seleziona le voci da visualizzare nella casella elenco che appare quando un file viene salvato o caricato. |
| | Lens Recall Mem | Execute/Cancel | Carica un file dalla memoria interna (eseguire selezionando Execute). |
| | Lens Store Mem | Execute/Cancel | Memorizza un file nella memoria interna (eseguire selezionando Execute). |
| | Lens Recall S×S | Execute/Cancel | Carica un file da una scheda di memoria S×S (eseguire selezionando Execute). |
| | Lens Store S×S | Execute/Cancel | Memorizza un file in una scheda di memoria S×S (eseguire selezionando Execute). |
| | File ID | | Assegna un nome al file caricato più di recente. I nomi possono essere composti da un massimo di 16 caratteri. |
| | Source | | Visualizza il numero di file selezionati. |
| | Lens No Offset | Execute/Cancel | Annulla un file (eseguire selezionando Execute). |
| | Lens Auto Recall | Off/On/S.Number | Quando l'obiettivo installato supporta la comunicazione seriale, specifica se caricare automaticamente il file di riferimento. Off: non utilizzare la funzione. On: caricare il riferimento per il nome del modello e riflettere i contenuti del file. S.No: per gli obiettivi che supportano la comunicazione con il numero seriale, caricare il file dell'obiettivo corrispondente al nome del modello dell'obiettivo e al numero seriale e riflettere i contenuti del file. Per gli obiettivi che non supportano la comunicazione con il numero seriale, caricare il riferimento per il nome del modello (come quando viene selezionato On). |
| | Serial Number | | Visualizza il numero di serie dell'obiettivo installato (solo per gli obiettivi che supportano la comunicazione seriale). |

| FILE | | | |
|--|-----------------|------------------------|---|
| Voci dei menu | Voce secondaria | Impostazioni | Descrizione |
| Lens Esegue le impostazioni relative alle operazioni dei file dell'obiettivo. | Lens ID | | Visualizza il nome del modello dell'obiettivo installato (solo gli obiettivi che supportano la comunicazione seriale). |
| | L Manufacturer | | Visualizza il nome del produttore dell'obiettivo installato (solo per gli obiettivi che supportano la comunicazione seriale). |
| | M V Modulation | Da -99 a ± 0 a +99 | Imposta il valore della compensazione dell'ombreggiatura verticale a dente di sega nel file obiettivo. |
| | Lens Center H | Da -40 a 0 a 40 | Imposta la posizione orizzontale dell'indicatore del centro nel file obiettivo. |
| | Lens Center V | Da -40 a 0 a 40 | Imposta la posizione verticale dell'indicatore del centro nel file obiettivo. |
| | Lens R Flare | Da -99 a ± 0 a +99 | Imposta il livello di luce parassita R nel file obiettivo. |
| | Lens G Flare | Da -99 a ± 0 a +99 | Imposta il livello di luce parassita G nel file obiettivo. |
| | Lens B Flare | Da -99 a ± 0 a +99 | Imposta il livello di luce parassita B nel file obiettivo. |
| | Lens W-R Offset | Da -99 a ± 0 a +99 | Imposta un valore di compensazione del bilanciamento del bianco R nel file obiettivo. |
| | Lens W-B Offset | Da -99 a ± 0 a +99 | Imposta un valore di compensazione del bilanciamento del bianco B nel file obiettivo. |
| | Shading Ch Sel | Red/Green/Blue | Seleziona dove applicare la compensazione dell'ombreggiatura del bianco. |
| | L R/G/B H Saw | Da -99 a ± 0 a +99 | Imposta il valore della compensazione dell'ombreggiatura orizzontale a dente di sega nel file obiettivo. |
| | L R/G/B H Para | Da -99 a ± 0 a +99 | Imposta il valore della compensazione dell'ombreggiatura orizzontale Parabola nel file obiettivo. |
| | L R/G/B V Saw | Da -99 a ± 0 a +99 | Imposta il valore della compensazione dell'ombreggiatura del bianco verticale a dente di sega nel file obiettivo. |
| | L R/G/B V Para | Da -99 a ± 0 a +99 | Imposta il valore della compensazione dell'ombreggiatura verticale a parabola nel file obiettivo. |

Assegnazione di funzioni agli interruttori programmabili

Utilizzando la voce Assignable SW del menu OPERATION, è possibile assegnare le funzioni specifiche per l'utente agli interruttori ASSIGN. da 0 a 3, gli interruttori ASSIGNABLE 4 e 5, il pulsante COLOR TEMP., e il pulsante RET sull'obiettivo.

Le seguenti tabelle elencano le funzioni assegnate quando il camcorder viene spedito dalla fabbrica.

| Interruttore o pulsante | Funzione | Impostazione Assignable SW |
|---------------------------|--|----------------------------|
| Interruttore ASSIGN. 0 | Nessuna assegnazione | Off |
| Interruttore ASSIGN. 1 | Eseguire la modalità EZ, secondo l'impostazione di OPERATION > TLCS. | Modalità EZ |
| Interruttore ASSIGN. 2 | Nessuna assegnazione | Off |
| Interruttore ASSIGN. 3 | Nessuna assegnazione | Off |
| Interruttore ASSIGNABLE 4 | Nessuna assegnazione | Off |
| Interruttore ASSIGNABLE 5 | Nessuna assegnazione | Off |
| Pulsante RET | Durante la registrazione o la riproduzione: Scrivere un indicatore di ripresa. Negli altri stati: condurre una visualizzazione della registrazione (se si permette la riproduzione). | Lens RET |
| Pulsante COLOR TEMP. | Regolare il bilanciamento del bianco con il valore predefinito di bilanciamento del bianco di 5600K. | Color Temp SW 5600K |

Funzioni che possono essere assegnate all'interruttore ASSIGN. 0

| Impostazione interruttore programmabile | Funzione | Stato in cui il camcorder viene acceso successivamente. |
|---|--|---|
| Off | Nessuna assegnazione | — |
| Marker | Attiva o disattiva la visualizzazione di tutti gli indicatori. | Impostazioni mantenute |
| ATW Hold | Mantiene l'impostazione di bilanciamento del bianco in modalità ATW (bilanciamento automatico del bianco). | — |
| Picture Cache | Attivare o disattivare la funzione picture cache. | Impostazioni mantenute |
| Freeze Mix | Eseguire la funzione freeze mix. | — |
| Focus Mag | Attiva o disattiva la funzione di ingrandimento della messa a fuoco. | Impostazione non mantenuta |
| Zebra | Attivare o disattivare la visualizzazione zebra. | Impostazione non mantenuta |
| Shot Mark1 | Scrivere Shot Mark1. | — |
| Shot Mark2 | Scrivere Shot Mark2. | — |
| Indicatore OK | Aggiungere o eliminare un indicatore OK. | — |

Funzioni che possono essere assegnate all'interruttore ASSIGN. 2

Nota

Subito dopo aver assegnato una funzione all'interruttore ASSIGN. 2 o aver cambiato il formato di registrazione, le impostazioni dell'interruttore in quel punto potrebbero non corrispondere allo stato interno del camcorder. Dopo aver assegnato una funzione, passare all'interruttore ASSIGN. 2 o spegnere e riaccendere il camcorder.

| Impostazione interruttore programmabile | Funzione |
|---|---|
| Off | Nessuna assegnazione |
| Front Mic | Passare tra stereo e mono quando un microfono stereo viene connesso. |
| Marker | Attiva o disattiva la visualizzazione di tutti gli indicatori. |
| Picture Cache | Attivare o disattivare la funzione picture cache. |
| Zebra | Attivare o disattivare la visualizzazione zebra. |
| Digital Extender | Attivare o disattivare la funzione di ingrandimento dello schermo (solo quando l'opzione dell'estensore digitale è installata). |

Le funzioni che possono essere assegnate agli interruttori ASSIGN. 1 e 3, gli interruttori ASSIGNABLE 4 e 5, e il pulsante COLOR TEMP.

| Impostazione interruttore programmabile | Funzione | Stato in cui il camcorder viene acceso successivamente. |
|---|---|---|
| Off | Nessuna assegnazione | — |
| Front Mic | Passare tra stereo (On) e mono (Off) quando viene connesso un microfono stereo. | Impostazioni mantenute |
| Marker | Attiva o disattiva la visualizzazione di tutti gli indicatori. | Impostazioni mantenute |
| Last Clip Delete | Eliminare il clip registrato più di recente. | — |
| ATW | Attivare o disattivare la modalità ATW (bilanciamento automatico del bianco). | Impostazione non mantenuta |
| ATW Hold | Mantenere l'impostazione di bilanciamento del bianco nella modalità ATW. | — |
| Modalità EZ | Eseguire la modalità EZ, secondo l'impostazione di OPERATION >TLCS. | Impostazioni mantenute |
| Turbo Gain | Eseguire Turbo Gain secondo l'impostazione di OPERATION >Gain Switch >Gain Turbo. | Impostazione non mantenuta |
| Rec Review | Condurre una visualizzazione della registrazione. | — |
| Rec | Avviare o bloccare la registrazione. | — |
| Picture Cache | Attivare o disattivare la funzione picture cache. | Impostazioni mantenute |
| Freeze Mix | Eseguire la funzione freeze mix. | Impostazione non mantenuta |
| Spotlight | Attiva o disattiva la funzione spotlight della modalità auto iris. | Impostazioni mantenute |
| Backlight | Attiva o disattiva la funzione retroilluminazione della modalità auto iris. | Impostazioni mantenute |

| Impostazione interruttore programmabile | Funzione | Stato in cui il camcorder viene acceso successivamente. |
|--|---|--|
| EVF Mode | Passa lo schermo del mirino tra B/N (On) e a colori (Off). | Impostazioni mantenute |
| BRT Disp | Attiva o disattiva la visualizzazione del livello di luminosità. | Impostazioni mantenute |
| Istogramma | Attiva o disattiva la visualizzazione dell'istogramma. | Impostazioni mantenute |
| Lens Info | Passare l'indicazione della profondità di campo tra off, visualizzazione in metri, visualizzazione in piedi. | Impostazioni mantenute |
| Zoom Tele/Wide | Quando è installato un obiettivo che supporta la comunicazione seriale, assegnare la funzione Zoom Tele a ASSIGNABLE 4, e assegnare la funzione Zoom Wide a ASSIGNABLE 5 (visualizzata solo se sono impostati <4> e <5>). | — |
| Zoom Wide/Tele | Quando è installato un obiettivo che supporta la comunicazione seriale, assegnare la funzione Zoom Wide a ASSIGNABLE 4, e assegnare la funzione Zoom Tele a ASSIGNABLE 5 (visualizzata solo se sono impostati <4> e <5>). | — |
| Manual Focus Assist | Attiva o disattiva la funzione di messa a fuoco manuale. | Impostazioni mantenute |
| Focus Mag | Attiva o disattiva la funzione di ingrandimento della messa a fuoco. | Impostazione non mantenuta |
| Zebra | Attivare o disattivare la visualizzazione zebra. | Impostazione non mantenuta |
| Lens RET | Durante la registrazione o la riproduzione: Scrivere un indicatore di ripresa. Negli altri stati: condurre una visualizzazione della registrazione (se si permette la riproduzione). | — |
| Return Video | Visualizzare i segnali di ritorno del video. | — |
| Shot Mark1 | Scrivere Shot Mark1. | — |
| Shot Mark2 | Scrivere Shot Mark2. | — |
| Indicatore OK | Aggiungere o eliminare un indicatore OK. | — |
| Color Temp SW 3200K | Regolare il bilanciamento del bianco con un valore preimpostato 3200K. | Impostazioni mantenute |
| Color Temp SW 4300K | Regolare il bilanciamento del bianco con un valore predefinito di 4300K. | Impostazioni mantenute |
| Color Temp SW 5600K | Regolare il bilanciamento del bianco con un valore predefinito di 5600K. | Impostazioni mantenute |
| Color Temp SW 6300K | Regolare il bilanciamento del bianco con un valore predefinito di 6300K. | Impostazioni mantenute |

| Impostazione interruttore programmabile | Funzione | Stato in cui il camcorder viene acceso successivamente. |
|---|---|---|
| Electrical CC | <p>Funzione che passa tra il filtro elettrico CC (3200K/4300K/5600K/6300K) applicato ai valori di regolazione del bilanciamento del bianco.</p> <p>A ciascuna pressione dell'interruttore o del pulsante passa nell'ordine 3200K→4300→5600K→6300K.</p> <p>Possono anche essere applicate da un menu (applicare con Electrical CC<A><C><D>).</p> <p>Nota</p> <p>Questa funzione non è disponibile quando White Filter >ND Filter C.Temp nel menu Maintenance è impostato su On.</p> <p>Se si imposta ND Filter C.Temp su On dopo l'assegnazione della funzione, l'interruttore programmabile termina con la funzione.</p> | Impostazioni mantenute |
| CC5600K | Applicare un filtro elettrico CC da 5600K ai valori di regolazione del bilanciamento del bianco. | Impostazioni mantenute |
| Digital Extender | Attivare o disattivare la funzione di ingrandimento dello schermo (solo quando l'opzione dell'estensore digitale è installata). | Impostazione non mantenuta |

Funzioni che possono essere assegnate al pulsante RET sull'obiettivo

| Impostazione interruttore programmabile | Funzione | Stato in cui il camcorder viene acceso successivamente. |
|---|---|---|
| Off | Nessuna assegnazione | — |
| Lens RET | Durante la registrazione o la riproduzione: Scrivere un indicatore di ripresa. Negli altri stati: condurre una visualizzazione della registrazione (se si permette la riproduzione). | — |
| Segnali video di ritorno | Visualizzare i segnali di ritorno del video. | — |
| Rec Review | Eseguire una visualizzazione della registrazione. | — |
| Shot Mark1 | Scrivere Shot Mark1. | — |
| Shot Mark2 | Scrivere Shot Mark2. | — |
| Indicatore OK | Aggiungere o eliminare un indicatore OK. | — |
| Focus Mag | Attiva o disattiva la funzione di ingrandimento della messa a fuoco. | Impostazione non mantenuta |

Impostazioni di salvataggio e caricamento

È possibile salvare le impostazioni del menu di impostazione nella memoria interna del camcorder e nelle schede di memoria S×S. Permette di richiamare velocemente impostazioni appropriate per l'attuale situazione delle impostazioni del menu.

I dati di impostazione sono salvati nelle seguenti categorie.

File ALL: I file ALL salvano i dati d'impostazione di tutti i menu. È possibile salvare fino a 64 file ALL su una scheda di memoria S×S.

Nota

I dati specifici del dispositivo (sfumature, livelli di uscita e altri dati che richiedono regolazioni per il dispositivo specifico) non vengono salvati.

File di scena: Il file di scena salva le regolazioni nelle voci del menu PAINT per girare una scena in particolare. È possibile salvare fino a 5 file di scena nella memoria interna del camcorder e fino a 64 file di scena in una scheda di memoria S×S.

File di riferimento: i file di riferimento salvano i valori di riferimento impostati quando si esegue FILE >Scene >Standard nel menu di impostazione. È possibile salvare un file di riferimento nella memoria interna del camcorder e un altro su una scheda di memoria S×S.

File dell'obiettivo: i file dell'obiettivo salvano i dati di impostazione utilizzati per compensare le caratteristiche dell'obiettivo, come la luce parassita, l'ombreggiatura del bianco, il bilanciamento del bianco e gli indicatori del centro. È possibile salvare fino a 32 file di scena nella memoria interna del camcorder e fino a 64 file dell'obiettivo in una scheda di memoria S×S.

Le prime impostazioni memorizzate in un file vengono chiamate valori "predefiniti". Persino dopo aver caricato i file per la configurazione del camcorder, e aver sovrascritto i file originari con le nuove impostazioni, è ancora possibile ripristinare i valori preimpostati e reimpostare i file al loro stato iniziale (*vedere pagina 147*).

Salvataggio dei dati di impostazione

Questa sezione spiega come salvare dei dati di impostazione su un file ALL.

Prima di cominciare, inserire una scheda di memoria S×S senza protezione da scrittura nello slot per schede di memoria.

Per informazioni sulle operazioni di menu, vedere "Operazioni di base del menu di impostazione" (pagina 97).

1 Selezionare FILE >All nel menu di impostazione.

Come assegnare un nome ai dati prima di salvarli

Assegnare un nome prima di procedere al punto 2.

Per ulteriori dettagli, vedere "Come assegnare nomi ai file" (pagina 146).

2 Selezionare All File Save >Execute.

Appare una casella elenco di file ALL. I numeri dei file presenti dove viene visualizzato "No File" sono numeri di file vuoti. I numeri dei file con un nome o una data e l'ora sono numeri di file che contengono già dei dati.

3 Ruotare la manopola MENU per selezionare il numero di file desiderato.

4 Premere la manopola MENU.

Appare un messaggio di conferma.

5 Per eseguire il salvataggio, selezionare [Execute], e quindi premere la manopola MENU.

Per cancellare il salvataggio, selezionare [Cancel], e quindi premere la manopola MENU.

Se si sceglie di eseguire il salvataggio, la spia ACCESS si illumina. Appare un messaggio di completamento e la spia ACCESS si spegne quando i dati sono stati salvati sulla scheda di memoria S×S.

Se appare un messaggio di errore

Durante l'esecuzione del salvataggio o quando si seleziona [Execute] potrebbe apparire uno dei seguenti messaggi di errore. In questo caso, non viene salvato il file sulla scheda di memoria S×S.

| Messaggio di errore | Problema | Cosa fare |
|---------------------|--|--|
| NG:Cannot Save | Nessun supporto registrabile inserito. | Inserire un supporto registrabile. |
| NG:Media Full | Il supporto è pieno. | Utilizzare un supporto con spazio libero a disposizione. |

Come assegnare nomi ai file

Assegnare un nome prime di salvare i dati su un file ALL facilitare la distinzione dei file.

Nei nomi dei file possono essere utilizzati i seguenti caratteri.

Caratteri alfanumerici (a-z, A-Z, 0-9) e caratteri speciali (! # \$ % & ') * + , - . / : ; < = > ? @ [\] ~)

- 1 Selezionare FILE >All >File ID nel menu di impostazione.**
- 2 Ruotare la manopola MENU per selezionare un carattere, e quindi premere la manopola MENU.**
- 3 Ripetere il punto 3.**
- 4 Una volta terminato di inserire i caratteri, premere la manopola MENU per muovere il cursore su "SET", e quindi premere la manopola MENU.**
Viene visualizzato il nome specificato.
Quando si salva il file (*vedere pagina 145*), i dati verranno salvati con questo nome.

Caricamento dati impostazione

Nota

Quando si carica un file da una scheda di memoria S×S, vengono sovrascritti i dati salvati nella memoria interna del camcorder.

Per informazioni sulle operazioni di menu, vedere "Operazioni di base del menu di impostazione" (pagina 97).

- 1 Selezionare FILE >All nel menu di impostazione.**
- 2 Selezionare All File Load >Execute.**
Appare una casella elenco di file ALL. I numeri dei file presenti dove viene visualizzato "No File" sono numeri di file vuoti. I numeri dei file con un nome o una data e l'ora sono numeri di file che contengono già dei dati.
- 3 Ruotare la manopola MENU per selezionare il numero di file desiderato.**
- 4 Premere la manopola MENU.**
Appare un messaggio di conferma.
- 5 Per eseguire il caricamento, selezionare [Execute], e quindi premere la manopola MENU.**
Per annullare il caricamento, selezionare [Cancel], e quindi premere la manopola MENU.
Se si sceglie di eseguire il caricamento, la spia ACCESS si illumina. La spia ACCESS si spegne e appare un messaggio di completamento quando i dati sono stati caricati da una scheda di memoria S×S.

Se appare un messaggio di errore

Durante l'esecuzione del caricamento, o quando si seleziona [Execute] potrebbe apparire uno dei seguenti messaggi di errore. In questo caso, il file non viene caricato dalla scheda di memoria S×S.

| Messaggio di errore | Problema | Cosa fare |
|---------------------|--|---|
| NG:No Data | <ul style="list-style-type: none"> • Non c'è nessun supporto leggibile • Il file specificato non esiste nel supporto | Inserire il supporto che contiene il file desiderato. |

Ripristino di un file dopo aver cambiato il suo contenuto

Per informazioni sulle operazioni di menu, vedere "Operazioni di base del menu di impostazione" (pagina 97).

- 1** Selezionare **FILE >All** nel menu di impostazione.
- 2** Selezionare **[All Preset]**, quindi premere la manopola **MENU**.
- 3** Per eseguire il ripristino, selezionare **[Execute]**, e quindi premere la manopola **MENU**.
Per annullare il ripristino, selezionare **[Cancel]**, e quindi premere la manopola **MENU**.

Se si sceglie di eseguire il ripristino, tutte le impostazioni nel file **ALL** vengono ripristinate sui valori predefiniti.

Salvataggio e caricamento di file di scena

I file di scena consentono di salvare i seguenti tipi di dati.

- Valori impostati nel menu **PAINT**
- Velocità dell'otturatore impostate nella modalità standard o nella modalità **ECS**
- Dati di bilanciamento del bianco
I dati che vengono salvati e caricati dipendono dalle impostazioni di **FILE >Reference >Scene White Data** nel menu di impostazione.

Salvataggio file di scena

Per salvare un file di scena su una scheda di memoria **SxS**, inserire la scheda in uno slot per schede di memoria e quindi procedere come segue.

Per informazioni sulle operazioni di menu, vedere "Operazioni di base del menu di impostazione" (pagina 97).

- 1** Selezionare **FILE >Scene** nel menu di impostazione.

Come assegnare un nome ai dati prima di salvarli

Assegnare un nome prima di procedere al punto **2**.

Per ulteriori dettagli, vedere "Come assegnare nomi ai file" (pagina 146).

- 2** Selezionare **Scene Store Mem** o **Scene Store SxS**.
Selezionare **Scene Store Mem** se si desidera salvare i dati nella memoria interna del camcorder, e selezionare **Scene Store SxS** se si desidera salvare i dati su una scheda di memoria **SxS**.

- 3** Premere la manopola **MENU**.
Appare una casella elenco di file di scena. I numeri dei file presenti dove viene visualizzato "No File" sono numeri di file vuoti.

- 4** Selezionare il numero del file con il quale si desidera salvare i dati, e quindi premere la manopola MENU.

Appare un messaggio di conferma.

- 5** Per eseguire il salvataggio, selezionare [Execute], e quindi premere la manopola MENU.

Per cancellare il salvataggio, selezionare [Cancel], e quindi premere la manopola MENU.

Se è stato selezionato Scene Store S×S nel punto 2, la spia ACCESS si illumina quando viene eseguito il salvataggio.

Quando i dati sono stati salvati su una scheda di memoria S×S, appare un messaggio di completamento e la spia ACCESS si spegne.

Caricamento dei file di scena

Per caricare un file di scena da una scheda di memoria S×S, inserire la scheda di memoria S×S in uno slot per schede di memoria, e quindi procedere come segue.

Per informazioni sulle operazioni di menu, vedere “Operazioni di base del menu di impostazione” (pagina 97).

- 1** Selezionare FILE >Scene nel menu di impostazione.
- 2** Selezionare Scene Recall Mem o Scene Recall S×S.
Selezionare Scene Recall Mem se si desidera caricare il file dalla memoria interna del camcorder, e selezionare Scene Recall (S×S) se si desidera caricare il file da una scheda di memoria S×S.
- 3** Premere la manopola MENU.
Appare una casella elenco di file di scena. I numeri dei file presenti dove viene visualizzato “No File” sono numeri di file vuoti.
- 4** Selezionare il numero di file desiderato, e quindi premere la manopola MENU.
Appare un messaggio di conferma.
- 5** Per eseguire il caricamento, selezionare [Execute], e quindi premere la manopola MENU.

Per annullare il caricamento, selezionare [Cancel], e quindi premere la manopola MENU.

Se è stato selezionato Scene Recall S×S nel punto 2, la spia ACCESS si illumina quando viene eseguito il caricamento.

Quando i dati sono stati caricati dalla scheda di memoria S×S, appare un messaggio di completamento e la spia ACCESS si spegne.

Salvataggio e caricamento di file dell'obiettivo

Impostazione dati file dell'obiettivo

Utilizzare FILE >Lens (vedere pagina 138) nel menu di impostazione per impostare i dati nei file dell'obiettivo.

È possibile impostare i dati seguenti e salvarli come file dell'obiettivo.

| Dati di impostazione | Voci secondarie |
|--|--|
| Valori di compensazione ombreggiatura di modulazione V | M V Modulation |
| Posizione dell'indicatore del centro | Lens Center H Lens Center V |
| Livello di luce parassita | Lens R Flare Lens G Flare Lens B Flare |
| Valore di compensazione del bilanciamento del bianco | Lens W-R Offset Lens W-B Offset |
| Valore di compensazione delle sfumature del bianco | L R/G/B H Saw L R/G/B H Para L R/G/B V Saw L R/G/B V Para |

Per informazioni sulle operazioni di menu, vedere "Operazioni di base del menu di impostazione" (pagina 97).

Salvataggio file dell'obiettivo

Per salvare un file dell'obiettivo su una scheda di memoria SxS, inserire la scheda in uno slot per schede di memoria e quindi procedere come segue.

Per informazioni sulle operazioni di menu, vedere "Operazioni di base del menu di impostazione" (pagina 97).

1 Selezionare FILE >Lens nel menu di impostazione.

Come assegnare un nome ai dati prima di salvarli

Assegnare un nome prima di procedere al punto 2.

Per ulteriori dettagli, vedere "Come assegnare nomi ai file" (pagina 146).

2 Selezionare Lens Store Mem o Lens Store SxS, e premere la manopola MENU.

Selezionare Lens Store Mem se si desidera salvare i dati nella memoria interna del camcorder, e selezionare Lens Store SxS se si desidera salvare i dati su una scheda di memoria SxS.

3 Per eseguire il salvataggio, selezionare [Execute], e quindi premere la manopola MENU.

Per cancellare il salvataggio, selezionare [Cancel], e quindi premere la manopola MENU.

Se si seleziona [Execute], appare una casella elenco del numero di file dell'obiettivo. I numeri dei file presenti dove viene visualizzato "No File" sono numeri di file vuoti.

4 Selezionare il numero del file con il quale si desidera salvare i dati, e quindi premere la manopola MENU.

Appare un messaggio di conferma.

5 Per eseguire il salvataggio, selezionare [Execute], e quindi premere la manopola MENU.

Per cancellare il salvataggio, selezionare [Cancel], e quindi premere la manopola MENU.

Se è stato selezionato Lens Store SxS nel punto 2, la spia ACCESS si accende quando si esegue il salvataggio.

Quando i dati sono stati salvati su una scheda di memoria SxS, appare un messaggio di completamento e la spia ACCESS si spegne.

Caricamento dei file dell'obiettivo

Per caricare un file dell'obiettivo da una scheda di memoria SxS, inserire la scheda di memoria SxS in uno slot per schede di memoria, e quindi procedere come segue.

Per informazioni sulle operazioni di menu, vedere “Operazioni di base del menu di impostazione” (pagina 97).

- 1 Selezionare FILE >Lens nel menu di impostazione.**
- 2 Selezionare Lens Recall Mem o Lens Recall S×S, e premere la manopola MENU.**
Selezionare Lens Recall Mem se si desidera caricare il file dalla memoria interna del camcorder, e selezionare Lens Recall S×S se si desidera caricare il file da una scheda di memoria S×S.
- 3 Per eseguire il caricamento, selezionare [Execute], e quindi premere la manopola MENU.**
Per annullare il caricamento, selezionare [Cancel], e quindi premere la manopola MENU.
Se si seleziona [Execute], appare una casella elenco dei file dell’obiettivo. I numeri dei file presenti dove viene visualizzato “No File” sono numeri di file vuoti.
- 4 Selezionare il numero di file desiderato, e quindi premere la manopola MENU.**
Appare un messaggio di conferma.
- 5 Per eseguire il caricamento, selezionare [Execute], e quindi premere la manopola MENU.**
Per annullare il caricamento, selezionare [Cancel], e quindi premere la manopola MENU.
Se è stato selezionato Lens Recall S×S nel punto 2, la spia ACCESS si illumina quando viene eseguito il caricamento.
Quando il file dell’obiettivo specificato è stato caricato da una scheda di memoria S×S, appare un messaggio di completamento e la spia ACCESS si spegne.

Caricamento automatico dei file dell’obiettivo

Quando si utilizza un obiettivo che supporta la comunicazione seriale, è possibile impostare il camcorder caricando automaticamente il file

dell’obiettivo che corrisponde alle impostazioni dell’obiettivo (funzione Lens Auto Recall). Per utilizzare la funzione Lens Auto Recall, impostare FILE >Lens >Lens Auto Recall nel menu di impostazione su una delle seguenti posizioni.

On: carica il file dell’obiettivo che corrisponde al nome del modello.

Off: non utilizzare la funzione Lens Auto Recall.

Serial Number: carica il file dell’obiettivo che corrisponde al nome del modello e al numero di serie (quando l’obiettivo supporta la comunicazione del numero di serie).

Se l’obiettivo non supporta la comunicazione del numero di serie, entrambe le impostazioni caricano il file dell’obiettivo che corrisponde al nome del modello.

È possibile collegare l'unità di controllo remoto RM-B150/B750 e mettere in funzione il camcorder. Per il collegamento e il funzionamento dell'RM-B150/B750, fare riferimento al Supplemento fornito con il CD-ROM (contrassegnato con "Manuals for Solid-State Memory Camcorder").

Connessione di monitor esterni

Selezionare il segnale in uscita e utilizzare un cavo adeguato per la connessione con il monitor.

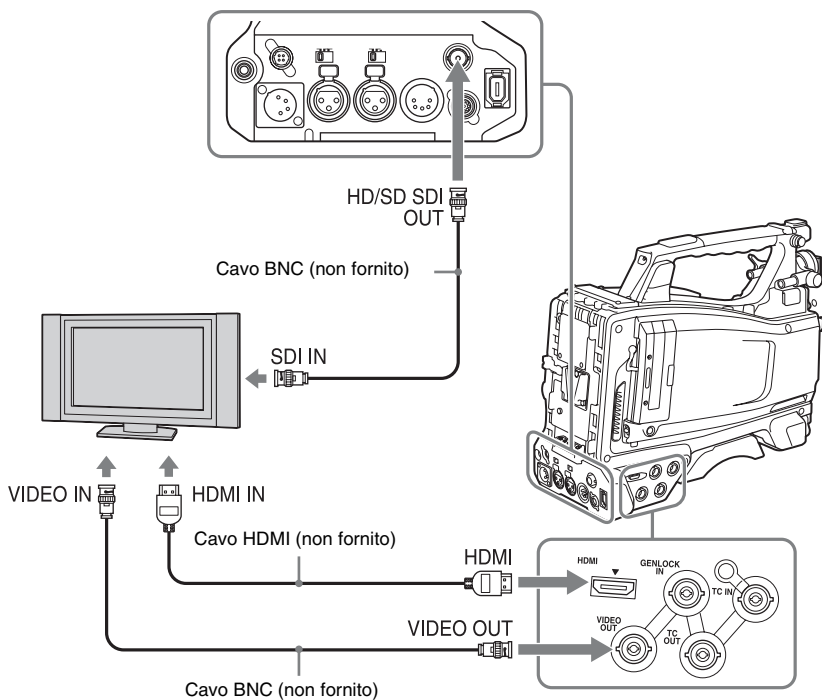

A prescindere dal tipo di segnale HD o SD, è possibile visualizzare sul monitor esterno le stesse informazioni di stato e menu visualizzate nella schermata del mirino.

Nota

I segnali SD convertiti per l'uscita hanno le seguenti limitazioni:
 Le immagini di 50P/50i/25P vengono emesse come segnali PAL, quelle di 59.94P/59.94i/29.97P come segnali NTSC e quelle di 23.98P come segnali NTSC di riduzione 2-3.

Connettore HD/SD SDI OUT (BNC)

Il connettore HD/SD SDI OUT può essere utilizzato per collegare un dispositivo che supporta l'SDI. Il tipo di dispositivo può essere un monitor, un interruttore, un VTR o altri dispositivi di registrazione.

L'uscita dal connettore può essere abilitata e disabilitata tramite OPERATION >Input/Output >SDI Output nel menu di impostazione (*vedere pagina 102*).

Per la connessione, utilizzare un cavo BNC (non in dotazione).

Connettore HDMI

Il connettore HDMI può essere utilizzato per collegare un dispositivo che supporta l'HDMI. Il tipo di dispositivo può essere un monitor, un VTR o altri dispositivi di registrazione.

L'uscita dal connettore può essere abilitata e disabilitata tramite OPERATION >Input/Output >HDMI Output nel menu di impostazione (*vedere pagina 102*).

Per la connessione, utilizzare un cavo HDMI (non in dotazione).

Connettore VIDEO OUT

Il connettore VIDEO OUT può essere utilizzato per collegare un dispositivo che supporta il segnale composito analogico. Il tipo di dispositivo può essere un monitor, un VTR o altri dispositivi di registrazione.

L'uscita del segnale composito analogico da questo connettore è lo stesso segnale codificato NTSC o PAL emesso dal connettore HD/SD SDI OUT quando l'uscita è impostata su un segnale SD (è possibile passare tra NTSC e PAL attraverso il menu di impostazione OPERATION >Format >Country (*vedere pagina 100*)).

Per inviare il segnale in uscita dal connettore VIDEO OUT al dispositivo composito esterno di tipo analogico, potrebbe essere necessario cambiare l'impostazione del segnale in ingresso del dispositivo esterno affinché corrisponda all'impostazione del segnale composito analogico per il connettore VIDEO OUT.

Per inviare l'audio in ingresso del camcorder a un dispositivo esterno come un monitor o un VTR o altri dispositivi di registrazione, connettere l'uscita audio del connettore AUDIO OUT all'ingresso audio del dispositivo esterno.

Per la connessione, utilizzare un cavo BNC (non in dotazione).

Connettore i.LINK (HDV/DV)

Il connettore i.LINK (HDV/DV) supporta l'HDV e l'ingresso/uscita DV. Tuttavia, lo stream DV non può essere registrato su questo camcorder.

Questo connettore può essere utilizzato per collegare un dispositivo che supporta i.LINK (HDV). Il tipo di dispositivo può essere un monitor, un dispositivo read/write come VTR o HDD, o un computer.

Come inviare/ricevere segnali HDV

L'ingresso/uscita HDV è supportato se il formato video è compatibile con HDV (SP 1440/59.94i, SP 1440/50i, o SP 1440/23.98P), Input/Output >Output&i.LINK nel menu OPERATION è impostato su [HD&HDV] o [SD&HDV], e Input/Output >i.LINK I/O è impostato su [Enable]. Se il formato video è SP 1440/23.98P, viene emesso un segnale 59.94i HDV soggetto a elaborazione con riduzione 2-3.

Come inviare/ricevere segnali DV

L'ingresso/uscita DV è supportato in ognuna delle seguenti condizioni.

- Input/Output >i.LINK I/O nel menu OPERATION è impostato su [Enable] nella modalità SD.
- In modalità HD, il formato video è diverso dai formati incompatibili con DV (HQ 1920/23.98P, HQ 1440/23.98P, e HQ 1280/23.98P), Input/Output >Output&i.LINK è impostato su [SD&DV] e Input/Output >i.LINK I/O è impostato su [Enable]. Input/Output >Output&i.LINK è impostato su [SD&DV], e Input/Output >i.LINK I/O è impostato su [Enable].

Esecuzione di clip con un computer

I clip registrati su schede di memoria SxS con questo camcorder possono essere gestiti mediante computer e modificati tramite il software di montaggio non lineare opzionale.

Per tali scopi, i clip su una scheda di memoria SxS possono essere utilizzati caricando direttamente la scheda in un computer oppure collegando il camcorder o il dispositivo Reader/Writer USB della scheda di memoria SxS SBAC-US10 al computer tramite cavo USB, come illustrato di seguito.

Operazioni preliminari

Come utilizzare lo slot ExpressCard di un computer

Se il computer è dotato di slot ExpressCard/34 o ExpressCard/54, è possibile inserire direttamente la scheda di memoria SxS contenente clip registrati con questo camcorder ed accedere ai file.

Per informazioni sui requisiti di funzionamento del computer, vedere "Utilizzo del software" (pagina 10).

Nota

Il SxS Device Driver Software nel CD-ROM fornito con la telecamera deve essere installato nel computer. Prima dell'installazione, assicurarsi di leggere il documento allegato SxS Device Driver Software End-User License Agreement.

Per informazioni sull'installazione del software driver, consultare il file ReadMe nel CD-ROM in dotazione.

Per ulteriori informazioni software del driver, visitare il sito Web all'indirizzo riportato di seguito: <http://www.sony.net/SxS-Support/>

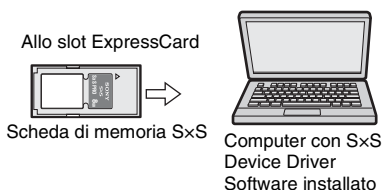

Su un computer con sistema operativo Windows

Controllare che appaia Disco rimovibile su Risorse del computer. Ciò indica uno stato normale.

Su un computer con sistema operativo Macintosh

Nella barra dei menu viene visualizzata un'icona.

Come collegare un cavo USB

Collegando il camcorder o il dispositivo USB di lettura/scrittura di schede di memoria SxS SBAC-US10 (opzionale) tramite il cavo USB (non in dotazione), la scheda di memoria nello slot viene riconosciuta dal computer come estensione del drive.

Quando si inseriscono due schede di memoria in questo camcorder, vengono riconosciute dal computer come due estensioni indipendenti dei drive.

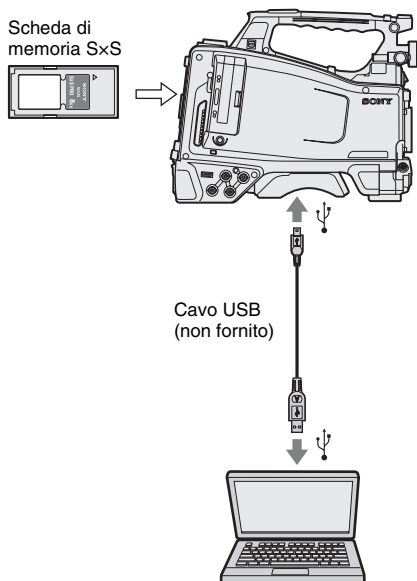

Note

- Nel collegare il cavo USB al computer, prestare attenzione al modello e alla direzione del connettore USB.
- Il camcorder non funziona sull'alimentazione bus proveniente dal computer.

Come connettere un computer a un connettore USB**Nota**

Quando un computer viene connesso a un connettore USB di un camcorder e allo stesso tempo un'unità disco rigido professionale PHU-60K/120K/120R (alimentata a batteria) viene connessa al computer, la batteria scarica nel PHU-60K/120K/120R (indicato dall'avvertenza Battery End) disattiva i seguenti.

- Come salvaguardare il PHU-60K dagli accessi dal computer
- La disconnessione del cavo PHU-60K dallo slot della scheda di memoria o la riconnessione del cavo nello slot.
- Per accendere l'indicatore tally sullo schermo del mirino per avvisare l'operatore

Quando si connette un computer a un connettore USB con un cavo USB (non fornito), il messaggio "Connect USB Now?" viene visualizzato che richiede la conferma che si desidera abilitare la connessione USB.

Se si seleziona "Cancel" o si sposta MENU CANCEL/PRST/ESCAPE su ESCAPE o se si disconnette il cavo USB, il messaggio "Connect USB Now?" scompare.



Se si seleziona "Execute" e si preme la manopola MENU, la connessione USB viene abilitata e il camcorder viene riconosciuto come drive di estensione. È possibile svolgere le stesse operazioni grazie ai pulsanti freccia (↑, ↓, ⇐, ⇒) (vedere pagina 19).



Se la connessione USB viene abilitata durante l'operazione di registrazione/riproduzione,

l'operazione viene bloccata e il messaggio "USB Connecting" appare nella schermata del mirino. A questo punto, il segnale di uscita dal connettore VIDEO OUT, dal connettore HDMI, e dal connettore HD/SD SDI OUT si trasforma in un segnale nero.

Note

- Quando viene visualizzato il messaggio "USB Connecting", il camcorder non può essere utilizzato per la registrazione, riproduzione, ecc..
- Quando un computer ha accesso al supporto caricato nel camcorder, non svolgere le seguenti operazioni.
 - Mettere in funzione il camcorder (accendere/spengere, cambiare la modalità operativa, ecc.)
 - La rimozione o il caricamento di un supporto da uno slot attivo (a cui si accede da un computer)
 - La rimozione o connessione del cavo USB

Disabilitazione della connessione USB

Per disabilitare la connessione USB, seguire la stessa procedura della rimozione di un dispositivo da un computer.

Per abilitare nuovamente la connessione USB, per prima cosa disconnettere il cavo USB e riconnetterlo. Appare nuovamente il messaggio "Connect USB Now?".

Nota

Se si connette un cavo i.LINK, non è possibile utilizzare il computer per utilizzare i file archiviati in un supporto di registrazione caricato nello slot della scheda di memoria presente nel camcorder.

Come rimuovere una scheda di memoria SxS**Windows**

1. Fare clic sull'icona "Rimozione sicura dell'hardware" nella barra degli strumenti del computer.
2. Selezionare "l'opzione relativa alla rimozione sicura della scheda di memoria SxS, unità (X:)", dal menu visualizzato.
3. Attendere il messaggio di conferma della rimozione sicura dell'hardware, quindi rimuovere la scheda.

Macintosh

Trascinare l'icona della scheda di memoria SxS sul desktop nel Cestino.

Se la scheda di memoria SxS è posizionata in Finder, fare clic sull'icona eject posta sul lato.

Nota

Non selezionare l'opzione "Card Power Off" dall'icona della scheda di memoria S×S nella barra dei menu.

Come usare il XDCAM EX Clip Browsing Software

Per copiare clip sul disco locale del computer, utilizzare XDCAM EX Clip Browsing Software. Installare XDCAM EX Clip Browsing Software disponibile sul CD-ROM fornito in dotazione sul computer.

Sebbene i dati relativi al materiale registrato siano archiviati in più file e cartelle, è possibile gestire facilmente i clip senza tenere conto di tale struttura di dati e directory grazie all'utilizzo di XDCAM EX Clip Browsing Software.

Nota

Se i clip vengono copiati, ad esempio, sulla scheda di memoria S×S utilizzando Explorer (Windows) o Finder (Macintosh), i dati ausiliari contenuti nei clip potrebbero andare perduti. Per evitare che si verifichi tale situazione, utilizzare XDCAM EX Clip Browsing Software.

Riguardo ai requisiti operativi, vedere "Siti Web XDCAM EX" (pagina 10), e per installazione e operazioni, fare riferimento al Manuale dell'utente contenuto nel CD-ROM.

Per ulteriori informazioni su XDCAM EX Clip Browsing Software, visitare i siti Web visualizzati in "Siti Web XDCAM EX" (pagina 10) o nella pagina iniziale del CD-ROM in dotazione.

Come usare un sistema di montaggio non lineare

Per un sistema di montaggio non lineare, è necessario utilizzare il software di montaggio opzionale corrispondente ai formati di registrazione utilizzati con questa telecamera. Archiviare preventivamente i clip da montare sull'unità disco rigido del computer tramite il XDCAM EX Clip Browsing Software fornito in dotazione.

Alcuni software di montaggio potrebbero non funzionare correttamente. Prima dell'uso, assicurarsi che il formato di registrazione sia conforme a quello utilizzato con questa telecamera.

Come utilizzare Final Cut Pro di Apple, Inc.

È necessario convertire i clip in file compatibili con Final Cut Pro tramite il dispositivo XDCAM Transfer.

Per informazioni su XDCAM Transfer, visitare i siti Web visualizzati in "Siti Web XDCAM EX" (pagina 10) o nella pagina iniziale del CD-ROM in dotazione.

Connessione di un dispositivo esterno (connessione i.LINK)

È possibile registrare le stesse immagini di quelle registrate sulla scheda di memoria su questo camcorder o su un dispositivo esterno connesso al connettore i.LINK (HDV/DV), o registrare l'immagine di riproduzione del dispositivo esterno nella scheda di memoria del camcorder. Quando si connette il camcorder a un sistema di montaggio non lineare che supporta il formato HDV, è possibile modificare le immagini registrate sulla scheda di memoria del camcorder.

Note

- Quando si imposta OPERATION >Input/Output >Output&i.LINK nel menu di impostazione su [480P(570P)], non viene emesso alcun segnale dal connettore HD/SD SDI OUT
- Utilizzare il connettore i.LINK (HDV/DV) solo per la connessione i.LINK uno a uno.
- Quando si modifica un'impostazione che influenza i segnali in uscita dal connettore i.LINK (HDV/DV), come HD/SD, HD System Line, System Frequency, e Rec Format alla voce OPERATION >Format del menu di impostazione o i.LINK I/O e Down Converter alla voce OPERATION >Input/Output del menu di impostazione, disconnettere il cavo i.LINK e cambiare l'impostazione. La modifica di tali impostazioni con il cavo i.LINK connesso può causare un funzionamento scorretto del dispositivo connesso con i.LINK.
- Il segnale di ingresso esterno attraverso la connessione i.LINK che si può registrare sul camcorder è solo HDV. Non è possibile registrare stream DV con la connessione i.LINK.

Registrazione delle immagini del camcorder su un dispositivo esterno

L'immagine registrata con questo camcorder viene inviata con uno stream HDV o DV attraverso il connettore i.LINK (HDV/DV). Può essere registrata su un registratore HDV o DVCAM in sincronizzazione con le operazioni di registrazione di avvio/stop di questo camcorder.

1 Svolgere le impostazioni preparatorie del camcorder.

- Impostare OPERATION >Input/Output >Output & i.LINK del menu di impostazione (vedere pagina 102) su "HD & HDV" o "SD & HDV".

HD & HDV o SD & HDV: Per inviare uno stream HDV in modalità HD quando il formato video è impostato su un formato compatibile HDV (SP 1440/59.94i, SP 1440/50i, o SP 1440/23.94P)

SD & DV: Come emettere uno stream DV

- Impostare OPERATION >Input/Output >i.LINK I/O del menu di impostazione su [Enable].
- Impostare MAINTENANCE >Trigger Mode >i.LINK Trigger Mode del menu di impostazione (vedere pagina 134) su [Both] o [External].

Entrambi: per svolgere una registrazione sia sulla scheda di memoria nel camcorder e sul dispositivo esterno

Esterno: come eseguire delle registrazioni solo sul dispositivo esterno

2 Impostare lo stato di standby di registrazione del dispositivo esterno.

Per le operazioni con un dispositivo esterno, fare riferimento a un'operazione manuale di quel dispositivo.

3 Avvio della registrazione.

Il dispositivo esterno avvia la registrazione in sincronizzazione.

Lo stato di un dispositivo esterno viene visualizzato nell'area relativa allo stato di i.LINK (vedere pagina 29) sullo schermo del mirino.

| Indicazione | Stato di un dispositivo esterno |
|--|---------------------------------|
| STBY  | Registrazione HDV in standby |
| ●REC  | Registrazione HDV |
| STBY  | Registrazione DV in standby |
| REC  | Registrazione DV |

Note

- Il funzionamento potrebbe essere differente a seconda del tipo di dispositivo esterno.
- Sebbene si verifichi un ritardo dal momento in cui viene avviata la registrazione alla modifica effettiva dell'indicazione di stato di i.LINK, è possibile

registrare le stesse immagini contenute nella scheda di memoria del camcorder anche nel dispositivo esterno impostando l'opzione MAINTENANCE >Trigger Mode >i.LINK Trigger Mode su [Both].

- Mentre è possibile registrare indicatori di ripresa sulla scheda di memoria durante la registrazione, non vengono aggiunti alle immagini registrate nel dispositivo esterno.

Montaggio non lineare

È possibile trasferire uno stream HDV a un sistema di montaggio non lineare connesso attraverso il connettore i.LINK (HDV/DV).

Note

- Il connettore i.LINK (HDV/DV) del camcorder è un connettore a 6 pin. Verificare il numero di pin sul connettore i.LINK sul computer e utilizzare il cavo i.LINK appropriato.
- Cercando immagini di questo camcorder sul computer, potrebbe essere necessario del tempo fino a che il display venga visualizzato sul computer.
- Se il clip di riproduzione è breve o se il punto di inizio della riproduzione è vicino alla fine del clip, il segnale i.LINK può interrompersi tra il clip e quello successivo. Quando viene eseguito il tentativo di acquisizione di tale segnale mediante il sistema di montaggio non lineare, può verificarsi un errore a seconda del software di montaggio non lineare in uso.
- Se viene specificata una velocità di ricerca diversa da una 4, 15 o 24 volte maggiore rispetto a quella normale mediante un sistema di editing non lineare, non verrà emesso alcun segnale i.LINK. In tal caso, l'immagine sul monitor LCC può bloccarsi.
- È possibile che l'immagine riprodotta ad elevata velocità non venga visualizzata, a seconda del software di montaggio non lineare in uso.

Impostazione su questo camcorder

Impostare OPERATION >Input/Output >i.LINK I/O del menu di impostazione su [Enable].

Per l'utilizzo del software di montaggio non lineare, consultare il manuale d'uso del software.

Registrazione di segnali di ingresso esterni

L'ingresso stream HDV da un dispositivo connesso attraverso il connettore i.LINK (HDV/DV) può essere registrato su una scheda di memoria SxS nel camcorder.

I codici temporali sovrapposti sull'ingresso i.LINK vengono registrati a prescindere dalle impostazioni del camcorder.

Note

Lo stream DV non può essere registrato.

1 Impostare il segnale esterno a un formato che può essere registrato sul camcorder.

Selezionare un formato compatibile a HDV (SP 1440/59.94i, SP 1440/50i, o SP 1440/23.94P) per il formato video.

2 Eseguire le seguenti impostazioni con OPERATION >Input/Output nel menu di impostazione (vedere pagina 102).

- **Impostare Output&i.LINK su [HD&HDV] o [SD&HDV].**
- **Impostare i.LINK I/O su [Enable].**
- **Impostare Source Select su [i.LINK].**

Il video in ingresso viene visualizzato nello schermo del mirino o nel monitor connesso al connettore VIDEO OUT.

I segnali audio vengono emessi attraverso gli altoparlanti integrati, le cuffie collegate al connettore EARPHONE, e gli altoparlanti di un monitor connesso al connettore VIDEO OUT.

3 Avviare la registrazione.

Note

- Un errore viene generato nei seguenti casi. In tal caso, cancellare la modalità di registrazione.
 - Il formato video del segnale in ingresso non corrisponde a quello specificato nel camcorder.
 - Viene immesso uno stream con copia protetta.
- Se si verifica una perdita del segnale in ingresso della telecamera durante la registrazione, gli indicatori TALLY, l'indicatore tally sulla parte anteriore del mirino, e l'indicatore REC (●REC) nello schermo del mirino lampeggiano per indicare che nessun segnale è in corso di registrazione sulla scheda di memoria SxS. Quando il segnale in ingresso viene ripristinato, la registrazione viene avviata nuovamente, aumentando il numero di clip sulla scheda di memoria.

Test del camcorder

Verificare le funzioni del camcorder prima di eseguire le impostazioni per una sessione di riprese, preferibilmente registrando e riproducendo segnali audio e video.

Manutenzione

Pulizia del mirino

Utilizzare un compressore per pulire l'obiettivo, lo schermo LCD ed il vetro interno del cilindro del mirino.

Nota

Non utilizzare solventi organici, quali diluenti.













Nota sul morsetto della batteria





Il morsetto della batteria dell'apparecchio (il connettore per pacchi batteria e adattatori CA) è un prodotto di consumo.

Se i piedini del morsetto sono piegati e deformati a causa di urti o vibrazioni o se vengono corrosi a causa di un uso prolungato all'aria aperta, è probabile che l'apparecchio non sia alimentato in modo corretto.

Si consiglia di eseguire dei controlli periodici per assicurare il funzionamento corretto dell'apparecchio e prolungarne la durata.





Per ulteriori informazioni sui controlli, contattare il rivenditore o un rappresentante Sony.

| | | | | |
|------------------|---|---|---|---|
| Media Full | Indicatore WARNING | Segnale acustico di avvertimento | Tally/REC | Batteria residua |
| |  | ●)))))))))))))))))) |  | — |
| | Problema | Operazione sul modulo di registrazione | Azione correttiva | |
| | Lo spazio disponibile sulla scheda di memoria SxS è terminato. Impossibile eseguire registrazioni, copie e divisioni di clip. | La registrazione si interrompe. | Sostituirla con una nuova. | |
| Battery Near End | Indicatore WARNING | Segnale acustico di avvertimento | Tally/REC | Batteria residua |
| |  | ●)))))))))) |  |  |
| | Problema | Operazione sul modulo di registrazione | Azione correttiva | |
| | La batteria è quasi esaurita. | La registrazione continua. | Ricaricarla al più presto. | |
| Battery End | Indicatore WARNING | Segnale acustico di avvertimento | Tally/REC | Batteria residua |
| |  | ●)))))))))))))))))) |  |  |
| | Problema | Operazione sul modulo di registrazione | Azione correttiva | |
| | Pacco batteria scarico. Impossibile eseguire una registrazione. | La registrazione continua. | Collegare la fonte di alimentazione attraverso il connettore DC IN o fermare l'operazione per caricare il pacco batteria. | |
| Temperature High | Indicatore WARNING | Segnale acustico di avvertimento | Tally/REC | Batteria residua |
| |  | ●)))))))))) |  | — |
| | Problema | Operazione sul modulo di registrazione | Azione correttiva | |
| | La temperatura interna ha superato il limite massimo di funzionamento in condizioni di sicurezza. | La registrazione continua. | Sospendere l'operazione, spegnere e attendere che la temperatura si abbassi. | |
| Voltage Low | Indicatore WARNING | Segnale acustico di avvertimento | Tally/REC | Batteria residua |
| |  | ●)))))))))) |  |  |
| | Problema | Operazione sul modulo di registrazione | Azione correttiva | |
| | La tensione CC IN è ridotta (fase 1). | La registrazione continua. | Verificare l'alimentazione. | |

| | | | | |
|---|---|---|---|---|
| Insufficient Voltage | Indicatore WARNING | Segnale acustico di avvertimento | Tally/REC | Batteria residua |
| |  |  |  |  |
| | Problema | Operazione sul modulo di registrazione | Azione correttiva | |
| | La tensione CC IN è troppo basso (fase 2). Impossibile eseguire una registrazione. | La registrazione si interrompe. | Collegare un altro alimentatore. | |
| Battery Error Please Change Battery. | Indicatore WARNING | Segnale acustico di avvertimento | Tally/REC | Batteria residua |
| | — | — | — | — |
| | Problema | Operazione sul modulo di registrazione | Azione correttiva | |
| | È stato rilevato un errore nel pacco batteria. | La registrazione si interrompe. | Sostituire il pacco batteria con uno normale. | |
| Backup Battery End Please Change. | Indicatore WARNING | Segnale acustico di avvertimento | Tally/REC | Batteria residua |
| | — | — | — | — |
| | Problema | Operazione sul modulo di registrazione | Azione correttiva | |
| | La batteria di riserva residua non è sufficiente. | La registrazione continua. | Contattare un rappresentante Sony per la sostituzione della batteria. | |
| Unknown Media(A)¹⁾ Please Change. | Indicatore WARNING | Segnale acustico di avvertimento | Tally/REC | Batteria residua |
| | — | — | — | — |
| | Problema | Operazione sul modulo di registrazione | Azione correttiva | |
| | È stata inserita una scheda di memoria di partizione o una contenente un numero di clip registrati superiore a quello consentito per questa telecamera. | La registrazione continua. | Impossibile utilizzare la scheda con questa telecamera. Rimuoverla e caricare una scheda compatibile. | |

| | | | | |
|--|--|---|---|-------------------------|
| Reached Clip Number Limit Cannot Record to Media(A) ¹⁾ | Indicatore WARNING | Segnale acustico di avvertimento | Tally/REC | Batteria residua |
| | — | — | — | — |
| | Problema | Operazione sul modulo di registrazione | Azione correttiva | |
| | Il numero massimo di clip per una singola scheda di memoria è stato raggiunto. Non è possibile registrare altri clip su questa scheda. | La registrazione si interrompe. | Sostituire la scheda. | |
| Media Error Media(A) ¹⁾ Needs to be Restored | Indicatore WARNING | Segnale acustico di avvertimento | Tally/REC | Batteria residua |
| | — | — | — | — |
| | Problema | Operazione sul modulo di registrazione | Azione correttiva | |
| | È stato rilevato un errore nella scheda di memoria. È necessario ripristinare la scheda. | La registrazione si interrompe. | Rimuovere la scheda, caricarla nuovamente, quindi ripristinarla. | |
| Media Error Cannot Record to Media(A) ¹⁾ | Indicatore WARNING | Segnale acustico di avvertimento | Tally/REC | Batteria residua |
| | — | — | — | — |
| | Problema | Operazione sul modulo di registrazione | Azione correttiva | |
| | Impossibile eseguire la registrazione poiché la scheda di memoria è difettosa. | La registrazione si interrompe. | Se è possibile eseguire la riproduzione, è consigliabile sostituire la scheda dopo aver copiato i clip. | |
| Media Error Cannot Use Media(A) ¹⁾ | Indicatore WARNING | Segnale acustico di avvertimento | Tally/REC | Batteria residua |
| | — | — | — | — |
| | Problema | Operazione sul modulo di registrazione | Azione correttiva | |
| | Impossibile eseguire la registrazione o la riproduzione poiché la scheda di memoria è difettosa. | La registrazione si interrompe. | Non è compatibile con la telecamera. Sostituire la scheda. | |

| | | | | |
|--|--|---|---|-------------------------|
| Cannot Use Media(A) ¹⁾ Unsupported File System | Indicatore WARNING | Segnale acustico di avvertimento | Tally/REC | Batteria residua |
| | — | — | — | — |
| | Problema | Operazione sul modulo di registrazione | Azione correttiva | |
| | È stata inserita una scheda di un diverso sistema di file. | La registrazione si interrompe. | Non è compatibile con la telecamera. Sostituire la scheda. | |
| Video Format Mismatch | Indicatore WARNING | Segnale acustico di avvertimento | Tally/REC | Batteria residua |
| | — | — | — | — |
| | Problema | Operazione sul modulo di registrazione | Azione correttiva | |
| | Impossibile registrare l'ingresso del segnale esterno tramite la connessione i.LINK poiché il formato video è diverso dal formato del segnale dell'ingresso esterno. | La registrazione si interrompe. | Modificare le impostazioni di OPERATION >Format nel menu di impostazione affinché combacino con il segnale esterno. | |
| Copy Protected Input Cannot Record | Indicatore WARNING | Segnale acustico di avvertimento | Tally/REC | Batteria residua |
| | — | — | — | — |
| | Problema | Operazione sul modulo di registrazione | Azione correttiva | |
| | Impossibile registrare il segnale di ingresso esterno tramite connessione i.LINK poiché lo stream è protetto da copia. | La registrazione si interrompe. | Verificare il segnale di ingresso. | |
| DVCAM Input Cannot Record | Indicatore WARNING | Segnale acustico di avvertimento | Tally/REC | Batteria residua |
| | — | — | — | — |
| | Problema | Operazione sul modulo di registrazione | Azione correttiva | |
| | Impossibile registrare il segnale di ingresso esterno tramite connessione i.LINK poiché si tratta di uno stream DV. | La registrazione si interrompe. | — | |

| | | | | |
|--|--|---|---|-------------------------|
| Media Error Playback Halted | Indicatore WARNING | Segnale acustico di avvertimento | Tally/REC | Batteria residua |
| | — | — | — | — |
| | Problema | Operazione sul modulo di registrazione | Azione correttiva | |
| | È stato rilevato un errore nella lettura di dati dalla scheda di memoria ed è necessario sospendere la riproduzione. | La registrazione si interrompe. | Se tale situazione si verifica frequentemente, modificare la scheda di memoria dopo aver copiato le clip. | |
| Media(A) ¹ Error | Indicatore WARNING | Segnale acustico di avvertimento | Tally/REC | Batteria residua |
| | — | — | — | — |
| | Problema | Operazione sul modulo di registrazione | Azione correttiva | |
| | Non è possibile eseguire la registrazione a causa di un errore nella scheda di memoria. | La registrazione si interrompe. | Se tale situazione si verifica frequentemente, sostituire la scheda di memoria. | |
| HDD A ² Battery Near End | Indicatore WARNING | Segnale acustico di avvertimento | Tally/REC | Batteria residua |
| |  | ●))))))))) |  | — |
| | Problema | Operazione sul modulo di registrazione | Azione correttiva | |
| | La batteria dell'HDD connesso è quasi esaurita. | La registrazione continua. | Cambiarla al più presto. | |
| HDD A ² Battery End | Indicatore WARNING | Segnale acustico di avvertimento | Tally/REC | Batteria residua |
| |  | ●))))))))) |  | — |
| | Problema | Operazione sul modulo di registrazione | Azione correttiva | |
| | La batteria dell'HDD connesso è scarica. Impossibile eseguire una registrazione. | La registrazione si interrompe. | Interrompere il funzionamento per cambiare la batteria. | |
| Not Enough Capacity Change Media (A) ¹ | Indicatore WARNING | Segnale acustico di avvertimento | Tally/REC | Batteria residua |
| | — | — | — | — |
| | Problema | Operazione sul modulo di registrazione | Azione correttiva | |
| | La capacità non è sufficiente per la copia. | La registrazione continua (copia non consentita). | Sostituire la scheda presente nello slot A con un'altra. | |

| | | | | |
|---|--|---|--|-------------------------|
| Reached Duplication Limit Change Media (A) ¹⁾ | Indicatore WARNING | Segnale acustico di avvertimento | Tally/REC | Batteria residua |
| | — | — | — | — |
| | Problema | Operazione sul modulo di registrazione | Azione correttiva | |
| | La scheda contiene già dieci clip con lo stesso nome di quello che si è provato a copiare. | La registrazione continua (copia non consentita). | Sostituire la scheda presente nello slot A con un'altra. | |
| Not Enough Capacity Cannot Divide | Indicatore WARNING | Segnale acustico di avvertimento | Tally/REC | Batteria residua |
| | — | — | — | — |
| | Problema | Operazione sul modulo di registrazione | Azione correttiva | |
| | Non 'è abbastanza spazio per dividere un clip. | La registrazione continua (divisione non consentita). | — | |
| Will Switch Slots Soon | Indicatore WARNING | Segnale acustico di avvertimento | Tally/REC | Batteria residua |
| | — | — | — | — |
| | Problema | Operazione sul modulo di registrazione | Azione correttiva | |
| | Passerà presto all'altro slot. | La registrazione continua. | Assicurarsi che la scheda di memoria è stata caricata nell'altro slot. | |
| No Clip | Indicatore WARNING | Segnale acustico di avvertimento | Tally/REC | Batteria residua |
| | — | — | — | — |
| | Problema | Operazione sul modulo di registrazione | Azione correttiva | |
| | Non c'è nessun clip da visualizzare. | La registrazione continua. | — | |
| No OK Clip | Indicatore WARNING | Segnale acustico di avvertimento | Tally/REC | Batteria residua |
| | — | — | — | — |
| | Problema | Operazione sul modulo di registrazione | Azione correttiva | |
| | Non c'è alcun clip con l'indicatore OK. | La registrazione continua. | — | |

| | | | | |
|--|--|---|---|-------------------------|
| Same File Already Exists Change Media(A) ¹⁾ | Indicatore WARNING | Segnale acustico di avvertimento | Tally/REC | Batteria residua |
| | — | — | — | — |
| | Problema | Operazione sul modulo di registrazione | Azione correttiva | |
| | La scheda contiene già dei clip con lo stesso nome di quello che si è provato a copiare. | La registrazione continua (copia non consentita). | Sostituire la scheda presente nello slot A con un'altra. | |
| Serviceability Limit Reached Change Media (A) ¹⁾ | Indicatore WARNING | Segnale acustico di avvertimento | Tally/REC | Batteria residua |
| | — | — | — | — |
| | Problema | Operazione sul modulo di registrazione | Azione correttiva | |
| | La scheda di memoria ha raggiunto la fine del periodo di funzionamento. | La registrazione si interrompe. | Effettuare una copia di backup e sostituire la scheda il prima possibile. La registrazione e la riproduzione potrebbero non essere eseguite correttamente se si continua ad utilizzare la scheda. Per ulteriori dettagli, consultare le istruzioni di funzionamento della scheda di memoria. | |

1) (B) per la scheda nello slot B

2) B per un HDD connesso allo slot B

Note importanti sul funzionamento

Uso e conservazione

Non sottoporre il camcorder a duri colpi

Il meccanismo interno può danneggiarsi o la struttura deformarsi.

Non coprire il camcorder durante il funzionamento

Ad esempio, un panno collocato sul camcorder potrebbe causare un accumulo eccessivo di calore interno.

Dopo l'uso

Spegnere sempre l'interruttore POWER.

Prima di riporre il camcorder per periodi prolungati

Rimuovere il pacco batteria.

Spedizione

- Rimuovere il supporto prima di trasportare il camcorder.
- Se si invia l'apparecchio tramite camion, nave, per via aerea o con altro servizio di trasporto, chiuderlo nella confezione.

Cura del camcorder

Rimuovere polvere e sporcizia dalle superfici degli obiettivi o dai filtri ottici servendosi di un compressore.

Se la struttura del camcorder è sporca, pulirla con un panno morbido e asciutto. In casi estremi, usare un panno bagnato con alcune gocce di detergente neutro, quindi asciugare. Non usare solventi organici, come alcool o diluenti, in quanto potrebbero scolorire o danneggiare la finitura del camcorder.

In caso di problemi di funzionamento

In caso di problemi con il camcorder, contattare un rappresentante Sony.

Luoghi d'uso e conservazione

Conservare in un punto piano e ventilato. Evitare di usare o conservare il camcorder nei seguenti luoghi.

- Eccessivamente caldi o eccessivamente freddi (gamma della temperatura di funzionamento: da 0°C a 40°C)
- Ricordare che in estate o in climi caldi, la temperatura all'interno di un'auto, con i finestrini chiusi, può facilmente superare i 50°C.
- In luoghi umidi o polverosi
- Luoghi in cui il camcorder potrebbe essere esposto alla pioggia
- In luoghi soggetti a vibrazioni violente
- In prossimità di forti campi magnetici
- Vicino ad un trasmettitore radio o televisivo che produce forti campi elettromagnetici.
- Sotto la diretta luce del sole o vicino a riscaldamenti, per un periodo di tempo prolungato

Per evitare interferenze elettromagnetiche da periferiche di comunicazione portatili

L'uso di telefoni portatili e di altre periferiche di comunicazione, situati vicino a questo camcorder, potrebbe causare malfunzionamenti ed interferenze con i segnali audio e video. Si consiglia di spegnere le periferiche di comunicazione portatili situate vicino a questo camcorder.

Nota sui raggi laser

I raggi laser possono danneggiare i sensori immagine CMOS.

Se viene ripresa una scena in cui è presente un raggio laser, evitare che quest'ultimo sia diretto verso l'obiettivo del camcorder.

Installazione dell'obiettivo di zoom

È importante installare l'obiettivo in modo corretto in modo da evitare danni. *Consultare la sezione "Montaggio e regolazione dell'obiettivo" (pagina 40).*

Mirino

Non lasciare il camcorder con l'oculare puntato direttamente in direzione del sole.

L'obiettivo oculare potrebbe concentrare i raggi solari e fondere la parte interna del mirino.

Informazioni sui pannelli LCD

I display LCD sono fabbricati con una tecnologia di altissima precisione in grado di offrire tassi di pixel effettivi pari al 99,99% o oltre. Comunque, molto raramente, uno o più pixel possono essere permanentemente scuri o illuminati in bianco, rosso, blu o verde.

Questo fenomeno non è un malfunzionamento.

Tali pixel non hanno alcun effetto sui dati registrati e il camcorder può essere utilizzato anche in presenza di tali imperfezioni.

Fenomeni relativi ai sensori immagine CMOS

I seguenti fenomeni possono verificarsi nelle immagini e sono relativi ai sensori immagine CMOS (Complementary Metal Oxide Semiconductor). Essi non indicano malfunzionamenti.

Chiazze bianche

Sebbene i sensori immagine CMOS siano prodotti con tecnologie di alta precisione, in rari casi è possibile che compaiano delle sottili chiazze bianche sullo schermo, causate da raggi cosmici, ecc. Ciò è dovuto al principio dei sensori immagine CMOS e non si tratta di un malfunzionamento.

In particolare le macchie bianche tendono a comparire nei seguenti casi:

- durante l'utilizzo con temperature ambientali elevate
- quando si aumenta il guadagno master (sensibilità)
- durante l'utilizzo in modalità di otturazione lenta

Il problema potrebbe essere alleviato eseguendo la regolazione automatica del bilanciamento del nero.

Gradinatura

Se vengono ripresi motivi a strisce o a righe, questi potrebbero risultare ondulati o si verifica uno sfarfallio.

Sfarfallio

Se si effettuano registrazioni in condizioni di luce prodotta da tubi a gas, come lampade a fluorescenza, sodio, o mercurio, lo schermo può subire uno sfarfallio, i colori possono cambiare, e le strisce orizzontali possono apparire distorte.



In tali casi, impostare la funzione di riduzione dello sfarfallio in modalità automatica (*vedere pagina 133*).

Se la frequenza di fotogrammi scelta per la registrazione è vicina alla frequenza dell'alimentazione, è possibile che lo sfarfallio non sia ridotto sufficientemente anche se si attiva la funzione di riduzione dello sfarfallio. In tali casi, utilizzare l'otturatore elettronico.

Piano focale

A causa delle caratteristiche dei sensori (sensori immagine CMOS) per la lettura dei segnali video, i soggetti che si muovono velocemente sullo schermo possono apparire leggermente distorti.

Banda luminosa

La luminosità nella parte superiore ed inferiore dello schermo può variare quando si riprende a un raggio di luce o una fonte di luce che lampeggia velocemente.

È possibile utilizzare XDCAM EX Clip Browsing Software per correggere i clip che contengono fotogrammi con bande luminose.

Nota sulla compatibilità dei dati con altri prodotti della gamma XDCAM EX

Se si utilizza il PMW-EX1/EX3/EX30 per riprodurre materiale registrato sul camcorder, non è possibile utilizzare alcun supporto sui cui sono stati registrati clip di formati non supportati dal PMW-EX1/EX3/EX30.

Frammentazione

Se non è possibile registrare o riprodurre correttamente le immagini, provare a formattare il supporto di registrazione.

Se si ripete la registrazione o la riproduzione di immagini su un certo supporto di registrazione in un periodo prolungato, i file nel supporto possono

essere frammentati, impedendo la corretta registrazione e memorizzazione. In tal caso, effettuare il backup dei clip nel supporto quindi formattare il supporto tramite OPERATION >Format Media (*vedere pagina 101*) nel menu di impostazione.

Sostituzione della batteria dell'orologio interno

L'orologio interno del camcorder viene alimentato da una batteria al litio. Se il messaggio "Back Up Battery End" appare nel mirino, la batteria dev'essere cambiata. Contattare un rappresentante Sony.

Specifiche tecniche

Generale

Alimentazione

12 V CC (da 11 V a 17,0 V)

Consumo energetico

circa 18 W

Temperatura di esercizio

da 0°C a 40°C

Temperatura di conservazione

Da -20°C a +60°C

Formati di registrazione/riproduzione

Video

Modalità HD HQ: MPEG-2 MP@HL, 35 Mbps/

VBR

1920 × 1080/59.94i, 50i, 29.97P, 25P,
23.98P

1440 × 1080/59.94i, 50P, 29.97P, 25P,
23.98P

1280 × 720/59.94P, 50P, 29.97P, 25P,
23.98P

Modalità HD SP: MPEG-2 MP@H-14, 25
Mbps/CBR

1440 × 1080 /59.94i, 50i

(23.98P viene convertito a 59.94i con il
processo di riduzione 2-3).

Modalità SD: DVCAM (se il CBK-DV01
opzionale è installato)

720 × 480/59.94i

720 × 576/50i

720 × 480/29.97P

720 × 576/25P

Audio

LPCM (16 bit, 48 kHz, HD: 4 canali, SD: 2
canali)

Tempo di registrazione/riproduzione

Con un SBP-32

Modalità SP: circa 140 min.

Modalità HQ: circa 100 min.

Modalità DVCAM: circa 140 min.

Tempo di esecuzione continuo

Con il BP-GL95

Circa 310 min.

Peso

Solo corpo principale: 3,2 kg

Dimensioni

Vedere pagina 173.

Accessori in dotazione

Vedere pagina 172.

Blocco della telecamera

Sensore

Sensore di immagine CMOS di tipo $2/3$

Elementi effettivi delle immagini:

1920 (H) × 1080 (V)

Formato

3-chip RGB

Sistema ottico

F1.4 prisma

Filtri ND

1 : nitido

2 : $1/4$ ND

3 : $1/16$ ND

4 : $1/64$ ND

Sensibilità

F12 (Frequenza di sistema: 59.94i)

F13 (Frequenza di sistema: 50i)

(2000 lx, 89,9% riflesso)

Illuminazione minima

0,003 lx (F1.4, +42 dB, con accumulo 64
fotogrammi)

S/N video

56 dB (soppressione di rumore spento)

59 dB (soppressione di rumore acceso)

Risoluzione orizzontale

1000TV linee o più

Guadagno

-3, 0, 3, 6, 9, 12, 18, 24, 30, 36, 42 dB, AGC

Velocità dell'otturatore

59.94i/P, 50i/P: da $1/60$ a $1/2000$ sec.

29.97P: da $1/40$ a $1/2000$ sec.

25P: da $1/33$ a $1/2000$ sec.

23.94P: da $1/32$ a $1/2000$ sec.

Otturatore lento

da 2 a 8, 16, 32, 64 fotogrammi

Blocco audio

Frequenza di campionamento

48 kHz

Quantizzazione

16 bit

Headroom

20 dB (impostazione predefinita di fabbrica)
(20, 18, 16, 12 dB)

Risposta in frequenza

MIC: Da 50 Hz a 20 kHz (entro ± 3 dB)
LINE: Da 20 Hz a 20 kHz (entro ± 3 dB)
WRR Analogico: Da 50 Hz a 20 kHz (entro ± 3 dB)
WRR Digitale: Da 20 Hz a 20 kHz (entro ± 3 dB)

Gamma dinamica

90 dB (tipico)

Distorsione

Max. 0,08% (con livello di ingresso 40dBu)

Altoparlante incorporato

Mono
Output: 300 mW

Visualizzazione

Mirino (in dotazione)

Dimensione dello schermo

8,8 cm di diagonale (3,5")

Rapporto larghezza/altezza

16:9

Elementi dell'immagine

640 (H) \times 3 \times 480 (V) Sequenza delta

Blocco supporto

Alloggiamenti schede

Type: Express Card34
Numero di alloggiamenti: 2
Connettore: Conforme a PCMCIA Express Card

Frequenza di scrittura

50 Mbps o più

Frequenza di lettura

50 Mbps o più

Ingressi/Uscite

Connettori di ingresso/uscita

Ingressi del segnale

AUDIO IN CH-1/CH-2: Tipo XLR, 3 pin, femmina
-60 dBu/-4 dBu (0 dBu=0,775 Vrms)
MIC IN: Tipo XLR, 5 pin, femmina
-60 dBu
GENLOCK IN: Tipo BNC
1,0 Vp-p, 75 Ω , non bilanciato
TC IN: Tipo BNC
da 0,5 V a 18 Vp-p, 10 k Ω

Uscite del segnale

VIDEO OUT: Tipo BNC
TC OUT: tipo BNC
HDMI: Tipo A a 19 pin
HD/SD SDI OUT 1/2: Tipo BNC
AUDIO OUT: Tipo XLR, 5 pin, maschio
0 dBu
TC OUT: Tipo BNC
1,0 Vp-p, 75 Ω
EARPHONE (mini jack)
8 Ω , $-\infty$ a -18 dBs variabile

Altri

DC IN: Tipo XLR, 4 pin, maschio, da 11 a 17 V DC
DC OUT: 4 pin
da 11 a 17 V CC, corrente massima:
0,5 A
LENS: 12 pin
Alimentazione dell'obiettivo
da 11 a 17 V CC, corrente massima:
1,0 A
REMOTE: 8 pin
LIGHT: 2 pin
USB: 4 pin
i.LINK (HDV/DV): 6 pin, conforme a IEEE 1394
VF: 26 pin, rettangolare, 20 pin rotondo
Per i ricevitori wireless: 15 pin, DSUB

Blocco dell'obiettivo (solo PMW-350K)

Lunghezza focale

Da 8 mm a 128 mm
(equivalente a 31,5 mm a 503 mm su un obiettivo da 35 mm)

| |
|--|
| Zoom |
| Servo/Manual (selezionabile) |
| Rapporto di zoom |
| 16x |
| Apertura relativa massima |
| 1:1,9 |
| Diaframma |
| Auto/Manual (selezionabile) Da F1.9 a F16 e C (chiudere) |
| Messa a fuoco |
| Auto/Manual (selezionabile) Intervalli: da 800 mm a ∞ (Macro OFF) da 50 mm a ∞ (Macro ON, Wide) |
| Attacco per filtro |
| M82 mm, passo da 0,75 mm |
| Macro |
| Intercambiabilità ON/OFF |

Accessori in dotazione

| |
|--|
| Mirino (1) |
| Tracolla (1) |
| Microfono stereo (1) |
| Windscreen (1) |
| Copriobiettivo |
| Diagramma di regolazione posteriore della flangia |
| Obiettivo per messa a fuoco automatica (fornito con il PMW-350K) (1) |
| Istruzioni operative |
| Versione inglese (1) |
| CD-ROM |
| - Utility Software for Solid-State Memory Camcorder and Recorder (XDCAM EX Clip Browsing Software, SxS Device Driver Software) (1) |
| - Manuals for Solid-State Memory Camcorder (istruzioni per l'uso e supplemento in formato PDF) (1) |
| SxS Device Driver Software End-User License Agreement (1) |

Apparecchiature aggiuntive consigliate

Opzioni di registrazione e riproduzione DVCAM

| |
|--|
| Chiave di registrazione e riproduzione SD |
| CBK-DV01 |

Alimentazione ed apparecchiatura correlata

| |
|------------------------|
| Adattatore CA |
| AC-DN10/DN2B |
| Pacco batteria |
| BP-GL95/GL65/L80S/L60S |
| Caricabatterie |
| BC-M150/L500/L70 |

Obiettivo, mirino e apparecchiatura correlata

| |
|--|
| Obiettivo |
| Attacco di tipo $2/3$ a baionetta |
| Mirino |
| DXF-20W/51 |
| Braccetto di rotazione del mirino |
| BKW-401 |

Nota

Il mirino in grado di usare il BKW-401, oltre al camcorder fornito, è il DXF-20W.

Apparecchiatura per il telecomando

| |
|----------------------------------|
| Unità di controllo remoto |
| RM-B150/B750 |

Supporti

| |
|------------------------------|
| Scheda di memoria SxS |
| SxS PRO SBP-8 (8 GB) |
| SxS PRO SBP-16 (16 GB) |
| SxS PRO SBP-32 (32 GB) |
| SxS-1 SBS-32G1 (32 GB) |

| |
|---------------------------|
| Unità disco rigido |
| PHU-60K/120K/120R |

| |
|-------------------|
| Adattatore |
| MEAD-MS01 |

Apparecchiatura audio

| |
|----------------------|
| Microfono |
| ECM-678/674/673/680S |

| |
|-------------------------------|
| Sostegno per microfono |
| compatibile con il CAC-12 |

| |
|---------------------------|
| Microfono wireless |
| DWR-S01D |
| WRR-855S/860A/861/862 |

Altre periferiche

| |
|---------------------------------|
| Adattatore per treppiede |
| VCT-14/U14 |

| |
|--------------------------|
| Luce video |
| Ultralight (Anton Bauer) |

Protezione

Protezione per le riprese a spalla CBK-SP01
DynaFit (tipo morbido)

Attrezzature per la manutenzione e una cura più facile

Custodia rigida

LC-H300

Custodia morbida

LC-DS300SFT

Manuale per la manutenzione

Dimensioni

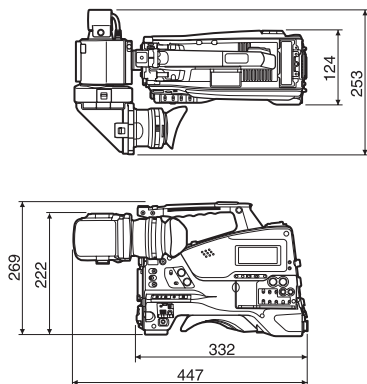

(in mm)

Il progetto e le specifiche sono soggetti a modifiche senza necessità di notifica previa.

Note

- Eseguire sempre una registrazione di prova, e verificare che il contenuto sia stato registrato correttamente.

LA SONY NON SARÀ RESPONSABILE DI DANNI DI QUALSIASI TIPO, COMPRESI, MA SENZA LIMITAZIONE A, RISARCIMENTI O RIMBORSI A CAUSA DI GUASTI DI QUESTO APPARECCHIO O DEI SUOI SUPPORTI DI REGISTRAZIONE, SISTEMI DI MEMORIZZAZIONE ESTERNA O QUALSIASI ALTRO SUPPORTO O SISTEMA DI MEMORIZZAZIONE PER REGISTRARE CONTENUTI DI QUALSIASI TIPO.

- Verificare sempre che l'apparecchio stia funzionando correttamente prima di usarlo. LA SONY NON SARÀ RESPONSABILE DI DANNI DI QUALSIASI TIPO, COMPRESI, MA SENZA LIMITAZIONE A, RISARCIMENTI O RIMBORSI A CAUSA DELLA PERDITA DI PROFITTI ATTUALI O PREVISTI DOVUTA A GUASTI DI QUESTO APPARECCHIO, SIA DURANTE IL PERIODO DI VALIDITÀ DELLA GARANZIA SIA DOPO LA SCADENZA DELLA GARANZIA, O PER QUALUNQUE ALTRA RAGIONE.

Tabella dei componenti opzionali e degli accessori

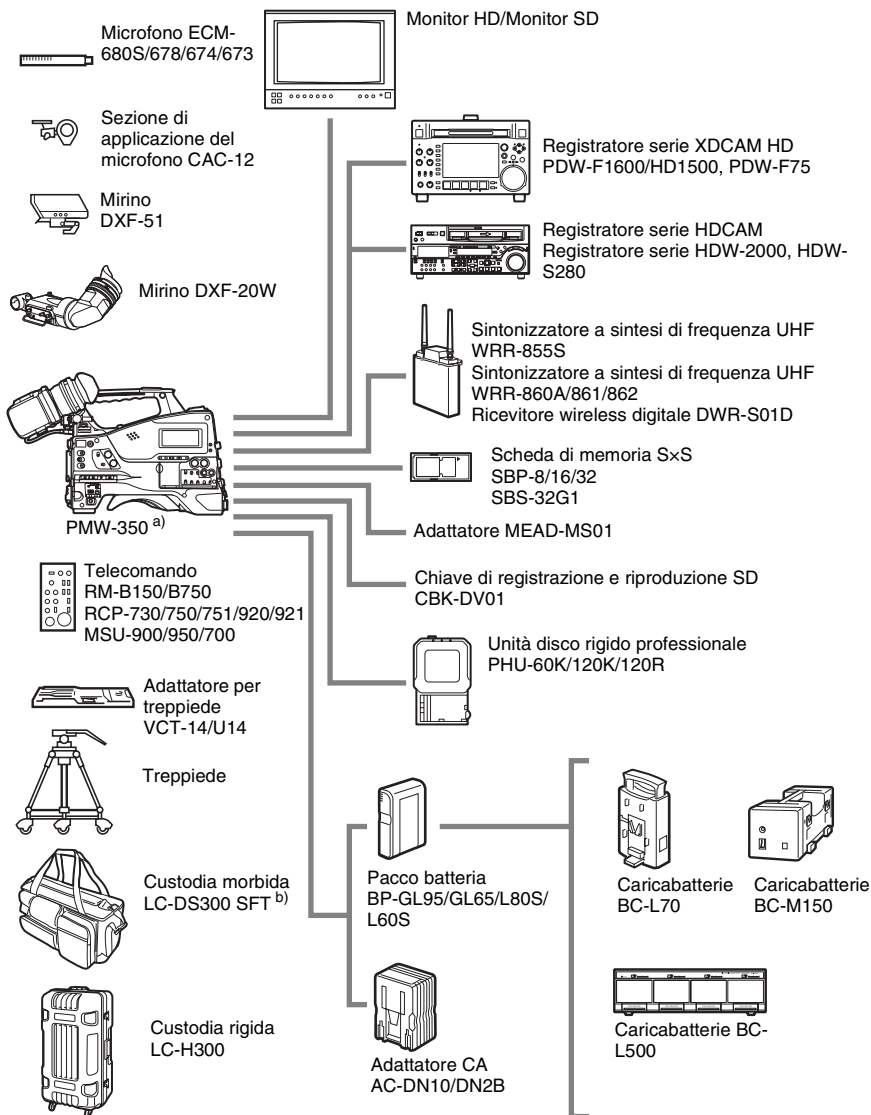

a) Il PMW-350L richiede un obiettivo venduto separatamente.

b) La custodia è abbastanza grande da poter contenere il camcorder con il mirino e il microfono montati. Tuttavia, rimuoverli se fuoriescono per più di 25 cm dal lato anteriore dell'unità principale.

Informazioni su i.LINK

La presente sezione contiene le specifiche e le caratteristiche di i.LINK.

Cosa è i.LINK?

i.LINK è un'interfaccia seriale digitale progettata per integrare dispositivi dotati di connettori i.LINK. Tale interfaccia consente al dispositivo di eseguire le operazioni riportate di seguito:

- Eseguire trasmissioni bidirezionali e ricevere dati come segnali digitali audio e video.
- Controllare altri dispositivi i.LINK.
- Collegare facilmente più dispositivi tramite un unico cavo i.LINK.

Il dispositivo i.LINK consente di collegare una vasta gamma di dispositivi digitali AV per il trasferimento di dati e altre operazioni.

Inoltre offre i vantaggi riportati di seguito. Se più dispositivi i.LINK vengono collegati tra loro, è possibile eseguire il trasferimento di dati e altre operazioni non solo

collegando direttamente i dispositivi tra loro, ma anche collegandoli ad altri dispositivi intermedi.

Pertanto, non è necessario prestare attenzione all'ordine di connessione dei dispositivi.

Tuttavia, in base alle caratteristiche e alle specifiche dei dispositivi collegati, potrebbe essere necessario utilizzare alcune funzioni in modo diverso e il trasferimento dei dati ed altre operazioni potrebbero non essere eseguibili.

i.LINK, denominazione relativa a IEEE 1394 proposta da Sony, è un marchio di fabbrica supportato da gran parte delle aziende in tutto il mondo.

IEEE 1394 è uno standard internazionale definito dall'ente IEEE, Institute of Electrical and Electronics Engineers, Inc.

Nota

È possibile collegare la telecamera a un dispositivo tramite il cavo i.LINK (cavo DV). Quando si esegue il collegamento a un dispositivo HDV o DV con due o più connettori i.LINK, fare riferimento

alle istruzioni di funzionamento fornite con il dispositivo collegato.

Informazioni sulla velocità di trasferimento di dati di i.LINK

i.LINK stabilisce una velocità di trasferimento dei dati massima di circa 100, 200 e 400 Mbps ¹⁾ definita rispettivamente S100, S200 e S400.

Per i dispositivi i.LINK, la massima velocità di trasferimento dati supportata dal dispositivo viene definita nella pagina delle "Specifiche" delle istruzioni di funzionamento fornite in dotazione oppure accanto al connettore i.LINK.

1) Collegando un dispositivo che supporta diverse velocità di trasferimento dati, la velocità effettiva potrebbe essere diversa da quella descritta sui connettori i.LINK.

Definizione di Mbps?

Mega bit al secondo, ovvero la quantità di dati trasmessi in un secondo. Nel caso di 100 Mbps, è possibile trasmettere 100 Megabit di dati al secondo.

Funzionamento di i.LINK con il camcorder

Per ulteriori dettagli sul funzionamento durante il collegamento di altri dispositivi tramite il connettore i.LINK (HDV o DV), consultare *pagina 156*.

Per i dettagli sul collegamento con il cavo i.LINK e il software necessario, consultare le istruzioni di funzionamento fornite con il dispositivo collegato.

Informazioni sul cavo i.LINK necessario

Utilizzare un cavo i.LINK Sony da 6 a 4 pin o da 6 a 6 pin per collegare dispositivi i.LINK.

i.LINK e  sono marchi di fabbrica.

Licenza MPEG-2 Video Patent Portfolio

EVENTUALI USI DEL PRODOTTO DIVERSI DALL'USO PERSONALE DEL CONSUMATORE CHE RISPETTINO LO STANDARD MPEG-2 PER LA CODIFICA DI INFORMAZIONI VIDEO PER I MEDIA IMPACCHETTATI SONO ESPPLICITAMENTE VIETATI SENZA UNA LICENZA AI SENSI DEI BREVETTI APPLICABILI NELLA RACCOLTA DI BREVETTI MPEG-2, TALE LICENZA È DISPONIBILE DA MPEG LA, L.L.C., 250 STEELE STREET, SUITE 300, DENVER, COLORADO 80206.

"MEDIA IMPACCHETTATI" significa qualsiasi dispositivo di archiviazione che contenga informazioni video MPEG-2 come film in DVD che siano venduti/distribuiti ai consumatori generici. I duplicatori di dischi o i rivenditori di MEDIA IMPACCHETTATI devono ottenere una licenza per le loro attività da MPEG LA. Contattare la MPEG LA per ulteriori informazioni. MPEG LA, L.L.C., 250 STEELE STREET, SUITE 300, DENVER, COLORADO 80206
<http://www.mpegla.com>

Indice

A

- Accessori (opzionale) 174
- Alimentazione 31
- Alimentazione CA 32
- Alimentazione esterna 28
- Altoparlante 17
- Appoggio per le riprese a spalla 13
 - regolazione della posizione 47
- Attacco
 - mirino 13
- Attacco collegamento batteria 12
- Attacco per il supporto del microfono
 - opzionale 13
- Attacco per l'obiettivo 13
- Attacco per la tracolla 12
- ATW (bilanciamento automatico del bianco)
 - 16
- Avvertenze 159

B

- Base di montaggio della luce 13
- Batteria dell'orologio interno, sostituzione
 - 169
- Batteria residua 28
- Bilanciamento del bianco
 - regolazione 50
- Bilanciamento del nero, regolazione 49
- Bit utente, impostazione 62

C

- Capacità tensione 28
- Cavo i.LINK 175
- Clip
 - carica 84
 - copia 89
 - copia in un'unica operazione 90
 - eliminazione 72, 90
 - operazioni 81
 - riproduzione 71, 84
 - selezione 84

- utilizzo con un computer 153
- visualizzazione proprietà 88
- Clip(s)
 - divisione 93
- Codice temporale 29
 - impostazione 61
 - sincronizzazione 62
- Comando BRIGHT 26
- Comando CONTRAST 26
- Comando PEAKING 26
- Componenti opzionali 174
- Computer, connessione 154
- Connessione 151
 - computer 154
 - monitor 151
 - uso i.LINK (HDV/DV) 156
 - uso USB 154
- Connessione i.LINK 156
- Connessione USB 154
- Connettore AUDIO OUT 23
- Connettore CC IN 12
- Connettore comando messa zoom 25
- Connettore DC OUT 12 V 12
- Connettore di uscita HDMI 21
- Connettore GENLOCK IN 21
- Connettore HD/SD SDI OUT
 - connessione 23
- Connettore i.LINK (HDV/DV) 23
- Connettore LENS 13
- Connettore LIGHT 13
- Connettore MIC IN (+48 V) 13
- Connettore REMOTE 23
- Connettore TC IN 22
- Connettore TC OUT 22
- Connettore USB 21
- Connettore VF 13
- Connettore VIDEO OUT 22
- Connettori AUDIO IN CH1/CH2 23
- Controllo dispositivo esterno 29
- Controllo MIC LEVEL 15
- Coperchio 17
- Coperchio dello slot 21
- Copriobiettivo 14

D

- Data, impostazione 39
- Dati di impostazione utente
 - caricamento 146
 - salvataggio 145

DCC (comando del contrasto dinamico) 16
Diaframma
 modalità automatica 29
 posizione 30
Diaframma, regolazione automatica 55
Dispositivi esterni 151
Dispositivo di arresto 26

E

Espansione della schermata delle miniature
 per aumentare il numero di divisioni 92
Espansione schermo miniature
 visualizzazione 91
Estensore 27

F

File di scena
 caricamento 148
 salvataggio 147
File obiettivo
 caricamento 149
 caricamento automatico 150
 dati di impostazione 149
 salvataggio 149
Filtro elettrico della temperatura del colore
 29
Filtro ND 14, 29
Fonte di ingresso 29
Formato video 28, 89
 impostazione 48
Frame Rec 77
FREEZE MIX 79

I

i.LINK 175
Immagine indice 83
 modifica 93
Impostazione Area 38
Impostazione orologio 39
Indicatore ACCESS 18
Indicatore di ripresa
 aggiunta 93
 eliminazione 93
Indicatore TALLY 22
Indicatore Tally 26
Indicatore THUMBNAIL 19
Indicatore WARNING 18

Indicatore/i di ripresa
 aggiunta durante la riproduzione 85
 registrazione 73
Indicatore/i OK 89
 impostazione 73
Indicatori OK
 aggiunta 89
 eliminazione 89
Informazioni di stato 64
Interruttore ASSIGN. 0 16
Interruttore AUTO W/B BAL 14
Interruttore DISPLAY 19, 26
Interruttore FOCUS 24
Interruttore F-RUN/SET/R-RUN 19
Interruttore IRIS 25
Interruttore LIGHT 12
Interruttore MACRO 24
Interruttore MENU ON/OFF 16
Interruttore MIRROR 26
Interruttore OUTPUT/ DCC 16
Interruttore POWER 12
Interruttore PRESET/REGEN/CLOCK 20
Interruttore STATUS ON/SEL/OFF 17
Interruttore TALLY 22, 26
Interruttore WHITE BAL 16
Interruttore ZEBRA 26
Interruttore ZOOM 25
Interruttori ASSIGN. 1/2/3 15
Interruttori ASSIGNABLE 4/5 21
Interruttori AUDIO IN CH-1/CH-2/CH-3/CH-4 20
Interruttori AUDIO SELECT CH-1/CH-2 20
Interruttori MONITOR 15
interruttori programmabili, assegnazione delle
 funzioni 140
Interval rec 75
Invio all'esterno 29
Istogramma 30

L

LCD a colori 18
Leva di bloccaggio dell'obiettivo 13
Livello audio
 Indicatori 30
 regolazione 59
 regolazione livello di riproduzione 15
Livello di ricezione del microfono wireless
 28
Luce video, collegamento 46

Lunghezza focale, regolazione 25, 40

M

Manopola ALARM 15

Manopola MENU 14

Manopola MONITOR 15

Manopole LEVEL CH-1/CH-2/CH-3/CH-4
20

Manutenzione 158

Media

stato 27

Memoria relativa al bilanciamento del bianco
30

menu di impostazione

elenco dei menu 100

menu FILE 136

menu MAINTENANCE 122

menu OPERATION 100

menu PAINT 114

operazioni di base 97

menu THUMBNAIL 86

operazioni 87

Messa a fuoco

posizione 27

regolazione 57

Messaggio livello luce 29

Microfono, collegamento 42

Miniatura/e

cambiare il tipo di schermata 87

operazioni 86

Mirino 26

cavo 26

collegamento 33

connettori 13

Installazione di un mirino da 5" 37

leva di posizionamento 13

manopola di posizionamento 13

regolatore di posizionamento 13

regolazione dell'angolo 34

regolazione della messa a fuoco 35

regolazione della posizione 33

regolazione della schermata 35

sollevamento del cilindro e dell'oculare
34

uso del BKW-401 35

visualizzazione schermata 27

Modalità di registrazione

indicazione impostazioni speciali 28

Modalità di regolazione della messa a fuoco
29

Monitor, connessione 151

Montaggio del treppiede 13

Montaggio non lineare 157

Morsetto del cavo dell'obiettivo 13

N

Numero di righe di sistema 28

O

Obiettivo, montaggio 40

Oculare 26

Ora, impostazione 39

Orologio interno 39

Otturatore

Impostazione 53

P

Pacco batteria 31

Pannello LCD monocromatico 23

PICTURE CACHE 73

Presa 26

Presa EARPHONE 22

Profondità di campo 28

Prova 158

Pulsante BACKLIGHT 19

Pulsante COLOR TEMP. 15

Pulsante ESSENCE MARK 20

Pulsante EXPAND 18

Pulsante HOLD 18

Pulsante MENU 19

Pulsante NEXT 18

Pulsante PREV 18

Pulsante PUSH AF 24

Pulsante PUSH AUTO 25

Pulsante REC START 14

Pulsante RESET/RETURN 19

Pulsante RET 25

Pulsante SET 19

Pulsante SHIFT 20

Pulsante SLOT SELECT 21

Pulsante STOP 18

Pulsante THUMBNAIL 19

Pulsante/indicatore F FWD 18

Pulsante/indicatore F REV 18

Pulsante/indicatore PLAY/PAUSE 18

Pulsanti EJECT 21
Pulsanti freccia (←, →, ↑, ↓) 19

R

Recording Mode (modalità di registrazione) 27

Registrazione

- da video pre-memorizzato 73
- ripresa a fotogrammi temporizzati 75
- segnali in ingresso esterni 157
- su un dispositivo esterno 156
- tempo residuo 69
- visualizzazione 71

Regolatore

- diaframma 24
- messa a fuoco 24
- zoom 24

Regolatore diottrie 26

Reset 147

Ricerca

- con la schermata delle miniature con gli indicatori di ripresa 85
- con la schermata di espansione delle miniature 85

Ripresa

- operazioni di base 70
- stop motion animations 77

Riprese 66

- con la funzione di movimento lento e rapido 78

Riprese di inquadrature 79

S

Schede di memoria SxS

- caricamento 67
- espulsione 68
- selezione 68

Schede memoria SxS 66

- formattazione 68
- ripristino 69

Schermata delle miniature 81

- solo visualizzazione delle miniature del clip OK 87
- visualizzazione della schermata delle miniature tutti i clip 87

Schermata di stato

- ASSIGN SWITCH 64
- AUDIO 64

BATTERY/MEDIA 65

CAMERA 64

VIDEO 64

Schermata miniature indicatore di ripresa 92

Schermate di stato 64

Schermo LCD 18

Selettore FILTER 14

Selettore GAIN 16

Selettore SHUTTER 14

Selettori AUDIO IN 23

Setup (menu) 95

Sezione controllo audio 19

Sezione di applicazione del microfono
montaggio 13

Sintonizzatore portatile UHF, installazione
44

Sistema di ingresso audio 42

Siti Web XDCAM EX 10

Slot schede di memoria SxS 21

Sostegno per microfono 26

Spazio residuo sui supporti 30

Specifiche tecniche 170

Spie ACCESS 21

Stato operativo
del dispositivo i.LINK 29

Stato operazione 27

SxS Device Driver Software 10

T

Tally verde 27

Tappo attacco obiettivo 13

Temperatura colore 28

Tracolla, uso 46

Treppiede, montaggio 45

V

Valore di guadagno 30

valori preimpostati, ripristino 147

Velocità

- dell'otturatore 30

Voltaggio di alimentazione/capacità rimanente
della batteria 28

X

XDCAM EX Clip Browsing Software 10,
155

Z

Zoom 57

leva zoom motorizzato 25

posizione 27

