

Carl Zeiss Lens

Optique Carl Zeiss

卡尔蔡司镜头

取扱説明書 / Operating Instructions / Mode d'emploi / Manual de instrucciones / Bedienungsanleitung / Istruzioni per l'uso / 使用说明书

取扱説明書 / Operating Instructions / Mode d'emploi / Manual de instrucciones / Bedienungsanleitung / Istruzioni per l'uso / 使用说明书

VCL-308BWH/VCL-308BWS

©2008 Sony Corporation Printed in Japan



警告 電気製品は、安全のための注意事項を守らないと、人身への危害や火災などの財産への損害を与えることがあります。

この取扱説明書には、事故を防ぐための重要な注意事項と製品の取り扱いかたを示しています。この取扱説明書をよくお読みの上、製品を安全にお使いください。お読みになったあとは、いつでも見られる所に必ず保管してください。

http://www.sony.net/

この説明書は、古紙 70%以上の再生紙と、VOC（揮発性有機化合物）ゼロ植物油型インキを使用しています。
Printed on 70% or more recycled paper using VOC (Volatile Organic Compound)-free vegetable oil based ink.

A VCL-308BWH

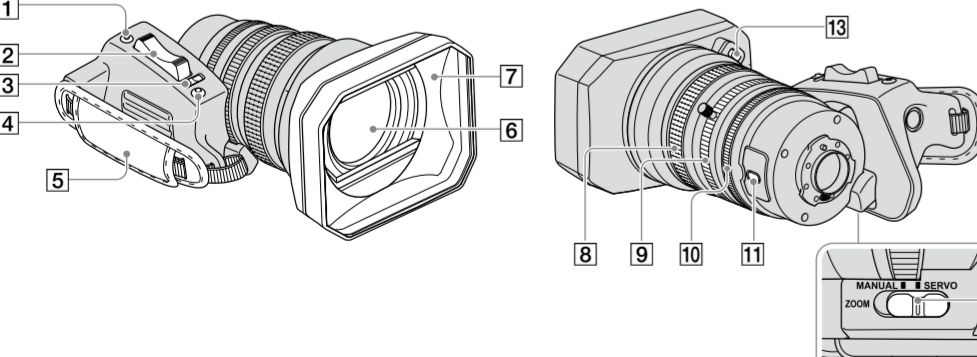

VCL-308BWS

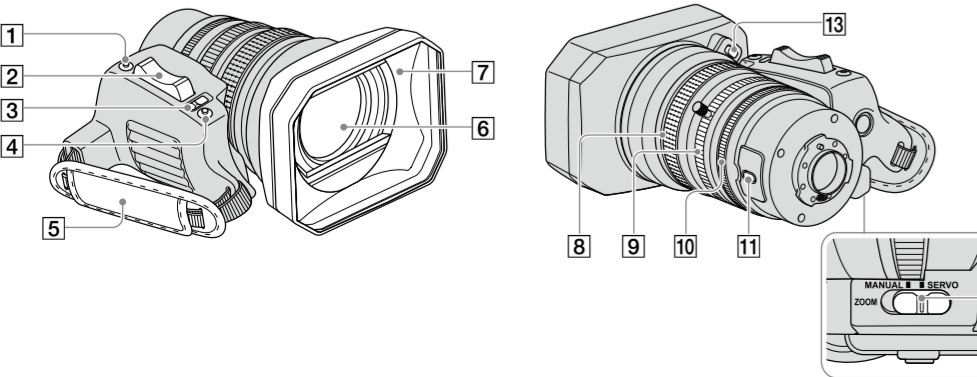

B VCL-308BWH

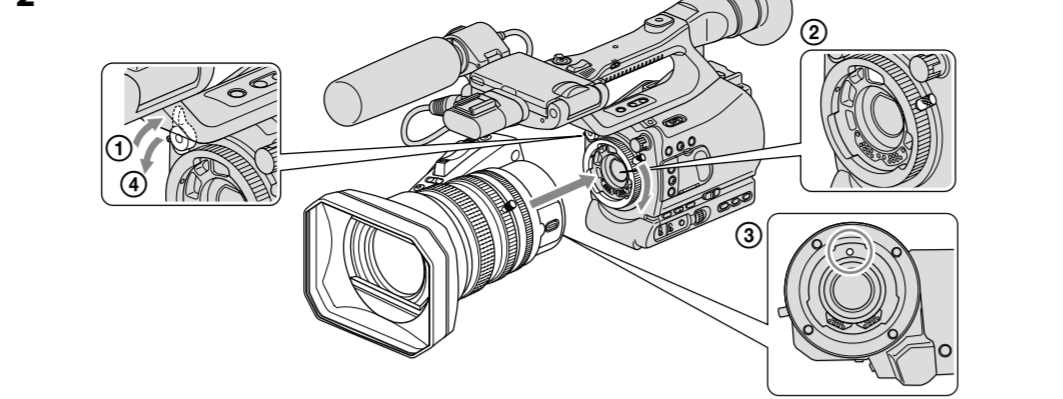

VCL-308BWS

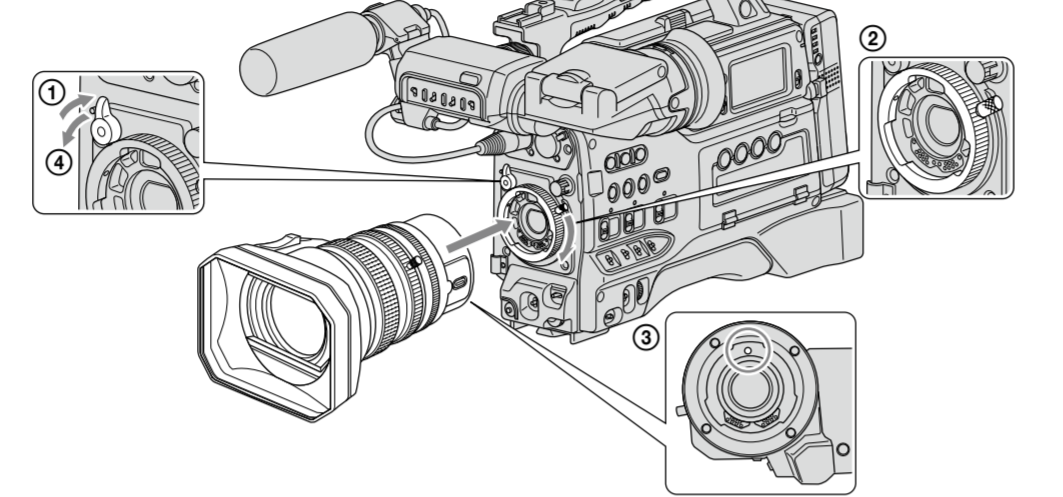

C VCL-308BWH

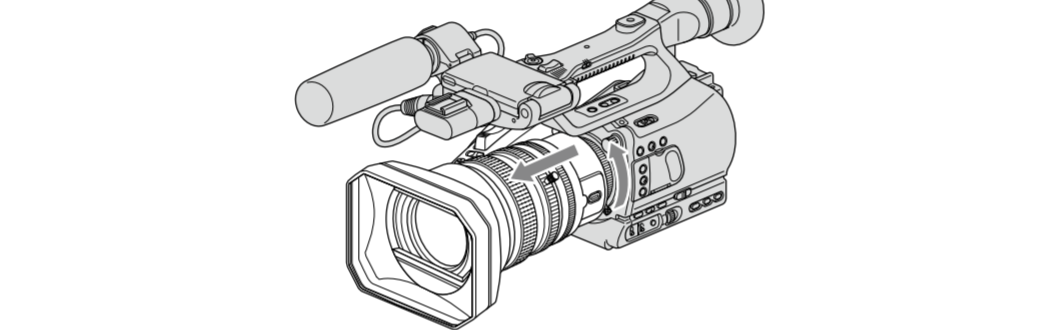

VCL-308BWS

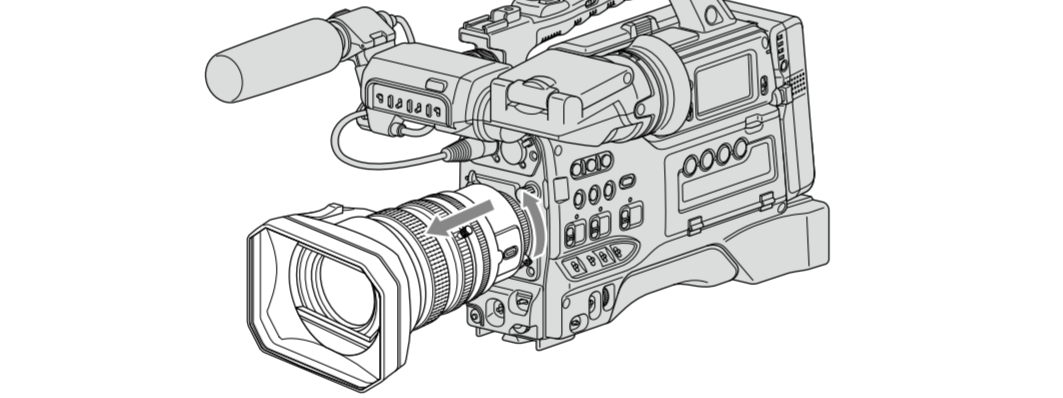

日本語

CarlツァイスレンズVCL-308BWH/VCL-308BWSは、デジタルHDビデオカメラレコーダー HVR-Z7J、HVR-S270J（以下、カメラとする）用の広角ワイドズームレンズです。お使いになる前に、この取扱説明書をよくお読みください。

警告 安全のために

ソニー製品は、安全に充分配慮されています。しかし、間違った使いかたをすると、人身事故が起きる恐れがあり危険です。事故を防ぐために次のことを必ずお守りください。

- 安全のための注意事項を守る。
- 故障したらせずに、ソニー業務用商品相談窓口またはお買い上げ店に修理を依頼する。

警告 下記の注意事項を守らないと、事故により**死亡**や**大けが**の原因となります。

レンズを通して、太陽や強い光を見ない
目をいためたり、失明の原因となることがあります。

乳幼児の手の届く場所に置かない
事故やけがなどの原因となります。

使用上のご注意

- 直射日光の当たる場所に放置しないでください。太陽光が近くのものに結露すると、火災の原因となります。やむを得ず直射日光下に置く場合は、レンズキャップを取り付けてください。
- レンズを装着するときやご使用になる際は、衝撃を与えないようにご注意ください。
- 保管の際は、必ずレンズにレンズキャップを取り付けてください。
- 湿度の高い場所に長期間置かないでください。カビが発生することがあります。

A 各部の名前

1 EXPANDED FOCUS/L2 ボタン (VCL-308BWH)
2 REC REVIEW/L2 ボタン (VCL-308BWS)

3 ズームレバー
4 IRIS スイッチ
5 PUSH AUTO ボタン
6 グリップベルト
7 レンズ
8 レンズフード
9 フォーカスリング
10 ズームリング
11 アイリスリング
12 DIGITAL EXTENDER/L1 ボタン
13 ZOOMスイッチ
14 PUSH (レンズフード取りはずし) ボタン

外形寸法： VCL-308BWH 約172×121×241mm (幅×高さ×奥行き)
VCL-308BWS 約190×121×206mm (レンズフード含む)
質量： VCL-308BWH 約1.40kg (フードキャップ、レンズキャップ含まず)
VCL-308BWS 約1.43kg (フードキャップ、レンズキャップ含まず)
同梱物： レンズフード(1)、フードキャップ(1)、レンズキャップ(1)、印刷物一式

仕様および外観は、改良のため予告なく変更することがありますが、ご了承ください。

お問い合わせは「**ソニー業務用商品相談窓口のご案内**」にある窓口へ
http://www.sony.co.jp/

English
WARNING
To reduce fire or shock hazard, do not expose the unit to rain or moisture.

For the customers in the U.S.A.
This device complies with part 15 of the FCC Rules. Operation is subject to the following two conditions:
(1) This device may not cause harmful interference, and
(2) this device must accept any interference received, including interference that may cause undesired operation.

CAUTION
You are cautioned that any changes or modifications not expressly approved in this manual could void your authority to operate this equipment.

NOTE:
This equipment has been tested and found to comply with the limits for a Class B digital device, pursuant to Part 15 of the FCC Rules. These limits are designed to provide reasonable protection against harmful interference in a residential installation. This equipment generates, uses, and can radiate radio frequency energy and, if not installed and used in accordance with the instructions, may cause harmful interference to radio communications. However, there is no guarantee that interference will not occur in a particular installation. If this equipment does cause harmful interference to radio or television reception, which can be determined by turning the equipment off and on, the user is encouraged to try to correct the interference by one or more of the following measures:

- Reorient or relocate the receiving antenna.
- Increase the separation between the equipment and receiver.
- Connect the equipment into an outlet on a circuit different from that to which the receiver is connected.
- Consult the dealer or an experienced radio/TV technician for help.

For the customers in Europe
This product with the CE marking complies with the EMC Directive issued by the Commission of the European Community. Compliance with this directive implies conformity to the following European standards:

- EN55103-1: Electromagnetic Interference (Emission)
- EN55103-2: Electromagnetic Susceptibility (Immunity)

This product is intended for use in the following Electromagnetic Environment(s):
E1 (residential), E2 (commercial and light industrial), E3 (urban outdoors) and E4 (controlled EMF environment ext. TV studio).

Notice for the customers in the countries applying EU Directives
The manufacturer of this product is Sony Corporation, 1-7-1 Konan Minato-ku Tokyo, 108-0075 Japan. The Authorized Representative for EMC and product safety is Sony Deutschland GmbH, Hedelfinger Strasse 61,70327 Stuttgart, Germany. For any service or guarantee matters, please refer to the addresses given in separate service or guarantee documents.

Disposal of Waste Electrical and Electronic Equipment for business use (Applicable in the European Union and other European countries with separate collection systems)
This symbol on the product or on its packaging indicates that this product shall not be treated as household waste. Instead it shall be handed over to the applicable take-back scheme for the recycling of electrical and electronic equipment. By ensuring this product is disposed of correctly, you will help prevent potential negative consequences for the environment and human health, which could otherwise be caused by inappropriate waste handling of this product. The recycling of materials will help to conserve natural resources. For more detailed information about recycling of this product, please contact your local Sony office or visit Sony Europe’s web site for business customers:
http://www.sonybiz.net/environment

この製品には保証書が添付されていますので、お買い上げ店でお受け取りください。

- 所定事項の記入および記載内容をお確かめのうえ、大切に保管してください。

- 保証期間は、お買い上げ日より1年間です。

アフターサービス

調子が悪いときはまずチェックを
この説明書をもう一度ご覧になってお調べください。それでも具合が悪いときは、ソニー業務用商品相談窓口またはお買い上げ店にご相談ください。

保証期間中の修理は
保証書の記載内容に基づいて修理させていただきます。詳しくは保証書をご覧ください。

保証期間経過後の修理は
修理によって機能が維持できる場合は、ご希望により有料修理させていただきます。

主な仕様

マウント： 1/3型バヨネットマウントタイプ
レンズ構成： 15群20枚
焦点距離： 3.3～26.4mm (24～192mm :35mm換算)

ズーム比： 1.6～2.4
F値： 8倍
撮影至近距離： 10mm (W端)、0.5m (T端) (フォーカスマクロ オン時)
フィルター径： 82mm

- Both hold both the camera and lens when carrying the camera with the lens attached.
- Do not touch the lens contacts. If dirt, etc., gets on the lens contacts, it may interfere or prevent the sending and receiving of signals between the lens and the camera, resulting in operational malfunction.
- Do not attach the VCL-308BWH to the HVR-S270 series or the VCL-308BWS to the HVR-Z7 series. Use the lens compatible with your camera.
- The zoom pin is detachable.

Design and specifications are subject to change without notice.

Français

AVERTISSEMENT

Afin de réduire les risques d’incendie ou de décharge électrique, n’exposez pas cet appareil à la pluie ou à l’humidité.

POUR LES CLIENTS RESIDENT EN EUROPE
Ce produit porte la marque CE Et est conforme à la Directive CEM publiée par la Commission de la Communauté Européenne.

La conformité à cette directive implique la conformité aux normes européennes suivantes :

- EN55103-1 : Interférences (émissions) électromagnétiques
- EN55103-2 : Susceptibilité (immunité) électromagnétique

Ce produit est destiné à une utilisation dans les environnements électromagnétiques suivants :
E1 (résidentiel), E2 (commercial et industrie légère), E3 (intérieur urbain) et E4 (environnement CEM contrôlé, par exemple studio de télévision).

AVIS AUX CONSOMMATEURS DES PAYS APPLIQUANT LES DIRECTIVES UE

Le fabricant de ce produit est Sony Corporation, 1-7-1 Konan Minato-ku Tokyo, 108-0075 Japon. Le représentant agréé pour la compatibilité électromagnétique et la sécurité du produit est Sony Deutschland GmbH, Hedelfinger Strasse 61, 70327 Stuttgart, Allemagne. Pour toute question relative à la garantie ou aux réparations, reportez-vous à l’adresse que vous trouverez dans les documents ci-joints, relatifs à la garantie et aux réparations.

Élimination des appareils électriques et électroniques professionnels en fin de vie (Applicable dans les pays de l’Union Européenne et aux autres pays européens disposant de systèmes de collecte sélective)

Ce symbole, apposé sur le produit ou son emballage, indique que ce produit ne doit pas être traité avec les déchets ménagers. Il doit être déposé dans un point de collecte spécialisé dans le recyclage des équipements électriques et électroniques. En s’assurant que ce produit est bien mis au rebut de manière appropriée, vous aiderez à prévenir les conséquences négatives potentielles pour l’environnement et la santé humaine. Le recyclage des matériaux aidera à conserver les ressources naturelles. Pour toute information supplémentaire concernant le recyclage de ce produit, contactez votre centre Sony local ou consultez le site webde Sony pour l’Europe destiné aux professionnels:
http://www.sonybiz.net/environment

Pour les clients au Canada
Cet appareil numérique de la classe B est conforme à la norme NMB-003 du Canada.

L’objectif VCL-308BWH/VCL-308BWS Carl Zeiss (désigné ci-après sous le nom de « objectif ») est un objectif grand angle destiné au caméscope numérique HD Sony série HVR-Z7 et série HVR-S270 (désigné ci-après sous le nom de « caméscope »). Lisez attentivement ce Mode d’emploi avant utilisation.

Remarques sur l’utilisation

- Ne laissez pas l’objectif dans des endroits exposés à la lumière directe du soleil. Si les rayons du soleil traversent l’objectif et atteignent un objet à proximité, cela risque de déclencher un incendie. Si les circonstances vous obligent à abandonner l’objectif en plein soleil, n’oubliez pas de le protéger à l’aide de son capuchon.
- Veillez à ne pas soumettre l’objectif à des chocs mécaniques pendant sa fixation.
- Remplacez toujours les capuchons d’objectif sur l’objectif avant de le ranger
- Ne rangez pas l’objectif dans un endroit très humide pendant une période prolongée afin d’éviter la moisissure.
- Tenez à la fois le caméscope et l’objectif lors que vous transportez l’appareil et l’objectif fixé.
- Ne touchez jamais les contacts de l’objectif. Si de la saleté, par exemple, s’accumule sur les contacts de l’objectif, cela peut empêcher ou interférer avec l’envoi et de la réception de signaux entre l’objectif et le caméscope, entraînant ainsi un dysfonctionnement.
- Ne fixez pas le VCL-308BWH à la série HVR-S270 ou le VCL-308BWS à la série HVR-Z7. Utilisez l’objectif compatible avec votre appareil photo.
- La broche du zoom est amovible.

Condensation

Si l’objectif est transporté directement d’un endroit froid dans un endroit chaud, de la condensation peut se former sur l’objectif. Pour éviter cela, placez l’objectif dans un sac en plastique, par exemple. Lorsque la température à l’intérieur du sac atteint le niveau de la température ambiante, retirez l’objectif.

Nettoyage de l’objectif

- Ne touchez pas directement la surface de l’objectif.
- Si l’objectif est sale, éliminez la poussière à l’aide d’une brosse soufflante pour objectif et essayez-le à l’aide d’un chiffon doux et propre.
- N’utilisez pas de solvants organiques, tels que du diluant ou de l’essence, pour nettoyer l’objectif.

A Identification des différents éléments

1 Touche EXPANDED FOCUS/L2 (VCL-308BWH)
2 Touche REC REVIEW/L2 (VCL-308BWS)

3 Manette de zoom
4 Commutateur IRIS
5 Touche PUSH AUTO

(Suite à la page arrière)

Francés
(Suite de la page avant)
<div> <div>5 Sangle</div> <div>6 Objectif</div> <div>7 Pare-soleil</div> <div>8 Bague de mise au point</div> <div>9 Bague de zoom</div> <div>10 Bague de diaphragme</div> <div>11 Touche DIGITAL EXTENDER/L1</div> <div>12 Commutateur ZOOM</div> <div>13 Touche PUSH (déblocage du pare-soleil)</div> </div>

Fixation et retrait

Lisez le Mode d'emploi de votre caméscope numérique HD Sony en plus du présent manuel.

Pour fixer l'objectif

- Retirez les capuchons d'objectif fixés et l'objectif installé sur le caméscope.**
- Vérifiez la position de la patte de fixation de l'objectif et de son levier de verrouillage. (Voir illustration ​​ [3‑2 ①, ②] **Orientez la partie proéminente vers le haut (​​ [3‑2 ③], puis alignez l'objectif sur le caméscope. Insérez l'objectif dans le caméscope et abaissez le levier de verrouillage de l'objectif.****

- Remarques**
 - N'insérez pas l'objectif en position inclinée.
 - Si l'objectif n'est pas correctement verrouillé, il risque de se détacher pendant l'utilisation et d'étrainer ainsi un grave accident. Vérifiez que l'objectif est correctement fixé. Il est recommandé d'installer la patte de fixation de l'objectif dans le sens de la flèche ​​ [3‑2 ④] indiquée dans l'illustration ​​ [3‑2].

Pour retirer l'objectif

Relevez le levier de verrouillage de l'objectif et soulevez délicatement l'objectif afin de l'extraire de la monture du caméscope.

Utilisation de l'objectif

Le fonctionnement de l'objectif est identique à celui du VCL-412BWH/VCL-412BWS qui accompagne le caméscope. Pour plus d'informations sur le fonctionnement, reportez-vous au mode d'emploi fourni avec votre caméscope.

Réglage de la focale de la collerette

Lors de la première utilisation de l'objectif de votre caméscope, vous devez régler la focale de la collerette. Cette opération s'effectue à l'aide de la fonction de réglage de la focale de la collerette proposée par le caméscope. Les données de réglage sont enregistrées dans la mémoire du caméscope. Cette opération ne doit plus être effectuée par la suite
Cependant, si vous fixez l'objectif à un autre caméscope, vous devez régler à nouveau la focale lors des prochaines.

Réglage du zoom

Pour choisir le mode de réglage de la focale (position du zoom), placez le commutateur ZOOM en position « SERVO » (à l'aide de la manette de zoom) ou « MANUAL » (à l'aide de la bague de zoom).

Réglage de la focale

Faites glisser la bague de mise au point vers l'arrière ou vers l'avant afin de régler la focale automatiquement ou manuellement.

Réglage de l'exposition

Réglez le commutateur IRIS sur « AUTO » ou sur « MAN » pour sélectionner l'exposition automatique ou manuelle. Si vous sélectionnez l'option manuelle, réglez l'exposition à l'aide de la bague de diaphragme.

Touche ASSIGN L1/ Touche ASSIGN L2

Sur le boîtier de la série HVR-Z7, DIGITAL EXTENDER est affecté à la touche L1 et EXPANDED FOCUS à la touche L2. Sur le boîtier de la série HVR-S270, DIGITAL EXTENDER est affecté à la touche L1 et REC REVIEW à la touche L2. Vous pouvez affecter une autre fonction aux touches L1 ou L2 à l'aide du menu d'affectation du caméscope.

Spécifications

Installation: Monture de type Baïonnette 1/3
Structure de l'objectif: 15 groupes, 20 éléments
Focale: 3,3 à 26,4 mm (24 à 192 mm : format équivalent 35 mm)

Agrandissement: 8x
Valeur F: 1,6 à 2,4
Focale minimale: 10 mm (côté W), 0,5 m (côté T) (M.O.D)
(Lorsque le mode de mise au point macro est activé)

Diamètre du filtre: 82 mm
Dimensions: (l/h/p) VCL-308BWH environ 172 × 121 × 241 mm (6 7/8 × 4 7/8 × 9 5/8 po.)
VCL-308BWS environ 190 × 121 × 206 mm (7 1/2 × 4 7/8 × 8 1/4 po.) (pare-soleil compris)

Poids: VCL-308BWH environ 1,40 kg (2 lbs, 4 oz)
VCL-308BWS environ 1,43 kg (2 lbs, 4 oz) (sans le capuchon du pare-soleil et de l'objectif)

Articles inclus: Pare-soleil (1), Capuchon du pare-soleil (1), Capuchon de l'objectif (1), Jeu de documents imprimés

La conception et les spécifications peuvent être modifiées sans préavis.

Español

AVISO

Para reducir el riesgo de incendio o descarga eléctrica, no exponga la unidad a la lluvia ni a la humedad.

PARA LOS CLIENTES DE EUROPA

Este producto con la marca CE cumple tanto con la Directiva EMC emitida por la Comisión de la Comunidad Europea. El cumplimiento de esta directiva implica conformidad con las siguientes normas europeas:

- EN55103-1: Interferencia electromagnética (Emisión)
- EN55103-2: Susceptibilidad electromagnética (Inmunidad)

Este producto está diseñado para su utilización en los Entornos electromagnéticos siguientes: E1 (uso residencial), E2 (uso comercial e industrial ligero), E3 (exteriores urbanos) y E4 (entorno con EMC controlada, por ejemplo un estudio de TV).

Aviso para los clientes de países en los que se aplican las directivas de la UE

El fabricante de este producto es Sony Corporation, 1-7-1 Konan Minato-ku Tokyo, 108-0075, Japón. El representante autorizado en lo referente al cumplimiento de la directiva EMC y a la seguridad de los productos es Sony Deutschland GmbH, Hedelfinger Strasse 61, 70327 Stuttgart, Alemania. Para resolver cualquier asunto relacionado con el soporte técnico o la garantía, consulte las direcciones que se indican en los documentos de soporte técnico y garantía suministrados por separado.

Tratamiento de equipos eléctricos y electrónicos de uso comercial al final de su vida útil (aplicable en la Unión Europea y en países europeos con sistemas de recogida selectiva de residuos)

Este símbolo en su equipo o su embalaje indica que el presente producto no puede ser tratado como residuos domésticos normales. En su lugar, debe entregarse conforme al correspondiente plan de recogida para el reciclaje de equipos eléctricos y electrónicos. Asegurándose de que este producto es desechado correctamente, Ud. ayuda a prevenir las consecuencias negativas para el medio ambiente y la salud humana que podrían derivarse de la incorrecta manipulación de este producto. El reciclaje de materiales ayuda a conservar las reservas naturales. Para obtener información detallada sobre el reciclaje de este producto,contacte con su oficina local de Sony o visite la página Web europea de Sony para empresas: http://www.sonybiz.net/environment

El objetivo Carl Zeiss VCL-308BWH/VCL-308BWS en adelante "objetivo") es un objetivo zoom gran angular para la Videocámara Digital HD de Sony HVR-Z7E o HVR-S270E (en adelante "cámara"). Lea detenidamente este manual de instrucciones antes de su utilización.

Notas sobre la utilización

- No deje el objetivo en un lugar expuesto a la luz solar directa. Si la luz solar se dirige a través del objeivo e incide sobre un objeto cercano, podría originarse un incendio. Si debido a las circunstancias es necesario dejar el objetivo expuesto a la luz solar directa, asegúrese de colocarle la tapa.
- Tenga cuidado de no someter el objetivo a golpes cuando lo instale.
- Antes de guardar el objetivo, colóquele las tapas.
- No guarde el objetivo en un lugar muy húmedo durante mucho tiempo para evitar que se emmohezca.
- Cuando transporte la cámara con el objetivo instalado, sostenga tanto la cámara como el objetivo.
- No toque los contactos del objetivo. Si se introduce suciedad, etc. en los contactos del objeivo, podría interferir u obstaculizar el envío y recepción de señales entre el objetivo y la cámara, y provocar un fallo de funcionamiento.
- No instale el VCL-308BWH al HVR-S270E o el VCL-308BWS al HVR-Z7E. Utilice el objetivo compatible con su cámara.
- La clavija del zoom es extraíble.

Condensación de humedad

Si traslada el objetivo directamente de un lugar frío a otro cálido, es posible que se produzca condensación de humedad en éste. Para evitar este fenómeno, coloque el objetivo en una bolsa de plástico o similar. Cuando la temperatura del aire del interior de la bolsa alcance la ambiental, extraiga el objetivo.

Limpieza del objetivo

- No toque la superficie del objetivo directamente.
- Si se ensucia el objetivo, limpie el polvo con un cepillo con fuelle y un paño suave y limpio.
- No utilice ningún disolvente orgánico, como diluyente o bencina para limpiar el objetivo.

A Identificación de las partes

- EXPANDED FOCUS/Botón L2 (VCL-308BWH)
- REC REVIEW/L2 (VCL-308BWS)
- Palanca del zoom
- Interruptor IRIS
- Botón PUSH AUTO
- Correa de sujeción
- Objetivo
- Parasol
- Anillo del enfoque
- Anillo del zoom
- Anillo del diafragma
- DIGITAL EXTENDER/Botón L1
- Interruptor ZOOM
- Botón PUSH (liberación del parasol)

Colocación y extracción

Consulte la Guía de funcionamiento de la Videocámara Digital HD de Sony con este manual.

P Para colocar el objetivo

- Retire las tapas del objetivo, así como el objetivo que tenga colocado en la cámara.**
- Compruebe la posición de la pestaña de seguridad del objetivo y la palanca de bloqueo. (Consulte la ilustración ​​ [3‑2 ①, ②] **Después de girar la parte saliente (​​ [3‑2 ③] hacia arriba, alinee el objetivo con la cámara. Introduzca el objetivo en la cámara y empuje la palanca de bloqueo hacia abajo.****
- Notas**
 - No introduzca el objetivo en una posición inclinada.

- Si no se bloquea el objetivo correctamente, podría soltarse durante su utilización y provocar un accidente grave. Asegúrese de que el objetivo está sujeto firmemente. Se recomienda que ajuste la pestaña de seguridad del objetivo en la dirección de la flecha ​​ [3‑2].

C Para extraer el objetivo

Empuje la palanca de bloqueo hacia arriba y retire el objetivo del soporte de la cámara.

Utilización del objetivo

El funcionamiento del objetivo es igual que el del VCL-412BWH o VCL-412BWS suministrados con la cámara. Para obtener información acerca del funcionamiento, consulte la Guía de funcionamiento suministrada con la cámara.

Ajuste de la pestaña de distancia focal

La primera vez que utilice el objetivo con su cámara, deberá ajustar la pestaña de distancia focal. Ajustela con la función de ajuste de la pestaña de distancia focal de la cámara. Los datos ajustados se grabarán en la memoria de la cámara. No es necesario que vuelva a ajustarla de nuevo. Si instala el objetivo en otra cámara, será necesario que ajuste la pestaña de distancia focal otra vez.

Ajuste del zoom

Para seleccionar cómo ajustar la distancia focal (posición del zoom), ajuste el interruptor ZOOM en "SERVO" (mediante la palanca del zoom) o en "MANUAL" (mediante el anillo del zoom).

Ajuste del enfoque

Deslice el anillo de enfoque hacia atrás o hacia delante para ajustar el enfoque de forma automática o manual.

Ajuste de la exposición

Ajuste el interruptor IRIS en "AUTO" o en "MAN" para seleccionar la exposición automática o manual. Si la fija en manual, ajuste la exposición mediante el anillo del diafragma.

Botón ASSIGN L1 / Botón ASSIGN L2

DIGITAL EXTENDER se asigna al botón L1 y EXPANDED FOCUS al botón L2 en la base HVR-Z7E. DIGITAL EXTENDER se asigna al botón L1 y REC REVIEW al botón L2 en la base HVR-S270E. Es posible asignar otra función a los botones L1 o L2 mediante el menú para asignar funciones de la cámara.

Especificaciones

Soporte: Soporte de tipo bayoneta de 1/3
Estructura del objetivo: 15 grupos, 20 elementos de 3,3 a 26,4 mm (de 24 a 192 mm : Formato equivalente a 35-mm)

Ampliación: 8x
F-stop: 1,6 a 2,4
Enfoque mínimo: 10 mm (W mínimo), 0,5 m (T mínimo) (M.O.D)
(Cuando está activado el enfoque macro)

Diaméto del filtro: 82 mm
Dimensiones: (an/al/prf) VCL-308BWH Aprox. 172 × 121 × 241 mm
VCL-308BWS Aprox. 190 × 121 × 206 mm (incluido el parasol)

Peso: VCL-308BWH Aprox. 1,40 kg
VCL-308BWS Aprox. 1,43 kg (excluyendo el parasol y la tapa del objetivo)

Elementos incluidos: Parasol (1), Tapa del parasol (1), Tapa del objetivo (1), Juego de documentación impresa

El diseño y las especificaciones están sujetos a cambio sin previo aviso.

Deutsch

WARNUNG

Um Feuergefahr und die Gefahr eines elektrischen Schlags zu verringern, setzen Sie das Gerät weder Regen noch Feuchtigkeit aus.

FÜR KUNDEN IN EUROPA

Gerät trägt das CE-Zeichen und entspricht den Anforderungen der EMV-Richtlinie, die von der Kommission der Europäischen Union verabschiedet wurde. Die Erfüllung dieser Richtlinien bedeutet die Übereinstimmung mit den folgenden europäischen Normen:

- EN55103-1: Funkstörungen von informationstechnischen Einrichtungen
- EN55103-2: Störfestigkeitseigenschaften von informationstechnischen Einrichtungen

Dieses Produkt ist für die Verwendung in folgenden elektromagnetischen Umgebungen ausgelegt: E1 (Wohnbereich), E2 (Geschäfts- und Gewerbebereich sowie Kleinbetriebe), E3 (städtischer Außenbereich) und E4 (kontrollierte EMV-Umgebung, z. B. Fernsehstudio)

Hinweise für kunden in Ländern, in denen EU-Richtlinien gelten

Der Hersteller dieses Produkts ist Sony Corporation, 1-7-1 Konan Minato-ku Tokyo, 108-0075, Japan. Autorisierter Vertreter für EMV und Produktsicherheit ist die Sony Deutschland GmbH, Hedelfinger Strasse 61, 70327 Stuttgart, Deutschland. Für Fragen im Zusammenhang mit kundendienst-oder Garantie wenden Sie sich bitte an die in den separaten kundendienst- oder Garantieunterlagen genannten Adressen.

Entsorgung von als Industriemüll anfällenden elektrischen und elektronischen Geräten (anzuwenden in den Ländern der Europäischen Union und anderen europäischen Ländern mit einem separaten Sammelsystem für diese Geräte)

Das Symbol auf dem Produkt oder seiner Verpackung weist darauf hin, dass dieses Produkt nicht als normaler Haushaltsabfall zu behandeln ist, sondern im Rahmen des entsprechenden Rücknahmeprogramms für das Recycling von elektrischen und elektronischen Geräten abgegeben werden muss. Durch Ihren Beitrag zumkorrekten Entsorgen dieses Produkts schützen Sie die Umwelt und die Gesundheit Ihrer Mitmenschen.. Umwelt und Gesundheit werden durch falsches Entsorgen gefährdet. Materialrecycling hilft, den Verbrauch von Rohstoffen zu verringern.. Weitere Informationen über das Recycling dieses Produkts erhalten Sie von der örtlichen Sony-Niederlassung oder auf der für Firmenkunden eingerichteten Website von Sony Europe: http://www.sonybiz.net/environment

Das Carl Zeiss-Objektiv VCL-308BWH/VCL-308BWS (im Folgenden als „Objektiv“ bezeichnet) ist ein Weitwinkel-Zoomobjektiv für Digitale HD-Videokameras der Serie HVR-Z7E bzw. HVR-S270E von Sony (im Folgenden als „Kamera“ bezeichnet). Lesen Sie diese Bedienungsanleitung vor Inbetriebnahme bitte sorgfältig durch.

Hinweise zur Verwendung

- Schützen Sie das Objektiv vor direktem Sonnenlicht. Wenn das Sonnenlicht durch das Objektiv auf einen Gegenstand in der Nähe fokussiert wird, besteht Feuergefahr. Wenn Sie das Objektiv doch einmal in direktem Sonnenlicht liegen lassen müssen, bringen Sie unbedingt die Objektivschutzkappe an.
- Achten Sie darauf, dass das Objektiv beim Anbringen keinen mechanischen Erschütterungen ausgesetzt wird.
- Bringen Sie unbedingt die Objektivschutzkappen an, wenn Sie das Objektiv nicht verwenden.
- Achten Sie darauf, dass das Objektiv nicht über längere Zeit hoher Feuchtigkeit ausgesetzt ist, da sich sonst Schimmel ansetzen kann.
- Halten Sie Kamera und Objektiv fest, wenn Sie die Kamera mit angebrachtem Objektiv tragen.
- Berühren Sie die Objektivkontakte nicht. Wenn die Objektivkontakte verschmutzen, kann die Signalübertragung zwischen Objektiv und Kamera gestört oder ganz unterbrochen werden, was zu Fehlfunktionen führt.
- Bringen Sie das VCL-308BWH nicht an Kameras der Serie HVR-S270E und das VCL-308BWS nicht an Kameras der Serie HVR-Z7E an. Verwenden Sie ausschließlich das mit Ihrer Kamera kompatible Objektiv.
- Der Zoomstift kann abgenommen werden.

Kondensation

Wenn das Objektiv direkt von einem kalten an einen warmen Ort gebracht wird, kann sich Kondenswasser auf dem Objektiv bilden. Um dies zu verhindern, stecken Sie das Objektiv in einen Plastikbeutel o. Ä. Wenn die Temperatur im Beutel die Umgebungstemperatur angenommen hat, nehmen Sie das Objektiv heraus.

Reinigen des Objektivs

- Berühren Sie die Linsenoberfläche nicht direkt.
- Ist die Linse verschmutzt, entfernen Sie den Staub mit einem Staubbläser und wischen Sie mit einem sauberen, weichen Tuch nach.
- Verwenden Sie zum Reinigen des Objektivs keine organischen Lösungsmittel wie Verdünnung oder Benzin.

A Lage der Teile und Bedienelemente

1 EXPANDEDFOCUS/L2-Taste (VCL-308BWH)
2 Zoom-Hebel
3 IRIS-Schalter
4 PUSH AUTO-Taste
5 Griffband
6 Objektiv
7 Gegenlichtblende
8 Fokus-Ring
9 Zoom-Ring
10 Blendenring
11 DIGITAL EXTENDER/L1-Taste
12 ZOOM-Schalter
13 PUSH-Taste (Entriegelung der Gegenlichtblende)

Anbringen und Abnehmen
Lesen Sie zusätzlich zu dieser Anleitung auch die Bedienungsanleitung zu Ihrer digitalen HD-Videokamera von Sony.
So bringen Sie das Objektiv an
1 Nehmen Sie die angebrachten Objektivschutzkappen und das an der Kamera angebrachte Objektiv ab.
2 Überprüfen Sie die Position von Objektivsicherungslasche und Objektivverriegelungshebel. (siehe Abbildung ​​ [3‑2 ①, ②] Drehen Sie den vorstehenden Teil nach oben (​​ [3‑2 ③]) und richten Sie dann das Objektiv an der Kamera aus. Setzen Sie das Objektiv in die Kamera ein und drücken Sie den Objektivverriegelungshebel nach unten.

Hinweise

- Achten Sie darauf, das Objektiv nicht schräg einzusetzen.
- Wenn das Objektiv nicht fest sitzt, kann es sich beim Arbeiten lösen und schwere Unfälle verursachen. Vergewissern Sie sich, dass das Objektiv fest sitzt. Es empfiehlt sich, die Objektivsicherungslasche in Richtung des Pfeils ​​ [3‑2 ④] zu stellen, wie in ​​ [3‑2 ⑤] gezeigt.

C So nehmen Sie das Objektiv ab
Drücken Sie den Objektivverriegelungshebel nach oben und lösen Sie das Objektiv vorsichtig von der Kamerafassung.
Smaltimento del dispositivo elettrico ed elettronico per uso aziendale a fine vita (applicabile in tutti i paesi dell'Unione Europea e in quelli con sistema di raccolta differenziata)
Questo simbolo sul prodotto o sulla confezione indica che il prodotto non deve essere considerato come un normale rifiuto domestico, ma deve essere consegnato presso il centro di raccolta appropriato per il riciclaggio di apparecchiature elettriche ed elettroniche. Assicurandovi che questo prodotto sia smaltito correttamente, voi contribuirete a prevenire i conseguenti conseguenze negative per l'ambiente e per la salute che potrebbero altrimenti essere causate dal suo smaltimento inadeguato. Il riciclaggio dei materiali aiuta a conservare le risorse naturali. Per ulteriori informazioni sul riciclaggio di questo prodotto, contattare l'ufficio Sony locale oppure visitare il sito Web europeo di Sony per i clienti aziendali all'indirizzo: http://www.sonybiz.net/environment

Verwenden des Objektivs

Die Bedienung des Objektivs entspricht der des mit der Kamera gelieferten VCL-412BWH/VCL-412BWS. Näheres zur Bedienung schlagen Sie bitte in der mit der Kamera gelieferten Bedienungsanleitung nach.

Einstellen des Aufnahmemaß

Wenn Sie das Objektiv zum ersten Mal mit der Kamera verwenden, müssen Sie das Aufnahmemaß einstellen. Verwenden Sie dazu die Aufnahmemaß-Einstellfunktion der Kamera. Die Einstelldaten werden in der Kamera gespeichert. Diese Einstellung brauchen Sie nur einmal vorzunehmen. Wenn Sie das Objektiv allerdings an einer anderen Kamera anbringen, müssen Sie das Aufnahmemaß erneut einstellen.

Einstellen des Zoom

Sie können festlegen, wie die Brennweite (Zoomposition) eingestellt wird, indem Sie den ZOOM-Schalter auf „SERVO“ (mit dem Zoom-Hebel) oder „MANUAL“ (mit dem Zoom-Ring) stellen.

Einstellen des Fokus

Schieben Sie den Fokus-Ring nach hinten oder nach vorne, um den Fokus automatisch oder manuell einzustellen.

Einstellen der Belichtung

Stellen Sie den IRIS-Schalter auf „AUTO“ oder „MAN“, um die automatische oder manuelle Belichtungsregelung auszuwählen. Wenn die manuelle Belichtungsregelung ausgewählt ist, stellen Sie die Belichtung mit dem Blendenring ein.

ASSIGN L1-Taste/ASSIGN L2-Taste
DIGITAL EXTENDER ist der L1-Taste und EXPANDED FOCUS der L2-Taste am Gehäuse der HVR-Z7E zugewiesen. DIGITAL EXTENDER ist der L1-Taste und REC REVIEW der L2-Taste am Gehäuse der HVR-S270E zugewiesen. Mit dem Zuweisungsmenü der Kamera können Sie der L1- oder L2-Taste auch eine andere Funktion zuweisen.

Technische Daten

Fassung: 1/3-Zoll-Bajonettfassung
Objektivaufbau: 15 Gruppen, 20 Elemente
Brennweite: 3,3 bis 26,4 mm (24 bis 192 mm: einer 35-mm-Kleinbildkamera entsprechend)

Vergrößerung: 8-fach
Blende: 1,6 bis 2,4
Mindestfokussierabstand: 10 mm (W-Seite), 0,5 m (T-Seite)
Objektivdistanz: (bei aktiviertem Makrofokus) 0,5 m
Filterdurchmesser: 82 mm

Abmessungen: (B/H/T) VCL-308BWH ca. 172 × 121 × 241 mm
VCL-308BWS ca. 190 × 121 × 206 mm (mit Gegenlichtblende)

Gewicht: VCL-308BWH ca. 1,40 kg
VCL-308BWS ca. 1,43 kg (ohne Schutzkappe für Gegenlichtblende und Objektivschutzkappe)

Mitgeliefertes Zubehör: Gegenlichtblende (1), Schutzkappe für Gegenlichtblende (1), Anleitungen

Änderungen bei Design und technischen Daten bleiben ohne vorherige Ankündigung vorbehalten.

Italiano

AVVERTENZA

Per ridurre il pericolo di incendi o scosse elettriche, non esporre l'apparecchio alla pioggia o all'umidità.

PER I CLIENTI IN EUROPA

Questo prodotto, dotato di contrassegno CE, è conforme sia alla direttiva EMC emessa dalla commissione della Comunità Europea. Il rispetto di tale direttiva implica la conformità ai seguenti standard europei:

- EN55103-1: Interferenze elettromagnetiche (emissione)
- EN55103-2: Suscettibilità elettromagnetica (immunità)

Questo prodotto è stato progettato per essere utilizzato nei seguenti ambienti elettromagnetici:
E1 (residenziali), E2 (commerciali e industria leggera), E3 (esterni urbani) ed E4 (ambienti EMC controllati, ad es. studi televisivi)

Avviso per i clienti residenti nei paesi che applicano le direttive UE

Questo prodotto è realizzato da Sony Corporation, 1-7-1 Konan Minato-ku Tokyo, 108-0075 Giappone. Il Rappresentante autorizzato per la conformità alle direttive EMC e per la sicurezza dei prodotti è Sony Deutschland GmbH, Hedelfinger Strasse 61, 70327 Stuttgart, Germania. Per qualsiasi questione relativa all'assistenza o alla garanzia, consultare gli indirizzi forniti a parte nei relativa documenti.

Smaltimento del dispositivo elettrico ed elettronico per uso aziendale a fine vita (applicabile in tutti i paesi dell'Unione Europea e in quelli con sistema di raccolta differenziata)
Questo simbolo sul prodotto o sulla confezione indica che il prodotto non deve essere considerato come un normale rifiuto domestico, ma deve essere consegnato presso il centro di raccolta appropriato per il riciclaggio di apparecchiature elettriche ed elettroniche. Assicurandovi che questo prodotto sia smaltito correttamente, voi contribuirete a prevenire i conseguenti conseguenze negative per l'ambiente e per la salute che potrebbero altrimenti essere causate dal suo smaltimento inadeguato. Il riciclaggio dei materiali aiuta a conservare le risorse naturali. Per ulteriori informazioni sul riciclaggio di questo prodotto, contattare l'ufficio Sony locale oppure visitare il sito Web europeo di Sony per i clienti aziendali all'indirizzo: http://www.sonybiz.net/environment

l'obiettivo Carl Zeiss VCL-308BWH/VCL-308BWS (di seguito indicato come "obiettivo") è un obiettivo grandangolare per la Videocamera HD digitale Sony HVR-Z7E o HVR-S270E (di seguito indicata come "videocamera"). Leggere attentamente queste Istruzioni per l'uso prima di utilizzare il prodotto.

Note sull'uso

- Non lasciare l'obiettivo esposto alla luce solare diretta. Se la luce del sole viene messa a fuoco attraverso l'obiettivo su un oggetto vicino, potrebbe provocare un incendio. Se il circostanze richiedono che l'obiettivo venga lasciato esposto alla luce solare diretta, applicare il copriobiettivo.
- Prestate attenzione a non sottoporre l'obiettivo a urti meccanici durante l'applicazione.
- Riponendo l'apparecchio applicare sempre il copriobiettivo.
- Non tenere l'obiettivo in ambienti molto umidi per periodi prolungati, per evitare la formazione di muffa.
- Trasportando la videocamera con l'obiettivo collegato, sorreggerla sia la videocamera che l'obiettivo.
- Non toccare i contatti delle lenti. Eventuale sporco presente sui contatti potrebbe interferire o impedire lo scambio di segnali fra l'obiettivo e la videocamera, con conseguenti anomalie di funzionamento.
- Non collegare il VCL-308BWH alla HVR-S270E o il VCL-308BWS alla HVR-Z7E. Usare obiettivi compatibili con la propria videocamera.
- È possibile rimuovere il piedino dello zoom.

Condensa

Se l'obiettivo viene portato direttamente da un luogo freddo a uno caldo è possibile che si formi su di esso della condensa. Per evitarlo, riporre l'obiettivo in una borsa di plastica o in un simile contenitore. Estrarre l'obiettivo quando la temperatura all'interno della borsa avrà raggiunto il livello di quella esterna.