

Wireless Microphone Package

Istruzioni per l'uso

Leggere attentamente questo manuale prima di utilizzare l'unità,
e conservarlo per riferimenti futuri.

UWP-D11/D12/D16

Indice

Configurazione dei pacchetti	3	Struttura e utilizzo dei menu	26
UWP-D11	3	Impostazione del canale di trasmissione.....	27
UWP-D12	4	Menu di configurazione	27
UWP-D16	5	Esempi di configurazioni di sistema	31
Modelli disponibili separatamente.....	6	Messaggi di errore	32
Caratteristiche	7	Ricerca e risoluzione dei problemi	33
UWP-D11	7	Note importanti per l'uso	35
UWP-D12	7	Utilizzo e conservazione	35
UWP-D16	7	Pulizia	35
Nome e funzione dei componenti	8	Caratteristiche tecniche	36
Trasmettitore da cintura (UTX-B03)	8	Trasmettitore (UTX-B03/M03/P03)	36
Microfono a mano (UTX-M03)	9	Sintonizzatore	38
Trasmettitore plug-on (UTX-P03)	11		
Sintonizzatore diversity portatile (URX-P03)	12		
Alimentazione	14		
Inserimento delle batterie	14		
Alimentazione tramite il connettore USB	15		
Ricarica di batterie al nichel-metallo idrato	16		
Montaggio e collegamento di accessori	16		
Montaggio e collegamento degli accessori al trasmettitore da cintura (UTX-B03)	16		
Montaggio di accessori sul microfono a mano (UTX-M03)	17		
Collegamento di accessori al trasmettitore plug-on (UTX-P03)	17		
Collegamento di accessori al sintonizzatore diversity portatile (URX-P03)	18		
Utilizzo	19		
In caso di rumore	19		
Impostazioni del sintonizzatore	20		
Struttura e utilizzo dei menu	20		
Impostazione del canale di ricezione	21		
Ricerca dei canali liberi nel gruppo (Clear Channel Scan)	22		
Ricerca dei canali attivi nel gruppo (Active Channel Scan)	22		
Regolazione del livello audio di monitoraggio	23		
Menu di configurazione	23		
Impostazioni del trasmettitore	26		

Configurazione dei pacchetti

Questo manuale fornisce informazioni sui pacchetti microfono wireless UWP-D11/D12/D16. Di seguito si descrive il contenuto di ciascun pacchetto.

Nota

Alcuni dei pacchetti potrebbero non essere disponibili in determinati paesi o zone geografiche. Per informazioni dettagliate, rivolgersi al proprio rivenditore Sony.

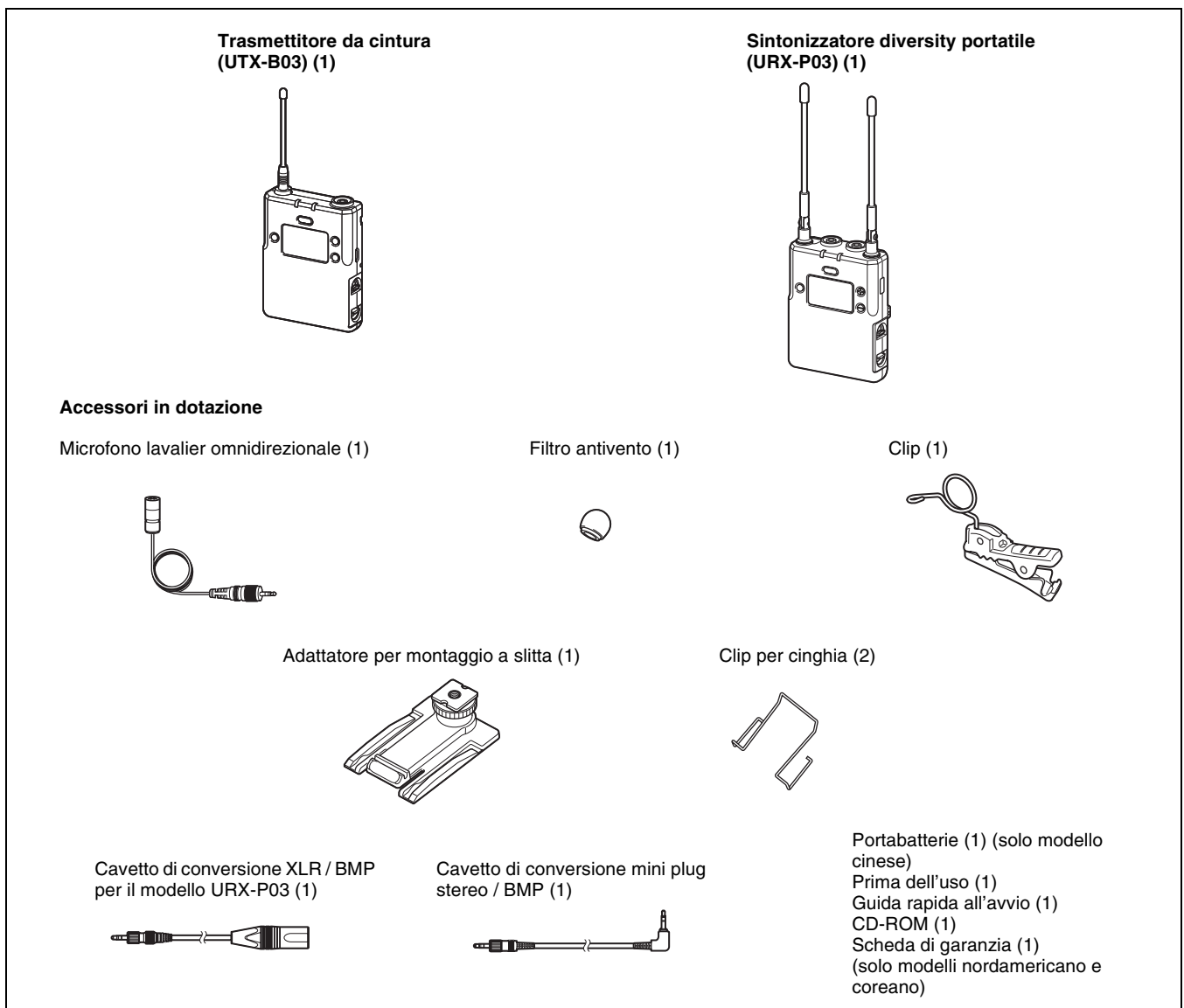

UWP-D11

Il pacchetto consiste di un trasmettitore da cintura (UTX-B03), un sintonizzatore diversity portatile (URX-P03) e i relativi accessori. Se utilizzato insieme a un camcorder compatto, consente di realizzare applicazioni di Electronic News Gathering (ENG, giornalismo elettronico) ed Electronic Field Production (EFP, produzione elettronica sul campo).

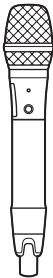
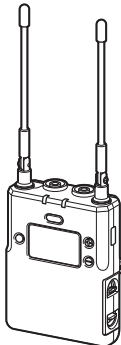
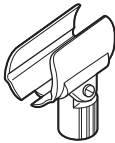
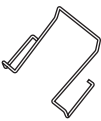
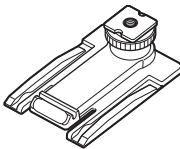
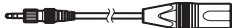

UWP-D12

Il pacchetto consiste di un microfono a mano (UTX-M03), un sintonizzatore diversity portatile (URX-P03) e i relativi accessori. Se utilizzato insieme a un camcorder compatto, consente di implementare applicazioni di Electronic News Gathering (ENG, giornalismo elettronico) ed Electronic Field Production (EFP, produzione elettronica sul campo).

Microfono a mano (UTX-M03) (1)		Sintonizzatore diversity portatile (URX-P03) (1)	
			
Accessori in dotazione			
Portamicrofono (1)	Clip per cinghia (1)	Adattatore per montaggio a slitta (1)	
			
Cavetto di conversione XLR / BMP per il modello URX-P03 (1)	Cavetto di conversione mini plug stereo / BMP (1)	Portabatterie (1) (solo modello cinese) Prima dell'uso (1) Guida rapida all'avvio (1) CD-ROM (1) Scheda di garanzia (1) (solo modelli nordamericano e coreano)	
			

UWP-D16

Il pacchetto UWP-D16 consiste di un trasmettitore plug-on (UTX-P03), un trasmettitore da cintura (UTX-B03), un sintonizzatore diversity portatile (URX-P03) e i relativi accessori. Se utilizzato insieme a un camcorder compatto, consente di implementare applicazioni di Electronic News Gathering (ENG, giornalismo elettronico) ed Electronic Field Production (EFP, produzione elettronica sul campo).

Nota

Il modello UWP-D16 non è disponibile in Cina.

**Trasmettitore plug-on
(UTX-P03) (1)**

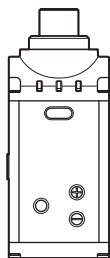

**Trasmettitore da
cintura (UTX-B03) (1)**



**Sintonizzatore diversity
portatile (URX-P03) (1)**

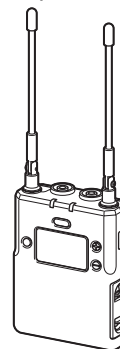

Accessori in dotazione

Microfono lavalier omnidirezionale (1)

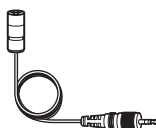

Filtro antiventto (1)



Clip (1)



Custodia morbida (1)

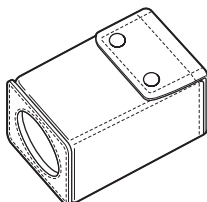

Adattatore per montaggio a slitta (1)

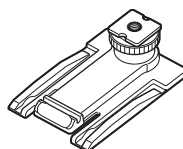

Clip per cinghia (2)

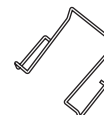

Cavetto di conversione mini
plug stereo / BMP (1)

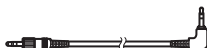

Cavetto di conversione XLR / BMP per il
sintonizzatore URX-P03 (1)

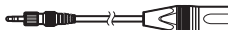

Prima dell'uso (1)

Guida rapida all'avvio (1)

CD-ROM (1)

Scheda di garanzia (1) (solo modelli nordamericano e coreano)

Modelli disponibili separatamente

Il trasmettitore e il sintonizzatore di tutti i pacchetti possono essere acquistati separatamente. Di seguito si indicano i componenti forniti con ogni prodotto.

UTX-B03

- Trasmettitore da cintura (UTX-B03) (1)
- Microfono lavalier omnidirezionale (1)
- Filtro antiventto (1)
- Clip (1)
- Clip per cinghia (1)
- Portabatterie (1) (solo modello cinese)
- Prima dell'uso (1)
- CD-ROM (1)
- Scheda di garanzia (1) (solo modelli nordamericano e coreano)

UTX-M03

- Microfono a mano (UTX-M03) (1)
- Portamicrofono (1)
- Prima dell'uso (1)
- CD-ROM (1)
- Scheda di garanzia (1) (solo modelli nordamericano e coreano)

UTX-P03

Nota

Il modello UTX-P03 non è disponibile in Cina.

- Trasmettitore plug-on (UTX-P03) (1)
- Custodia morbida (1)
- Prima dell'uso (1)
- CD-ROM (1)
- Scheda di garanzia (1) (solo modelli nordamericano e coreano)

URX-P03

- Sintonizzatore diversity portatile (URX-P03) (1)
- Adattatore per montaggio a slitta (1)
- Clip per cinghia (1)
- Cavetto di conversione XLR / BMP per il sintonizzatore URX-P03 (1)
- Cavetto di conversione mini plug stereo / BMP (1)
- Portabatterie (1) (solo modello cinese)
- Prima dell'uso (1)
- CD-ROM (1)
- Scheda di garanzia (1) (solo modelli nordamericano e coreano)

Caratteristiche

I pacchetti microfono wireless UWP-D11/D12/D16 (serie UWP-D) consistono di un trasmettitore (trasmettitore da cintura (UTX-B03), un microfono a mano (UTX-M03), oppure un trasmettitore plug-on (UTX-P03)) e un ricevitore (sintonizzatore diversity portatile (URX-P03)). In combinazione con un camcorder compatto o una fotocamera digitale con obiettivi intercambiabili, i pacchetti possono essere utilizzati per vari scopi, come ad esempio Electronic News Gathering (ENG, giornalismo elettronico), Electronic Field Production (EFP, produzione elettronica sul campo), eventi sportivi e matrimoni.

Dotati di DSP, consentono la trasmissione di audio di elevata qualità grazie alle funzioni di processamento compander digitale. Possono essere utilizzati in combinazione con i sistemi microfonici analogici wireless Sony correnti (serie UWP, WRT, WRR e WRU) selezionando opportunamente la modalità compander. La frequenza e la modalità di compander impostate sul sintonizzatore possono essere inviate al trasmettitore tramite una connessione a infrarossi. Questa funzionalità, insieme alla funzione di ricerca canale libero Clear Channel Scan, consente di ridurre notevolmente i tempi necessari per la configurazione dei canali.

Di seguito si descrive il contenuto di ciascun pacchetto.

UWP-D11

Trasmettitore da cintura (UTX-B03)

Questo trasmettitore leggero e compatto utilizza un sintetizzatore PLL controllato al quarzo. È dotato di una funzione di muting e un connettore di ingresso microfono tipo BMP. Sono disponibili due livelli selezionabili di potenza di uscita RF: alto e basso. Grazie alla funzione di commutazione MIC/LINE, consente l'utilizzo di vari livelli di ingresso.

Sintonizzatore diversity portatile (URX-P03)

Questo sintonizzatore utilizza un metodo True Diversity con minima caduta di segnale ed è dotato di un'antenna ad angolazione regolabile. Viene fornito con un adattatore per il montaggio su un camcorder compatto (HXR-NX3, ecc.). Dispone anche della funzione Clear Channel Scan per la ricerca automatica del canale disponibile.

UWP-D12

Microfono a mano (UTX-M03)

Questo microfono è dotato di un robusto corpo metallico. Dispone di una funzione di muting e di una funzione di regolazione dell'attenuazione per supportare una vasta gamma di livelli audio di ingresso.

Può essere utilizzato in applicazioni diverse semplicemente sostituendo la capsula microfonica. È dotato di antenna incorporata.

* Dimensioni di montaggio della testa microfonica:
diametro 31,3 mm, passo 1,0 mm

Sintonizzatore diversity portatile (URX-P03)

Questo sintonizzatore utilizza un metodo True Diversity con minima caduta di segnale ed è dotato di un'antenna ad angolazione regolabile. Viene fornito con un adattatore per il montaggio su un camcorder compatto (HXR-NX3, ecc.). Dispone anche della funzione Clear Channel Scan per la ricerca automatica del canale disponibile.

UWP-D16

Trasmettitore plug-on (UTX-P03)

Questo trasmettitore leggero e compatto di tipo plug-on utilizza un sintetizzatore PLL controllato al quarzo. Dispone di una funzione di muting e un connettore di ingresso microfono tipo XLR in grado di fornire alimentazione +48 V per la connessione di una vasta gamma di microfoni. Grazie alla funzione di commutazione MIC/LINE, consente l'utilizzo di vari livelli di ingresso.

Trasmettitore da cintura (UTX-B03)

Questo trasmettitore leggero e compatto utilizza un sintetizzatore PLL controllato al quarzo. È dotato di una funzione di muting e un connettore di ingresso microfono tipo BMP. Sono disponibili due livelli selezionabili di potenza di uscita RF: alto e basso. Grazie alla funzione di commutazione MIC/LINE, consente l'utilizzo di vari livelli di ingresso.

Sintonizzatore diversity portatile (URX-P03)

Questo sintonizzatore utilizza un metodo True Diversity con minima caduta di segnale ed è dotato di un'antenna ad angolazione regolabile. Viene fornito con un adattatore per il montaggio su un camcorder compatto (HXR-NX3, ecc.). Dispone anche della funzione Clear Channel Scan per la ricerca automatica del canale disponibile.

Nome e funzione dei componenti

Trasmettitore da cintura (UTX-B03)

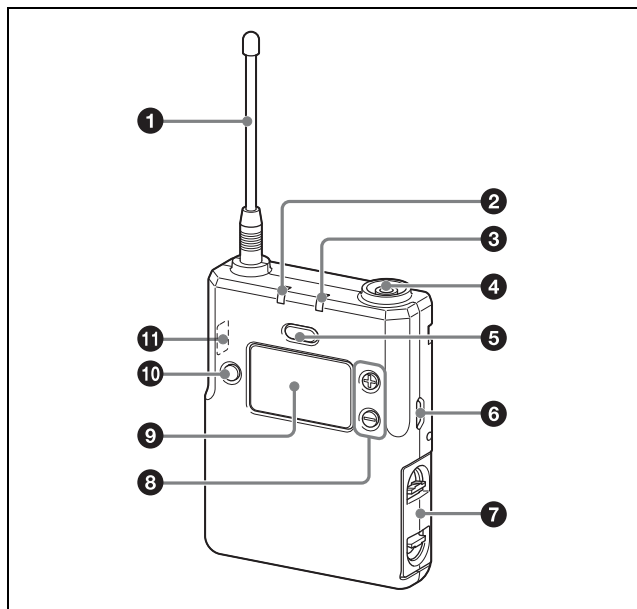

1 Antenna

2 Indicatore POWER

Indica il livello della batteria e lo stato di ricarica.

Indicatore	Stato
Illuminato (verde)	Livello batteria sufficiente
Lampeggiante (verde)	La batteria si sta esaurendo
Illuminato (arancione)	Ricarica in corso (quando sono inserite batterie ricaricabili al nichel-metallo idruro e l'alimentazione è spenta)
Spento	L'alimentazione è spenta o la batteria è scarica

3 Indicatore AUDIO (livello ingresso audio)

Si illumina sulla base del livello di ingresso audio come descritto di seguito.

Illuminato (rosso): Il livello di ingresso audio è troppo elevato. Se si rilevano distorsioni, regolare il livello di attenuazione per abbassare il livello di ingresso audio (pagina 28).

Illuminato (verde): Il livello di ingresso audio è corretto.

Spento: Non è presente nessun audio in ingresso oppure il livello di ingresso è insufficiente.

Lampeggiante (arancione): Audio disattivato (muting).

4 Connettore di ingresso audio (tipo BMP)

Consente il collegamento del microfono lavalier fornito.

Note

- Quando il livello di ingresso audio è impostato su MIC, viene fornita una tensione di alimentazione per il microfono lavalier tramite il connettore di ingresso audio. A questo scopo, sono presenti contatti elettrici di alimentazione all'interno del connettore di ingresso audio.
- Se si utilizza un microfono lavalier diverso da quello fornito, è possibile che non funzioni in maniera corretta.

5 Pulsante POWER/MUTING

Accende e spegne l'apparecchio. Consente inoltre di attivare o disattivare la funzione di muting dell'audio.

Funzione	Utilizzo
Alimentazione ON	Premere il pulsante per almeno un secondo
Alimentazione OFF	Mantenere premuto il pulsante fino a quando l'indicatore si spegne.
Muting ON	Premere il pulsante
Muting OFF	

6 Connettore USB (tipo micro B)

Consente il collegamento di un normale alimentatore USB portatile disponibile in commercio.

Se l'apparecchio è acceso ed è collegato un alimentatore portatile USB, l'apparecchio utilizza l'alimentazione fornita dall'alimentatore portatile USB. Se sono inserite batterie ricaricabili al nichel-metallo idruro e l'apparecchio è spento, l'alimentatore portatile USB ricarica le batterie.

Nota

Non è possibile ricaricare batterie alcaline e batterie al litio.

7 Alloggiamento batterie

Utilizzare due batterie AA (alcaline, al nichel-metallo idruro o al litio).

Per informazioni dettagliate su come inserire le batterie, vedere "Alimentazione" (pagina 14).

8 Pulsante + o -

Consente di selezionare le funzioni o i valori visualizzati sul display.

9 Display

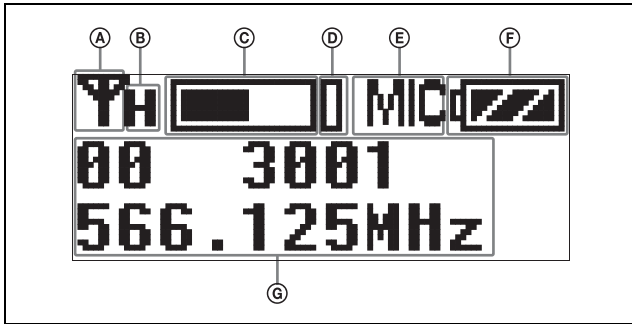

Ⓐ Indicatore di trasmissione RF

Indica lo stato della trasmissione.

- ☎ : Trasmissione in corso
- : Trasmissione disattivata

Ⓑ Indicatore potenza di trasmissione RF

Indica il valore impostato della potenza di trasmissione. Il valore impostato può essere modificato mediante la funzione di impostazione della potenza di trasmissione RF.

Per informazioni dettagliate sulla funzione di impostazione della potenza di trasmissione RF, fare riferimento a “Impostazione della potenza di trasmissione in uscita (RF POWER)” (pagina 28).

Ⓒ Indicatore livello audio di ingresso

Visualizza il livello dell'audio di ingresso.

Ⓓ Indicatore di picco

Si illumina quando il livello del segnale raggiunge un livello di ingresso eccessivamente alto (3 dB prima del valore al quale si verifica distorsione).

Ⓔ Indicatore livello di ingresso

Visualizza lo stato del livello di ingresso.

- MIC** : Ingresso microfono
- LINE** : Ingresso linea

Ⓕ Indicatore livello batteria

Visualizza il livello di carica della batteria. Visualizza “EXT” quando l'alimentazione viene fornita dal connettore USB.

Per informazioni dettagliate, fare riferimento a “Indicatore livello batteria” (pagina 15).

Ⓖ Sezione di visualizzazione del menu

Visualizza le varie funzioni. Premere i pulsanti + o – per passare da una funzione all'altra.

Per informazioni dettagliate, fare riferimento a “Menu di configurazione” (pagina 23).

10 Pulsante SET

Modifica i valori delle funzioni visualizzate e immette il valore visualizzato.

Se il trasmettitore viene acceso tenendo premuto il pulsante SET, il trasmettitore entra in modalità di trasmissione disattivata e non trasmette segnali.

11 Sensore infrarossi

Riceve la frequenza e la modalità di compander impostate sul sintonizzatore.

Microfono a mano (UTX-M03)

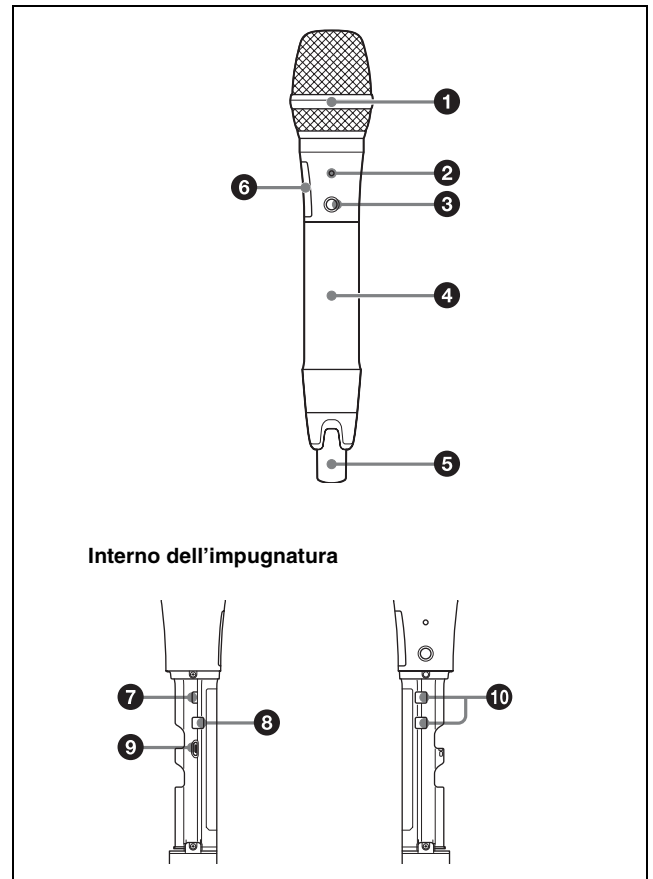

1 Testa microfonica

La testa microfonica fornita standard può essere sostituita con un'altra testa microfonica avente diametro di 31,3 mm e passo di 1,0 mm.

Per informazioni dettagliate su come montare e rimuovere la testa microfonica, vedere “Sostituzione della testa microfonica” (pagina 17).

② Indicatore POWER

Visualizza il livello della batteria, lo stato di carica e lo stato di muting dell'audio (ovvero audio attivato o disattivato).

Indicatore	Stato
Illuminato (verde)	Livello batteria sufficiente
Lampeggiante (verde)	La batteria si sta esaurendo
Illuminato (arancione)	Ricarica in corso (quando sono inserite batterie ricaricabili al nichel-metallo idruro e l'alimentazione è spenta)
Spento	L'alimentazione è spenta o la batteria è scarica
Lampeggiante (arancione)	Audio disattivato (muting)

③ Pulsante POWER/MUTING

Accende e spegne l'apparecchio. Consente inoltre di attivare o disattivare la funzione di muting dell'audio.

Funzione	Utilizzo
Alimentazione ON	Premere il pulsante per almeno un secondo
Alimentazione OFF	Mantenere premuto il pulsante fino a quando l'indicatore si spegne.
Muting ON	Premere il pulsante
Muting OFF	

④ Alloggiamento batterie

Utilizzare due batterie AA (alcaline, al nichel-metallo idruro o al litio).

Per informazioni dettagliate su come inserire le batterie, vedere "Alimentazione" (pagina 14).

⑤ Sezione antenna

⑥ Display

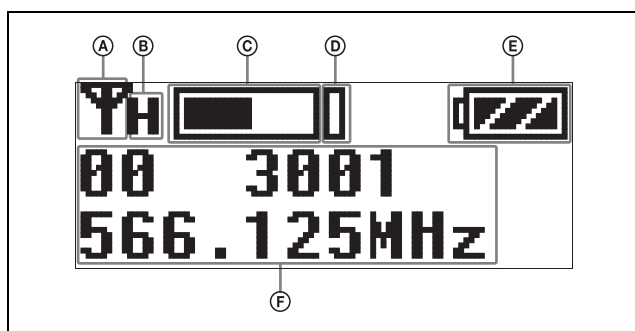

① Indicatore di trasmissione RF

Indica lo stato della trasmissione.

- ☞ : Trasmissione in corso
- : Trasmissione disattivata

② Indicatore potenza di trasmissione RF

Indica il valore impostato della potenza di trasmissione. Il valore impostato può essere modificato mediante la funzione di impostazione della potenza di trasmissione RF.

Per informazioni dettagliate sulla funzione di impostazione della potenza di trasmissione RF, fare riferimento a "Impostazione della potenza di trasmissione in uscita (RF POWER)" (pagina 28).

③ Indicatore livello audio di ingresso

Visualizza il livello dell'audio di ingresso.

④ Indicatore di picco

Si illumina quando il livello del segnale raggiunge un livello di ingresso eccessivamente alto (3 dB prima del valore al quale si verifica distorsione).

⑤ Indicatore livello batteria

Visualizza il livello di carica della batteria.

Per informazioni dettagliate, fare riferimento a "Indicatore livello batteria" (pagina 15).

⑥ Sezione di visualizzazione del menu

Visualizza le varie funzioni. Premere i pulsanti + o - per passare da una funzione all'altra.

Per informazioni dettagliate, fare riferimento a "Menu di configurazione" (pagina 23).

⑦ Sensore infrarossi

Riceve la frequenza e la modalità di compander impostate sul sintonizzatore.

⑧ Pulsante SET

Modifica i valori delle funzioni visualizzate e immette il valore visualizzato.

Se il trasmettitore viene acceso tenendo premuto il pulsante SET, il trasmettitore entra in modalità di trasmissione disattivata e non trasmette segnali.

⑨ Connettore USB (tipo micro B)

Consente il collegamento di un normale alimentatore USB portatile disponibile in commercio.

Se sono inserite batterie ricaricabili al nichel-metallo idruro e l'apparecchio è spento, l'alimentatore portatile USB ricarica le batterie.

Nota

Le batterie alcaline e le batterie al litio non possono essere ricaricate. Inoltre, non è possibile fornire alimentazione da un alimentatore portatile USB.

⑩ Pulsante + o -

Consente di selezionare le funzioni o i valori visualizzati sul display.

Trasmettitore plug-on (UTX-P03)

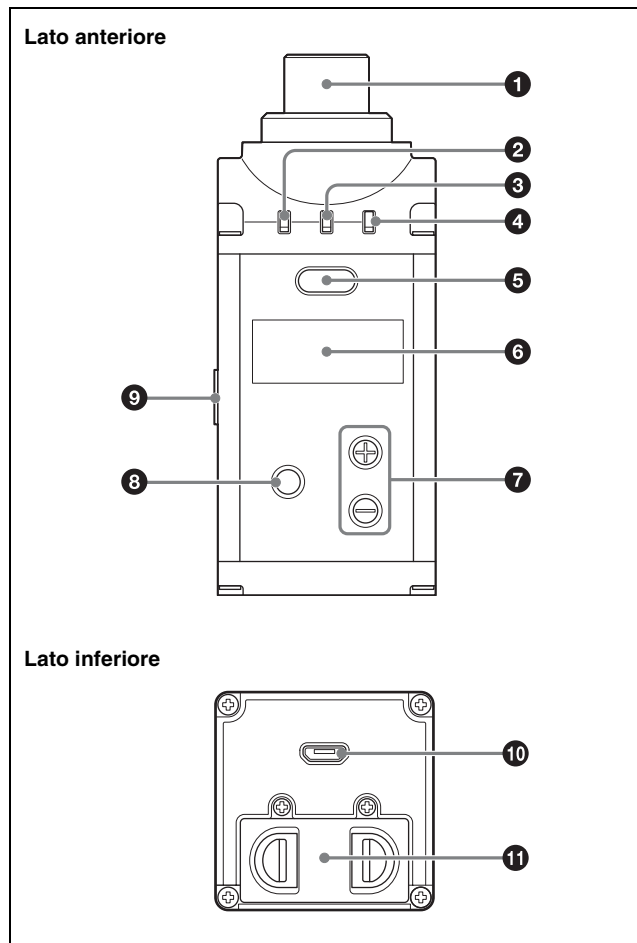

1 Connettore ingresso audio (tipo XLR)

Consente il collegamento di un microfono o dell'uscita di linea di un mixer audio o un altro dispositivo.

2 Indicatore alimentazione +48V

Si illumina quando l'apparecchio è impostato per l'ingresso da LINE e sta fornendo alimentazione al microfono collegato.

3 Indicatore POWER

Indica il livello della batteria e lo stato di ricarica.

Indicatore	Stato
Illuminato (verde)	Livello batteria sufficiente
Lampeggiante (verde)	La batteria si sta esaurendo
Illuminato (arancione)	Ricarica in corso (quando sono inserite batterie ricaricabili al nichel-metallo idruro e l'alimentazione è spenta)
Spento	L'alimentazione è spenta o la batteria è scarica

4 Indicatore AUDIO (livello ingresso audio)

Si illumina sulla base del livello di ingresso audio come descritto di seguito.

Illuminato (rosso): Il livello di ingresso audio è troppo elevato. Se si rilevano distorsioni, regolare il livello di attenuazione per abbassare il livello di ingresso audio (pagina 28).

Illuminato (verde): Il livello di ingresso audio è corretto.

Spento: Non è presente nessun audio in ingresso oppure il livello di ingresso è insufficiente.

Lampeggiante (arancione): Audio disattivato (muting).

5 Pulsante POWER/MUTING

Accende e spegne l'apparecchio. Consente inoltre di attivare o disattivare la funzione di muting dell'audio.

Funzione	Utilizzo
Alimentazione ON	Premere il pulsante per almeno un secondo
Alimentazione OFF	Mantenere premuto il pulsante fino a quando l'indicatore si spegne.
Muting ON	Premere il pulsante
Muting OFF	

6 Display

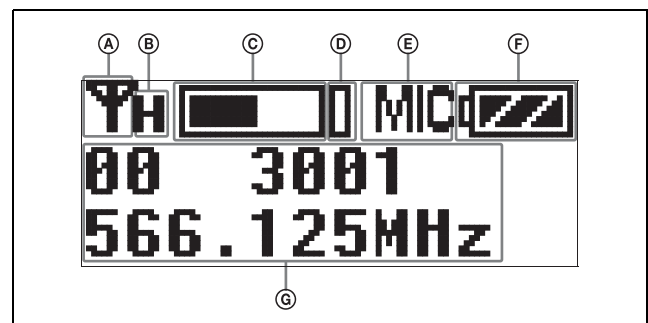

A Indicatore di trasmissione RF

Indica lo stato della trasmissione.

☛ : Trasmissione in corso

- : Trasmissione disattivata

B Indicatore potenza di trasmissione RF

Indica il valore impostato della potenza di trasmissione. Il valore impostato può essere modificato mediante la funzione di impostazione della potenza di trasmissione RF.

Per informazioni dettagliate sulla funzione di impostazione della potenza di trasmissione RF, fare riferimento a "Impostazione della potenza di trasmissione in uscita (RF POWER)" (pagina 28).

C Indicatore livello audio di ingresso

Visualizza il livello dell'audio di ingresso.

D Indicatore di picco

Si illumina quando il livello del segnale raggiunge un livello di ingresso eccessivamente alto (3 dB prima del valore al quale si verifica distorsione).

Ⓔ Indicatore livello di ingresso

Visualizza lo stato del livello di ingresso.

MIC : Ingresso microfono

LINE : Ingresso linea

Ⓕ Indicatore livello batteria

Visualizza il livello di carica della batteria. Visualizza "EXT" quando l'alimentazione viene fornita dal connettore USB.

Per informazioni dettagliate, fare riferimento a "Indicatore livello batteria" (pagina 15).

Ⓖ Sezione di visualizzazione del menu

Visualizza le varie funzioni. Premere i pulsanti + o - per passare da una funzione all'altra.

Per informazioni dettagliate, fare riferimento a "Menu di configurazione" (pagina 23).

Ⓙ Pulsante + o -

Consente di selezionare le funzioni o i valori visualizzati sul display.

Ⓚ Pulsante SET

Modifica i valori delle funzioni visualizzate e immette il valore visualizzato.

Se il trasmettitore viene acceso tenendo premuto il pulsante SET, il trasmettitore entra in modalità di trasmissione disattivata e non trasmette segnali.

Ⓛ Sensore infrarossi

Riceve la frequenza e la modalità di compander impostate sul sintonizzatore.

Ⓜ Connettore USB (tipo micro B)

Consente il collegamento di un normale alimentatore USB portatile disponibile in commercio.

Se l'apparecchio è acceso ed è collegato un alimentatore portatile USB, l'apparecchio utilizza l'alimentazione fornita dall'alimentatore portatile USB. Se sono inserite batterie ricaricabili al nichel-metallo idruro e l'apparecchio è spento, l'alimentatore portatile USB ricarica le batterie.

Nota

Le batterie alcaline e le batterie al litio non possono essere ricaricate.

Ⓝ Alloggiamento batterie

Utilizzare due batterie AA (alcaline, al nichel-metallo idruro o al litio).

Per informazioni dettagliate su come inserire le batterie, vedere "Alimentazione" (pagina 14).

Sintonizzatore diversity portatile (URX-P03)

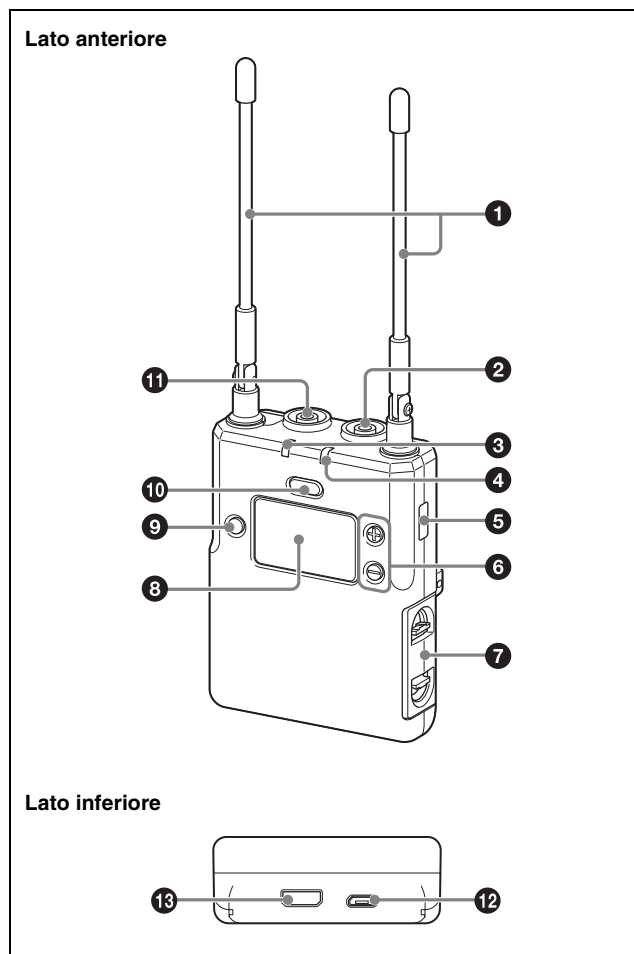

1 Antenna

2 Connettore PHONES (monitor) (mini jack stereo da 3,5 mm dia.)

Consente il collegamento di cuffie per il monitoraggio dell'uscita audio.

Nota

Non collegare cuffie con mini jack mono. Questo potrebbe cortocircuitare l'uscita e dar luogo a distorsioni.

3 Indicatore POWER

Indica il livello della batteria e lo stato di ricarica.

Indicatore	Stato
Illuminato (verde)	Livello batteria sufficiente
Lampeggiante (verde)	La batteria si sta esaurendo
Illuminato (arancione)	Ricarica in corso (quando sono inserite batterie ricaricabili al nichel-metallo idruro e l'alimentazione è spenta)
Spento	L'alimentazione è spenta o la batteria è scarica

④ Indicatore RF (ingresso radiofrequenza)

Visualizza il livello di ingresso RF mediante colori diversi.

Illuminato (verde): Il livello di ingresso è 25 dBμ o superiore.

Illuminato (rosso): Il livello d'ingresso è compreso fra 15 e 25 dBμ.

Spento: Il livello di ingresso è inferiore a 15 dBμ.

* 0 dBμ = 1 μV_{EMF}

⑤ Porta di trasmissione a infrarossi

Invia le modalità di frequenza e compander al trasmettitore.

⑥ Pulsante + o –

Consente di selezionare le funzioni o i valori visualizzati sul display.

⑦ Alloggiamento batterie

Utilizzare due batterie AA (alcaline, al nichel-metallo idruro o al litio).

Per informazioni dettagliate su come inserire le batterie, vedere "Alimentazione" (pagina 14).

⑧ Display

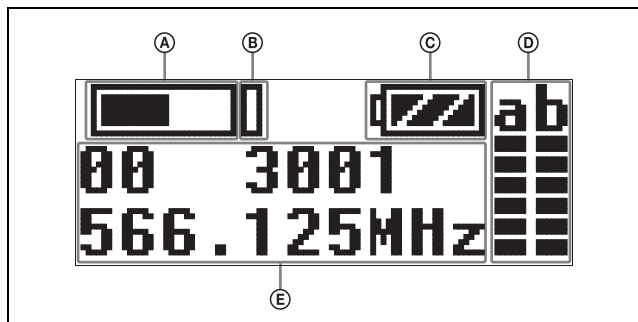

Ⓐ Indicatore livello audio di ingresso

Visualizza il livello dell'audio di ingresso.

Ⓑ Indicatore di picco

Si illumina quando il livello del segnale raggiunge un livello di ingresso eccessivamente alto (3 dB prima del valore al quale si verifica distorsione).

Ⓒ Indicatore livello batteria

Visualizza il livello di carica della batteria. Visualizza "EXT" quando l'alimentazione viene fornita dal connettore USB.

Per informazioni dettagliate, fare riferimento a "Indicatore livello batteria" (pagina 15).

Ⓓ Indicatore di livello RF (livello di ricezione)

Indica il livello di ricezione corrente.

Ⓔ Sezione di visualizzazione del menu

Visualizza le varie funzioni. Premere i pulsanti + o – per passare da una funzione all'altra.

Per informazioni dettagliate, fare riferimento a "Menu di configurazione" (pagina 23).

⑨ Pulsante SET

Modifica i valori delle funzioni visualizzate e immette il valore visualizzato.

Se il trasmettitore viene acceso tenendo premuto il pulsante SET, il trasmettitore entra in modalità di trasmissione disattivata e non trasmette segnali.

⑩ Pulsante POWER

Accende e spegne l'apparecchio.

Funzione	Utilizzo
Alimentazione ON	Premere il pulsante per almeno un secondo
Alimentazione OFF	Mantenere premuto il pulsante fino a quando l'indicatore si spegne.

⑪ Connettore OUTPUT (uscita audio) (mini jack stereo da 3,5 mm dia.)

Consente il collegamento all'ingresso microfono di camcorder, mixer o amplificatore tramite il cavetto di conversione XLR/BMP fornito per il sintonizzatore URX-P03 o il cavetto di conversione mini plug stereo / BMP. Se il connettore di ingresso microfono del dispositivo collegato è un mini jack stereo, collegare lo spinotto diritto (BMP) al sintonizzatore e lo spinotto a L (mini stereo) al connettore di ingresso microfono del dispositivo.

Nota

Per evitare danni al sintonizzatore, non applicare tensione a questo connettore con un alimentatore per microfono esterno o un'altra sorgente di alimentazione.

⑫ Connettore USB (tipo micro B)

Consente il collegamento di un normale alimentatore USB portatile disponibile in commercio.

Quando l'apparecchio è acceso, l'apparecchio utilizza l'alimentazione fornita dall'alimentatore portatile USB. Se sono inserite batterie ricaricabili al nichel-metallo idruro e l'apparecchio è spento, l'alimentatore portatile USB ricarica le batterie.

Nota

Non è possibile ricaricare batterie alcaline e batterie al litio.

⑬ Connettore ausiliario

Consente il collegamento di accessori esterni.

Alimentazione

Questa sezione descrive l'alimentazione dei vari dispositivi e le procedure per la ricarica delle batterie al nichel-metallo idruro.

Trasmettitore da cintura (UTX-B03) e trasmettitore plug-on (UTX-P03)

L'apparecchio viene alimentato mediante due batterie AA (alcaline, nichel-metallo idruro o litio) o mediante un alimentatore connesso al connettore USB. Se viene fornita alimentazione contemporaneamente dalle batterie e dall'alimentatore connesso al connettore USB, verrà utilizzata l'alimentazione fornita sul connettore USB. Per informazioni dettagliate sull'inserimento delle batterie nei vari dispositivi, sulla visualizzazione del livello di carica della batteria o su come fornire alimentazione mediante un alimentatore collegato al connettore USB, fare riferimento alle sezioni seguenti.

Microfono a mano (UTX-M03)

Il dispositivo utilizza due batterie AA (alcaline, al nichel-metallo idruro o al litio). Per informazioni dettagliate sull'inserimento delle batterie e la visualizzazione del livello di carica, fare riferimento alle sezioni seguenti.

Sintonizzatore diversity portatile (URX-P03)

L'apparecchio viene alimentato mediante due batterie AA (alcaline, nichel-metallo idruro o litio), mediante un alimentatore connesso al connettore USB, oppure mediante l'alimentazione fornita sul connettore ausiliario. L'alimentazione che ha la precedenza quando sono presenti sia batterie AA che alimentazione esterna tramite connettore USB o connettore ausiliario può essere selezionata tramite la funzione POWER SEL (selezione alimentazione esterna). Al momento dell'acquisto, la precedenza è impostata sull'alimentazione fornita dalle batterie AA. Per informazioni dettagliate sull'inserimento delle batterie, sulla visualizzazione del livello di carica della batteria o su come fornire alimentazione mediante un alimentatore collegato al connettore USB, fare riferimento alle sezioni seguenti.

Per informazioni dettagliate sulle impostazioni della funzione POWER SEL, fare riferimento a "Selezione dell'alimentazione preferenziale (POWER SEL)" (pagina 24).

Nota

L'utilizzo di batterie al manganese non consente di ottenere prestazioni soddisfacenti. Evitare l'utilizzo di batterie al manganese.

Inserimento delle batterie

Note

- Utilizzare sempre set di batterie dello stesso tipo. Non utilizzare insieme batterie di tipi diversi o con livelli di carica residua diversi.
- La sostituzione delle batterie durante l'uso può generare notevole rumore. Spegnerne sempre l'apparecchio prima di sostituire le batterie.

Trasmettitore da cintura (UTX-B03) / trasmettitore plug-on (UTX-P03) / sintonizzatore diversity portatile (URX-P03)

Le illustrazioni utilizzate nei seguenti paragrafi per descrivere la procedura fanno riferimento al trasmettitore da cintura (UTX-B03). Le batterie possono essere inserite nel trasmettitore plug-on (UTX-P03) e nel sintonizzatore diversity portatile (URX-P03) in modo analogo.

- 1 Mantenere premuto il pulsante POWER/MUTING per spegnere l'apparecchio.
- 2 Spostare verso l'interno i due fermi (come indicato) ed estrarre il portabatterie.

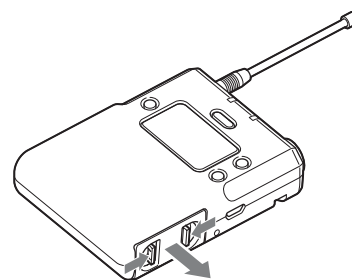

- 3 Inserire due batterie AA nuove nell'alloggiamento delle batterie assicurandosi che le polarità ⊕ e ⊖ siano orientate correttamente, chiudere quindi l'alloggiamento delle batterie.

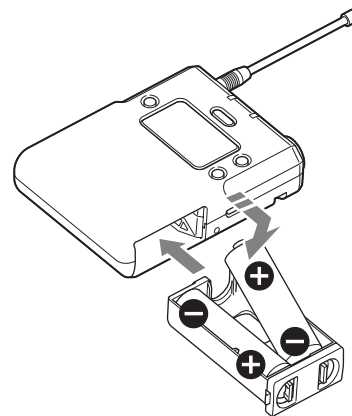

Controllare che l'alloggiamento delle batterie sia saldamente chiuso.

Microfono a mano (UTX-M03)

- 1 Mantenere premuto il pulsante POWER/MUTING per spegnere l'apparecchio.
- 2 Ruotare l'impugnatura nella direzione indicata dalla freccia e farla scorrere verso il basso fino a scoprire l'alloggiamento delle batterie.

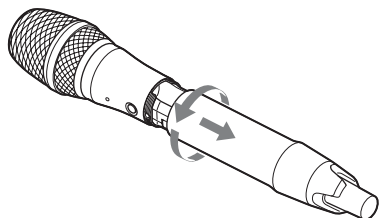

- 3 Inserire due batterie AA nuove nell'alloggiamento delle batterie assicurandosi che le polarità ⊕ e ⊖ siano orientate correttamente.

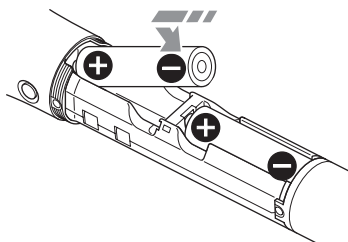





- 4 Chiudere l'impugnatura, ruotandola nella direzione opposta a quella indicata al precedente passo 2.

Indicatore livello batteria

Mantenere premuto il pulsante POWER per almeno 1 secondo per visualizzare il livello di carica della batteria sul display.

Sostituire immediatamente le batterie con batterie nuove non appena l'indicatore comincia a lampeggiare (punto 5 nella tabella sottostante). Prima di utilizzare nuove batterie alcaline, controllare sempre i limiti di tempo consigliati.

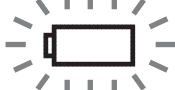
	Indicatore livello batteria	Stato della batteria
1	Luce fissa 	Buona
2	Luce fissa 	Carica rimanente inferiore al 70%
3	Luce fissa 	Carica rimanente inferiore al 40%
4	Luce fissa 	Carica rimanente inferiore al 20%
5	Lampeggiante 	Quasi esaurita

Note

- Se BATTERY è impostato su TYPE1, l'indicazione dello stato di carica presuppone che siano utilizzate batterie alcaline Sony tipo LR6 (AA) nuove. Il livello di carica della batteria potrebbe non essere visualizzato correttamente se si utilizzano batterie di tipo diverso, batterie di altra marca o batterie vecchie. Se le batterie AA utilizzate non sono di tipo alcalino, selezionare il tipo corretto servendosi della funzione BATTERY.
- Se si prevede di utilizzare il trasmettitore continuamente per un lungo periodo di tempo, si consiglia di inserire batterie nuove, sostituendo le batterie eventualmente già presenti.

Per informazioni dettagliate sulle impostazioni della funzione BATTERY, fare riferimento a "Selezione del tipo di batteria (BATTERY)" (pagina 25).

Precauzioni relative all'utilizzo delle batterie

Le batterie possono esplodere o perdere se utilizzate in maniera incorretta. Osservare scrupolosamente le seguenti istruzioni.

- Inserire le batterie con le polarità ⊕ e ⊖ nella direzione corretta.
- Sostituire sempre le due batterie insieme.
- Non utilizzare insieme batterie di tipo diverso o batterie nuove e vecchie.
- Le batterie a secco non sono ricaricabili.
- Se si prevede di non utilizzare il dispositivo per un lungo periodo di tempo, rimuovere le batterie. In caso di fuoriuscita di sostanze chimiche dalle batterie per qualsiasi motivo, rivolgersi al servizio di assistenza tecnica Sony.

Alimentazione tramite il connettore USB

Il trasmettitore (UTX-B03/P03) e il sintonizzatore (URX-P03) possono essere alimentati anche con un normale adattatore CA con uscita USB o un alimentatore portatile disponibile in commercio, connesso al connettore USB.

Se si utilizza un adattatore CA o un alimentatore portatile con uscita USB, accertarsi che soddisfino le condizioni indicate di seguito.

- Connettore di uscita: Tipo USB micro B
- Tensione nominale: 5 V
- Corrente di uscita: 200 mA o superiore

Visualizza "EXT" quando l'alimentazione viene fornita dal connettore USB.

Nota

Il microfono a mano UTX-M03 non può essere alimentato mediante connettore USB.

Ricarica di batterie al nichel-metallo idruro

È possibile ricaricare batterie al nichel-metallo idruro anche mentre sono inserite nel trasmettitore (UTX-B03/M03/P03) o nel sintonizzatore (URX-P03).

Per ricaricare batterie al nichel-metallo idruro, spegnere l'alimentazione del dispositivo e collegare al connettore USB un normale adattatore CA o alimentatore portatile con uscita USB di tipo disponibile in commercio.

Durante la ricarica delle batterie, l'indicatore POWER è illuminato con luce arancione. Al termine della ricarica, l'indicatore POWER si spegne.

Se si utilizza un adattatore CA o un alimentatore portatile con uscita USB per ricaricare le batterie, accertarsi che soddisfi le condizioni indicate di seguito.

- Connettore di uscita: Tipo USB micro B
- Tensione nominale: 5 V
- Corrente di uscita: 1 A o superiore

Note

- Non tutti i tipi di adattatori CA, alimentatori portatili o porte del computer possono consentire la ricarica.
- Le batterie al nichel-metallo idruro non vengono ricaricate mentre il trasmettitore o il sintonizzatore sono accesi.

Montaggio e collegamento di accessori

Questa sezione descrive come montare gli accessori forniti sui vari apparecchi.

Montaggio e collegamento degli accessori al trasmettitore da cintura (UTX-B03)

Collegamento del microfono

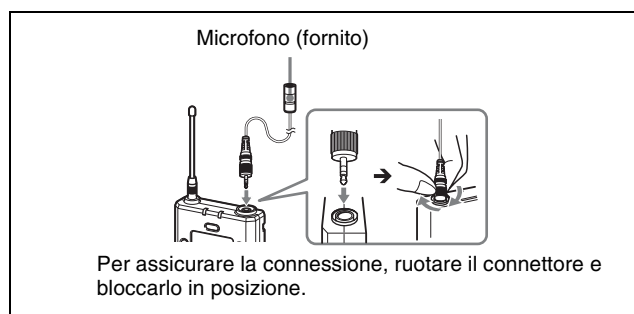

Nota

Spegnere sempre il trasmettitore prima di collegare o scollegare il microfono.

Montaggio del clip portamicrofono.

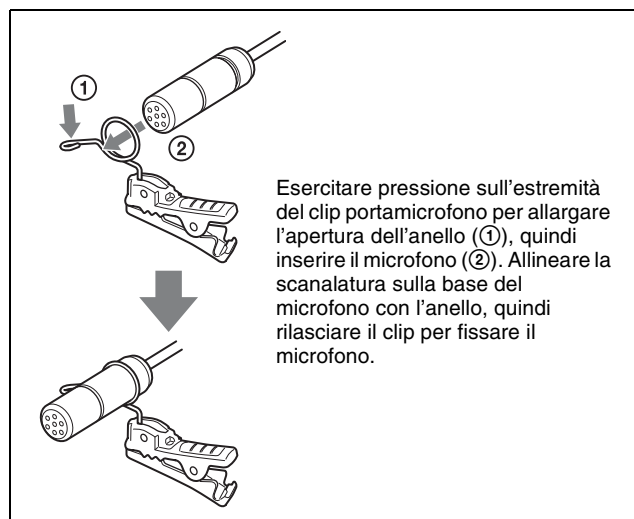

Fissaggio del cavetto del microfono

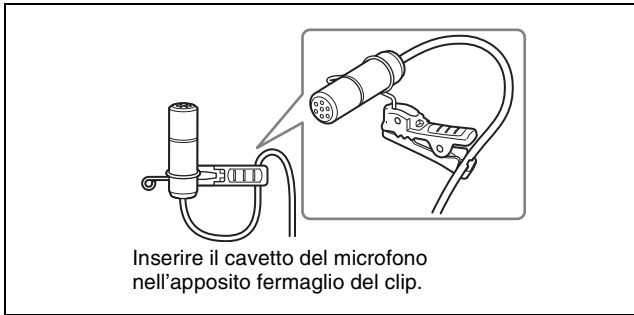

Montaggio del filtro antivento sul microfono

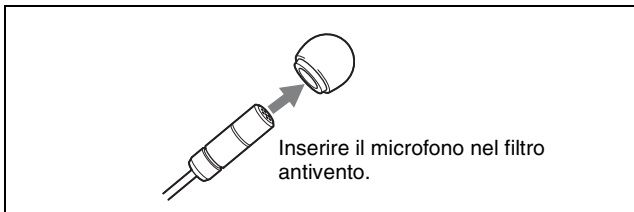

Montaggio del clip per cinghia

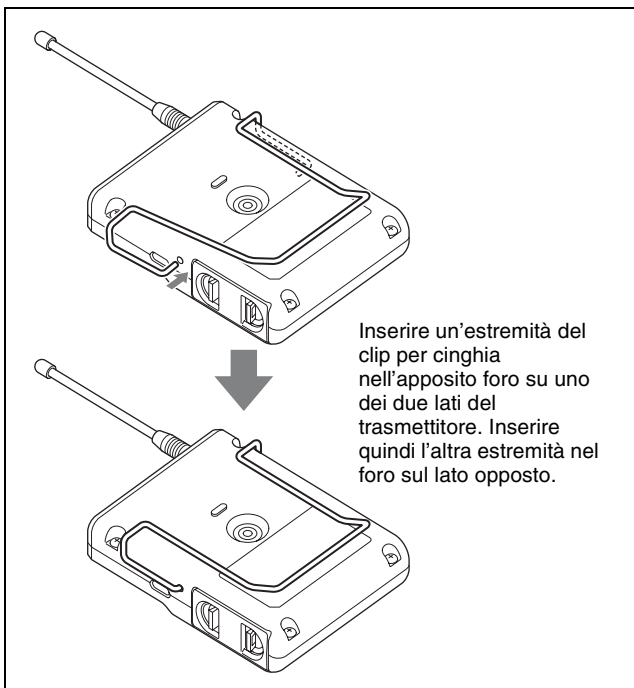

Rimozione del clip per cinghia



Montaggio di accessori sul microfono a mano (UTX-M03)

Montaggio sul portamicrofono

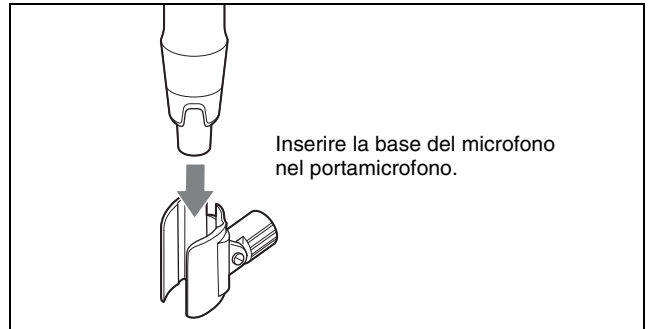

Sostituzione della testa microfonica

Rimozione della testa microfonica

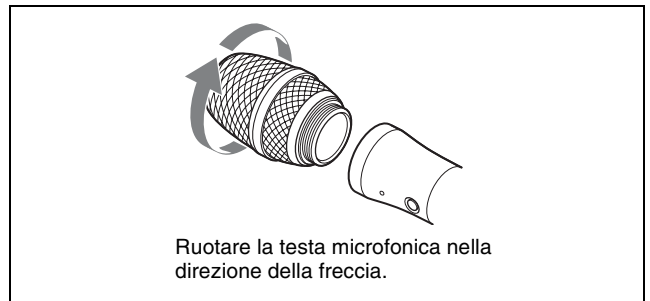

Montaggio della testa microfonica

Ruotare la testa microfonica nella direzione opposta a quella utilizzata per rimuoverla. Controllare che sia saldamente fissata al microfono.

Collegamento di accessori al trasmettitore plug-on (UTX-P03)

Collegamento di un microfono o di un cavo

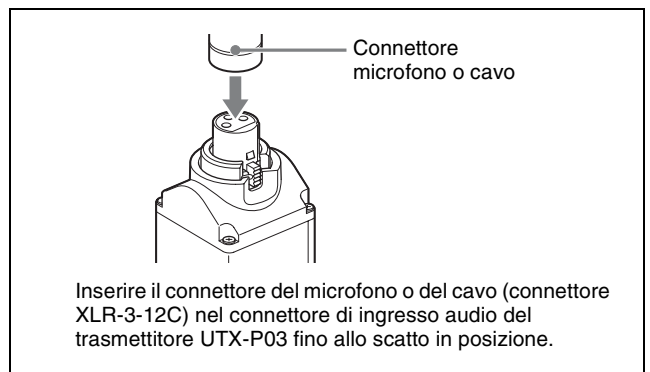

Scollegamento di un microfono o di un cavo

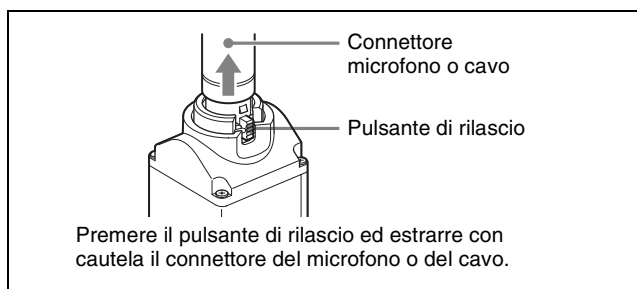

Collegamento di accessori al sintonizzatore diversity portatile (URX-P03)

Connessione del cavo di conversione al connettore OUTPUT

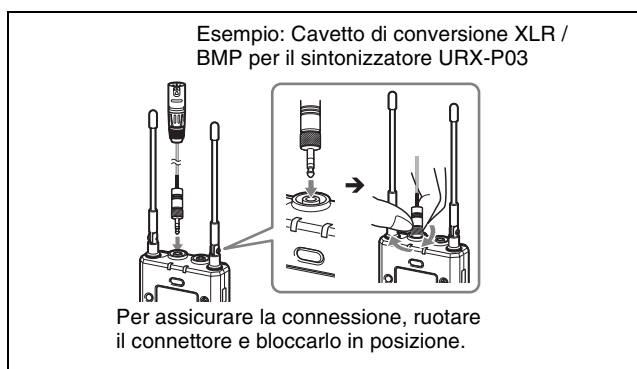

Montaggio del clip per cinghia

Fare riferimento a “Montaggio del clip per cinghia” (pagina 17).

Montaggio dell'adattatore di montaggio a slitta

Montare il clip per cinghia prima di montare l'adattatore di montaggio a slitta (pagina 17).

Nota

Montare il clip per cinghia in senso inverso se si prevede di montare anche l'adattatore di montaggio a slitta.

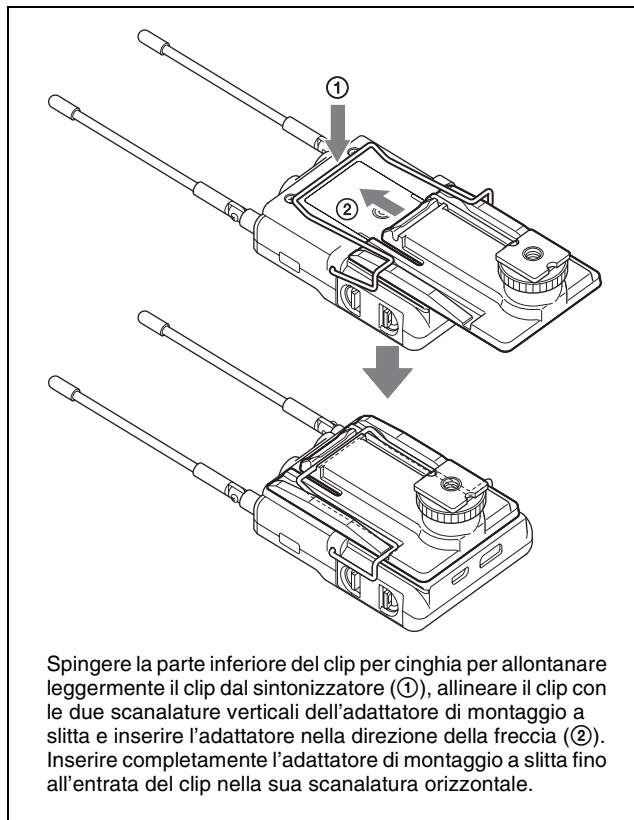

Nota

In caso di montaggio su camcorder, orientare verso il basso l'antenna del sintonizzatore URX-P03 per evitarne il riflesso sul display.

Rimozione dell'adattatore di montaggio a slitta

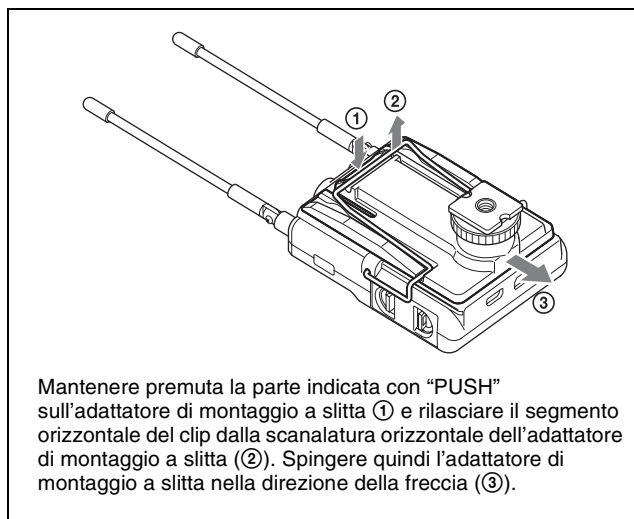

Utilizzo

Procedura per i dispositivi della serie UWP-D (UTX-B03/M03/P03 e URX-P03)

- 1 Collegare il sintonizzatore secondo le proprie esigenze.

Per informazioni dettagliate su vari tipi di connessione, fare riferimento a "Esempi di configurazioni di sistema" (pagina 31).

- 2 Mantenere premuto per almeno un secondo il pulsante POWER del sintonizzatore per accenderlo.
- 3 Servendosi dei pulsanti + o -, visualizzare la schermata AUTO SET sul sintonizzatore.



- 4 Mantenere premuto per almeno un secondo il pulsante SET del sintonizzatore.

L'indicazione "YES" lampeggia sul display.

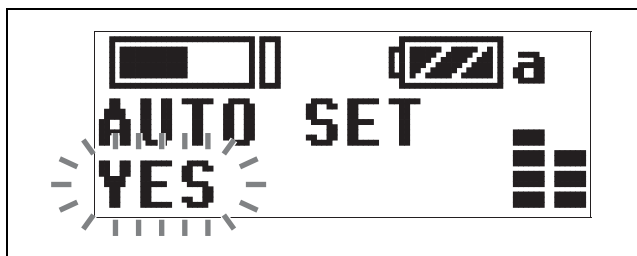

- 5 Premere il pulsante SET del sintonizzatore.

La funzione Clear Channel Scan avvia la ricerca di un canale disponibile.

Al termine della ricerca, verrà configurato il canale con il minor livello di rumore e interferenze disponibile.

Dopo la configurazione, si avvia automaticamente la trasmissione a infrarossi.

Nota

Al momento dell'accensione si potrebbe generare del rumore. Si consiglia quindi di abbassare il livello di ingresso audio dei dispositivi collegati al sintonizzatore al momento dell'accensione.

- 6 Mantenendo premuto il pulsante SET del trasmettitore, premere il pulsante POWER/MUTING per accendere l'alimentazione.

- 7 Avvicinare la porta di trasmissione a infrarossi del sintonizzatore al sensore infrarossi del trasmettitore.

I dati relativi al canale impostato sul sintonizzatore vengono inviati al trasmettitore il quale visualizza sul display un messaggio di conferma per la selezione della frequenza inviata.

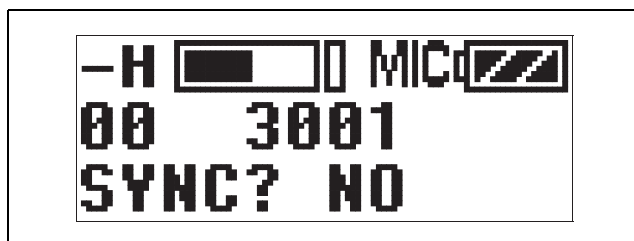

- 8 Servendosi dei pulsanti + o -, selezionare YES, quindi premere il pulsante SET del trasmettitore.

Questa procedura imposta il canale di trasmissione.

Note

- Il sintonizzatore continua la trasmissione a infrarossi iniziata al passo 5 per dieci secondi circa. Eseguire i passi 6 e 7 entro i dieci secondi di trasmissione. Trascorsi i dieci secondi, è possibile ristabilire la connessione a infrarossi mediante il menu SYNC del sintonizzatore.
- Collocare il sintonizzatore e il trasmettitore a una distanza massima di circa 20 cm l'uno dall'altro.
- Trascorsi cinque secondi senza alcun intervento dell'utente dopo la comparsa dell'avviso sul display del trasmettitore, il trasmettitore ripristina lo stato precedente senza apportare modifiche alla frequenza.
- La comunicazione tramite connessione a infrarossi può essere influenzata negativamente da condizioni ambientali esterne. In tal caso, utilizzare il menu SYNC del sintonizzatore per ristabilire la connessione.

In caso di rumore

A seconda dell'ambiente di utilizzo dei dispositivi, la presenza di rumore elettromagnetico o in radiofrequenza può influenzare negativamente la trasmissione su determinati canali. Per la selezione del canale in tali circostanze, si consiglia di spegnere il trasmettitore. Quindi selezionare sul sintonizzatore un canale per il quale l'indicatore RF non si illumina, ovvero un canale privo di interferenze radio o rumore elettromagnetico. Selezionare poi lo stesso canale sul trasmettitore.

Note

Per prevenire rumore o interferenze, si consiglia di osservare le precauzioni descritte di seguito.

- Non usare più di un trasmettitore sullo stesso canale.
- Se si utilizzano due o più pacchetti della serie UWP-D contemporaneamente, configurare ciascun pacchetto su un canale diverso nello stesso gruppo di canali.

- Assicurarsi che le antenne del sintonizzatore e del trasmettitore si trovino a una distanza di almeno 3 metri l'una dall'altra.
- Se si utilizzano due pacchetti della serie UWP-D contemporaneamente, visibili l'uno all'altro e su gruppi di canali diversi, assicurarsi che si trovino a una distanza di almeno 100 metri l'uno dall'altro (la distanza effettiva potrà variare a seconda delle circostanze).

Impostazioni del sintonizzatore

Struttura e utilizzo dei menu

Procedura per il sintonizzatore diversity portatile (URX-P03)

Sono disponibili due modalità di visualizzazione dei menu, selezionabili a seconda dell'applicazione.

Modalità semplificata

Questa modalità visualizza solo le impostazioni necessarie per il sintonizzatore e l'uscita audio. È possibile abilitare la modalità semplificata impostando MENU MODE (modalità di visualizzazione dei menu) su SIMPLE.

Menu di configurazione

- GP/CH (selezione gruppo/canale)
- PHONES (impostazione monitoraggio audio)
- AUTO SET (funzione di impostazione automatica del canale)
- BAND (selezione banda di frequenza) (Non disponibile sui modelli giapponese e coreano)
- CLR SCAN (funzione Clear Channel Scan di ricerca canale libero)
- OUT LEVEL (impostazione livello di uscita audio)
- SYNC (funzione trasmettitore infrarossi)
- TIME (indicazione del tempo cumulativo di funzionamento)
- MENU MODE (impostazione modalità di visualizzazione dei menu)

Modalità estesa

Questa modalità visualizza tutti i menu di configurazione. È possibile abilitare la modalità estesa impostando MENU MODE (modalità di visualizzazione dei menu) su ADVANCED.

Nota

Le impostazioni configurate nella modalità estesa rimangono attive anche quando si utilizza la modalità semplificata.

Menu di configurazione

- GP/CH (selezione gruppo/canale)
- PHONES (impostazione monitoraggio audio)
- AUTO SET (funzione di impostazione automatica del canale)
- BAND (selezione banda di frequenza) (Non disponibile sui modelli giapponese e coreano)
- CLR SCAN (funzione Clear Channel Scan di ricerca canale libero)
- OUT LEVEL (impostazione livello di uscita audio)
- SYNC (funzione trasmettitore infrarossi)

- TIME (indicazione del tempo cumulativo di funzionamento)
- MENU MODE (impostazione modalità di visualizzazione dei menu)
- COMPANDER (impostazione modalità compander)
- POWER SEL (selezione alimentazione esterna)
- ACT SCAN (funzione di ricerca del canale attivo)
- PWR LOCK (funzione di blocco del pulsante POWER)
- BATTERY (impostazione del tipo di batteria)
- CONTRAST (impostazione del contrasto del display)
- RESET (funzione di reset delle impostazioni predefinite)
- VERSION (visualizzazione della versione del software)

Operazioni principali sui menu

Le modalità di utilizzo dei menu sono identiche sia nella modalità semplificata che nella modalità estesa.

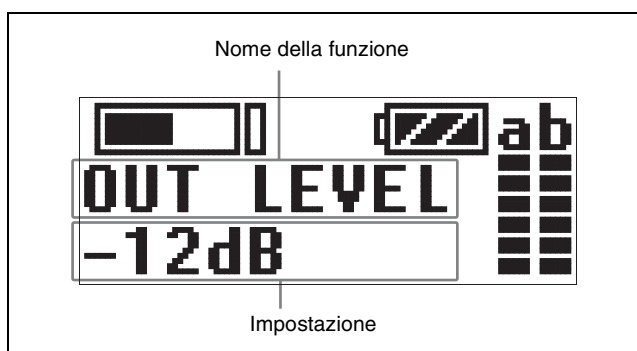

- 1 Premere i pulsanti + o – per visualizzare la funzione da impostare.
- 2 Mantenere premuto il pulsante SET fino a quando l'impostazione comincia a lampeggiare.
- 3 Premere i pulsanti + o – per modificare l'impostazione.
- 4 Premere il pulsante SET per memorizzare l'impostazione.

Note

- Se non viene eseguita alcuna operazione entro dieci secondi su qualsiasi funzione eccetto GP/CH, il display tornerà automaticamente sul menu GP/CH.
- Se non viene eseguita alcuna operazione entro cinque secondi la retroilluminazione del display si spegne. Premere un qualsiasi pulsante per riaccendere la retroilluminazione.

Impostazione del canale di ricezione

Procedura per il sintonizzatore diversity portatile (URX-P03)

Per informazioni dettagliate sui gruppi di canali e sui canali selezionabili, fare riferimento a "Frequency List" sul CD-ROM.

- 1 Utilizzare i pulsanti + o – per visualizzare il menu GP/CH.
- 2 Mantenere premuto il pulsante SET per almeno un secondo.

L'indicatore del gruppo di canali comincia a lampeggiare.

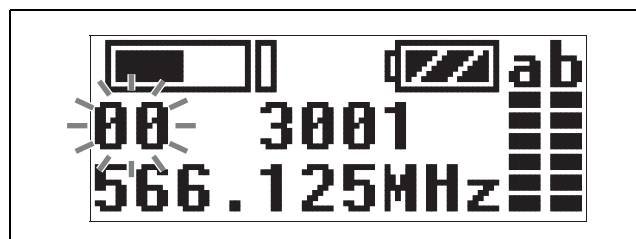

- 3 Servendosi dei pulsanti + o –, selezionare il gruppo di canali desiderato, quindi premere il pulsante SET.

Il gruppo di canali viene impostato e il numero di canale comincia a lampeggiare.

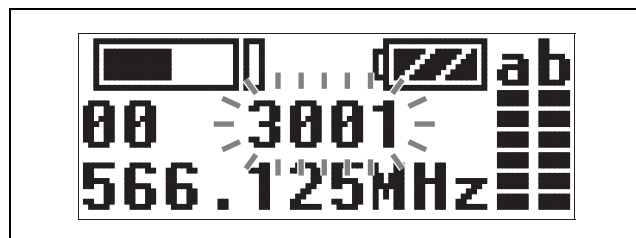

- 4 Servendosi dei pulsanti + o –, selezionare il numero di canale desiderato, quindi premere il pulsante SET.

Il canale viene impostato e il display cessa di lampeggiare.

Note

- Se non viene eseguita nessuna scelta entro dieci secondi dal momento in cui il gruppo di canali o il numero di canale comincia a lampeggiare, viene salvata l'impostazione lampeggiante. Lo stesso si applica anche per la selezione di tutti gli altri parametri.
- L'indicazione di frequenza cambia a seconda del numero di canale.
- La ricezione sul sintonizzatore continua, anche durante l'impostazione del canale di ricezione.
- Non rimuovere le batterie durante l'impostazione del canale di ricezione. Se vengono rimosse, è necessario reinserirle e ripetere la procedura dall'inizio.

- Assicurarsi che lo stesso canale sia impostato sul trasmettitore e sul trasmettitore di uno stesso sistema.

Ricerca dei canali liberi nel gruppo (Clear Channel Scan)

Procedura per il sintonizzatore diversity portatile (URX-P03)

È possibile ricercare i canali liberi all'interno del gruppo di canali specificato.

Prima di eseguire questa procedura, è necessario selezionare il gruppo di canali.

Per informazioni dettagliate, fare riferimento a "Impostazione del canale di ricezione" (pagina 21).

- 1 Servendosi dei pulsanti + o – visualizzare il menu CLR SCAN.
- 2 Mantenere premuto il pulsante SET per almeno un secondo.

Mantenerlo premuto fino a quando il gruppo di canali e l'indicazione "+" cominciano a lampeggiare.

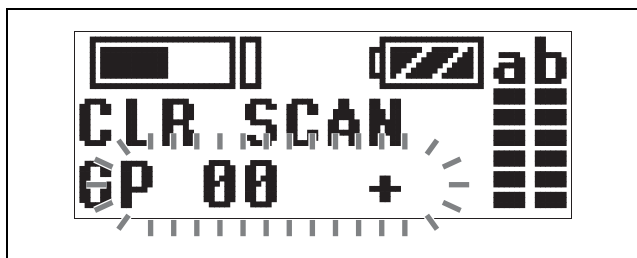

- 3 Premere il pulsante +.

Il sintonizzatore inizia la scansione dei canali del gruppo selezionato. Quando vengono rilevati canali disponibili, il numero del primo canale disponibile inizia a lampeggiare sul display.

Per visualizzare il numero di canale successivo
Premere il pulsante +.

Per annullare la ricerca

Premere il pulsante –. Il display torna alla visualizzazione del menu CLR SCAN.

- 4 Quando il numero di canale desiderato inizia a lampeggiare, premere il pulsante SET.

La ricerca di canali disponibili termina e viene impostato il canale visualizzato. Dopo l'impostazione, i dati del canale impostato vengono trasmessi dalla porta di trasmissione a infrarossi per circa dieci secondi. Durante questo periodo, collocare il sensore a infrarossi del trasmettitore (acceso) vicino al sintonizzatore in modo che possa ricevere le impostazioni di canale selezionate.

Scansione automatica dei canali all'accensione

Mentre il sintonizzatore è spento, mantenere premuto il pulsante SET e, allo stesso tempo, premere il pulsante POWER per almeno un secondo. Il sintonizzatore si accende e avvia automaticamente la scansione dei canali disponibili.

Ricerca dei canali attivi nel gruppo (Active Channel Scan)

Procedura per il sintonizzatore diversity portatile (URX-P03)

È possibile ricercare i canali utilizzati all'interno del gruppo di canali specificato. È utile quando si utilizza più di un sintonizzatore in combinazione con un solo trasmettitore.

Prima di eseguire questa procedura, è necessario selezionare il gruppo di canali.

Per informazioni dettagliate, fare riferimento a "Impostazione del canale di ricezione" (pagina 21).

- 1 Servendosi dei pulsanti + o – visualizzare il menu ACT SCAN.
- 2 Mantenere premuto il pulsante SET per almeno un secondo.

Mantenerlo premuto fino a quando il gruppo di canali e l'indicazione "+" cominciano a lampeggiare.

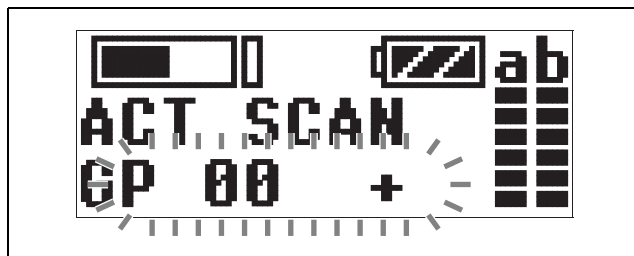

- 3 Premere il pulsante +.

Il sintonizzatore inizia la scansione dei canali attivi nel gruppo selezionato. Quando vengono rilevati canali attivi, il numero del primo canale attivo inizia a lampeggiare sul display.

Per visualizzare il numero di canale attivo successivo

Premere il pulsante +.

Per annullare la ricerca

Premere il pulsante –. Il display torna alla visualizzazione del menu ACT SCAN.

- 4 Quando il numero di canale desiderato inizia a lampeggiare, premere il pulsante SET.

La ricerca dei canali attiva termina e viene impostato il canale visualizzato.

Regolazione del livello audio di monitoraggio

Procedura per il sintonizzatore diversity portatile (URX-P03)

È possibile impostare il livello dell'audio di monitoraggio su qualsiasi valore compreso fra 1 e 16.

- 1 Servendosi dei pulsanti + o - visualizzare il menu PHONES.

Viene visualizzato il livello dell'audio di monitoraggio corrente.

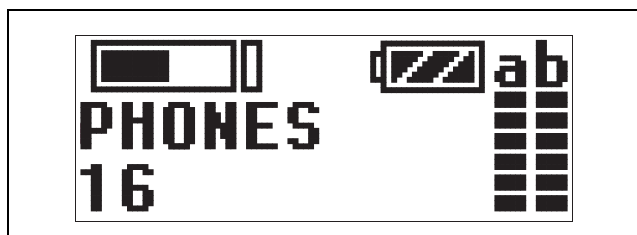

- 2 Mantenere premuto il pulsante SET per almeno un secondo.

Mantenerlo premuto fino a quando il valore del livello dell'audio di monitoraggio comincia a lampeggiare.

- 3 Servendosi dei pulsanti + o -, impostare il valore desiderato, quindi premere il pulsante SET.

Il valore impostato viene memorizzato. Il valore impostato rimane memorizzato anche mentre l'apparecchio è spento.

Menu di configurazione

Procedura per il sintonizzatore diversity portatile (URX-P03)

Questa sezione descrive ciascuna funzione e le opzioni configurabili.

I valori sottolineati indicano le impostazioni predefinite di fabbrica.

Selezione del gruppo e del canale (GP/CH)

L'impostazione predefinita varia a seconda del modello.

Per informazioni dettagliate, fare riferimento a "Impostazione del canale di ricezione" (pagina 21).

Regolazione del livello audio di monitoraggio (PHONES)

Regola il livello dell'audio di monitoraggio per le cuffie. L'impostazione predefinita è 12.

Per informazioni dettagliate, fare riferimento a "Regolazione del livello audio di monitoraggio" (pagina 23).

Impostazione automatica del canale disponibile (AUTO SET)

Ricerca automaticamente e imposta un canale fra quelli disponibili, quindi avvia la trasmissione a infrarossi verso il trasmettitore.

Per informazioni dettagliate, fare riferimento a "Utilizzo" (pagina 19).

Selezione della banda di frequenza (BAND)

Seleziona la banda di frequenza di ricezione.

Nota

Questo menu non è disponibile sui modelli giapponese e coreano. Su questi modelli, la banda di frequenza non può essere selezionata.

Per informazioni dettagliate sui gruppi di canali e sui canali selezionabili nelle varie bande di frequenza, fare riferimento a "Frequency List" sul CD-ROM.

Ricerca e selezione dei canali disponibili (CLR SCAN)

Ricerca i canali disponibili.

Per informazioni dettagliate, fare riferimento a "Ricerca dei canali liberi nel gruppo (Clear Channel Scan)" (pagina 22).

Impostazione del livello di uscita audio (OUT LEVEL)

Imposta il livello di uscita audio. È possibile impostare il livello in incrementi di 3 dB su valori compresi fra -12 dB e +12 dB. Il valore predefinito è 0 dB.

Nota

Il livello di uscita di monitoraggio non varia quando si modifica il livello di uscita nel menu OUT LEVEL. Il livello di uscita di monitoraggio viene regolato separatamente.

Per informazioni sulla regolazione del livello di uscita di monitoraggio fare riferimento a "Regolazione del livello audio di monitoraggio" (pagina 23).

Utilizzo della connessione a infrarossi (SYNC)

La frequenza e la modalità di compander impostate sul sintonizzatore possono essere inviate al trasmettitore tramite una connessione a infrarossi.

- 1 Utilizzare i pulsanti + o – per visualizzare il menu SYNC.
- 2 Mantenere premuto il pulsante SET per almeno un secondo.
Viene visualizzato un messaggio di conferma.
- 3 Utilizzare i pulsanti + o – per visualizzare “YES”.
- 4 Accendere il trasmettitore, quindi avvicinare la porta di trasmissione a infrarossi del sintonizzatore al sensore infrarossi del trasmettitore.
Il display del trasmettitore visualizza un messaggio di conferma della modifica della frequenza.
- 5 Utilizzare i pulsanti + o – per selezionare YES.
- 6 Premere il pulsante SET del trasmettitore.
Questo conclude l’impostazione sul trasmettitore della frequenza e della modalità di compander.

Note

- Per utilizzare la connessione a infrarossi è necessario collocare il sintonizzatore e il trasmettitore a una distanza massima di circa 20 cm l’uno dall’altro.
- Avvicinare il sintonizzatore al trasmettitore entro dieci secondi dall’avvio della trasmissione a infrarossi. Dopo dieci secondi la trasmissione a infrarossi termina e il display visualizza nuovamente il menu precedente.
- Per tornare automaticamente al menu precedente ed annullare tutte le informazioni ricevute tramite la connessione a infrarossi, selezionare NO oppure attendere cinque secondi dopo la comparsa del messaggio di conferma sul trasmettitore.

Indicazione del tempo cumulativo di funzionamento (TIME)

Visualizzando il tempo cumulativo di funzionamento, questa funzione fornisce un’indicazione del tempo totale di utilizzo del sintonizzatore.

L’impostazione predefinita è 00:00. Può essere visualizzato un tempo massimo di 99:99.

Per azzerare l’indicazione del tempo

- 1 Mantenere premuto il pulsante SET fino a quando l’indicazione del tempo comincia a lampeggiare.
- 2 Premere il pulsante – per visualizzare “00:00 CLR”, quindi premere il pulsante SET.
Se si preme il pulsante + mentre è visualizzato “00:00 CLR”, l’indicazione del tempo comincerà a lampeggiare. A questo punto, premere il pulsante SET per azzerare il tempo cumulativo di funzionamento.

Impostazione della modalità di visualizzazione del menu (MENU MODE)

Questa opzione consente di selezionare la modalità di visualizzazione dei menu.

SIMPLE: Visualizza unicamente le impostazioni essenziali.

ADVANCED: Visualizza tutte le impostazioni.

Impostazione della modalità compander (COMPANDER)

Imposta la modalità operativa della funzione compander.

UWP-D: Modalità parlato di elevata qualità, supportata con dispositivi della serie UWP-D.

UWP: Modalità supportata con trasmettitori Sony della serie UWP.

WL800: Modalità supportata con trasmettitori Sony della serie 800.

Note

- Questa funzione è visualizzata solo nella modalità estesa.
- Non verrà emesso alcun audio se la frequenza segnale di tono è diversa a causa dell’utilizzo di dispositivi con impostazioni di modalità compander diverse fra loro.

Selezione dell’alimentazione preferenziale (POWER SEL)

Questa opzione consente di specificare se l’alimentazione deve essere preferentemente fornita dalle batterie inserite oppure dall’alimentatore USB esterno o dall’accessorio connesso al connettore USB o ausiliario.

BATTERY: Hanno la precedenza le batterie inserite nel dispositivo.

EXTERNAL: Hanno la preferenza le sorgenti di alimentazione esterne o connesse al connettore USB.

Note

- Quando l’alimentazione fornita dalla sorgente preferenziale si interrompe, il dispositivo passa automaticamente all’altra sorgente disponibile.
- Quando una sola sorgente di alimentazione è disponibile, il dispositivo utilizzerà tale sorgente indipendentemente dalle impostazioni dell’opzione POWER SEL.
- Le batterie al nichel-metallo idruro non vengono ricaricate, anche se sono inserite, mentre il sintonizzatore è acceso.

Impostazione della frequenza su un canale attivo (ACT SCAN)

Questa funzione ricerca i canali correntemente in uso. È utile quando si utilizza più di un sintonizzatore in combinazione con un solo trasmettitore.

Nota

Questa funzione è visualizzata solo nella modalità estesa.

Per informazioni dettagliate, fare riferimento a “Ricerca dei canali attivi nel gruppo (Active Channel Scan)” (pagina 22).

Blocco del pulsante POWER (PWR LOCK)

È possibile bloccare il pulsante POWER per impedire che il dispositivo possa essere spento inavvertitamente durante la ricezione.

UNLOCK: Mantenere premuto il pulsante POWER per spegnere il dispositivo.

LOCK: Premendo il pulsante POWER, il dispositivo non si spegne.

Sblocco

Per sbloccare il pulsante, impostare PWR LOCK su UNLOCK oppure utilizzare la procedura descritta di seguito.

- 1 Mentre si trova in modalità LOCK, mantenere premuto il pulsante POWER.

Il display visualizza un messaggio di conferma dello sblocco.

- 2 Servendosi dei pulsanti + o – selezionare YES, quindi premere il pulsante SET.

Questo rilascia lo stato di blocco.

Note

- Questa funzione è visualizzata solo nella modalità estesa.
- Dopo aver impostato su LOCK il pulsante POWER nella modalità estesa, lo stato di blocco non cambia anche se si passa alla modalità semplificata.
- Se vengono rimosse e reinserte le batterie mentre il pulsante POWER si trova in modalità LOCK, il dispositivo si accenderà automaticamente, ma lo stato di blocco del pulsante POWER non cambia.

Selezione del tipo di batteria (BATTERY)

Per ottenere un'indicazione più esatta del livello di carica, è possibile specificare il tipo di batteria utilizzato.

TYPE1: Impostazione raccomandata quando si utilizzano batterie alcaline tipo LR6/AA. Visualizza il livello di carica della batterie determinato su batterie alcaline Sony nuove tipo LR6/AA.

TYPE2: Impostazione raccomandata quando si utilizzano batterie ricaricabili al nichel-metallo idruro.

TYPE3: Impostazione raccomandata quando si utilizzano batterie al litio.

Note

- Questa funzione è visualizzata solo nella modalità estesa.
- Le caratteristiche delle batterie variano a seconda del tipo di batteria e delle condizioni ambientali. Si consiglia di familiarizzarsi con le caratteristiche delle batterie prima del loro utilizzo.

Impostazione del contrasto del display (CONTRAST)

Il contrasto del display può essere regolato su valori compresi fra 1 e 10.

Di seguito si indicano i valori configurabili.

(Chiaro) **1 2 3 4 5 6 7 8 9 10** (Scuro)

Note

Questa funzione è visualizzata solo nella modalità estesa.

Ripristino delle impostazioni predefinite di fabbrica (RESET)

Questa opzione ripristina i valori predefiniti di fabbrica di tutte le impostazioni.

Mantenere premuto il pulsante SET. Il display visualizza un messaggio di conferma del ripristino di tutte le impostazioni. Servendosi dei pulsanti + o – selezionare YES, quindi premere il pulsante SET. I parametri del sintonizzatore vengono ripristinati ai loro valori predefiniti di fabbrica.

Note

- Questa funzione è visualizzata solo nella modalità estesa.
- Il reset ripristina i valori predefiniti di fabbrica anche dei livelli di uscita audio e di uscita di monitoraggio. Si osservi che questo potrebbe causare il cambiamento inatteso del volume sui dispositivi connessi e sulle cuffie.

Visualizzazione della versione del software (VERSION)

Visualizza la versione del software del sintonizzatore.

Note

Questa funzione è visualizzata solo nella modalità estesa.

Impostazioni del trasmettitore

Struttura e utilizzo dei menu

Procedura comune a tutti i trasmettitori (UTX-B03/M03/P03)

Sono disponibili tre modalità di visualizzazione dei menu, utilizzabili a seconda dell'applicazione.

Modalità semplificata

Questa modalità visualizza solo le impostazioni essenziali per la trasmissione dell'audio.

È possibile abilitare la modalità semplificata impostando MENU MODE (modalità di visualizzazione dei menu) su SIMPLE.

Menu di configurazione

- GP/CH (selezione gruppo/canale)
- BAND (selezione banda di frequenza) (Non disponibile sui modelli giapponese e coreano)
- RF POWER (impostazione potenza di trasmissione RF)
- ATT (impostazione attenuatore)
- LCF (impostazione filtro taglia basso)
- IN LEVEL (impostazione livello di ingresso audio – solo UTX-B03/P03)
- +48V (impostazione alimentazione +48 V – solo UTX-P03)
- TIME (indicazione del tempo cumulativo di funzionamento)
- MENU MODE (impostazione modalità di visualizzazione dei menu)

Note

Le seguenti opzioni di configurazione non possono essere modificate durante la trasmissione. Impostare queste opzioni in modalità di trasmissione disattivata.

- GP/CH (selezione gruppo/canale)

Le seguenti opzioni di configurazione non sono visualizzate e non possono essere modificate durante la trasmissione. Impostare queste opzioni in modalità di trasmissione disattivata.

- BAND (selezione banda di frequenza) (Non disponibile sui modelli giapponese e coreano)
- RF POWER (impostazione potenza di trasmissione RF)

Modalità estesa

Questa modalità visualizza tutti i menu di configurazione. È possibile abilitare la modalità estesa impostando MENU MODE (modalità di visualizzazione dei menu) su ADVANCED.

Nota

Le impostazioni esistenti configurate nella modalità estesa rimangono attive anche quando si utilizza la modalità semplificata.

Menu di configurazione

- GP/CH (selezione gruppo/canale)
- BAND (selezione banda di frequenza) (Non disponibile sui modelli giapponese e coreano)
- RF POWER (impostazione potenza di trasmissione RF)
- ATT (impostazione attenuatore)
- LCF (impostazione filtro taglia basso)
- IN LEVEL (impostazione livello di ingresso audio – solo UTX-B03/P03)
- +48V (impostazione alimentazione +48 V – solo UTX-P03)
- TIME (indicazione del tempo cumulativo di funzionamento)
- MENU MODE (impostazione modalità di visualizzazione dei menu)
- COMPANDER (impostazione modalità compander)
- PWR LOCK (funzione di blocco del pulsante POWER)
- MUTING (impostazione della funzione di muting)
- PHASE (selezione dell'inversione di fase – solo UTX-B03)
- BATTERY (impostazione del tipo di batteria)
- CONTRAST (impostazione del contrasto del display)
- RESET (funzione di reset delle impostazioni predefinite)
- VERSION (visualizzazione della versione del software)

Note

Le seguenti opzioni di configurazione non possono essere modificate durante la trasmissione. Impostare queste opzioni in modalità di trasmissione disattivata.

- GP/CH (selezione gruppo/canale)

Le seguenti opzioni di configurazione non sono visualizzate e non possono essere modificate durante la trasmissione. Impostare queste opzioni in modalità di trasmissione disattivata.

- BAND (selezione banda di frequenza) (Non disponibile sui modelli giapponese e coreano)
- RF POWER (impostazione potenza di trasmissione RF)
- RESET (funzione di reset delle impostazioni predefinite)

Modalità di trasmissione disattivata

Questa modalità interrompe la trasmissione RF e consente di eseguire modifiche alle impostazioni.

Utilizzare questa modalità per eseguire impostazioni senza il rischio di interrompere altro traffico wireless configurando canali o eseguendo altre impostazioni. Con l'alimentazione spenta, mantenere premuto il pulsante SET e premere allo stesso tempo il pulsante POWER/MUTING per almeno un secondo e visualizzare il menu di trasmissione disattivata.

Le seguenti opzioni possono essere modificate solo nella modalità di trasmissione disattivata.

- GP/CH (selezione gruppo/canale)
- BAND (selezione banda di frequenza) (Non disponibile sui modelli giapponese e coreano)
- RF POWER (impostazione potenza di trasmissione RF)
- RESET (funzione di reset delle impostazioni predefinite)

Operazioni principali sui menu

Le modalità di utilizzo dei menu sono identiche sia nella modalità semplificata, nella modalità estesa e nella modalità di trasmissione disattivata.

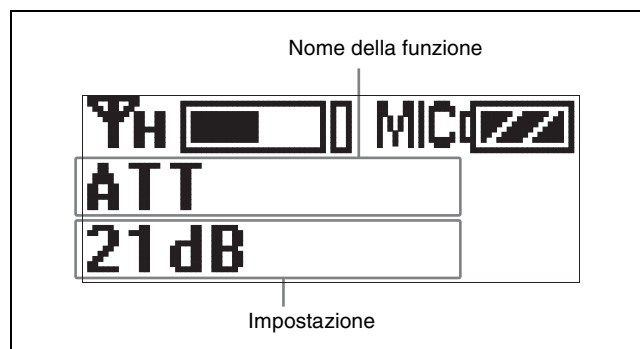

- 1 Premere i pulsanti + o – per visualizzare la funzione da impostare.
- 2 Mantenere premuto il pulsante SET fino a quando l'impostazione comincia a lampeggiare.
- 3 Premere i pulsanti + o – per modificare l'impostazione.
- 4 Premere il pulsante SET per memorizzare l'impostazione.

Note

- Se non viene eseguita alcuna operazione entro dieci secondi su qualsiasi funzione eccetto GP/CH, il display tornerà automaticamente sul menu GP/CH.
- Se non viene eseguita alcuna operazione entro cinque secondi la retroilluminazione del display si spegne. Premere un qualsiasi pulsante per riaccendere la retroilluminazione.

Impostazione del canale di trasmissione

Procedura comune a tutti i trasmettitori (UTX-B03/M03/P03)

Per informazioni dettagliate sui gruppi di canali e sui canali selezionabili, fare riferimento a "Frequency List" sul CD-ROM.

- 1 Mantenendo premuto il pulsante SET, premere il pulsante POWER/MUTING per accendere il dispositivo.

- 2 Utilizzare i pulsanti + o – per visualizzare il menu GP/CH.
- 3 Mantenere premuto il pulsante SET per almeno un secondo.

Mantenendolo premuto fino a quando l'indicazione del gruppo di canali comincia a lampeggiare.

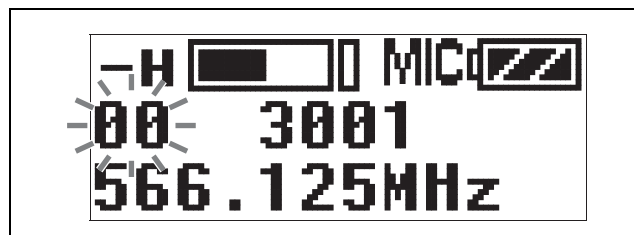

- 4 Servendosi dei pulsanti + o –, selezionare il gruppo di canali desiderato, quindi premere il pulsante SET.

Il gruppo di canali viene impostato e il numero di canale comincia a lampeggiare.

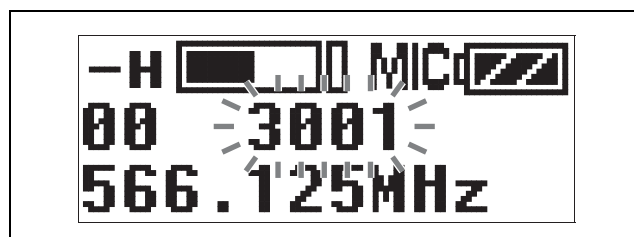

- 5 Servendosi dei pulsanti + o –, selezionare il numero di canale desiderato, quindi premere il pulsante SET.

Il canale viene impostato e il display cessa di lampeggiare.

Note

- Se non viene eseguita nessuna scelta entro dieci secondi dal momento in cui il gruppo di canali o il numero di canale comincia a lampeggiare, viene salvata l'impostazione lampeggiante. Lo stesso si applica anche per la selezione di tutti gli altri parametri.
- L'indicazione di frequenza cambia a seconda del numero di canale.
- Non rimuovere le batterie mentre si eseguono impostazioni. Se vengono rimosse, è necessario reinserirle e ripetere la procedura dall'inizio.
- Assicurarsi che lo stesso canale sia impostato sul trasmettitore e sul ricevitore di uno stesso sistema.

Menu di configurazione

Procedura comune a tutti i trasmettitori (UTX-B03/M03/P03)

Questa sezione descrive ciascuna funzione e le opzioni configurabili.

Le voci sottolineate indicano le impostazioni predefinite.

Selezione del gruppo e del canale (GP/CH)

L'impostazione predefinita varia a seconda del modello.

Per informazioni dettagliate, fare riferimento a “Impostazione del canale di trasmissione” (pagina 27).

Nota

Questa funzione può essere modificata solo in modalità di trasmissione disattivata.

Selezione della banda di frequenza (BAND)

Seleziona la banda di frequenza di trasmissione.

Note

- Questa funzione può essere modificata solo in modalità di trasmissione disattivata.
- Questo menu non è disponibile sui modelli giapponese e coreano. Su questi modelli, la banda di frequenza non può essere selezionata.

Per informazioni dettagliate sui gruppi di canali e sui canali selezionabili nelle varie bande di frequenza, fare riferimento a “Frequency List” sul CD-ROM.

Impostazione della potenza di trasmissione in uscita (RF POWER)

Consente di impostare su HIGH o LOW il livello di potenza di trasmissione RF. Il valore del livello di potenza di trasmissione varia a seconda del modello.

Nota

Questa funzione può essere modificata solo in modalità di trasmissione disattivata.

Regolazione del livello di attenuazione dell'ingresso audio (ATT)

Per ridurre eventuali distorsioni è possibile regolare il livello di attenuazione dell'ingresso audio in incrementi di 3 dB.

Le impostazioni predefinite sono 9 dB (UTX-B03) o 0 dB (UTX-M03 e UTX-P03).

Note

- Sul modello UTX-B03/P03, il display visualizza l'indicazione “---” se IN LEVEL è impostato su LINE. In tal caso, il valore di attenuazione non può essere modificato e rimane fisso su 0 dB.
- Se il valore di attenuazione è troppo elevato, anche il livello di rumore potrebbe aumentare. Se si utilizza un microfono lavalier fissato al petto, impostare questo livello sul valore più vicino possibile a 0 dB.

Impostazione del filtro taglia basso (LCF)

Impostando opportunamente il filtro taglia basso è possibile limitare il rumore causato dal vento.

La frequenza di soglia può essere impostata su OFF/LOW/MID/HIGH.

OFF: Nessun filtraggio

LOW: Frequenza di taglio 100 Hz

MID: Frequenza di taglio 150 Hz

HIGH: Frequenza di taglio 200 Hz

Selezione del livello di ingresso audio (IN LEVEL) (solo UTX-B03/P03)

Questa opzione consente di selezionare il livello di ingresso sulla base del dispositivo di ingresso audio. Sono disponibili le opzioni MIC e LINE. L'impostazione predefinita di fabbrica è MIC.

Nota

Non impostare questa opzione su “MIC” se la sorgente di ingresso è un mixer audio o un altro dispositivo con livello di uscita LINE. L'ingresso di un livello audio eccessivo può causare distorsioni o addirittura danneggiare le apparecchiature di riproduzione o registrazione.

Impostazione dell'alimentazione del microfono (+48V) (solo UTX-P03)

Il trasmettitore può fornire alimentazione ai microfoni che richiedono una sorgente di alimentazione esterna. Impostando questa opzione su ON, viene fornita alimentazione al microfono esterno e l'indicatore +48 V comincia a lampeggiare.

L'impostazione predefinita di fabbrica è OFF.

Indicazione del tempo cumulativo di funzionamento (TIME)

Visualizzando il tempo cumulativo di funzionamento, questa funzione fornisce un'indicazione del tempo totale di utilizzo del trasmettitore.

L'impostazione predefinita è 00:00. Può essere visualizzato un tempo massimo di 99:99.

Per azzerare l'indicazione del tempo

1 Mantenere premuto il pulsante SET fino a quando l'indicazione del tempo comincia a lampeggiare.

2 Premere il pulsante – per visualizzare “00:00 CLR”, quindi premere il pulsante SET.

Se si preme il pulsante + mentre è visualizzato “00:00 CLR”, l'indicazione del tempo comincerà a lampeggiare. A questo punto, premere il pulsante SET per azzerare il tempo cumulativo di funzionamento.

Impostazione della modalità di visualizzazione del menu (MENU MODE)

Questa opzione consente di selezionare la modalità di visualizzazione dei menu.

SIMPLE: Visualizza unicamente le impostazioni essenziali.

ADVANCED: Visualizza tutte le impostazioni.

Impostazione della modalità compander (COMPANDER)

Imposta la modalità operativa della funzione compander.

UWP-D: Modalità parlato di elevata qualità, supportata con dispositivi della serie UWP-D.

UWP: Modalità supportata con sintonizzatori Sony della serie UWP.

WL800: Modalità supportata con sintonizzatori Sony della serie 800.

Note

- Questa funzione è visualizzata solo nella modalità estesa.
- Non verrà emesso alcun audio se la frequenza segnale di tono è diversa a causa dell'utilizzo di dispositivi con impostazioni di modalità compander diverse fra loro.

Blocco del pulsante POWER/MUTING (PWR LOCK)

È possibile bloccare il pulsante POWER/MUTING per impedire che il dispositivo possa essere spento inavvertitamente durante la trasmissione.

UNLOCK: Mantenere premuto il pulsante POWER/MUTING per spegnere il dispositivo.

LOCK: Premendo il pulsante POWER/MUTING, il dispositivo non si spegne.

Sblocco

Per sbloccare il pulsante, impostare PWR LOCK su UNLOCK oppure utilizzare la procedura descritta di seguito.

- 1 Mentre si trova in modalità LOCK, mantenere premuto il pulsante POWER/MUTING.

Il display visualizza un messaggio di conferma dello sblocco.

- 2 Servendosi dei pulsanti + o - selezionare YES, quindi premere il pulsante SET.

Questo rilascia lo stato di blocco.

Note

- Questa funzione è visualizzata solo nella modalità estesa.
- Dopo aver impostato su LOCK il pulsante POWER/MUTING nella modalità estesa, lo stato di blocco non cambia anche se si passa alla modalità semplificata.
- Se vengono rimosse e reinserte le batterie mentre il pulsante POWER/MUTING si trova in modalità LOCK, il dispositivo si accenderà automaticamente, ma lo stato di blocco del pulsante POWER/MUTING non cambia.

Disattivazione dell'uscita audio (MUTING)

Premere il pulsante POWER/MUTING durante la trasmissione per disattivare l'uscita audio del sintonizzatore. Premere nuovamente il pulsante POWER/MUTING per riattivare l'uscita audio.

ENABLE: Premendo il pulsante POWER/MUTING l'uscita audio viene disattivata.

DISABLE: L'uscita non viene disattivata anche se si preme il pulsante POWER/MUTING.

Note

- Questa funzione è visualizzata solo nella modalità estesa.
- In modalità muting, non viene emesso nessun segnale audio, ma il segnale RF viene ugualmente trasmesso.

Commutazione della fase del microfono (PHASE) (solo UTX-B03)

È possibile commutare la fase del microfono connesso (eccetto il microfono lavalier fornito in dotazione) per emettere audio in uscita con fase invertita.

NORMAL: La fase non è invertita. Impostare su NORMAL quando è connesso il microfono lavalier fornito.

INVERT: Inverte la fase nel trasmettitore.

Nota

Questa funzione è visualizzata solo nella modalità estesa.

Selezione del tipo di batteria (BATTERY)

Per ottenere un'indicazione più esatta del livello di carica, è possibile specificare il tipo di batteria utilizzato.

TYPE1: Impostazione raccomandata quando si utilizzano batterie alcaline tipo LR6/AA. Visualizza il livello di carica della batterie determinato su batterie alcaline Sony nuove tipo LR6/AA.

TYPE2: Impostazione raccomandata quando si utilizzano batterie ricaricabili al nichel-metallo idruro.

TYPE3: Impostazione raccomandata quando si utilizzano batterie al litio.

Note

- Questa funzione è visualizzata solo nella modalità estesa.
- Le caratteristiche delle batterie variano a seconda del tipo di batteria e delle condizioni ambientali. Si consiglia di familiarizzarsi con le caratteristiche delle batterie prima del loro utilizzo.

Impostazione del contrasto del display (CONTRAST)

Il contrasto del display può essere regolato su valori compresi fra 1 e 10.

Di seguito si indicano i valori configurabili.

(Chiaro) **1 2 3 4 5 6 7 8 9 10** (Scuro)

Nota

Questa funzione è visualizzata solo nella modalità estesa.

Ripristino delle impostazioni predefinite di fabbrica (RESET)

Questa opzione ripristina i valori predefiniti di fabbrica di tutte le impostazioni.

Mantenere premuto il pulsante SET. Il display visualizza un messaggio di conferma del ripristino di tutte le impostazioni. Servendosi dei pulsanti + o – selezionare YES, quindi premere il pulsante SET. I parametri del trasmettitore vengono ripristinati ai loro valori predefiniti di fabbrica.

Note

- Questa funzione può essere utilizzata solo in modalità di trasmissione disattivata.
- Il reset ripristina il valore predefinito di fabbrica anche del livello di ingresso audio. Si osservi che questo può causare il cambiamento improvviso del volume delle cuffie e dei dispositivi connessi al sintonizzatore.

Visualizzazione della versione del software (VERSION)

Visualizza la versione software del trasmettitore.

Nota

Questa funzione è visualizzata solo nella modalità estesa.

Esempi di configurazioni di sistema

Di seguito si descrivono alcuni esempi di configurazione che utilizzano i dispositivi della serie UWP-D.

Esempio di configurazione per Electronic News Gathering (ENG, giornalismo elettronico) ed Electronic Field Production (EFP, produzione elettronica sul campo) con camcorder

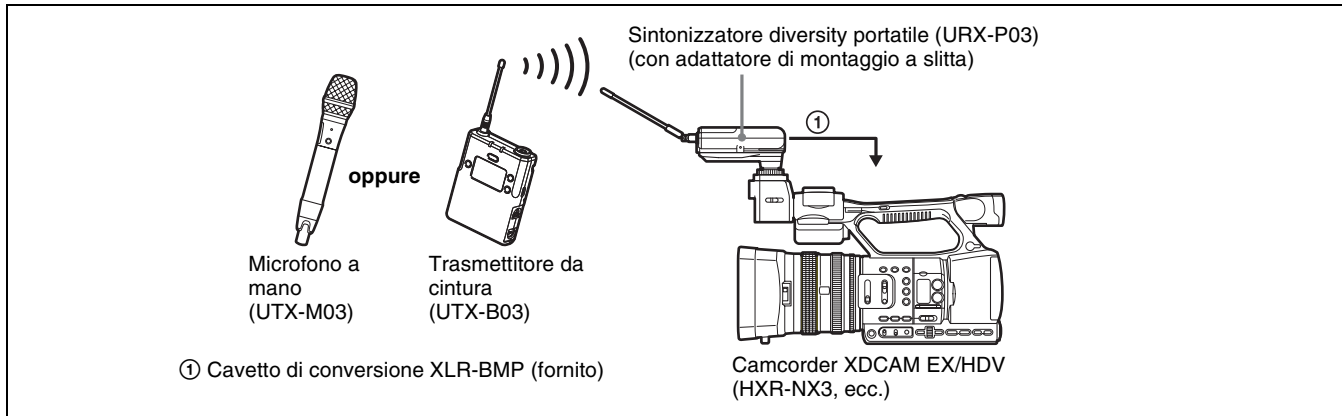

Messaggi di errore

In caso di errore, il display potrà visualizzare uno dei messaggi elencati di seguito.

Messaggio	Significato	Soluzione
EEP ERROR	Si è verificato un errore nei dati di memoria di backup.	Rivolgersi al proprio rivenditore o rappresentante del servizio di assistenza Sony.
PLL ERROR	Si è verificato un errore nel circuito del sintetizzatore PLL.	Riavviare l'unità. Se il messaggio persiste, rivolgersi al proprio rivenditore o rappresentante del servizio di assistenza Sony.

Ricerca e risoluzione dei problemi

In caso di problemi, fare riferimento alla seguente lista di controllo prima di richiedere la riparazione dell'apparecchio. Se il problema persiste, rivolgersi al proprio rivenditore o rappresentante del servizio di assistenza Sony.

Sintomo	Causa	Soluzione
Non è possibile accendere l'apparecchio.	Le batterie sono state inserite con le polarità ⊕ e ⊖ orientate in maniera incorretta.	Inserire le batterie nella polarità corretta.
	Le batterie si stanno esaurendo.	Sostituirle con batterie nuove.
	I terminali di contatto delle batterie sono sporchi.	Pulire i terminali di contatto ⊕ e ⊖ con un bastoncino di cotone.
Non è possibile spegnere l'apparecchio.	Il pulsante POWER/MUTING è bloccato.	Sbloccare il pulsante tramite l'opzione di menu PWR LOCK.
Le batterie si scaricano rapidamente.	Le batterie si stanno esaurendo.	Sostituirle con batterie nuove.
	Si stanno utilizzando batterie al manganese.	Utilizzare batterie alcaline. La durata di una batteria al manganese è inferiore alla metà di quella di una batteria alcalina.
	L'apparecchio viene utilizzato a temperature molto basse.	Le batterie tendono ad esaurirsi più rapidamente alle basse temperature.
Non è possibile cambiare canale. ¹⁾	L'apparecchio non si trova in modalità di trasmissione disattivata.	Spegnere l'apparecchio, quindi riaccenderlo mantenendo premuto il pulsante SET per entrare in modalità di trasmissione disattivata.
Audio assente.	Il canale impostato sul trasmettitore è diverso da quello impostato sul sintonizzatore.	Impostare lo stesso canale sia sul trasmettitore che sul sintonizzatore.
	Il trasmettitore non sta trasmettendo segnali, oppure il livello di trasmissione è insufficiente.	Controllare che il trasmettitore sia acceso. Ridurre la distanza fra il trasmettitore e il sintonizzatore.
	Il livello di ingresso del trasmettitore è su LINE. ²⁾	Impostare il livello di ingresso microfono.
	La modalità compander del trasmettitore è diversa da quella del sintonizzatore.	Impostare la stessa modalità compander sia sul trasmettitore che sul sintonizzatore.
	Il trasmettitore è in modalità muting. ²⁾	Premere il pulsante POWER/MUTING del trasmettitore per uscire dalla modalità muting.
Basso livello audio	Il livello di attenuazione del trasmettitore è troppo elevato.	Il livello di ingresso del trasmettitore è basso. Impostare l'attenuatore del trasmettitore su un livello appropriato.
	Il volume dell'amplificatore o del mixer è insufficiente.	Regolare il volume su un livello appropriato.
	Il livello di ingresso del trasmettitore è su LINE. ²⁾	Impostare il livello di ingresso microfono.
	La modalità compander del trasmettitore è diversa da quella del sintonizzatore.	Impostare la stessa modalità compander sia sul trasmettitore che sul sintonizzatore.
Il suono è distorto.	Il livello di attenuazione del trasmettitore è troppo basso o è impostato su 0.	Il livello di ingresso è troppo alto. Impostare il livello di attenuazione del trasmettitore in modo da eliminare le distorsioni.
	Il canale impostato sul trasmettitore è diverso da quello impostato sul sintonizzatore.	Impostare lo stesso canale sia sul trasmettitore che sul sintonizzatore.
	Si stanno utilizzando cuffie con un mini jack mono. ³⁾	Utilizzare cuffie con mini jack stereo.
	La modalità compander del trasmettitore è diversa da quella del sintonizzatore.	Impostare la stessa modalità compander sia sul trasmettitore che sul sintonizzatore.

Sintomo	Causa	Soluzione
Si verificano interruzioni del suono o è presente rumore.	Il canale impostato sul trasmettitore è diverso da quello impostato sul sintonizzatore.	Impostare lo stesso canale sia sul trasmettitore che sul sintonizzatore.
	Due o più trasmettitori sono impostati sullo stesso canale.	Non è possibile utilizzare due o più trasmettitori impostati sullo stesso canale. Facendo riferimento all'elenco delle frequenze contenuto nel CD-ROM fornito, riconfigurare il canale di ciascun trasmettitore.
	I trasmettitori non sono impostati su canali dello stesso gruppo di canali.	Il piano di canali è impostato per evitare interferenze di segnale quando si usano contemporaneamente due o più trasmettitori. Impostare ciascun trasmettitore su un canale diverso appartenente allo stesso gruppo di canali.
	Si stanno utilizzando canali adiacenti.	Utilizzare canali separati da almeno due altri canali (250 kHz).
L'indicatore RF del sintonizzatore si illumina anche quando il trasmettitore è spento.	Si stanno ricevendo onde radio di disturbo.	Impostare il sintonizzatore su un canale per il quale l'indicatore RF non si illumina, oppure utilizzare la funzione Clear Channel Scan per individuare un canale senza interferenze. Impostare quindi il trasmettitore sullo stesso canale del sintonizzatore. Se si utilizzano due o più trasmettitori, utilizzare un gruppo di canali senza interferenze.
Impossibile impostare il canale del trasmettitore mediante il collegamento a infrarossi.	Il ricevitore a infrarossi del trasmettitore è troppo lontano dalla porta di trasmissione del sintonizzatore.	Ridurre la distanza fra il ricevitore a infrarossi del trasmettitore e la porta di trasmissione ad infrarossi del sintonizzatore a meno di 20 cm.
	Sono presenti interferenze prodotte dalle comunicazioni a infrarossi di altri dispositivi o dalla luce solare diretta.	La distanza di trasmissione viene ridotta dalla presenza di interferenze causate da forte luce solare. Avvicinare il più possibile il trasmettitore al sintonizzatore.

1) Solo trasmettitore da cintura (UTX-B03) / microfono a mano (UTX-M03) / trasmettitore plug-on (UTX-P03)

2) Solo trasmettitore da cintura (UTX-B03) / trasmettitore plug-on (UTX-P03)

3) Solo sintonizzatore diversity portatile (URX-P03)

Note importanti per l'utilizzo

Utilizzo e conservazione

- L'uso di dispositivi della serie UWP-D in prossimità di apparecchiature elettriche (motori, trasformatori o variatori di luminosità) può dar luogo a disturbi causati da fenomeni di induzione elettromagnetica. Mantenere i dispositivi il più lontano possibile da tali apparecchiature.
- La presenza di apparecchiature di illuminazione può causare interferenze elettriche su un'ampia gamma di frequenze. In questi casi, le interferenze potrebbero variare a seconda della posizione dell'antenna del sintonizzatore e del trasmettitore. Posizionare i dispositivi in modo da ridurre al minimo le interferenze.
- Per evitare il degrado del rapporto segnale/rumore, non utilizzare i dispositivi UWP-D in ambienti in cui sono presenti livelli elevati di rumorosità o soggetti a vibrazioni, quali ad esempio:
 - In prossimità di apparecchiature elettriche, come motori, trasformatori o variatori di luminosità
 - In prossimità di apparecchiature per il condizionamento dell'aria o in luoghi esposti al getto d'aria diretto proveniente da un condizionatore d'aria
 - In prossimità di altoparlanti di impianti di amplificazione del suono
 - In prossimità di apparecchiature che possono urtare il sintonizzatoreMantenere i dispositivi il più lontano possibile da tali apparecchiature o usare opportune protezioni antiurto.

Pulizia

Pulire la superficie e i connettori dei dispositivi con un panno morbido e asciutto. Non usare mai diluenti, benzene, alcool o altre sostanze chimiche che possono danneggiare la finitura.

Prevenzione delle interferenze elettromagnetiche

Potrebbe essere impossibile utilizzare determinati canali a causa della presenza di disturbi generati da rumori esterni o interferenze radio. In tal caso si consiglia di interrompere la trasmissione (spegnere l'alimentazione) o utilizzare una frequenza diversa (cambiare canale).

Prevenzione delle interferenze elettromagnetiche provenienti da dispositivi di comunicazione portatili

L'uso di telefoni portatili e altri dispositivi di comunicazione in prossimità dei dispositivi potrebbe dar luogo a malfunzionamenti e causare interferenze con i segnali audio. Si raccomanda di tenere spenti i dispositivi di comunicazione portatili nelle vicinanze dei dispositivi.

Caratteristiche tecniche

Disegno e caratteristiche tecniche soggetti a cambiamenti senza preavviso.

Note

- Verificare sempre che l'apparecchio stia funzionando correttamente prima di usarlo. LA SONY NON SARÀ RESPONSABILE DI DANNI DI QUALSIASI TIPO, COMPRESI, MA SENZA LIMITAZIONE A, RISARCIMENTI O RIMBORSI A CAUSA DELLA PERDITA DI PROFITTI ATTUALI O PREVISTI DOVUTA A GUASTI DI QUESTO APPARECCHIO, SIA DURANTE IL PERIODO DI VALIDITÀ DELLA GARANZIA SIA DOPO LA SCADENZA DELLA GARANZIA, O PER QUALUNQUE ALTRA RAGIONE.
- SONY NON SARÀ RESPONSABILE PER RICHIESTE O RICORSI DI NESSUN TIPO PRESENTATI DA UTENTI DI QUESTO APPARATO O DA TERZI.
- SONY NON SARÀ RESPONSABILE PER LA CANCELLAZIONE O LA MANCATA CONTINUAZIONE PER QUALSIASI CAUSA O CIRCOSTANZA DI SERVIZI CORRELATI A QUESTO APPARATO.

Trasmettitore (UTX-B03/M03/P03)

Caratteristiche comuni a tutti i trasmettitori

Tipo di oscillatore

Sintetizzatore PLL controllato al quarzo

Frequenze portanti

Modelli disponibili in USA:

da 470 MHz a 542 MHz (modello UC14), da 566 MHz a 608 MHz e da 614 MHz a 638 MHz (modello UC30), da 638 MHz a 698 MHz (modello UC42)

Modelli disponibili in Europa:

da 470 MHz a 542 MHz (modello CE21), da 566 MHz a 630 MHz (modello CE33), da 638 MHz a 694 MHz (modello CE42), da 710 MHz a 782 MHz (modello CE51)

Modello disponibile in Cina:

da 710 MHz a 782 MHz (modello CN38)

Modello disponibile in Corea:

da 925 MHz a 937,5 MHz (modello KR)

Modello disponibile in Thailandia e

Taiwan:

da 794 MHz a 806 MHz (modello E)

Preenfasi

50 μ s

Deviazione di riferimento

± 5 kHz (ingresso -60 dBV, 1 kHz)

Distorsione 0,9% max. (ingresso -60 dBV, 1 kHz)

Rapporto segnale-rumore

60 dB o superiore

Ritardo voce 0,35 ms

Frequenza segnale di tono

In modalità compander UWP-D:

32,382 kHz

In modalità compander UWP: 32 kHz

In modalità compander WL800:

32,768 kHz

Tensione di alimentazione

3,0 Vcc (due batterie alcaline tipo LR6/AA)

5,0 Vcc (forniti da connettore USB)

Temperatura di funzionamento

Da 0 °C a 50 °C

Da 0 °C a 35 °C durante la carica

Temperatura di immagazzinamento

Da -20 °C a $+55$ °C

Trasmettitore da cintura (UTX-B03)

Antenna a filo 1/4 di onda λ

Connettore ingresso audio

Mini jack 3,5 mm diametro

Livello di ingresso audio di riferimento

-60 dBV (ingresso MIC, 0 dB attenuazione)

Livello di uscita RF

30 mW/5 mW selezionabile (per i modelli disponibili in USA, Europa e Cina)

10 mW/2 mW selezionabile (per i modelli disponibili in Thailandia, Taiwan e Corea)

Risposta di frequenza

Da 40 Hz a 18 kHz

Attenuazione Da 0 dB a 27 dB (in passi di 3 dB)

Indicatori AUDIO, POWER/MUTING

Durata della batteria (misurata con due batterie alcaline

Sony tipo LR6/AA a 25 °C)

Circa 8 ore con potenza di uscita di 30 mW (per i modelli disponibili in USA, Europa e Cina)

Circa 10 ore con potenza di uscita di 10 mW (per i modelli disponibili in Thailandia, Taiwan e Corea)

Dimensioni

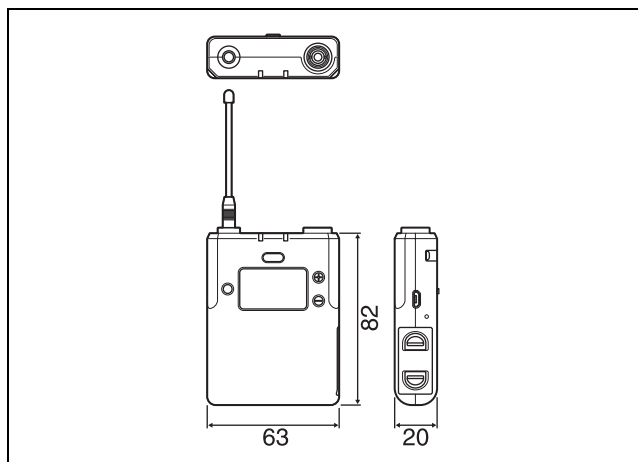

63 × 82 × 20 mm (largh. / alt. / prof.)
(escluso antenna)

Peso Circa 103 g (escluso batterie)

Microfono lavalier (ECM-V1BMP)

Tipo Microfono a condensatore electret
Risposta di frequenza Da 40 Hz a 20.000 Hz
Direzionalità Omnidirezionale
Sensibilità $-43,0 \pm 3$ dB (0 dB = 1 V/Pa, a 1 kHz)
Temperatura di funzionamento Da 0 °C a 50 °C
Temperatura di immagazzinamento Da -20 °C a +55 °C
Cavo schermato a due conduttori da 2,3 mm dia., lunghezza 1,2 m
Dimensioni $\phi 6,8 \times 19,5$ mm (esclusi cavo e connettore)
Peso Circa 16,2 g

Microfono a mano (UTX-M03)

Testa microfonica Dinamica
Caratteristiche direzionali Unidirezionale
Antenna a filo 1/4 di onda λ
Livello di ingresso audio di riferimento -55 dBV (ingresso MIC, 0 dB attenuazione)
Livello di uscita RF
30 mW/5 mW selezionabile (per i modelli disponibili in USA, Europa e Cina)
10 mW/2 mW selezionabile (per i modelli disponibili in Thailandia, Taiwan e Corea)
Risposta di frequenza Da 70 Hz a 18 kHz
Attenuazione Da 0 dB a 21 dB (in passi di 3 dB)
Indicatore POWER/MUTING
Durata della batteria (misurata con due batterie alcaline Sony tipo LR6/AA a 25 °C)

Circa 8 ore con potenza di uscita di 30 mW (per i modelli disponibili in USA, Europa e Cina)
Circa 10 ore con potenza di uscita di 10 mW (per i modelli disponibili in Thailandia, Taiwan e Corea)

Dimensioni

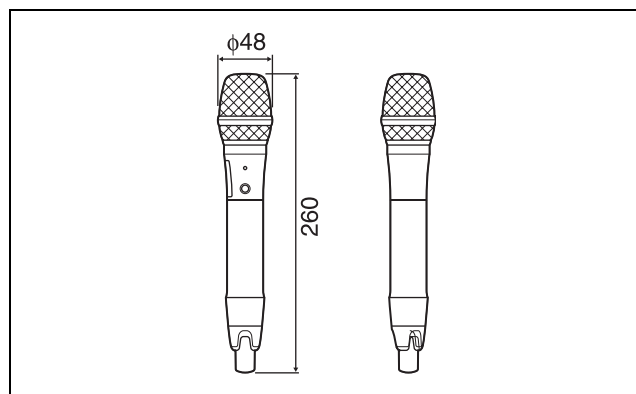

$\phi 48 \times 260$ mm (Diametro / lunghezza)
Peso Circa 260 g (escluso batterie)

Trasmettitore plug-on (UTX-P03)

Deviazione di riferimento ± 5 kHz
Livello di ingresso audio di riferimento -60 dBV (con livello di attenuazione di 0 dB)
Livello di uscita RF
40 mW/5 mW selezionabile (per il modello disponibile in USA)
30 mW/5 mW selezionabile (per il modello disponibile in Europa)
10 mW/2 mW selezionabile (per i modelli disponibili in Thailandia, Taiwan e Corea)
Risposta di frequenza Da 50 Hz a 18 kHz
Attenuazione Da 0 dB a 48 dB (in passi di 3 dB)
Connettore ingresso audio Tipo XLR-3-11C (femmina)
Indicatore AF/PEAK, POWER/MUTING, +48V
Durata della batteria Circa 6 ore (misurata con due batterie alcaline Sony tipo LR6/AA a 25 °C)

Dimensioni

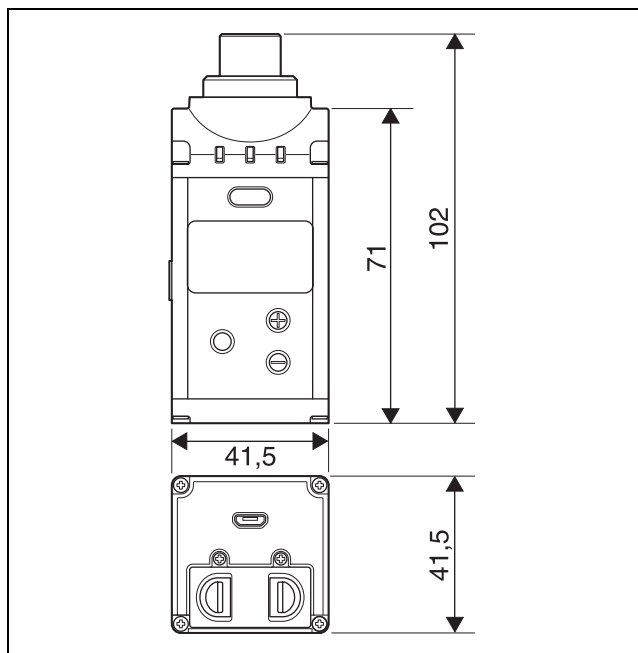

41,5 × 102 × 41,5 mm
(largh. / alt. / prof.) (compreso
connettore di ingresso audio)

Peso Circa 145 g (escluso batterie)

Sintonizzatore

Sintonizzatore diversity portatile (URX-P03)

- Antenna a filo 1/4 di onda λ
(con angolazione regolabile)
- Livello di squelch
15 dB μ
- Livello di uscita audio
-60 dBV
- Connettore di uscita audio
Mini jack 3,5 mm diametro
- Livello di uscita cuffie
5 mW (16 Ω)
- Metodo di ricezione
True Diversity
- Oscillatore locale
Sintetizzatore PLL controllato al quarzo
- Frequenze di ricezione
- Modelli disponibili in USA:
da 470 MHz a 542 MHz (modello UC14), da 566 MHz a 608 MHz e da 614 MHz a 638 MHz (modello UC30), da 638 MHz a 698 MHz (modello UC42)
- Modelli disponibili in Europa:
da 470 MHz a 542 MHz (modello CE21), da 566 MHz a 630 MHz (modello CE33), da 638 MHz a 694 MHz (modello CE42), da 710 MHz a 782 MHz (modello CE51)

Modello disponibile in Cina:
da 710 MHz a 782 MHz (modello CN38)

Modello disponibile in Corea:
da 925 MHz a 937,5 MHz (modello KR)

Modello disponibile in Thailandia e Taiwan:
da 794 MHz a 806 MHz (modello E)

Rapporto segnale-rumore

60 dB o superiore

Ritardo voce 0,35 ms

Deenfasi 50 μ s

Deviazione di frequenza di riferimento

± 5 kHz

Risposta di frequenza

Da 40 Hz a 18 kHz

Distorsione 0,9% max. (modulazione 5 kHz)

Segnale di tono In modalità compander UWP-D:

32,382 kHz

In modalità compander UWP: 32 kHz

In modalità compander WL800:

32,768 kHz

Indicatori POWER, RF

Temperatura di funzionamento

Da 0 °C a 50 °C

Da 0 °C a 35 °C durante la carica

Temperatura di immagazzinamento

Da -20 °C a +55 °C

Tensione di alimentazione

3,0 Vcc (due batterie alcaline tipo LR6/AA)

5,0 Vcc (forniti da connettore USB)

Durata della batteria

Circa 6 ore (misurata con due batterie alcaline Sony tipo LR6/AA a 25 °C)

Dimensioni

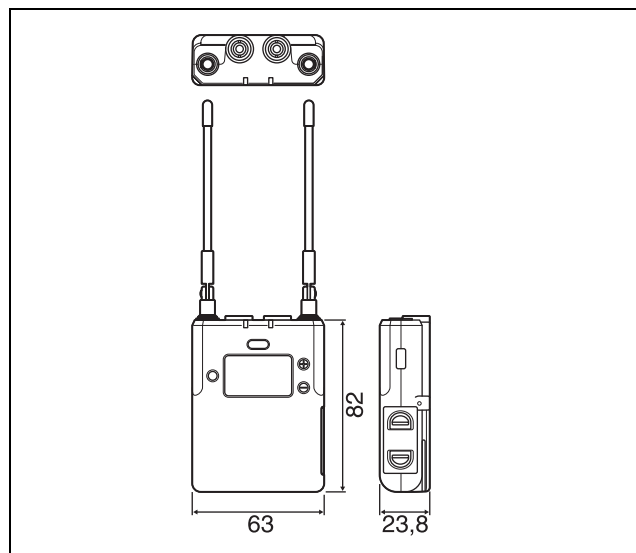

63 × 82 × 23,8 mm
(Largh. / alt. / prof.)
(escluso antenna)

Peso Circa 136 g (escluso batterie)

<http://www.sony.net/>

Sony Corporation