

Manuale di istruzione per il modulo di centralizzazione 596.M.UM.00

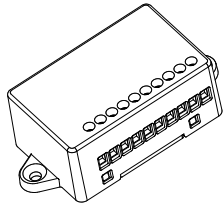

AVVERTENZE

Gentile cliente, la ringraziamo per aver acquistato un prodotto STAFER.

Qui troverà importanti informazioni riguardanti le modalità d'uso e la sicurezza della installazione. **Rispettare le seguenti informazioni e conservarle per eventuali successive consultazioni.** Il modulo 596.M.UM.00 è idoneo al controllo di un motore asincrono monofase alimentato alla tensione di rete per la movimentazione di tapparelle, tende da sole o simili. Ogni altro uso è improprio e vietato, pena l'annullamento della garanzia.

SI RACCOMANDA, PER UNA CORRETTA INSTALLAZIONE, DI LEGGERE QUESTO MANUALE.

STAFER non può essere considerata responsabile per eventuali danni derivanti da usi impropri, erronei o irragionevoli.

SMALTIMENTO

Al termine del ciclo di vita del prodotto, smaltirlo secondo quanto previsto dai regolamenti locali, oppure riconsegnarlo al rivenditore al momento dell'acquisto di un nuovo prodotto equivalente. Questo prodotto potrebbe contenere sostanze inquinanti per l'ambiente e pericolose per la salute, è vietato smaltire il prodotto gettandolo nei rifiuti domestici.



1. CARATTERISTICHE TECNICHE (riferite alla temperatura di 20°C)

Alimentazione :	120 o 230 Vac 50/60 Hz	Tempo di lavoro :	da 1 secondo a 250 secondi
Portata contatti :	10 A@250 Vac	Dimensioni :	40 x 84 x H.26 mm
Grado di protezione :	IP20	Temperatura di esercizio :	da -20°C a +55°C

2. AVVERTENZE SULLA SICUREZZA DELLA INSTALLAZIONE

- Il prodotto deve essere installato da personale tecnico qualificato in modo tale da rispettare le leggi vigenti sul territorio.
- Verificare che la confezione sia integra e non abbia subito danni durante il trasporto.
- Il modulo è sottoposto a tensione elettrica pericolosa. Effettuare i collegamenti in assenza di alimentazione.
- Collegare sempre il motore con il filo di messa a terra (giallo/verde).
- Regolare i fincorsa del motore prima di collegarlo al modulo.
- Utilizzare pulsanti di comando a posizioni momentanee, non utilizzare deviatori a posizione mantenuta. I pulsanti sono sottoposti alla tensione di rete e quindi devono essere adeguatamente isolati e protetti. I pulsanti di comando devono essere a vista dell'applicazione ma distante dalle parti in movimento e ad una altezza di almeno 1,5m.
- E' vietato collegare al modulo più di un motore. Nel caso fosse necessario collegare più motori, utilizzare le apposite schede di espansione.
- Nella linea di alimentazione deve essere inserito un dispositivo magnetotermico o differenziale. Sulla linea di alimentazione deve essere inserito un dispositivo di sconnessione con categoria di sovratensione III, cioè distanza tra i contatti di almeno 3,5 mm.
- Non modificare, aprire o sostituire parti senza autorizzazione della casa costruttrice.
- Per la vostra sicurezza è vietato operare in prossimità del rullo avvolgitore a motore alimentato.
- In caso di mal-funzionamento non insistere sui comandi e avvisare il tecnico installatore.
- Operare sul modulo con cautela adoperando utensili adeguati.
- Il prodotto è progettato per essere inserito all'interno di scatole di derivazione. Il modulo non prevede alcuna protezione all'acqua e solo una protezione essenziale al contatto con parti solide. E' vietato installare il modulo in ambienti non adeguatamente protetti ed in prossimità di fonti di calore.
- Verificare che la linea di alimentazione non dipenda da circuiti elettrici destinati all'illuminazione.
- Il modulo non prevede alcuna protezione contro sovraccarichi o corto circuiti sulle uscite. Per questo è necessario proteggere il carico, ad esempio con un fusibile da 3,15A.

2.1. Alimentazione

Il modulo può essere alimentato alla tensione di 120 o 230 Vac e frequenza 50/60 Hz. La tensione deve essere applicata ai morsetti 1 e 2.

2.2. Collegamento del motore

Gli avvolgimenti del motore devono essere collegati ai morsetti 7 e 8, il filo comune del motore deve essere collegato al morsetto 1. E' vietato collegare più di un motore direttamente al modulo. Nel caso fosse necessario comandare con un modulo più motori utilizzare le apposite schede di raggruppamento.

2.3. Collegamento dei pulsanti di comando singolo «S»

I pulsanti di comando singolo devono essere collegati ai morsetti 8 e 9 e devono chiudere su 1.

I pulsanti di comando singolo devono essere a posizioni momentanee, non utilizzare deviatori a posizione mantenuta. Più pulsanti di comando singolo possono essere collegati attraverso una connessione in parallelo. Per il corretto funzionamento del sistema è necessario verificare che alla chiusura del pulsante connesso al morsetto 8 (▲S, salita singolo) corrisponda la manovra di salita del motore, in caso contrario invertire i fili degli avvolgimenti del motore ai morsetti 8 e 9.

2.4. Collegamento dei pulsanti di comando generale

I pulsanti di comando generale devono essere collegati ai morsetti 5 e 6 e devono chiudere sul morsetto 1. **I pulsanti di comando generale devono essere a posizioni momentanee**, non utilizzare deviatori a posizione mantenuta. Più pulsanti di comando generale possono essere collegati attraverso una connessione in parallelo.

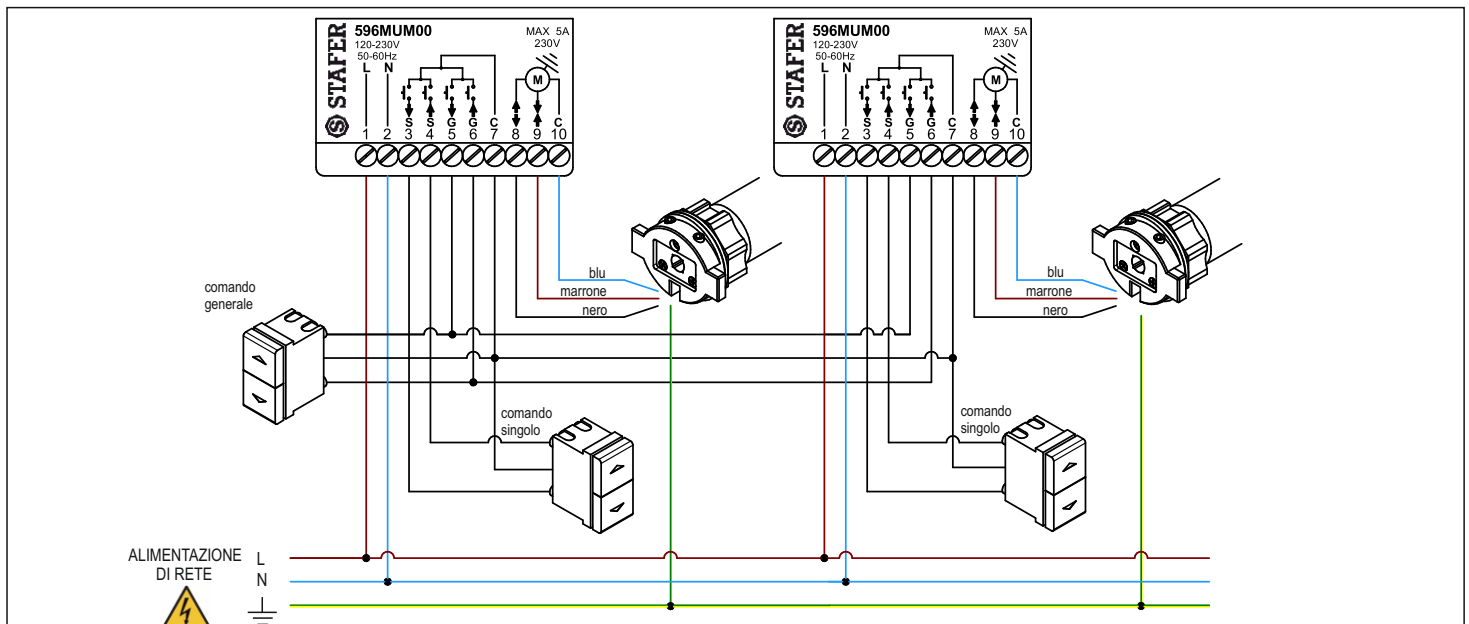

3. LOGICA DI FUNZIONAMENTO DEI PULSANTI

I pulsanti di comando singolo e generale possono funzionare in due diverse logiche di funzionamento: "impulso" o "uomo presente". La procedura per la selezione della logica di funzionamento dei pulsanti è descritta al punto 4.4 ("selezione della logica di funzionamento dei pulsanti"). **La fabbrica imposta i pulsanti nella modalità "impulso".**

Logica ad "impulso"

Per applicare un comando singolo di salita o discesa premere il relativo pulsante per almeno 0,5 sec, per arrestare la manovra premere brevemente uno qualsiasi dei pulsanti di comando (singolo o generale). Per applicare un comando generale di salita o discesa premere il relativo pulsante per almeno 0,5 sec, per arrestare la manovra premere brevemente uno qualsiasi dei pulsanti di comando (singolo o generale). Le manovre di salita e discesa generali verranno eseguite nel rispetto del ritardo di inserzione sul comando generale, come descritto al punto 4.2 ("ritardo di inserzione sul comando generale").

Logica ad "uomo presente" (obbligatoria nel caso in cui il modulo sia abbinato a centraline 596REU00)

Per applicare un comando singolo o generale, di salita o discesa premere il relativo pulsante, la manovra verrà interrotta non appena il pulsante verrà rilasciato. Se i pulsanti lavorano con logica ad "uomo presente" la funzione "ritardo di inserzione sul comando generale" non è disponibile.

PROCEDURA PER LA VARIAZIONE DELLA LOGICA PULSANTI

01. Porta il motore in posizione intermedia.
02. Togli tensione, attendi qualche secondo, alimenta nuovamente.
03. Entro 15 secondi, premi brevemente e velocemente **3 volte SU** e **3 volte GIU**. Il motore effettua 1 movimento su/giu.
04. Entro 15 secondi, premi brevemente e velocemente **4 volte GIU**. Il motore segnala l'impostazione attuale: 1 su = uomo presente; 1 giù = impulso.
05. Entro 5 secondi, in base alle proprie esigenze:
Per selezionare «impulso»: premi brevemente **GIU**.
Per selezionare «uomo presente»: premi brevemente **SU**.
06. Dopo 2 secondi il motore segnala: 1 su = uomo presente, 1 giù = impulso. Attendere 5 secondi per uscire dal menu.

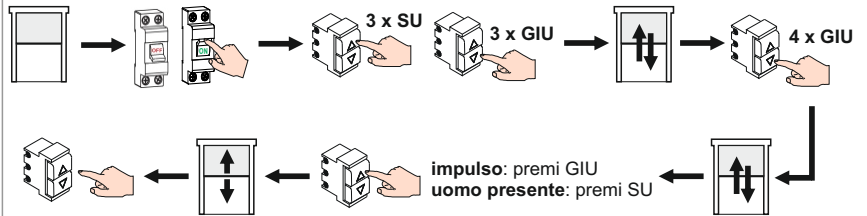

4. RITARDO DI INSERZIONE SUL COMANDO GENERALE

Il modulo è provvisto di ingressi per il comando generale. Nel caso in cui si renda necessario distribuire la partenza dei motori per non sovraccaricare la linea di alimentazione, è possibile utilizzare la funzione "ritardo di inserzione sul comando generale". I comandi generali di salita e discesa verranno eseguiti dal modulo dopo il ritardo di inserzione selezionato.

La fabbrica imposta il ritardo di inserzione sul comando generale al valore **1 (0 secondi = partenza immediata)**.

PROCEDURA PER L'ATTIVAZIONE DEL RITARDO SUL COMANDO GENERALE

01. Porta il motore in posizione intermedia.
02. Togli tensione, attendi qualche secondo, alimenta nuovamente.
03. Entro 15 secondi, premi brevemente e velocemente 3 volte SU e 3 volte GIU. Il motore effettua 1 movimento su/giu.
04. Entro 15 secondi, premi brevemente e velocemente 9 volte GIU. Il motore segnala su/giu.
05. Premere brevemente 1 volta SU. Il motore segnala con un movimento verso l'alto il valore corrente al quale corrisponde un ritardo, da 1 a 10 (vedi tabella)
05. Entro 5 secondi, in base alle proprie esigenze, premere SU il numero di volte desiderato.
06. Dopo 2 secondi il motore replica il numero di movimenti selezionati. Se non corrispondono premere nuovamente. Al termine attendere 5 secondi per uscire dal menu.

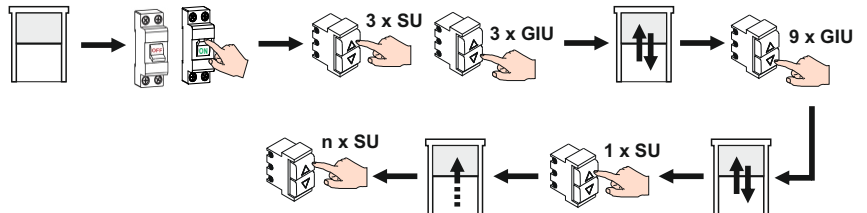

Movimenti del motore	1	2	3	4	5	6	7	8	9	10
Ritardo di inserzione	0 sec	5 sec	10 sec	15 sec	20 sec	25 sec	30 sec	35 sec	40 sec	45 sec

5. TEMPO DI LAVORO

Il modulo prevede la possibilità di programmare il tempo di lavoro (tempo dopo il quale viene tolta corrente al motore). La fabbrica imposta il tempo di lavoro a **120 sec**. Il tempo di lavoro può variare da un minimo di 5 sec ad un massimo di 240 sec.

PROCEDURA PER LA MODIFICA DEL TEMPO DI LAVORO

01. Porta il motore in posizione intermedia.
02. Togli tensione, attendi qualche secondo, alimenta nuovamente.
03. Entro 15 secondi, premi brevemente e velocemente 3 volte SU e 3 volte GIU. Il motore effettua 1 movimento su/giu.
04. Entro 15 secondi, premi brevemente e velocemente 8 volte GIU. Il motore segnala su/giu.
05. Premere brevemente 1 volta SU. Il motore segnala con movimenti il valore corrente. Centinaia, decine, unità.
Es.: 120 sec. = 1 movimento SU + 2 movimenti SU + movimento lungo.
05. Per impostare premere SU il numero di volte desiderato e confermare ogni numero premendo GIU.
Es.: 15 sec. = 1 volta SU, 1 volta GIU, 5 volte SU, 1 volta GIU
Es.: 130 sec. = 1 volta SU, 1 volta GIU, 3 volte SU, 1 volta GIU, 1 volta GIU.
06. Dopo 2 secondi il motore replica il numero di movimenti selezionati. Se non corrispondono ripetere l'operazione entro 5 secondi. Al termine attendere 5 secondi per uscire dal menu.

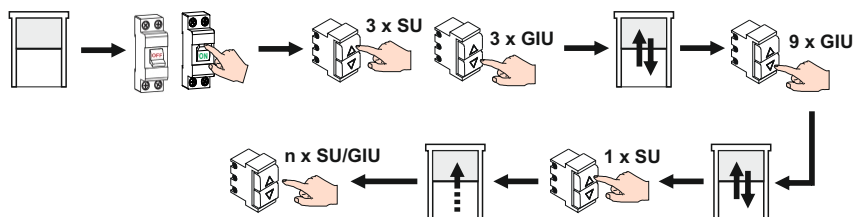

6. RIPRISTINO DELLE CONDIZIONI DI FABBRICA «RESET»

01. Porta il motore in posizione intermedia.
02. Togli tensione, attendi qualche secondo, alimenta nuovamente.
03. Entro 15 secondi, premi brevemente e velocemente **3 volte SU** e **3 volte GIU**. Il motore effettua un movimento su/giu.
04. Entro 15 secondi, premi brevemente e velocemente **2 volte SU** e **9 volte GIU**. Il motore esegue 6 movimenti su/giu.
05. Al termine dei movimenti premi brevemente **2 volte SU**.
06. Il motore segnala che il reset è stato effettuato (1 movimento su/giù).

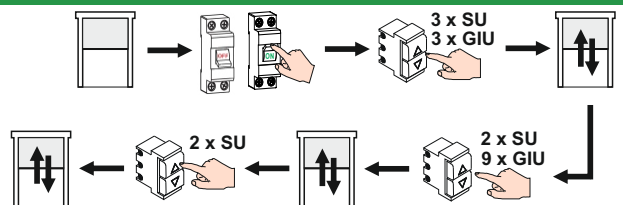

All rights reserved.
STAFER S.p.a. - via Malpighi, 9 - 48018 Faenza (RA) ITALY
Tel. (+39) 0546.624811 - Fax. (+39) 0546.623141 - www.stafer.com



Tutti i prodotti e le specifiche tecniche citati in questo documento sono soggetti a variazioni senza preavviso.
Salvo concessioni e casi specifici concordati preventivamente con STAFER, il dispositivo deve essere utilizzato esclusivamente con apparecchiature trasmettenti della STAFER. STAFER non può essere considerato responsabile per eventuali danni derivanti da usi impropri, erronei o irragionevoli.