

保護キットの取付例

Protection Kit

取付説明書

Mounting Instructions

安装说明书

安裝說明書

장착설명서

取付説明書

Mounting Instructions

安装说明书

安裝說明書

장착설명서

取付説明書

Mounting Instructions

安装说明书

安裝說明書

장착설명서

取付説明書

Mounting Instructions

安装说明书

安裝說明書

장착설명서

取付説明書

Mounting Instructions

安装说明书

安裝說明書

장착설명서

取付説明書

Mounting Instructions

安装说明书

安裝說明書

장착설명서

取付説明書

Mounting Instructions

安装说明书

安裝說明書

장착설명서

取付説明書

Mounting Instructions

安装说明书

安裝說明書

장착설명서

取付説明書

Mounting Instructions

安装说明书

安裝說明書

장착설명서

取付説明書

Mounting Instructions

安装说明书

安裝說明書

장착설명서

取付説明書

4-533-195-02(1)

取付説明書

Mounting Instructions

安装说明书

安裝說明書

장착설명서

取付説明書

Mounting Instructions

安装说明书

安裝說明書

장착설명서

取付説明書

Mounting Instructions

安装说明书

安裝說明書

장착설명서

取付説明書

Mounting Instructions

安装说明书

安裝說明書

장착설명서

取付説明書

Mounting Instructions

安装说明书

安裝說明書

장착설명서

取付説明書

Mounting Instructions

安装说明书

安裝說明書

장착설명서

取付説明書

Mounting Instructions

安装说明书

安裝說明書

장착설명서

取付説明書

Mounting Instructions

安装说明书

安裝說明書

장착설명서

取付説明書

Mounting Instructions

安装说明书

安裝說明書

장착설명서

取付説明書

Mounting Instructions

安装说明书

安裝說明書

장착설명서

取付説明書

Mounting Instructions

安装说明书

安裝說明書

장착설명서

取付説明書

Mounting Instructions

安装说明书

安裝說明書

장착설명서

取付説明書

Mounting Instructions

安装说明书

安裝說明書

장착설명서

! 注意	下記の注意を守らないと、 けが をしたり周辺の物品に 損害 を与えることがあります。
--------------------------	--

! 指示	ネジの締め付けが不十分な場合、製品が落下してけがの原因となることがあります。
--------------------------	--

⊘ 禁止	指定の機器以外に使用すると、製品が落下してけがの原因となることがあります。
--------------------------	---------------------------------------

! 注意	組み立て・取り付けの際には部品のかどやエッジで手や指にけがをしないように注意深く作業してください。作業の際には保護手袋を着用することをおすすめします。
--------------------------	---

日本語	
------------	--

使用できるモニター	
------------------	--

PVM-A250/PVM-A170/LMD-A170

概要	
-----------	--

ソニーのプロフェッショナルビデオモニター用の画面保護キットです。

ご注意

- プロテクションキットを取り付けて画面を斜めから見ると、取り付けていないときとは異なる色に見えることがあります。
- プロテクションキットを取り付けて明るい環境下で画面を見ると、画面に光が反射することがあります。
- プロテクションキットを取り付けるとモニター内部の温度が上がるため、排気用のファンが通常より早めに回転を始めます。
- プロテクションキットのお手入れについては同梱のクリーニングクロスで汚れをやさしく拭きとってください。

<ul style="list-style-type: none">お使いになる前に、必ず動作確認を行ってください。故障その他に伴う営業上の機会損失等は保証期間中および保証期間経過後にかかわらず、補償はいたしかねますのでご了承ください。 本製品を使用したことによるお客様、または第三者からのいかなる請求についても、当社は一切の責任を負いかねます。 諸事情による本製品に関連するサービスの停止、中断について、一切の責任を負いかねます。
--

English	
----------------	--

Before operating the unit, please read this manual thoroughly and retain it for future reference.

For the customers in the U.S.A.
SONY LIMITED WARRANTY - Please visit <http://www.sony.com/psa/warranty> for important information and complete terms and conditions of Sony's limited warranty applicable to this product.

For the customers in Canada
SONY LIMITED WARRANTY - Please visit <http://www.sonybiz.ca/solutions/Support.do> for important information and complete terms and conditions of Sony's limited warranty applicable to this product.

For the customers in Europe
Sony Professional Solutions Europe - Standard Warranty and Exceptions on Standard Warranty. Please visit <http://www.pro.sony.eu/warranty> for important information and complete terms and conditions.

For the customers in Korea
SONY LIMITED WARRANTY - Please visit <http://bpeng.sony.co.kr/handler/BPAS-Start> for important information and complete terms and conditions of Sony's limited warranty applicable to this product.

Monitor that can be used

PVM-A250/PVM-A170/LMD-A170

General

This is a protection kit for Sony Professional monitors.

Caution

- When viewed from an oblique angle, the picture with the protection kit installed may differ in color.
- With the protection kit installed, there may be more reflection of light.
- As the internal heat of the monitor increases when the protection kit is installed, the fan starts to run earlier.
- For cleaning the protection kit, wipe it gently with the supplied cleaning cloth.

Notes <ul style="list-style-type: none">Always verify that the unit is operating properly before use. SONY WILL NOT BE LIABLE FOR DAMAGES OF ANY KIND INCLUDING, BUT NOT LIMITED TO, COMPENSATION OR REIMBURSEMENT ON ACCOUNT OF THE LOSS OF PRESENT OR PROSPECTIVE PROFITS DUE TO FAILURE OF THIS UNIT, EITHER DURING THE WARRANTY PERIOD OR AFTER EXPIRATION OF THE WARRANTY, OR FOR ANY OTHER REASON WHATSOEVER. SONY WILL NOT BE LIABLE FOR CLAIMS OF ANY KIND MADE BY USERS OF THIS UNIT OR MADE BY THIRD PARTIES. SONY WILL NOT BE LIABLE FOR THE TERMINATION OR DISCONTINUATION OF ANY SERVICES RELATED TO THIS UNIT THAT MAY RESULT DUE TO CIRCUMSTANCES OF ANY KIND.
--

简体中文	
-------------	--

机型名称：四角保护套件

使用产品前请仔细阅读本书，并请妥善保管。

适用的监视器	
---------------	--

PVM-A250/PVM-A170/LMD-A170

概述	
-----------	--

本产品是用于Sony专业监视器的保护套件。

注意

- 如果从斜角观看，安装有保护套件时显示的图像可能会出现不同颜色。
- 安装有保护套件时，可能会出现更多光线反射。
- 由于在安装了保护套件时监视器的内部温度升高，所以风扇会更早启动。
- 若要清洁保护套件，请用附带的清洁布轻轻擦拭。

注意 <ul style="list-style-type: none">在使用前请始终确认本机运行正常。无论保修期内外或基于任何理由，SONY对任何损坏概不负责。由于本机故障造成的利润损失等，无论是在保修期以内或者以外，Sony均不作任何赔偿。 SONY对本产品用户或第三方的任何索赔概不负责。 SONY对因任何情况导致终止或停止使用本机相关服务概不负责。
--

繁體中文	
-------------	--

在開始操作本裝置之前，請先仔細閱讀本手冊，並保留本手冊以供日後參考。

適用的監視器	
---------------	--

PVM-A250/PVM-A170/LMD-A170

一般說明	
-------------	--

本產品是用於Sony專業監視器的保護套件。

注意

- 如果從斜角觀看，安裝有保護套件時顯示的影像可能會出現不同顏色。
- 安裝有保護套件時，可能會出現更多光線反射。
- 由於在安裝了保護套件時監視器的內部溫度升高，所以風扇會更早啟動。
- 若要清潔保護套件，請用附帶的清潔布輕輕擦拭。

注意 <ul style="list-style-type: none">在使用前請始終確認本機運行正常。無論保修期內外或基於任何理由，SONY對任何損壞概不負責。由於本機故障造成的現有損失或預期利潤損失，不作（包括但不限於）賠償或賠償。 SONY不對本機使用者或第三方提出的索賠要求負起任何責任。 SONY不對因環境因素而中止或停止本機相關服務，負起任何責任。
--

한국어	
------------	--

본 기기를 작동하기 전에 반드시 본 설명서를 숙지하고, 설명서는 나중을 위해 잘 보관하십시오.

사용 가능한 모니터	
-------------------	--

PVM-A250/PVM-A170/LMD-A170

일반	
-----------	--

이것은 Sony 전문가용 모니터를 위한 보호 키트입니다.

주의점

- 보호 키트를 장착하고 영상을 옆에서 보면 영상의 색상이 바뀝니다.
- 보호 키트를 설치하면 조명 반사가 더 잘 됩니다.
- 보호 키트가 설치되면 모니터의 내부 열이 증가하므로 팬이 더 일찍 돌아갑니다.
- 보호 키트 청소 시에는 부속된 청소포를 사용하여 살살 닦으십시오.

<p>주의</p> <ul style="list-style-type: none">사용 전에는 항상 정상적으로 작동하는지 확인하십시오. SONY는 본체의 오류로 인한 현재 또는 장래 이익의 손실에 대한 손해에 대해서 보증기간 중이거나 보증기간 경과 후 또는 어떠한 이유에도 배상 또는 변상하지 않습니다. SONY는 이 장치에 의해 발생했거나 제3자가 제기한 어떠한 종류의 보상 청구에 대해서도 책임을 지지 않습니다. SONY는 어떤 상황이든 상관 없이 이 장치와 관련하여 발생할 수 있는 서비스의 해지 또는 중단에 대해 책임을 지지 않습니다.
--

^[1] 注意 — 45

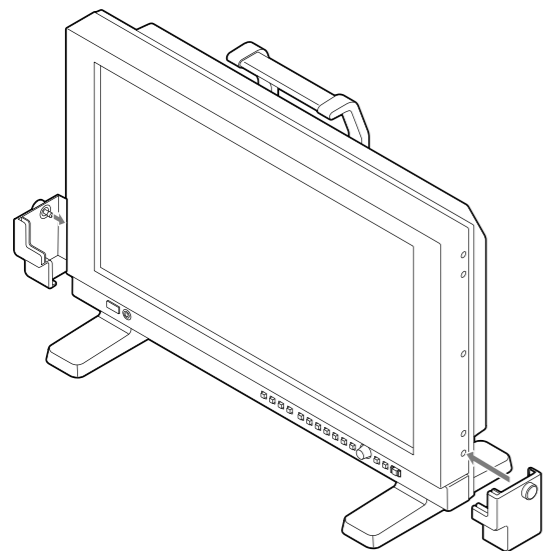
A

イラストはPVM-A170の場合です
The PVM-A170 is used for illustration.
PVM-A170用于插图说明。
PVM-A170用於插圖說明。
그림에는 PVM-A170이 사용되었습니다.

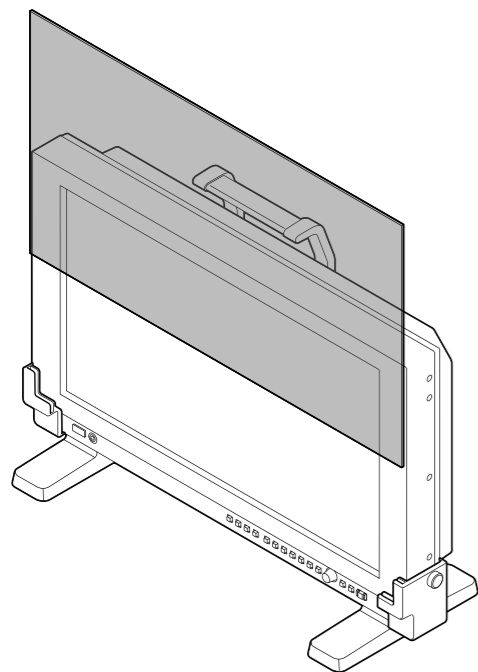
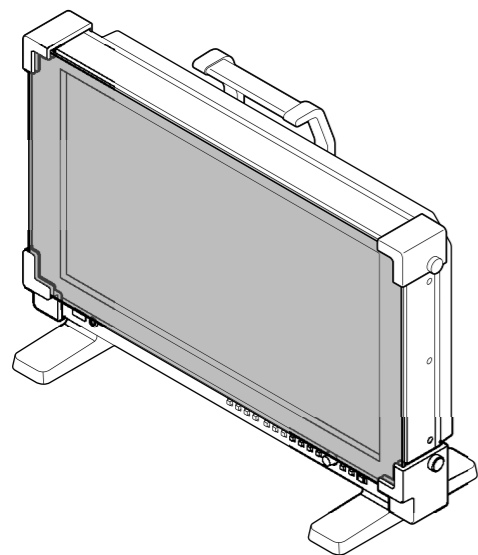
B**C****取り付けかた / Installation / 安装 / 安装 / 설치****日本語****付属品**

保護板 (1)
プロテクションホルダー 上(左/右) / 下(左/右)
クリーニングクロス (1)
取付説明書 (2)

- 1 本体にプロテクションホルダー下(左/右)を手回しネジで固定する。 **A**
- 2 プロテクションホルダー下に保護板を取り付ける。 **B**
- 3 プロテクションホルダー上を保護板を挟みながら取り付け、手回しネジで固定する。 **C**

ご注意

- 保護板を取りはずしたときは、表面が汚れるのを避けるためプロテクションホルダーを装着したまま置いてください。
また、保護板が直接地面などに接しないようにしてください。

English**Supplied Accessories**

Protection cover (1)
Protection holder lower (left and right) / upper (left and right)
Cleaning cloth (1)
Mounting Instructions (2)

- 1 Attach the lower protection holders (left and right) to the unit by hand, using the screws. **A**
- 2 Install the protection cover in the lower protection holders. **B**
- 3 Fit the upper protection holders on the protection cover, and attach them to the unit by hand, using the screws. **C**

Note

- When removing the protection cover, place the protection cover with the protection holders attached to avoid contact with dusty surfaces. Also, do not allow the protection cover to come in contact with a floor.

简体中文**提供的附件**

保护盖板 (1)
下保护架 (左和右) / 上保护架 (左和右)
清洁布 (1)
安装说明书 (2)

- 1 用手将下保护架 (左和右) 安装到装置上, 透过螺丝固定。 **A**
- 2 将保护盖板装入下保护架中。 **B**
- 3 将上保护架固定到保护盖板上, 并将它们手动安装到装置上, 通过螺丝固定。 **C**

注意

- 拆下保护盖板时, 将保护盖板连着保护架放置, 以免接触有灰尘的表面。另外, 请勿让保护盖板接触到地板。

繁體中文**隨附配件**

保護蓋板 (1)
下保護架 (左和右) / 上保護架 (左和右)
清潔布 (1)
安裝說明書 (2)

- 1 用手將下保護架 (左和右) 安裝到裝置上, 透過螺絲固定。 **A**
- 2 將保護蓋板安裝在下保護架。 **B**
- 3 將上保護架固定到保護蓋板上, 然後用手將它們連接到裝置上, 透過螺絲固定。 **C**

注意

- 拆下保護蓋板時, 將保護蓋板連著保護架放置, 以免接觸有灰塵的表面。另外, 請勿讓保護蓋板接觸到地板。

한국어**기본 제공 액세서리**

보호 커버(1)
보호 홀더 하부(좌측 및 우측)/상부(좌측 및 우측)
청소포(1)
장착설명서(2)

- 1 나사와 손을 사용하여 하부 보호 홀더(좌측 및 우측)를 유닛에 장착합니다. **A**
- 2 하부 보호 홀더에 보호 커버를 설치합니다. **B**
- 3 상부 보호 홀더를 보호 커버에 맞춘 다음, 나사와 손을 사용하여 상부 보호 홀더를 유닛에 장착합니다. **C**

주의점

- 보호 커버를 분리하는 경우 먼지가 묻지 않도록 보호 홀더를 부착한 상태로 두십시오. 또한 보호 커버가 바닥에 닿지 않게 하십시오.