



HD MEMORY CARD CAMERA RECORDER

JY-HM360E

ISTRUZIONI



AVCHD™ Progressive

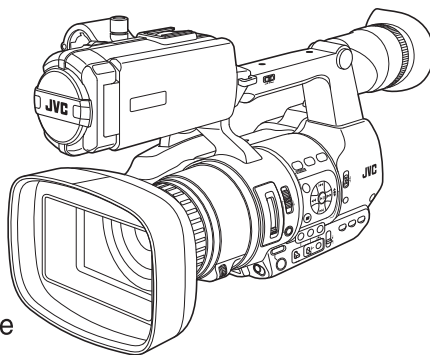

Le caratteristiche tecniche e l'aspetto di questo prodotto sono soggetti a cambiamenti, al fine di migliorare l'apparecchio, senza preavviso.

Controllare l'ultima versione della ISTRUZIONI dal seguente Guida utente mobile. È inoltre possibile scaricare il PDF dal Guida utente mobile.

Guida utente mobile

Quando non si è in casa, si possono consultare le istruzioni dal proprio telefono Android o iPhone.

<http://manual3.jvckenwood.com/pro/mobile/global/>

È possibile visualizzare la Guida utente mobile utilizzando il browser sul proprio telefono Android o iPhone.



Leggere quanto segue prima di iniziare:

Grazie per aver acquistato questo prodotto. Prima di mettere in funzione quest'unità, leggere attentamente le istruzioni per garantire le migliori prestazioni possibili.

Precauzioni di sicurezza

PRECAUZIONI :

La spina di alimentazione deve essere sempre facilmente accessibile.

- In caso di funzionamento irregolare della videocamera, estrarre subito la spina di alimentazione.

ATTENZIONE :

La batteria, la Media camera con la batteria installata e il telecomando con la batteria installata non dovrebbero essere esposti a calore eccessivo, ad esempio a luce solare diretta, fuoco e così via.

ATTENZIONE: PER EVITARE IL PERICOLO DI INCENDI O DI SCOSSE ELETTRICHE, NON LASCIARE L'APPARECCHIO ESPOSTO ALLA PIOGGIA O ALL'UMIDITÀ.

NOTE :

- La piastrina di identificazione e le avvertenze si trovano sul lato inferiore e/o posteriore dell'apparecchio.
- La piastrina con il numero di serie si trova sul supporto della batteria.
- Le informazioni sui dati tecnici e le avvertenze sulla sicurezza dell'alimentatore CA si trovano sui lati superiore e inferiore.

Precauzione per la batteria al litio sostituibile

La batteria usata in questo apparecchio può presentare dei pericoli di incendi o di bruciature di origine chimica in caso di errona manipolazione.

Non ricaricarla, non smontarla, non riscaldarla oltre i 100°C, e non bruciarla. Sostituire la batteria con Panasonic, Sanyo, Sony o Maxell CR2025.

Pericolo di esplosione o rischio di incendio se la batteria viene sostituita in modo erroneo.

- Eliminare prontamente le batterie usate.
- Tenere le batterie fuori dalla portata dei bambini.
- Non smontarle e non gettarle nel fuoco per nessun motivo.

Quando l'apparecchio è installato in un mobile o su uno scaffale, assicurarsi che rimanga spazio sufficiente su tutti i lati per consentire la ventilazione (10 cm o più sui lati, sopra e sul retro).

Non bloccare i fori di ventilazione.

(Se i fori di ventilazione sono bloccati da un giornale o stoffa, ecc. il calore può non riuscire ad emergere.)

Non collocare alcune fiamme esposte, come candele, sopra l'apparecchio.

Quando si gettano le pile, si deve tenere conto dell'ambiente e le norme o leggi locali in materia di rifiuti devono essere strettamente osservate.

L'apparecchio non deve essere esposto a gocciolamenti o schizzi e nessun oggetto con liquidi al suo interno (ad esempio, un vaso) deve essere appoggiato su di esso.

Non puntare l'obiettivo direttamente verso il sole. Ciò potrebbe causare lesioni agli occhi, o disfunzioni nei circuiti interni dell'apparecchio. Tale azione, inoltre, può anche essere all'origine di incendi o scosse elettriche.

AVVERTENZA !

Le note seguenti intendono prevenire possibili lesioni al cliente o danni materiali alla Media camera.

Non trasportare o tenere la Media camera reggendola per il monitor LCD in quanto potrebbe cadere o guastarsi.

Non usare il treppiede su superfici instabili o non perfettamente orizzontali.

La Media camera potrebbe rovesciarsi, con conseguenti possibili seri danni.

AVVERTENZA !

Si sconsiglia di collegare i cavi (Audio/Video, ecc) alla Media camera e di non lasciarla poi appoggiata al televisore poiché, se qualcuno inciampa nei cavi, l'apparecchio può cadere e rimanere danneggiato.

PRECAUZIONI :

- Per prevenire scosse elettriche evitare di aprire l'apparecchio. All'interno non vi sono parti la cui manutenzione possa essere effettuata dal cliente. Eventuali riparazioni devono venire effettuate solamente da personale qualificato.
- Se non si usa l'alimentatore CA per un periodo di tempo prolungato, si raccomanda di scollegare il cavo di alimentazione dalla presa.

PER L'EUROPA

Questo apparecchio è conforme alle regolamentazioni sulla sicurezza delineate nelle direttive europee. Questo apparecchio è stato progettato per essere utilizzato con dispositivi video professionali e può essere utilizzato nei seguenti ambienti:

- Ambienti con controllo delle emissioni elettromagnetiche (adesempio, studi di trasmissione o di registrazione video) e ambienti esterni.

Per ottenere le migliori prestazioni e garantire la compatibilità elettromagnetica, si consiglia di utilizzare cavi che non superino le seguenti lunghezze:

Porta	Cavo	Lunghezza
DC	Cavo esclusivo	1,8 m
USB Mini	Cavo schermato	1,2 m
AV OUT	Cavo esclusivo	1,4 m
HDMI	Cavo schermato	3 m
REMOTE	Cavo esclusivo	1 m
AUDIO INPUT 1/2	Cavo schermato	2 m
HEADPHONE	Cavo esclusivo	3 m
AUX	Cavo schermato	2 m
TC	Cavo schermato	1 m

La corrente in entrata per questo apparecchio è di 1,5 A.

PRECAUZIONE:

Quando sono presenti forti onde o magnetismo elettromagnetico, ad esempio vicino ad un televisore, radio, trasmettitore, trasformatore, motore, ecc., l'immagine e il suono potrebbero essere disturbati. In tal caso, mantenere l'apparato lontano dalle fonti dei disturbi.

Gentile Cliente,

Questa apparecchiatura è conforme alle direttive e alle norme europee relative alla compatibilità elettromagnetica e alla sicurezza elettrica.

Il rappresentante europeo di JVC KENWOOD Corporation è: JVC Technical Services Europe GmbH Konrad-Adenauer-Allee 1-11 61118 Bad Vilbel GERMANIA

PRECAUZIONE :

Per evitare scosse elettriche o danni all'unità, per prima cosa inserire

l'estremità più piccola del cavo di alimentazione nell'alimentatore CA a corrente alternata sino a che non ha più gioco, quindi collegate l'altra estremità del cavo in una presa di corrente alternata.

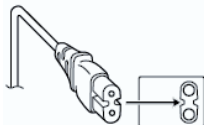
**PER GLI UTENTI EUROPEI****AVVERTENZA:**

Questo è un prodotto di classe A. In un ambiente domestico, questo prodotto potrebbe provocare interferenze radio, nel cui caso è possibile che all'utente venga richiesto di adottare misure adeguate.

I sacchetti di plastica per imballaggio possono provocare soffocamento se vengono usati per coprire la testa. Aprirli stappandoli e tenerli lontani dalla portata di neonati e bambini assicurandosi che vengano smaltiti in modo corretto.

Batterie

La batteria in dotazione è una batteria a ioni di litio. Prima di utilizzare la batteria in dotazione o una batteria opzionale, leggere con attenzione le seguenti avvertenze:

- **Per evitare pericoli**

- ... **non** esporre al fuoco la batteria.
- ... **non** mettere in corto circuito i terminali. Tenere lontano dagli oggetti metallici quando non la si utilizza.

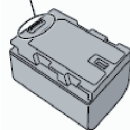
Terminali

Durante il trasporto, portare la batteria in una busta di plastica.

- ... **non** tentare di modificare o smontare la batteria.
- ... **non** esporre la batteria a temperatura superiori a 60°C, poiché potrebbe surriscaldarsi, esplodere o prendere fuoco.
- ... utilizzare solo i caricabatterie indicati.

- **Per prevenire danni e prolungare la durata**

- ... non sottoporla a urti e scosse eccessivi.
- ... caricare la batteria a una temperatura compresa tra 10°C e 30°C. Le basse temperature richiedono un tempo di ricarica maggiore, e in alcuni casi la ricarica può arrestarsi del tutto. Temperature più elevate impediscono la ricarica completa, e in alcuni casi la impediscono del tutto.
- ... conservarla in un luogo fresco e asciutto. Un'esposizione prolungata a temperature elevate aumenta la scarica naturale e riduce la durata della batteria.
- ... Mantenere un livello della batteria () del 30 % se non si ha intenzione di utilizzare il pacco batteria per un lungo periodo di tempo.
- ... rimuovere la batteria dal caricabatteria o dall'apparecchio che alimenta quando questi ultimi non vengono utilizzati, poiché alcuni apparecchi consumano corrente anche se spenti.
- ... non far cadere né sottoporre a urti violenti.

Contenuto

Introduzione

Precauzioni di sicurezza	2
Contenuto	5
Funzioni principali	7
Precauzioni per un Uso corretto	9
Modalità di funzionamento	12
Nomi delle parti	14
Pannello di controllo laterale	16
Alloggiamento SD	17
Terminale posteriore	17
Monitor LCD	18
Sezione obiettivo	19
Diagramma di sistema di base	20

Preparazioni

Impostazioni e regolazioni prima dell'uso	21
Regolazione del cinturino impugnatura	21
Collegamento di un Microfono esterno	21
Collegamento del treppiede	21
Apertura/chiusura del coperchio della lente	21
Montaggio/smontaggio del cappuccio	22
Alimentazione	22
Uso del pacco batterie	22
Uso dell'alimentazione CA (DC IN Power) ...	24
Visualizzazione stato alimentazione	24
Accensione/Spengimento	25
Impostazioni iniziali	26
Appare sul monitor LCD e sul mirino	28
Schermata di visualizzazione	28
Schermata di stato	29
Schermata Modalità USB	29
Visualizzazione avvertenza	29
Regolazione del monitor LCD e del mirino	30
Regolazione del monitor LCD	30
Regolazione del mirino	31
Assegnazione delle funzioni ai pulsanti utente	32
Spia del conteggio	32
Scheda SD	33
Schede utilizzabili	33
Formattazione (inizializzazione) delle schede SD	35
Ripristino della scheda SD	36
Clip registrati sulle schede SD	37
Funzione di blocco del funzionamento	38

Ripresa

Procedure di ripresa fondamentali	39
Selezione di Definizione del sistema, Formato file e Formato video	40
Operazione di zoom	41
Funzionamento della focalizzazione	42
Regolazione della messa a fuoco con il Rilevamento volti	44
Utilizzo di selezione scena	46
Regolazione della luminosità	48
Regolazione dell'iride	48
Impostazione del guadagno	49
Impostazione dell'otturatore elettronico	50
Regolazione del Bilanciamento del bianco	51
Regolazione dell'immagine della Videocamera	54
Uso della stabilizzazione dell'immagine	55
Registrazione audio	55
Monitoraggio dell'audio durante la registrazione usando una Cuffia	57
Codice temporale e Bit dell'utente	58
Impostazione del generatore codice temporale	59
Impostazione del bit utente	61
Sincronizzazione del Codice temporale con un'altra videocamera	62
Impostazione della forma a zebra	63
Visione immediata dei clip registrati (Revisione clip)	64
Suddivisione libera dei clip (Trig taglio clip)	65
Registrazione di serie	65
Dual Rec	66
Backup Rec	67
Registrazione speciale	69
Pre registrazione	69
Registrazione continua clip	70
Registrazione fotogrammi	71
Registrazione a intervalli	72

Riproduzione

Riproduzione dei clip registrati	74
Schermata miniature	74
Azioni	76
Riproduzione	77
Eliminazione dei clip	78
Aggiunta/eliminazione del contrassegno OK ...	79
Selezione ed esecuzione delle operazioni sul clip multipli	80
Selezione casuale di clip multipli	80
Selezione consecutiva di clip multipli	80
Tagliare i clip registrati	81

Introduzione

Visualizzazione menu e impostazioni dettagliate

Operazioni fondamentali nella schermata del menu	83
Visualizzazione e descrizione della schermata del menu	84
Immissione del testo con la tastiera software	85
Schema gerarchico della schermata di menu	86
Menu Camera Function	87
Voce User Switch Set	88
Menu Camera Process	90
Voce Detail/Adjust	92
Voce White Balance	92
Menu TC/UB	93
Menu LCD/VF	94
Voce Shooting Assist	95
Voce Marker Settings	95
Voce Display Settings	96
Menu A/V Set	98
Voce Video Set	98
Voce Audio Set	99
Menu System	101
Voce Record Set	102
Aggiunta/Modifica delle voci del menu usate frequentemente (Favorites Menu)	106
Aggiunta di voci di menu al Favorites Menu	106
Modifica del Favorites Menu	107

Visualizzazione/Schermata di stato

Schermata di visualizzazione in modalità Videocamera	110
Schermata di visualizzazione in modalità Multimediale	114
Schermata di stato	116

Caratteristiche della videocamera

Visualizzazioni contrassegno e area di sicurezza (solo modalità Videocamera)	117
Abbellire il tono della pelle (Modalità bella pelle)	117
Uscita barre di colore	117
Regolazione della matrice colori	118
Configurazione dei file di impostazione	119
Salvataggio dei file di impostazione	119
Caricamento di un file di impostazione	120
Eliminazione dei file di impostazione	121

Collegamento di dispositivi esterni

Caricamento delle clip sul PC	122
Collegamento a un monitor esterno	123
Collegamento ad una cuffia	124
Collegamento a un telecomando cablato	124

Altro

Messaggi di errore e azioni	125
Lampeggio della spia tally	126
Segnale di avvertenza	126
Risoluzione dei problemi	127
Dati tecnici	129
Indice	132

6 Contenuto

Simboli usati

- Avvertenza** : Descrive le precauzioni riguardanti il funzionamento di questo prodotto.
- Nota** : Descrive le informazioni di riferimento, come le funzioni e le limitazioni sull'uso di questo prodotto.
-  : Indica i numeri delle pagine di riferimento e le voci di riferimento.

Contenuto di questo manuale

- Tutti i diritti riservati da JVC KENWOOD Corporation. La duplicazione non autorizzata o la ristampa del presente manuale, in tutto o in parte, è severamente vietata.
- Al fine di migliorare il prodotto, i design illustrati, le specifiche ed altre informazioni contenute in questo manuale sono soggetti a cambiamenti senza preavviso.
- AVCHD Progressive e il logo AVCHD Progressive sono marchi di fabbrica di Panasonic Corporation o Sony Corporation.
- XDCAM EX è un marchio della Sony Corporation.
- I loghi SDXC e SDHC sono marchi di SD-3C, LLC.
- HDMI (High-Definition Multimedia Interface) e  sono marchi di HDMI Licensing, LLC.
- QuickTime, Final Cut Pro, iPhone, iPad, iPod touch, iOS, Mac OS e Safari sono marchi di Apple Inc., registrati negli Stati Uniti e in altri paesi.
- Android, Google Chrome e Nexus sono marchi di fabbrica e/o marchi di fabbrica registrati di Google Inc.
- Codice QR è un marchio registrato di Denso Wave Incorporated.
- Dolby e il simbolo doppia D sono marchi di Dolby Laboratories.
- Microsoft, Windows, Windows Vista, e Internet Explorer sono marchi registrati o marchi di Microsoft Corporation negli Stati Uniti e/o in altri paesi.
- Il nome dell'azienda Fontworks, Fontworks, e il nome dei caratteri sono marchi registrati di Fontworks Inc.
- Gli altri nomi di prodotti e aziende compresi nel presente manuale di istruzioni sono marchi e/o marchi registrati delle rispettive società. Nel presente manuale sono stati omissi marchi quali TM e [®].

Funzioni principali

Sensore CMOS retroilluminato da 1/2,3 pollici con 18,91M pixel e luminoso "obiettivo F1,2"

Questo registratore videocamera è dotato di un sensore CMOS retroilluminato con 18,91M pixel. Insieme al luminoso "obiettivo F1,2 GT JVC", vengono ottenute riprese ad alta sensibilità, catturando video ad alta risoluzione e con aspetto 3D. Video nitidi e luminosi di più alta definizione possono essere registrati con meno disturbi anche nelle scene scure e riprese in interni.

Funzione "Selezione scena" a un tocco per impostare la modalità di ripresa appropriata in base alla situazione di ripresa

Questo registratore videocamera è dotato di un pulsante a un tocco per selezionare una modalità appropriata per ridurre la scarsa integrità di ripresa, come la differenza di illuminazione nelle scene interne ed esterne, il controluce e la sovraesposizione. Questo è un grande aiuto per le riprese di eventi importanti come i matrimoni o altri dove non c'è posto per la scarsa qualità o le riprese malriuscite.

Design elegante ed ergonomico

Questo registratore videocamera HD palmare compatto presenta un senso di equilibrio ben progettato ed è molto mobile. Alcuni parti sul registratore videocamera, per esempio il "pulsante REC" e la "leva dell'impugnatura per lo zoom" sull'impugnatura, il "pulsante regolazione/impostazione videocamera" e lo "slot della scheda", sono "facilmente accessibili durante la ripresa". I terminali di ingresso e di uscita sono anche strategicamente posizionati per dare facile accesso alla connessione via cavo. Inoltre, è anche possibile personalizzare e preselezionare le funzioni usate più di frequente in uno dei 7 pulsanti di funzionamento.

Motore di imaging di alta qualità FALCONBRID di proprietà JVC

Il motore di imaging di alta qualità FALCONBRID evita elaborazioni superflue, grazie alla presenza su un singolo chip dell'elaborazione della videocamera e della compressione delle immagini. Le immagini provenienti dai dispositivi di imaging vengono compresse ed elaborate senza alcuna perdita, ottenendo così immagini di alta qualità.

Supporta più formati di codifica e di file

Questo registratore videocamera supporta i principali formati di file, come FinalCutPro™ nativo “MOV”, XDCAMEX™ compatibile con “MP4” e compatibile con AVCHD “MTS”. Supporta anche la qualità dell'immagine ad alta definizione di 35 Mbps in formato MPEG-2 e 28 Mbps in formato AVCHD. Inoltre, per H.264, la modalità “ad alta definizione” (50 Mbps) cattura in modo vivido i soggetti in movimento rapido con un'alta risoluzione quasi libera dal disturbo a blocchi.

Slot flessibile doppia scheda SD

Due slot schede per le “schede di memoria SDHC/SDXC” economiche e utilizzabili sono disponibili per i supporti di registrazione. Con il sistema a doppio slot per le schede SD, è possibile eseguire una registrazione senza interruzioni e continua per molte ore con “Registrazione relè”, creare clip degli stessi contenuti allo stesso tempo con “Registrazione doppia” e scattare immagini fisse su una scheda mentre si preme avvio/arresto durante la registrazione simultanea con “Registrazione di backup”.

Il flusso di lavoro mobile ed efficiente supporta svariate situazioni e consente di registrare i momenti memorabili, dalle riprese ENG (Raccolta elettronica notizie) a quelle di matrimoni e altri eventi.

Comoda registrazione continua di clip per la gestione e la modifica dei file

Varie riprese di sequenze “dall'inizio fino alla fine della registrazione” possono essere unificate e registrate in un unico file nella scheda SD. Questo riduce la quantità di carico di lavoro necessario per modificare le riprese di matrimoni e altri eventi che durano varie ore.

Messa a fuoco automatica e altre varie funzioni di assistenza alla ripresa

Quando si utilizza la messa a fuoco automatica e la messa a fuoco allargata, la ghiera Focus/Zoom può essere impostata forzatamente sulla modalità di messa a fuoco per migliorare ulteriormente l'assistenza durante la ripresa.

Disposizione professionale degli interruttori e varie impostazioni dei parametri video

Gli interruttori per Guadagno e Bilanciamento del bianco si trovano sul pannello laterale, per consentire passaggi rapidi a seconda della scena da registrare.

I parametri di immagine, come gamma e matrici di colori, sono anch'essi disponibili nel menu per la regolazione dei toni preferiti.

Dotato di mirino a colori da 0,24 pollici e 1,56M pixel, display LCD da 3,5 pollici e 920K pixel

Il mirino di serie ad alte prestazioni consente di catturare i soggetti in modo più accurato in base allo scopo e al concetto della ripresa. Inoltre, il monitor LCD da 3,5 pollici e 920K pixel migliora ulteriormente la funzione di ripresa. La posizione di regolazione della retroilluminazione sul monitor LCD può essere impostata su 3 passaggi per aumentare la luminosità, migliorando così la visibilità.

Microfono stereo integrato, ingresso audio XLR a 2 canali (interruttore linea/microfono, alimentazione phantom) e terminale di ingresso Mini Jack per ricevitore microfono wireless

Il registratore videocamera è dotato di circuiti analogici ad alte prestazioni. Grazie all'ampia gamma dinamica, i suoni morbidi e i suoni forti possono essere registrati senza distorsione rispetto ai modelli precedenti.

Precauzioni per un Uso corretto

Luoghi di utilizzo e deposito

- Temperatura ambiente e umidità ammesse
Utilizzare questa unità entro la gamma di temperatura concessa da 0 °C a 40 °C e con un'umidità relativa del 30 % a 80 %. L'utilizzo di questa unità a temperature o umidità al di fuori della gamma ammessa potrebbe causare malfunzionamento e influire gravemente sugli elementi del sensore CMOS, causando la comparsa di macchie bianche. È opportuno prestare estrema attenzione durante l'uso.
- Forti onde elettromagnetiche o magnetismo
Potrebbero verificarsi disturbi nell'immagine o nel suono, e i colori potrebbero essere sbagliati, qualora la presente unità venga usata vicino ad un'antenna di trasmissione radiofonica o televisiva, in luoghi in cui forti campi magnetici sono generati da trasformatori, motori, ecc., o vicino a dispositivi che emettono onde radio, come ricetrasmittitori o telefoni cellulari.
- Utilizzo di un microfono wireless vicino all'unità
Quando un microfono wireless o un sintonizzatore di microfono wireless vengono usati vicino alla presente unità, durante la registrazione, il sintonizzatore potrebbe raccogliere rumori.
- Evitare di utilizzare o collocare l'unità nei seguenti luoghi.
 - Luoghi soggetti a temperature calde o fredde estreme
 - Luoghi con eccessivo sporco o polvere
 - Luoghi molto bagnati o umidi
 - Luoghi in cui siano presenti fumi o vapori, come vicino ad un fornello da cucina
 - Luoghi soggetti a forti vibrazioni o superfici instabili
 - In un'auto parcheggiata sotto la diretta luce del sole o vicino a un termosifone per molte ore
- Non posizionare l'unità in luoghi che sono soggetti a radiazioni o raggi X, o in luoghi in cui sono presenti gas corrosivi.
- Evitare che l'unità venga bagnata con acqua. (Specialmente quando si fanno le riprese sotto la pioggia)
- Evitare che l'unità si bagni quando si fanno riprese sulla spiaggia. Inoltre, sabbia e sale potrebbero attaccarsi alla struttura. Pulire l'unità dopo l'uso.
- Proteggere l'unità per evitare che la polvere penetri quando la si utilizza in luoghi soggetti a polvere di sabbia.

Trasporto della videocamera

- Durante il trasporto non lasciar cadere e non urtare l'unità contro oggetti rigidi.

Risparmio energetico

- Quando l'unità non viene usata, impostare l'interruttore di [POWER ON/OFF] su "OFF", per ridurre il consumo di alimentazione.

Manutenzione

- Spegnerne l'alimentazione prima di eseguire qualsiasi manutenzione.
- Pulire la superficie esterna dell'unità con un panno morbido. Non pulire la struttura con benzene o con un diluente. Una tale procedura potrebbe fondere o offuscare la superficie. Se l'apparecchio è estremamente sporco, bagnare un panno con un detergente neutro, pulire la struttura e utilizzare un panno pulito per rimuovere il detergente.

Batteria ricaricabile

- Assicurarsi di utilizzare solo le batterie specificate. Non garantiamo la sicurezza e le prestazioni di questo dispositivo, se viene utilizzata una batteria diversa da quelle specificate.
- Per i dettagli, fare riferimento a "ISTRUZIONI" della batteria.

Monitor LCD e Mirino

- Il monitor LCD e lo schermo del mirino sono realizzati utilizzando tecnologia ad alta precisione. Potrebbero apparire punti neri sulla schermata del monitor LCD e del mirino oppure potrebbero non spengersi punti rossi, blu e/o bianchi. Comunque, non si tratta di un malfunzionamento e queste macchie non vengono registrate sulla scheda SD.
- Se si utilizza l'unità continuamente per un lungo periodo di tempo, i caratteri visualizzati nel mirino potrebbero rimanere temporaneamente sullo schermo. Questo non viene registrato sulla scheda SD. Non appariranno dopo aver spento e acceso di nuovo l'alimentazione.
- Se si utilizza l'unità in un luogo freddo, le immagini sullo schermo potrebbero apparire sfasate, ma ciò non indica un malfunzionamento. Le immagini sfasate non saranno registrate sulla scheda SD.
- Non premere con forza contro una superficie né sottoporla a forti impatti. In caso contrario, si potrebbero danneggiare o rompere gli schermi.
- Potrebbe apparire del disturbo nel mirino quando si passa tra il video live e le immagini in riproduzione.
- A causa delle caratteristiche del mirino, potrebbero apparire dei colori sulle immagini quando si battono gli occhi. Ciò non influisce sulle immagini registrate o sull'uscita HDMI.

Schede SDHC/SDXC

- Nel presente manuale si fa riferimento alla scheda SDHC/SDXC utilizzando il termine scheda SD.
- Questo registratore videocamera salva le immagini e l'audio registrati sulla scheda SD (venduta separatamente) inserita nell'apposito alloggiamento.
- Se la scheda SD contiene file registrati da dispositivi diversi da questo registratore videocamera o file salvati da un PC, il tempo registrabile potrebbe essere inferiore oppure i dati potrebbero non essere registrati correttamente. Inoltre, lo spazio restante sulla scheda potrebbe non aumentare, perfino se i file vengono eliminati usando un PC.
- Per i dettagli riguardo le combinazioni di schede SD utilizzabili e all'impostazione del formato, fare riferimento a quanto segue.
(☞ pag. 33 [Schede utilizzabili])

* L'utilizzo di schede diverse da quelle di Panasonic, TOSHIBA o SanDisk potrebbe causare errori di registrazione o perdita di dati.

Maneggio delle Schede SD

- L'indicatore di stato si accende in rosso durante l'accesso ai dati contenuti nella scheda SD. Non rimuovere la scheda SD durante l'accesso ai dati (ad esempio, registrazione, riproduzione o formattazione), né spegnere l'alimentazione o rimuovere la batteria e l'adattatore CA.
- Non utilizzare o conservare la scheda SD in un luogo soggetto a elettricità statica o disturbi elettrici.
- Non posizionare la scheda SD vicino a luoghi esposti a forti campi magnetici o onde radio.
- L'inserimento errato della scheda SD potrebbe causare danni all'unità o alla scheda SD.
- Non siamo responsabili della perdita accidentale dei dati memorizzati sulla scheda SD. Effettuare il backup di tutti i dati importanti.
- Utilizzare la scheda SD rispettando le condizioni d'uso indicate.
Non utilizzarla nei seguenti luoghi:
Luoghi soggetti alla luce diretta del sole, a elevata umidità o corrosione, in prossimità di apparecchiature termiche, in luoghi sabbiosi o polverosi o all'interno dell'auto sotto il sole con le portiere e i finestrini chiusi.
- Non piegare o far cadere la scheda SD, né sottoporla a forti urti o vibrazioni.
- Non schizzare la scheda SD con acqua.
- Non smontare né modificare la scheda SD.
- Non toccare i terminali con le dita o con un oggetto metallico.
- Evitare che polvere, sporco, acqua o altri oggetti aderiscano ai terminali.
- Non rimuovere l'etichetta né incollare altre etichette o adesivi sulle schede SD.

- Non utilizzare matite o penne a sfera per scrivere sulle schede SD. Utilizzare esclusivamente penne a base d'olio.
- Se si formatta (inizializza) la scheda SD, tutti i dati registrati sulla stessa, inclusi i dati video e i file di impostazione, saranno eliminati.
- Si consiglia di utilizzare schede formattate (inizializzate) su questa videocamera.
 - La scheda SD potrebbe danneggiarsi se il registratore videocamera non è azionato correttamente. La formattazione (inizializzazione) della scheda SD potrebbe consentirne il funzionamento corretto.
 - Le schede SD formattate (inizializzate) su altre videocamere, computer o periferiche potrebbero non funzionare correttamente. In questo caso, formattare (inizializzare) la scheda SD su questo registratore videocamera.
- Se si vogliono eliminare tutte le informazioni cancellando i dati, consigliamo di utilizzare un software disponibile in commercio creato appositamente a tale scopo, o di distruggere fisicamente la scheda SD con un martello, ecc. Quando si esegue la formattazione o la cancellazione dei dati mediante il registratore videocamera, vengono modificate solo le informazioni relative alla gestione dei file. I dati non vengono completamente cancellati dalla scheda SD.
- Alcune schede SD disponibili in commercio potrebbero risultare più difficili da estrarre dall'unità. Rimuoverle facendo leva sulla fessura sulle schede stesse.
 - Sarà più facile rimuovere le schede dopo alcune volte.
 - Non incollare adesivi sulle schede.



- La scheda SD potrebbe saltare quando la si rimuove. Fare attenzione a non perderla.

Avvisi sulla licenza

- MPEG LA AVC
QUESTO PRODOTTO DISPONDE DI LICENZA CONFORMEMENTE AL PORTAFOGLIO DI LICENZA AVC PER L'USO PERSONALE DA PARTE DI UN CONSUMATORE O ALTRI UTILIZZI NON RETRIBUITI FINALIZZATI A (I) LA CODIFICA VIDEO IN BASE ALLO STANDARD AVC ("AVC VIDEO") E/O (II) LA DECODIFICA DI VIDEO AVC CODIFICATI DA UN CONSUMATORE NEL CORSO DI UN'ATTIVITÀ PRIVATA E/O OTTENUTA DA UN FORNITORE VIDEO AVENTE LICENZA DI FORNIRE VIDEO AVC.
NON VIENE GARANTITA, NEPPURE IN MODO IMPLICITO, ALCUNA LICENZA PER ALTRI UTILIZZI. MAGGIORI INFORMAZIONI DISPONIBILI PRESSO MPEG LA, L.L.C. VEDERE
[HTTP://WWW.MPEGLA.COM](http://www.mpegla.com)
- Brevetto MPEG LA MPEG-2
QUALSIASI USO DI QUESTO PRODOTTO DIVERSO DA QUELLO PERSONALE CONFORME ALLO STANDARD MPEG-2 PER LA CODIFICA DI INFORMAZIONI VIDEO PER I MEDIA COMPRESSI È ESPRESSAMENTE VIETATO IN ASSENZA DI PERMESSO DERIVANTE DA BREVETTI APPLICABILI NEL PORTAFOGLIO BREVETTI MPEG-2. LICENZA DISPONIBILE DA MPEG LA, LLC, 6312 S. LICENZA DISPONIBILE DA MPEG LA, LLC, 6312 S. Fiddlers Green circle, Suite 400E, Greenwood Village, Colorado 80111 U.S.A.

Copyright

- Qualsiasi registrazione eseguita con questo registratore videocamera che venga riprodotta a scopo di lucro o in pubblico potrebbe infrangere i diritti del titolare della stessa.
Non utilizzare le registrazioni per scopo diversi dalla fruizione personale senza previo consenso del titolare della stessa.

Altro

- Non inserire oggetti diversi dalla scheda di memoria nell'alloggiamento per schede.
- Non ostruire la presa d'aria dell'unità.
Così facendo, le parti interne dell'unità possono surriscaldarsi e causare bruciature e incendi.
- Non posizionare alcun oggetto nell'unità videocamera.
Metallo e articoli infiammabili che penetrano dalla presa d'aria e dai connettori possono provocare incendi o scosse elettriche.
- Non spegnere [POWER ON/OFF] l'interruttore né rimuovere il cavo di alimentazione durante la registrazione o la riproduzione.
- La videocamera potrebbe non visualizzare immagini stabili per alcuni secondi subito dopo l'accensione; ciò non indica un malfunzionamento.
- Quando i terminali di uscita del segnale video non sono in uso, applicare gli appositi coperchi onde evitare di danneggiarli.
- Non far cadere l'unità né sottoporla a forti urti o vibrazioni in quanto è un apparecchio di precisione.
- Prestazioni ottiche dell'obiettivo
A causa delle prestazioni ottiche della lente, i fenomeni di divergenza di colore (aberrazione cromatica da ingrandimento) potrebbero verificarsi alla periferia dell'immagine. Non si tratta di un malfunzionamento della videocamera.
- Potrebbe apparire un disturbo dell'immagine quando si cambiano le modalità.
- Se collocato sul lato, il rilascio di calore diminuisce.
- Utilizzare l'adattatore CA in dotazione come alimentazione. Non usare l'alimentatore CA in dotazione con altri dispositivi.
- Quando i connettori in dotazione con i coperchi di protezione connettori non sono in uso, inserirli per evitare di danneggiare i connettori.
- Questa videocamera fa uso dei font della Fontworks Inc.
- Questa videocamera fa uso di M+ FONTS.

Modalità di funzionamento

Questo registratore videocamera prevede tre modalità di funzionamento: Videocamera, Multimediale e USB.

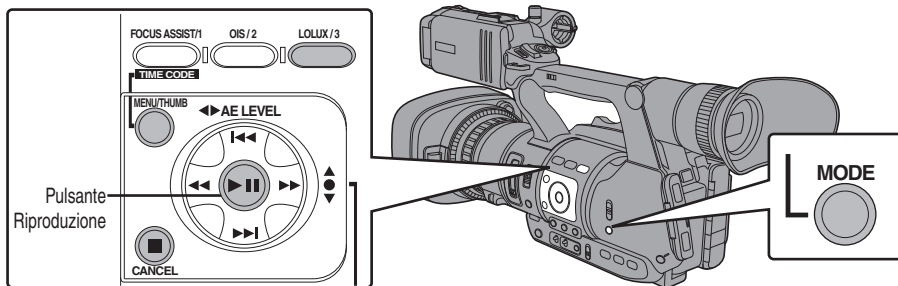
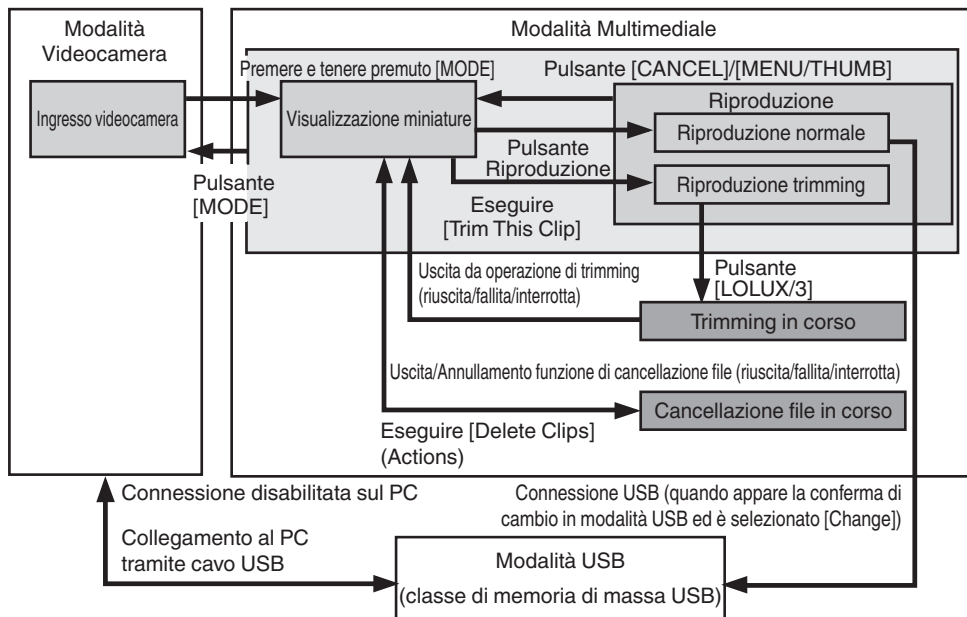

Modalità di funzionamento	Descrizione
Modalità Videocamera	<ul style="list-style-type: none"> • Questa è la modalità di ripresa della videocamera. All'accensione il registratore videocamera si avvia in modalità Videocamera. • Le immagini della videocamera vengono emesse sul mirino e sul monitor LCD. Quando si inserisce una scheda SD, il registratore videocamera entra in modalità di attesa registrazione. "STBY" appare sull'area di visualizzazione della modalità di funzionamento del monitor LCD e del mirino. • Premere il pulsante di attivazione [REC] per avviare la registrazione. <p>Nota : _____</p> <ul style="list-style-type: none"> • La riproduzione della scheda SD non è possibile in modalità Videocamera. Tuttavia, è possibile controllare il clip video registrato più di recente. (☞ pag. 64 [Visione immediata dei clip registrati (Revisione clip)])
Modalità Multimediale	<ul style="list-style-type: none"> • Questa modalità consente di riprodurre o eliminare i clip registrati sulla scheda SD. • Quando si inserisce una scheda SD riproducibile, la schermata delle miniature o di riproduzione viene visualizzata sul mirino e sul monitor LCD. • Premere il pulsante di selezione [MODE] per entrare in modalità Multimediale quando non si riprende in modalità Videocamera. Quando il registratore videocamera si trova in modalità Multimediale, sono visualizzate le miniature del supporto selezionato.
Modalità USB	<ul style="list-style-type: none"> • Questa modalità consente il collegamento al PC e il trasferimento dei file dalla scheda SD al PC. • Quando la videocamera è collegata al cavo USB, appare il messaggio "Change to USB Mode?". Selezionare [Change] e premere il pulsante Imposta per passare alla modalità USB. (☞ pag. 122 [Caricamento delle clip sul PC]) • In modalità USB, il registratore videocamera viene riconosciuto dal PC collegato come unità periferica. (Solo classe di memoria di massa USB) Disabilitare la connessione al PC e rimuovere il cavo USB dal registratore videocamera per passare alla modalità Videocamera. (☞ pag. 122 [Caricamento delle clip sul PC]) <p>Nota : _____</p> <ul style="list-style-type: none"> • Quando durante la registrazione è collegato il cavo USB, appare il messaggio dopo l'arresto della registrazione. • Se la riproduzione è in corso, il messaggio appare una volta che i file sono stati chiusi automaticamente, ossia quando la riproduzione viene fermata. • I file sul PC non possono essere scritti sulla scheda SD.

Nomi delle parti

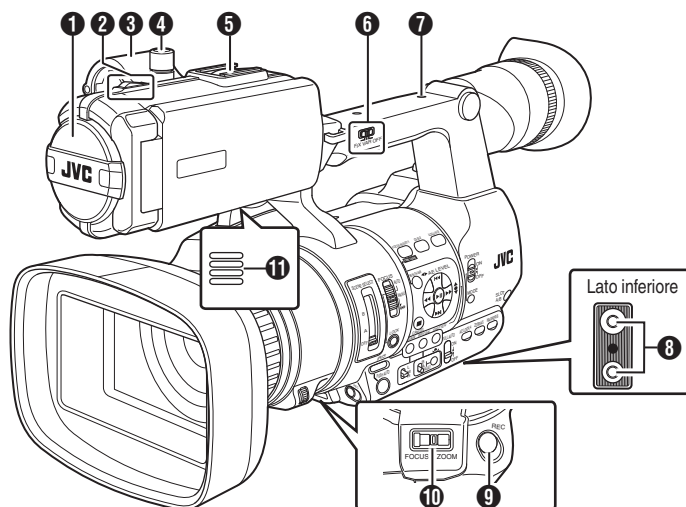

- 1** Microfono incorporato
(☞ pag. 55 [Registrazione audio])
- 2** Spia del conteggio
(☞ pag. 32 [Spia del conteggio])
(☞ pag. 126 [Lampeggio della spia tally])
- 3** Portamicrofono
(☞ pag. 21 [Collegamento di un Microfono esterno])
- 4** Manopola di blocco portamicrofono
(☞ pag. 21 [Collegamento di un Microfono esterno])
- 5** Pattino di guida
Per il montaggio di accessori e luci venduti separatamente.
- 6** [FIX/VAR/OFF] Interruttore velocità Zoom
(☞ pag. 41 [Operazione di zoom])
Per cambiare la velocità dello zoom della leva dello zoom **7** dal manico.
- 7** Foro di montaggio dell'accessorio
- 8** Foro di montaggio del treppiede
(☞ pag. 21 [Collegamento del treppiede])
- 9** [REC] Pulsante di attivazione registrazione
Consente di avviare/arrestare la registrazione. È inoltre possibile modificare la sua funzione nel menu.
(☞ pag. 88 [Front REC])
- 10** [FOCUS/ZOOM] Interruttore di funzionamento
Per l'operazione di messa a fuoco utilizzando la ghiera di messa a fuoco/zoom, impostare l'interruttore di funzionamento [FOCUS/ZOOM] su "FOCUS". Per il funzionamento dello zoom, impostarlo su "ZOOM".
(☞ pag. 41 [Operazione di zoom])
(☞ pag. 43 [Funzionamento della focalizzazione])
- 11** Altoparlante di controllo
(☞ pag. 77 [Uscita audio durante la riproduzione])
- 12** Mirino
(☞ pag. 30 [Regolazione del monitor LCD e del mirino])
- 13** Leva di regolazione della visibilità
(☞ pag. 30 [Regolazione del monitor LCD e del mirino])
- 14** Conchiglia per oculare
Impedisce che la luce esterna entri nello schermo del mirino e nella visione del cameraman.
- 15** Batteria
(☞ pag. 22 [Uso del pacco batterie])
- 16** [] Jack delle cuffie (Φ3,5 mm)
(☞ pag. 57 [Monitoraggio dell'audio durante la registrazione usando una Cuffia])
- 17** [AUX] Terminale di ingresso AUX (Φ3,5 mm)
Per il collegamento a un ricevitore come un microfono wireless.

Nota : _____

- Questo pulsante è interconnesso al pulsante [REC] **16** sull'impugnatura e il pulsante [REC/HOLD] **26** nella parte alta del manico.

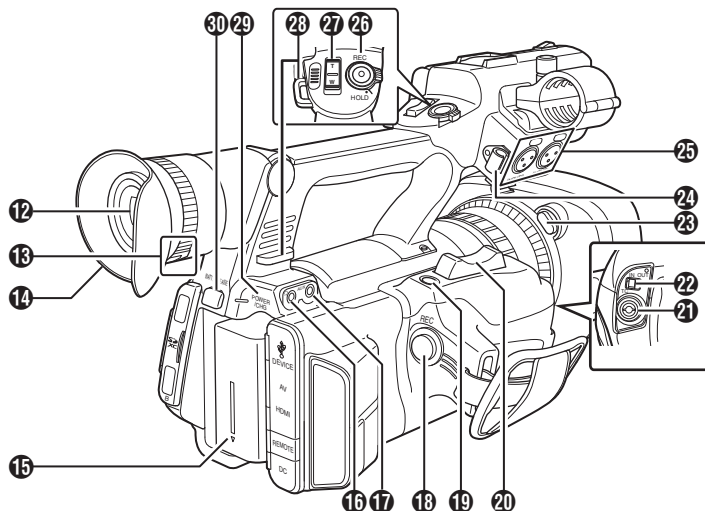

18 [REC] Pulsante di attivazione registrazione
Consente di avviare/arrestare la registrazione.

Nota : _____

- Questo pulsante è interconnesso al pulsante [REC] **9** sul fondo della lente e al pulsante [REC/HOLD] **26** nella parte alta del manico.

19 [C.REVIEW/7] Revisione Clip/Tasto 7 per utente
Per controllare le immagini catturate più di recente.

(☞ pag. 64 [Visione immediata dei clip registrati (Revisione clip)])

E anche possibile utilizzarlo come pulsante utente assegnandogli una funzione specifica nelle impostazioni del menu.

(☞ pag. 32 [Assegnazione delle funzioni ai pulsanti utente])

20 Leva dello zoom sull'impugnatura
(☞ pag. 41 [Uso della leva dello zoom sull'impugnatura])

21 [TC] Terminale ingresso/uscita TC
(☞ pag. 58 [Codice temporale e Bit dell'utente])

22 [IN/OUT] Interruttore di selezione TC IN/OUT
(☞ pag. 62 [Sincronizzazione del Codice temporale con un'altra videocamera])

23 Pulsante di rilascio del cappuccio
(☞ pag. 22 [Montaggio/smontaggio del cappuccio])

24 Morsetto cavo microfono esterno
(☞ pag. 21 [Collegamento di un Microfono esterno])

25 [INPUT1/INPUT2] Terminale ingresso audio 1, 2 (XLR 3 pin x 2)
(☞ pag. 21 [Collegamento di un Microfono esterno])

26 [REC/HOLD] Interruttore blocco/pulsante di attivazione registrazione
Consente di avviare/arrestare la registrazione. Impostare l'interruttore su [HOLD] per bloccare il pulsante di attivazione [REC].

Nota : _____

- Questo pulsante è interconnesso al pulsante [REC] **13** sull'impugnatura e al pulsante [REC] **9** sul fondo della lente.
- Il pulsante [REC] **18** sull'impugnatura e il pulsante [REC] **9** sul fondo della lente non saranno bloccati.

27 Leva dello zoom sul manico
(☞ pag. 41 [Uso della leva dello zoom sul manico])

28 Montaggio cinghia a spalla (x2)
Consente di montare una cinghia a spalla (venduta separatamente).

Avvertenza : _____

- Accertarsi di utilizzare una cintura a spalla sufficientemente robusta da sostenere il peso di questo registratore videocamera.
- Se la cinghia a spalla non è fissata opportunamente, il registratore videocamera potrebbe cadere causando lesioni personali. Consultare il manuale di istruzioni fornito con la cinghia a spalla prima dell'utilizzo.

29 [POWER/CHG] Spia indicatrice di alimentazione/carica
(☞ pag. 22 [Uso del pacco batterie])

30 [BATT. RELEASE] Tasto di rilascio del Blocco della batteria
(☞ pag. 23 [Rimozione della batteria])

I Pannello di controllo laterale

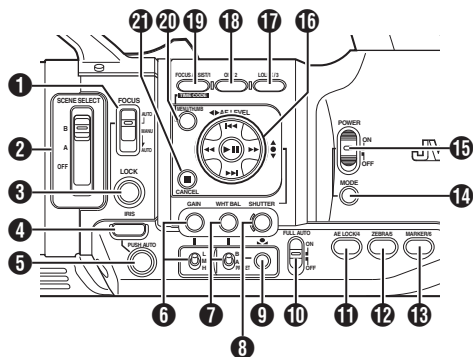

- 1** [FOCUS AUTO / MANU / ➔AUTO] Interruttore di messa a fuoco
(☞ pag. 43 [Funzionamento della focalizzazione])
- 2** [SCENE SELECT] Interruttore di selezione scena
(☞ pag. 46 [Utilizzo di selezione scena])
- 3** [LOCK] Pulsante blocco messa a fuoco automatica
- 4** [IRIS] Pulsante di selezione dell'iride automatico/manuale
(☞ pag. 48 [Regolazione dell'iride])
- 5** [PUSH AUTO] Pulsante iride automatica "push"
(☞ pag. 48 [Regolazione dell'iride])
- 6** [GAIN] Pulsante di selezione del guadagno automatico/manuale / [L/M/H] Interruttore di selezione della sensibilità
(☞ pag. 49 [Impostazione del guadagno])
- 7** [WHT BAL] Pulsante di selezione del bilanciamento del bianco automatico/manuale / [B/A/PRESET] Interruttore di selezione
(☞ pag. 51 [Regolazione del Bilanciamento del bianco])
- 8** [SHUTTER] Pulsante di selezione della velocità dell'otturatore automatico/manuale
(☞ pag. 50 [Impostazione dell'otturatore elettronico])
- 9** [●] Pulsante "one push" Bilanciamento automatico del bianco
- 10** [FULL AUTO ON/OFF] Interruttore Automatica intera Per commutare la modalità Full Auto a ON/OFF. La modalità Full Auto regola Diaframma, Guadagno, Tempo di posa e Bilanciamento del bianco automaticamente.
(☞ pag. 48 [Regolazione automatica della luminosità])
(☞ pag. 48 [Modalità Iride automatica (regolazione automatica)])
(☞ pag. 49 [Modalità Guadagno automatico (regolazione del guadagno automatico)])
(☞ pag. 50 [Modalità Otturatore automatico (regolazione dell'otturatore automatico)])
(☞ pag. 51 [Modalità Bilanciamento del bianco automatico (FAW: Bilanciamento del bianco automatico completo)])
- 11** [AE LOCK/4] Blocco AE/tasto 4 per utente
Quando Guadagno, Iride e Otturatore sono impostati su "AUTO" i rispettivi valori e il valore del bilanciamento del bianco sono bloccati quando si preme il pulsante [AE LOCK/4].
È anche possibile utilizzarlo come pulsante utente assegnandogli una funzione specifica nelle impostazioni del menu.
(☞ pag. 32 [Assegnazione delle funzioni ai pulsanti utente])
- 12** [ZEBRA/5] Zebra/Tasto 5 per utente
(☞ pag. 63 [Impostazione della forma a zebra])
È anche possibile utilizzarlo come pulsante utente assegnandogli una funzione specifica nelle impostazioni del menu.
(☞ pag. 32 [Assegnazione delle funzioni ai pulsanti utente])
- 13** [MARKER/6] Contrassegno/Tasto 6 per utente
Questo pulsante accende/spegne le visualizzazioni del contrassegno, della zona di sicurezza e del contrassegno centrale.
È anche possibile utilizzarlo come pulsante utente assegnandogli una funzione specifica nelle impostazioni del menu.
(☞ pag. 32 [Assegnazione delle funzioni ai pulsanti utente])
- 14** [MODE] Pulsante di selezione modalità Videocamera/Multimediale
(☞ pag. 12 [Modalità di funzionamento])
- 15** [POWER ON/OFF] Interruttore di blocco dell'accensione/spengimento
Consente di accendere/spegnere l'alimentazione.
 - Tenere premuto il pulsante di blocco (blu) al centro per accendere/spegnere.
 - Quando l'alimentazione si spegne, appare "P.OFF" sul monitor LCD e sul mirino.
 - Attendere almeno 5 secondi prima di riaccendere l'alimentazione.
- 16** Pulsante a forma di croce (▲▼◀▶)/Pulsante Imposta (●)
La funzione cambia secondo lo stato di funzionamento del registratore videocamera.
 - Durante l'operazione di menu (tutte le modalità) (☞ pag. 83 [Operazioni fondamentali nella schermata del menu])
Pulsante Imposta (●) : Consente di confermare le voci di menu e i valori di impostazione
 - Pulsante a forma di croce (▲▼) : Consente di selezionare le voci di menu e i valori di impostazione
 - Durante la modalità Videocamera
Funzionamento dell'otturatore:
Pulsante Imposta (●) : Attivazione/disattivazione otturatore
 - Pulsante a forma di croce (▲▼) : Consente di commutare la velocità dell'otturatore quando questo è attivato
 - Pulsante a forma di croce (◀▶) : Funzionamento livello AE

- 17** [LOLUX/3] Ripresa in condizioni di luce scarsa/Tasto 3 per utente
Per accendere (ON) o spegnere (OFF) la modalità di ripresa in condizioni di luce scarsa.
È anche possibile utilizzarlo come pulsante utente assegnandogli una funzione specifica nelle impostazioni del menu.
(☞ pag. 32 [Assegnazione delle funzioni ai pulsanti utente])
- 18** [OIS/2] Stabilizzazione ottica dell'immagine/Tasto 2 per l'utente
Per accendere (ON) o spegnere (OFF) la funzione di stabilizzazione ottica dell'immagine.
È anche possibile utilizzarlo come pulsante utente assegnandogli una funzione specifica nelle impostazioni del menu.
(☞ pag. 32 [Assegnazione delle funzioni ai pulsanti utente])
- 19** [FOCUS ASSIST/1] Pulsante assistenza focalizzazione/Tasto 1 per l'utente
Per accendere o spegnere la funzione di assistenza alla focalizzazione.
(☞ pag. 44 [Funzione di assistenza della focalizzazione])
È anche possibile utilizzarlo come pulsante utente assegnandogli una funzione specifica nelle impostazioni del menu.
(☞ pag. 32 [Assegnazione delle funzioni ai pulsanti utente])
- 20** [MENU/THUMB] Tasto del menu/miniatrice
- Mostra la schermata del menu durante la modalità Videocamera.
 - Commuta tra [Main Menu] e [Favorites Menu] quando il pulsante [MENU/THUMB] viene tenuto premuto durante la visualizzazione dello schermo del menu.
(☞ pag. 83 [Operazioni fondamentali nella schermata del menu])
 - Visualizza la schermata del menu quando si preme il pulsante durante la visualizzazione delle miniature in modalità Multimediale.
 - Interrompe la riproduzione e visualizza la schermata delle miniature quando si preme il pulsante durante la visualizzazione della schermata di riproduzione in modalità Multimediale.
- 21** [CANCEL] Pulsante Annulla
Consente di annullare varie impostazioni e di fermare la riproduzione.

Alloggiamento SD

(☞ pag. 33 [Scheda SD])

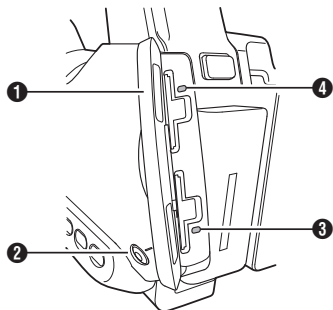

- 1** Coperchio scheda SD
- 2** [SLOT A/B] Pulsante di selezione alloggiamento scheda
Per commutare il supporto della scheda attiva durante la ripresa e la riproduzione.
- 3** Indicatore stato alloggiamento scheda B
- 4** Indicatore stato alloggiamento scheda A

Terminale posteriore

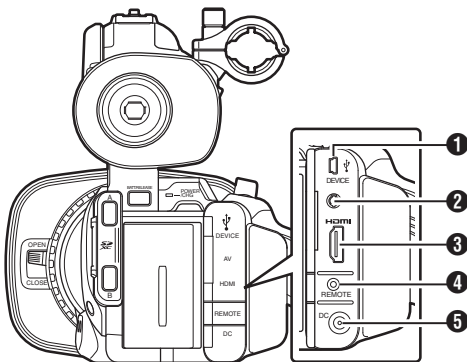

- 1** [DEVICE] Mini terminale USB
(☞ pag. 122 [Caricamento delle clip sul PC])
- 2** [AV] Terminale di uscita AV
(☞ pag. 123 [Collegamento a un monitor esterno])
- 3** [HDMI] Terminale di uscita HDMI
(☞ pag. 123 [Collegamento a un monitor esterno])
- 4** [REMOTE] Terminale remoto
(☞ pag. 124 [Collegamento a un telecomando cablati])
- 5** [DC] Terminale ingresso CC
Terminale di ingresso per l'alimentazione 12 V CC.
Per il collegamento con l'adattatore CA in dotazione.
(☞ pag. 24 [Uso dell'alimentazione CA (DC IN Power)])

Monitor LCD

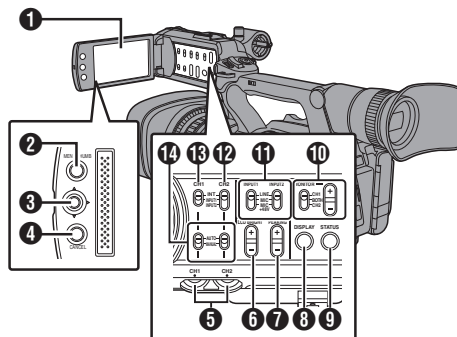

- 1** Monitor LCD
(☞ pag. 30 [Regolazione del monitor LCD e del mirino])
- 2** [MENU/THUMB] Tasto del menu/miniatore

 - Mostra la schermata del menu durante la modalità Videocamera.
 - Commuta tra [Main Menu] e [Favorites Menu] quando il pulsante [MENU/THUMB] viene tenuto premuto durante la visualizzazione dello schermo del menu. (☞ pag. 83 [Operazioni fondamentali nella schermata del menu])
 - Visualizza la schermata del menu quando si preme il pulsante durante la visualizzazione delle miniature in modalità Multimediale.
 - Interrompe la riproduzione e visualizza la schermata delle miniature quando si preme il pulsante durante la visualizzazione della schermata di riproduzione in modalità Multimediale.
- 3** Pulsante LCD a forma di croce (▲▼◀▶)/Pulsante Imposta (●)

La funzione cambia secondo lo stato di funzionamento del registratore videocamera.

 - Durante l'operazione di menu (tutte le modalità) (☞ pag. 83 [Operazioni fondamentali nella schermata del menu])

Pulsante Imposta (●) : Consente di confermare le voci di menu e i valori di impostazione

Pulsante a forma di croce : Consente di selezionare le voci di menu e i valori di impostazione

 - Durante la modalità Videocamera

È anche possibile utilizzarlo come pulsante utente assegnandogli una funzione specifica nelle impostazioni del menu. (☞ pag. 32 [Assegnazione delle funzioni ai pulsanti utente])
- 4** [CANCEL] Pulsante Annulla

Consente di annullare varie impostazioni e di fermare la riproduzione.
- 5** [CH1/CH2] Manopola di regolazione livello registrazione CH1/CH2
(☞ pag. 55 [Registrazione audio])
- 6** [LCD BRIGHT +/-] Pulsante di regolazione luminosità display LCD
(☞ pag. 30 [Regolazione della luminosità])
- 7** [PEAKING +/-] Pulsante di regolazione contorno LCD/VF
(☞ pag. 31 [Regolazione del Contorno (LCD)])
(☞ pag. 31 [Regolazione del Contorno (Mirino)])
- 8** [DISPLAY] Pulsante del display

 - Premere il pulsante [DISPLAY] per passare alla schermata di visualizzazione durante la visualizzazione della schermata normale (quando non è visualizzata la schermata del menu). (☞ pag. 28 [Schermata di visualizzazione])
 - Commuta tra [Main Menu] e [Favorites Menu] quando si preme il pulsante [DISPLAY] durante la visualizzazione dello schermo del menu. (☞ pag. 83 [Operazioni fondamentali nella schermata del menu])
- 9** [STATUS] Pulsante di visualizzazione della schermata di stato

Premere il pulsante [STATUS] per visualizzare la schermata di stato sul mirino e sul monitor LCD durante la visualizzazione della schermata normale (quando non è visualizzata la schermata del menu). (☞ pag. 29 [Schermata di stato])
- 10** [MONITOR]/[+/-] Interruttore di selezione controllo audio/Pulsante di regolazione del volume

Seleziona l'audio di controllo e regola l'altoparlante/cuffia di controllo.
(☞ pag. 57 [Monitoraggio dell'audio durante la registrazione usando una Cuffia])
- 11** [INPUT1/INPUT2] Interruttore di selezione del segnale di ingresso audio
(☞ pag. 55 [Registrazione audio])
- 12** [CH2] Interruttore di selezione del segnale di ingresso audio CH2

Consente la selezione del terminale di ingresso audio per la registrazione CH2.
(☞ pag. 55 [Registrazione audio])
- 13** [CH1] Interruttore di selezione del segnale di ingresso audio CH1
(☞ pag. 55 [Registrazione audio])
- 14** [CH1/CH2 AUTO/MANUAL] Interruttore modalità di registrazione audio CH1/CH2
(☞ pag. 56 [Registrazione del livello di registrazione dell'audio])

Sezione obiettivo

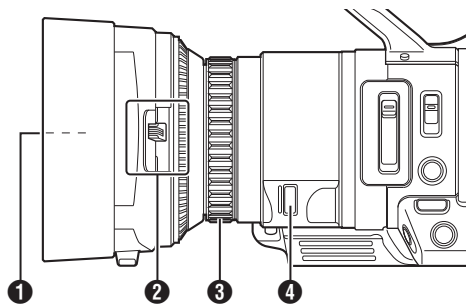

- 1** Vite incorporata filtro
- È possibile installare un filtro UV o trasparente per la protezione della lente, oppure filtri per effetti vari.
 - Tipi di filtro installabili: $\phi 46$ mm P0.75

Nota : _____

- Rimuovere il cappuccio della lente quando si installa il filtro.
(☞ pag. 22 [Montaggio/smontaggio del cappuccio])
-
- 2** Interruttore apertura/chiusura del Coperchio della lente
(☞ pag. 21 [Apertura/chiusura del coperchio della lente])
- 3** Ghiera di messa a fuoco/zoom
(☞ pag. 43 [Funzionamento della focalizzazione])
(☞ pag. 41 [Operazione di zoom])
Per l'operazione di messa a fuoco utilizzando la ghiera di messa a fuoco/zoom, impostare l'interruttore di funzionamento [FOCUS/ZOOM] su "FOCUS". Per il funzionamento dello zoom, impostarlo su "ZOOM".
- 4** Ghiera del diaframma a iride
(☞ pag. 48 [Regolazione dell'iride])
Per azionare l'iride automatico, premere il pulsante [IRIS] sul pannello di controllo laterale.
(il contrassegno **A** appare sullo schermo)

Diagramma di sistema di base

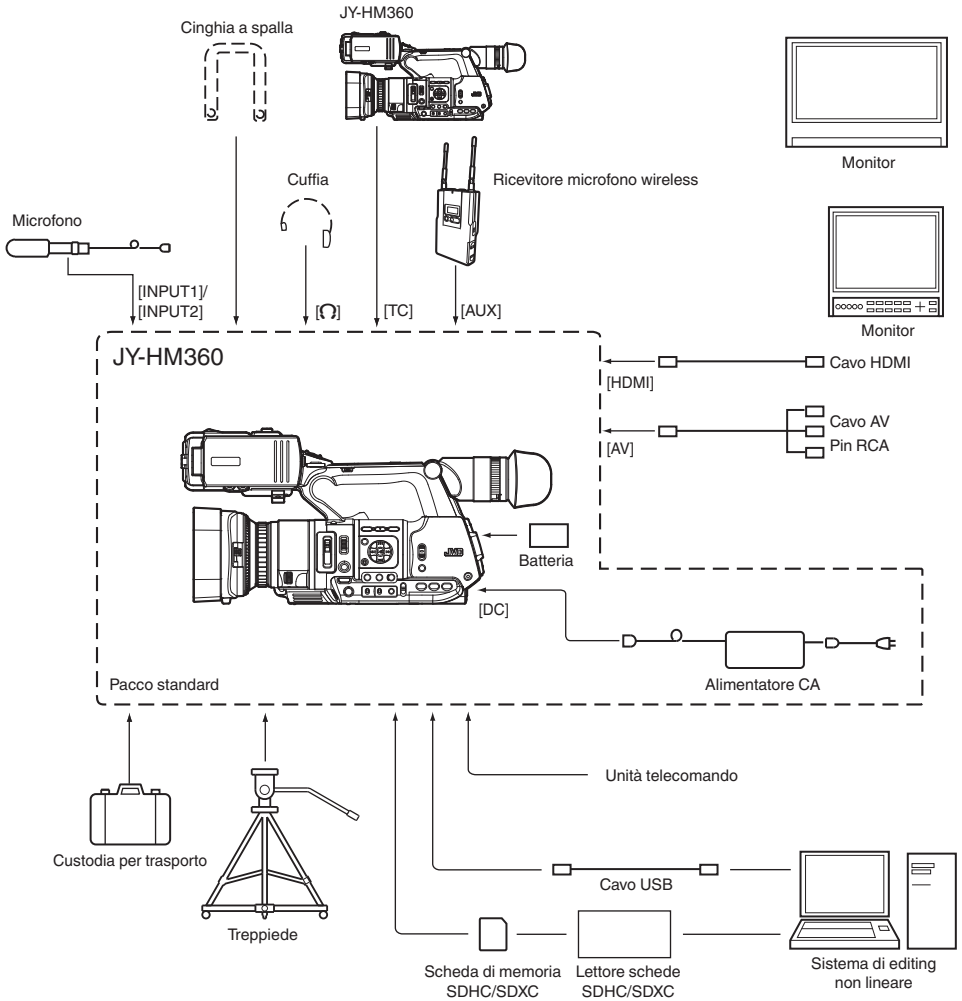

Impostazioni e regolazioni prima dell'uso

Regolazione del cinturino impugnatura

Aprire l'imbottitura e regolare la posizione del cinturino impugnatura secondo le esigenze.

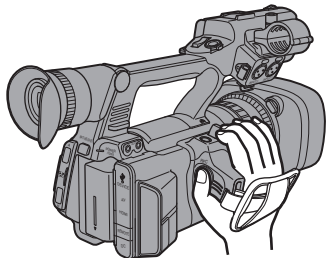

Avvertenza :

- Se l'impugnatura è allentata, il registratore videocamera potrebbe cadere causando lesioni personali o malfunzionamenti.

Collegamento di un Microfono esterno

È possibile collegare un microfono venduto separatamente al portamicrofono.

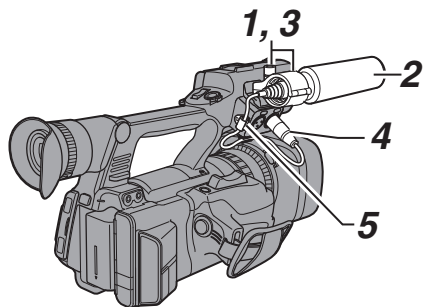

- 1 Ruotare la manopola sul supporto del microfono in senso antiorario per allentare e aprire il supporto del microfono.
- 2 Posizionare il microfono nel portamicrofono.
- 3 Girare la manopola sul portamicrofono in senso orario per fissare il microfono.
- 4 Collegare il cavo del microfono al terminale [INPUT1] o [INPUT2].
- 5 Fissare il cavo del microfono al morsetto.
- 6 Effettuare correttamente le impostazioni del microfono.
(☞ pag. 55 [Registrazione audio])

Collegamento del treppiede

Utilizzare il foro della vite sul fondo del registratore videocamera.

(3/8×16 UNC, 1/4×20 UNC)

Utilizzare il foro della vite adatto al treppiede.

Per evitare che la videocamera cada, con conseguenti lesioni o danni, leggere le "ISTRUZIONI" del treppiede da utilizzare e accertarsi che sia fissato saldamente.

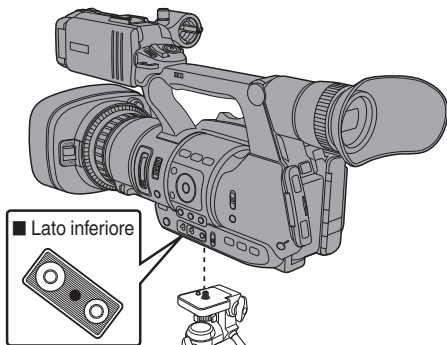

Avvertenza :

- Se il registratore videocamera supera il limite di peso del treppiedi, non montarlo sul treppiedi.
- Usare il treppiede su una superficie stabile.
- Per impedire la caduta del registratore videocamera, fissarlo saldamente mediante il foro antirotazione.
- Utilizzare viti con lunghezza di 5 mm o inferiore.

Apertura/chiusura del coperchio della lente

Utilizzare l'apposito interruttore del coperchio della lente per aprire/chiedere il coperchio della lente. Prima di effettuare le riprese, aprire il coperchio della lente.

Quando il registratore videocamera non viene utilizzato, chiudere il coperchio della lente per proteggerla.

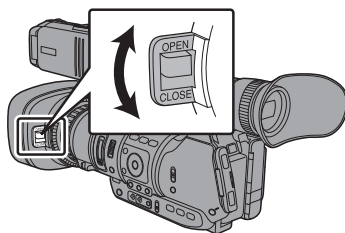

Avvertenza :

- Non premere con forza contro il coperchio della lente.
In caso contrario, si potrebbero danneggiare la lente o il coperchio.

Montaggio/smontaggio del cappuccio

Montaggio del cappuccio

Allineare i segni sul registratore videocamera e il cappuccio; girare il cappuccio in direzione della freccia fino a che non si blocca.

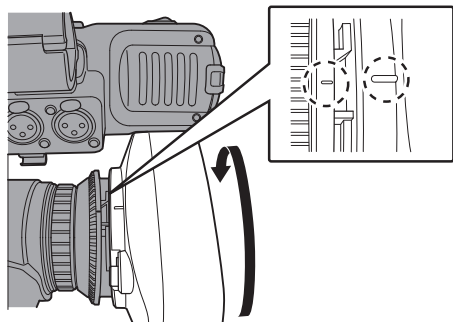

Smontaggio del cappuccio

- Rimuovere il cappuccio quando si applica un filtro, conversione tele e conversione wide davanti all'obiettivo.
- Premendo il pulsante di rilascio cappuccio, ruotare il cappuccio nella direzione della freccia (senso antiorario) per rimuoverlo.

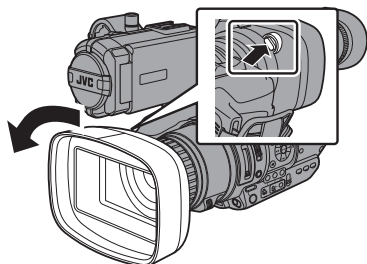

Alimentazione

Per utilizzare questo registratore videocamera è possibile installare un pacco batterie o collegarlo a un adattatore CA.

(☞ pag. 22 [Uso del pacco batterie])

(☞ pag. 24 [Uso dell'alimentazione CA (DC IN Power)])

Avvertenza :

- Impostare l'interruttore [POWER ON/OFF] su "OFF" prima di cambiare l'alimentazione che aziona questo registratore videocamera.
- Questo prodotto non è fornito con un pacco batteria. Quando si usa una batteria, acquistare il pacco batteria consigliato (SSL-JVC50).

Uso del pacco batterie

Carica della batteria

Caricare la batteria immediatamente dopo l'acquisto o quando si sta scaricando.

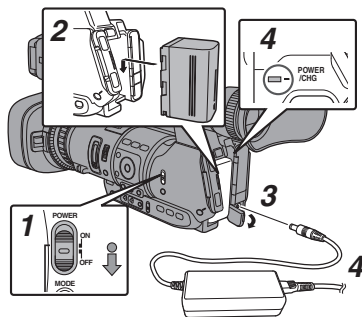

1 Tenere premuto il pulsante di blocco (blu) al centro dell'interruttore [POWER ON/OFF] per impostare su "OFF".

2 Attaccare la batteria.
Farlo scorrere fino a che non si sente un clic.

3 Collegare l'adattatore CA in dotazione al terminale [DC].

Aprire il coperchio del terminale [DC] e collegare come mostrato nello schema.

4 Collegare l'adattatore CA a una presa di corrente.

- La spia [POWER/CHG] lampeggia durante la carica e si spegne al termine di quest'ultima.
- Estrarre l'adattatore CA al termine della carica.

Nota : _____

- Il lampeggiamento della spia [POWER/CHG] indica il livello di carica.

Spia [POWER/CHG]	Livello di carica
Arancio lampeggiante (4 volte al secondo)	Meno dell'25%
Arancio lampeggiante (3 volte al secondo)	Meno dell'50%
Arancio lampeggiante (2 volte al secondo)	Meno dell'75%
Arancio lampeggiante (1 volta al secondo)	Meno dell'100%
La spia si spegne	Completamente carica

- È possibile caricare la batteria anche quando si utilizza la videocamera con l'adattatore CA.

Rimozione della batteria

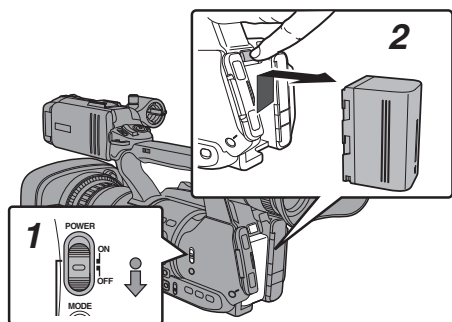

- 1 Tenere premuto il pulsante di blocco (blu) al centro dell'interruttore [POWER ON/OFF] per impostare su "OFF".**
- 2 Mentre si tiene premuto il pulsante [BATT. RELEASE], spingere verso l'alto e rimuovere la batteria in direzione della freccia.**

Avvertenza : _____

- Non rimuovere la batteria quando l'interruttore [POWER ON/OFF] è "ON".
- Non inserire né rimuovere il cavo CC quando la batteria è in uso.
- Lasciando inutilizzato il registratore videocamera con la batteria inserita, quest'ultima si scaricherà anche se l'interruttore [POWER ON/OFF] è impostato su "OFF". Rimuovere la batteria se non si utilizza il registratore videocamera.

Tempi stimati di carica e operatività continua

- Tempo di carica
Circa 4 ore (SSL-JVC50)
* Quando l'interruttore [POWER ON/OFF] è impostato su "OFF"

Nota : _____

- Se si carica la batteria immediatamente dopo l'uso mentre è ancora calda, questa potrebbe non caricarsi completamente.
 - Per i dettagli, fare riferimento a "ISTRUZIONI" della batteria.
-
- Autonomia in funzionamento continuo
Circa 6 ore (SSL-JVC50)
- Nota : _____
- Il tempo di funzionamento effettivo potrebbe variare in base all'età della batteria, alla condizione di carica e all'ambiente operativo.
 - Il tempo di funzionamento è più breve in ambienti freddi.
 - Il tempo di funzionamento potrebbe ridursi quando si utilizza lo zoom potenziato, quando vi sono accessori collegati o quando si utilizza frequentemente il monitor LCD.
 - Per acquistare batterie e caricabatterie di riserva, consultare il rivenditore della propria zona.

Precauzioni per le batterie

- Conservare la batteria in un luogo fresco e asciutto quando non in uso. Non esporre la batteria a temperature elevate (ad esempio, nell'automobile sotto la luce diretta del sole). La mancata osservanza di queste precauzioni, non solo riduce la durata della batteria ma ne provoca anche danni.
- Se il tempo di funzionamento si riduce drasticamente anche dopo aver eseguito la ricarica, la batteria potrebbe essere in procinto di raggiungere la fine del ciclo di vita utile. Sostituire la batteria con una nuova.

Uso dell'alimentazione CA (DC IN Power)

Utilizzare l'adattatore CA in dotazione per azionare il registratore videocamera con l'alimentazione CA.

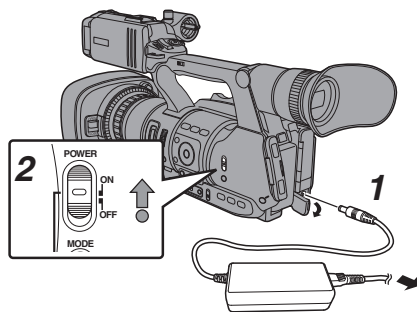

1 Collegare il cavo CC dell'adattatore CA al terminale [DC] del registratore videocamera.

- Controllare che l'interruttore di alimentazione della videocamera sia impostato su "OFF".
- Aprire il coperchio del terminale [DC] e collegare come mostrato nello schema.

2 Tenere premuto il pulsante di blocco (blu) al centro dell'interruttore [POWER ON/OFF] per impostare su "ON".

Viene fornita l'alimentazione al registratore videocamera.

Avvertenza : _____

- Non inserire né rimuovere il cavo CC durante la registrazione.
- Non utilizzare alimentazione con grandi sbalzi di tensione, contenente disturbi quali ondulazioni o con capacità insufficiente.

Caricamento della batteria integrata

- Le informazioni di data/ora e codice temporale sono memorizzate utilizzando la batteria ricaricabile integrata.
- Quando il registratore videocamera è alimentato, la batteria integrata viene sempre caricata. Quando l'alimentazione viene scollegata, la batteria si scarica gradualmente.
- La batteria si scarica completamente se non utilizzata per 3 mesi e le informazioni di data/ora e codice temporale saranno reimpostate. Se ciò accade, impostare l'interruttore [POWER ON/OFF] su "ON" per visualizzare la schermata [Initial Setting], quindi impostare data/ora. (☞ pag. 26 [Impostazioni iniziali])

Visualizzazione stato alimentazione

Schermo mirino e monitor LCD

Lo stato dell'alimentazione è visualizzato sulle schermate di visualizzazione e del menu.

Display	Descrizione
7.4V 100min 30% RES	Attualmente alimentato tramite batteria. Quando l'autonomia della batteria è esaurita, il contrassegno della batteria appare vuoto e viene visualizzato "RES" (giallo). Nota : <ul style="list-style-type: none"> • È possibile impostare il display utilizzando [LCD/VF] → [Display Settings] → [Battery]. (☞ pag. 97 [Battery])
	L'acquisizione delle informazioni sulla batteria potrebbe non riuscire se non si utilizza una batteria consigliata.
	Si è verificato un errore durante la ricarica della batteria; la funzione di ricarica non funziona o la ricarica è stata interrotta. Nota : <ul style="list-style-type: none"> • Se compare l'errore, spegnere l'alimentazione e rimuovere la batteria, quindi reinserire la batteria e accendere nuovamente l'alimentazione.
	Attualmente alimentato tramite adattatore CA.
	Ricarica della batteria della videocamera in corso. (☞ pag. 97 [Dettagli sulla condizione di carica]) (☞ pag. 97 [Battery])

Nota : _____

- Se la batteria in uso non è quella raccomandata, il contrassegno batteria che indica il livello della stessa potrebbe non apparire.
- La funzione di carica potrebbe non funzionare in base alla condizione di utilizzo.

Schermata di visualizzazione

(☞ pag. 110 [Schermata di visualizzazione in modalità Videocamera])

(☞ pag. 114 [Schermata di visualizzazione in modalità Multimediale])

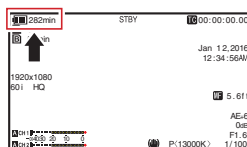

Schermata del menu

(☞ pag. 84 [Visualizzazione e descrizione della schermata del menu])



Avvertenze mediante spia e segnali di avvertenza

Lo stato di avvertenza è indicato da una spia di conteggio e un segnale di avvertenza.

- La spia del conteggio lampeggia.
- Il segnale di avvertenza viene emesso dall'altoparlante di controllo o dal terminale [Ω].

Nota :

- È possibile specificare se attivare il segnale di avvertenza, nonché impostare il volume in [A/V Set] → [Audio Set] → [Alarm Level]. (☞ pag. 101 [Alarm Level])
- Se si continua a utilizzare il registratore videocamera mentre è visualizzata l'avvertenza di alimentazione, il registratore videocamera si fermerà automaticamente quando la batteria è scarica o la tensione erogata dall'adattatore CA non è sufficiente.

Avvertenza :

- Il tempo e l'autonomia della batteria rimanenti sono visualizzati così come ricavati dalle informazioni sulla batteria. Potrebbero non essere visualizzati i dati precisi in funzione delle condizioni della batteria. Non appena l'autonomia della batteria e il tempo rimanenti sono scarsi, sostituire la batteria il più presto possibile.

Accensione/Spegnimento

Accensione

- 1 **Tenere premuto il pulsante di blocco (blu) al centro dell'interruttore [POWER ON/OFF] per impostare su "ON".**

Il registratore videocamera si avvia in modalità videocamera ed è pronto per la ripresa.

Nota :

- Il registratore videocamera si avvia sempre in modalità Videocamera quando l'interruttore [POWER ON/OFF] è impostato su "ON". Utilizzare il pulsante [MODE] sul lato del registratore videocamera per cambiare modalità. (☞ pag. 12 [Modalità di funzionamento])

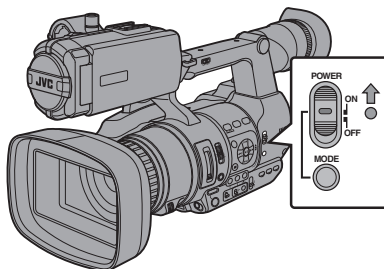

Spegnere l'alimentazione

Imposta il registratore videocamera sulla modalità di attesa registrazione o di arresto.

- 1 **Tenere premuto il pulsante di blocco (blu) al centro dell'interruttore [POWER ON/OFF] per impostare su "OFF".**
- 2 **Rimuovere la batteria e l'alimentazione sul terminale [DC] (in caso di non utilizzo per un lungo periodo di tempo).**

Funzione di Spegnimento automatico

Quando [System] → [Auto Power Off] è impostato su "On", l'alimentazione si spegne automaticamente quando il registratore videocamera non viene utilizzato per 5 minuti o più se si utilizza l'alimentazione della batteria.

(☞ pag. 102 [Auto Power Off])

Nota :

- Quando sia l'adattatore CA che la batteria sono collegati, si utilizzerà l'alimentazione proveniente dal collegamento con l'adattatore CA. Pertanto la funzione [Auto Power Off] non avrà alcun effetto.

Avvertenza :

- Non impostare l'interruttore [POWER ON/OFF] su "OFF" durante la registrazione. Verificare che la visualizzazione della modalità di funzionamento sia "STBY" o "STOP" prima di spegnere l'alimentazione.
- Se si imposta erroneamente l'interruttore [POWER ON/OFF] su "OFF" durante la registrazione, attendere 5 secondi o più prima di riaccendere l'alimentazione.
- Quando si spegne l'alimentazione, impostare prima l'interruttore [POWER ON/OFF] del registratore videocamera su "OFF". Non rimuovere la batteria né spegnere l'alimentazione CA quando l'interruttore [POWER ON/OFF] è impostato su "ON".

Impostazioni iniziali

Quando si accende l'alimentazione per la prima volta, appare la schermata impostazione per effettuare le impostazioni iniziali nel registratore videocamera.

Impostare data/ora dell'orologio integrato nella schermata [Initial Setting].

Tutte le operazioni sono disabilitate finché non sono state completate tutte le impostazioni.

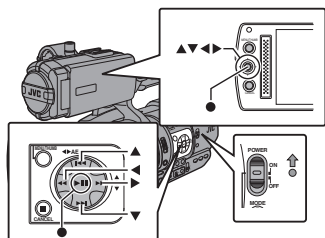

Nota :

- Si consiglia di usare l'alimentatore CA come fornitura di alimentazione.
- Assicurarsi di chiudere il coperchio della lente.

1 Tenere premuto il pulsante di blocco (blu) al centro dell'interruttore [POWER ON/OFF] per impostare su "ON".

Appare la schermata di selezione della lingua.

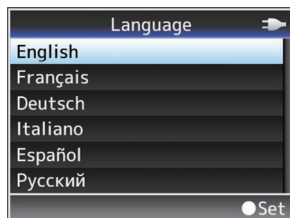

Nota :

- I menu e messaggi sullo schermo del monitor LCD o sul mirino sono visualizzati nella lingua selezionata.

2 Selezionare una lingua utilizzando il pulsante a forma di croce (▲▼) e premere il tasto di impostazione (●).

Appare la schermata impostazione iniziale.

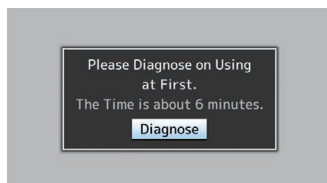

3 Assicurarsi che il coperchio della lente sia chiuso e premere il pulsante Imposta (●).

- L'autodiagnosi si avvia.
- Compare una barra di avanzamento e "Complete Diagnosis" appare al termine della diagnosi.

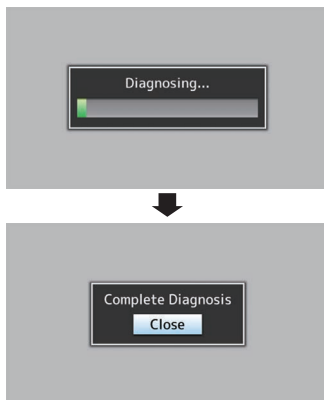

Nota :

- Sono necessari circa 6 minuti per completare la diagnosi. Durante la diagnosi, non azionare né spegnere il registratore videocamera.

4 Premere il pulsante Imposta (●) dopo aver confermato la schermata di uscita.

Appare la schermata [Initial Setting].

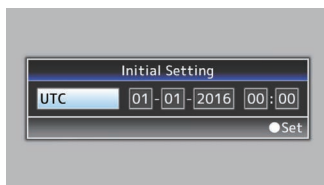

Nota :

- La schermata [Initial Setting] appare quando l'alimentazione viene accesa per la prima volta e dopo aver scaricato completamente la batteria integrata.
- Le informazioni di data/ora configurate vengono salvate nella batteria ricaricabile integrata anche quando l'alimentazione viene spenta.

5 Impostare il fuso orario e la data/ora.

- ① Spostare il cursore con il pulsante a forma di croce (◀▶) e selezionare la voce di impostazione.
 - ② Cambiare i valori con il pulsante a forma di croce (▲▼).
- 6 Premere il pulsante Imposta (●) una volta completate le impostazioni.**
L'orologio viene impostato a 0 secondi di data/ora immesse.

Nota : _____

- Le informazioni di data/ora configurate possono essere visualizzate sul monitor LCD e sul mirino ed essere registrate sulla scheda SD.
- Il valore dell'anno può essere impostato nell'intervallo compreso tra "2000" e "2099".

Modifica dell'ora dopo l'impostazione iniziale

Impostazione di data/ora

(☞ pag. 102 [Date/Time])

1 Selezionare [System] ➔ [Date/Time].

Appare la schermata [Date/Time].

2 Impostare la data e l'ora.

- ① Spostare il cursore con il pulsante a forma di croce (◀▶) e selezionare la voce di impostazione.
 - ② Cambiare i valori con il pulsante a forma di croce (▲▼).
- 3 Premere il pulsante Imposta (●) una volta completate le impostazioni.**
L'orologio viene impostato a 0 secondi di data/ora immesse.

Modifica dello stile di visualizzazione

È possibile cambiare lo stile di visualizzazione di data/ora sul menu.

Impostazione della visualizzazione della data (Date Style)

(☞ pag. 97 [Date Style])

Il display della data può essere cambiato in [LCD/VF] ➔ [Display Settings] ➔ [Date Style].

Impostazione della visualizzazione dell'ora (Time Style)

(☞ pag. 97 [Time Style])

Il display dell'ora può essere cambiato in [LCD/VF] ➔ [Display Settings] ➔ [Time Style].

Visualizzazione di data/ora in ciascuna delle modalità di funzionamento

Durante la modalità Videocamera:
Vengono visualizzate data/ora dell'orologio integrato.

Durante la modalità Multimediale:
Vengono visualizzate data/ora di ripresa del clip in riproduzione.

Appare sul monitor LCD e sul mirino

È possibile visualizzare lo stato della videocamera, le informazioni sui supporti, la forma a zebra e i vari contrassegni dell'immagine video sul monitor LCD e sul mirino durante la ripresa.

Nota :

- Quando [Main Menu] → [A/V Set] → [Video Set] → [Display On TV] è impostato su "On", nell'immagine video del terminale di uscita del segnale video vengono visualizzate anche le schermate di stato e del menu. (pag. 98 [Display On TV])

Schermata di visualizzazione

Schermata di visualizzazione (VF/LCD) in modalità Videocamera

(pag. 110 [Schermata di visualizzazione in modalità Videocamera])

- Ad ogni pressione del pulsante [DISPLAY], il display visualizza in sequenza tre schermate diverse. (Visualizzazione 0 → 1 → 2 → 0)
- Premere il pulsante [STATUS] per passare alla schermata di stato.

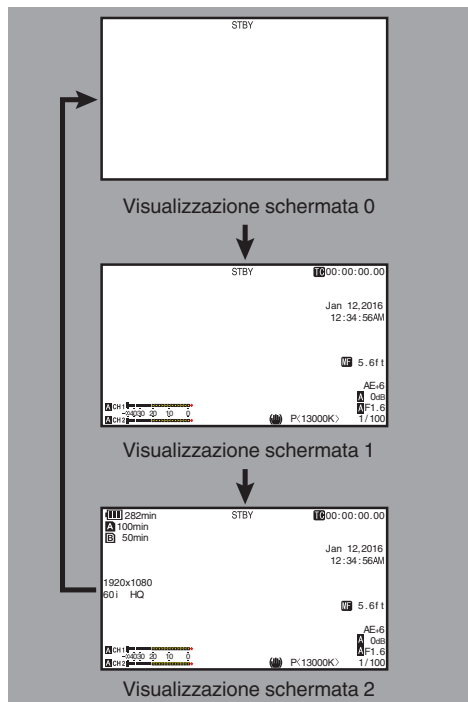

Schermata di visualizzazione (VF/LCD) in modalità Multimediale

(pag. 114 [Schermata di visualizzazione in modalità Multimediale])

- Questa è la visualizzazione della schermata durante la riproduzione del clip in modalità Multimedia.
- Ad ogni pressione del pulsante [DISPLAY], il display visualizza in sequenza tre schermate diverse. (Visualizzazione 0 → 1 → 2 → 0)

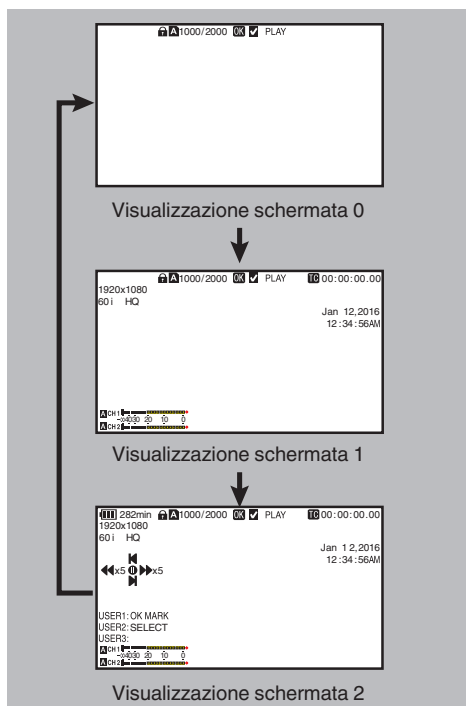

Schermata di stato

- Questa schermata consente di controllare le impostazioni correnti.
- Per visualizzare la schermata di stato, premere il pulsante [STATUS] nella schermata normale.
- La visualizzazione dello stato differisce secondo la modalità di funzionamento (due tipi).
(☞ pag. 12 [Modalità di funzionamento])
- Premere il pulsante [STATUS] per passare alla schermata di visualizzazione.
- Premere il pulsante [MENU/THUMB] in ogni schermata di stato (eccetto la schermata [Camera 1]/[Camera 2]) per entrare nella schermata di impostazione.
- Utilizzare il pulsante a forma di croce (◀▶) per passare da una schermata all'altra nel modo seguente:

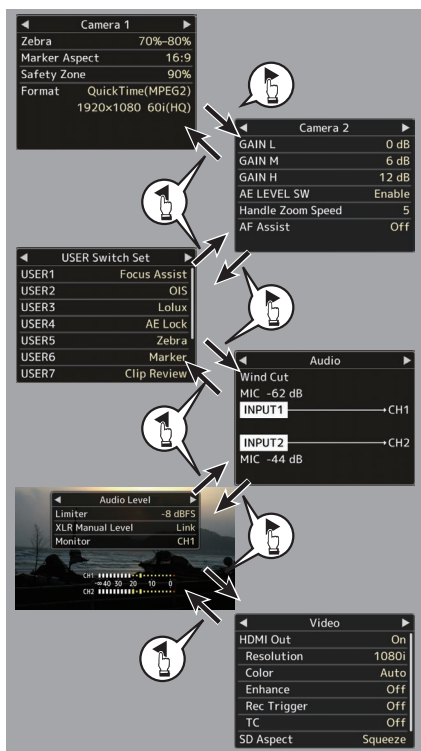

* Queste sono schermate di esempio. Il contenuto visualizzato varia a seconda delle impostazioni.

Schermata Modalità USB

Questa schermata visualizza la modalità USB.

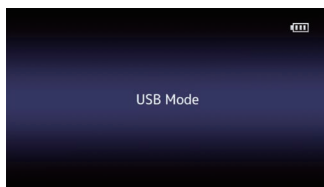

Visualizzazione avvertenza

La visualizzazione avvertenza avviene nella schermata di visualizzazione (modalità Videocamera, modalità Multimedia).

(☞ pag. 125 [Messaggi di errore e azioni])

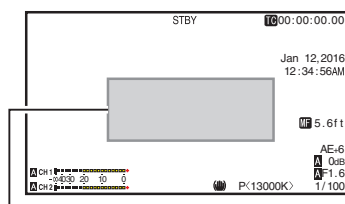

Area visualizzazione avvertenza

Regolazione del monitor LCD e del mirino

Possono essere monitorate le immagini video su questo registratore videocamera con il mirino, il monitor LCD o entrambi.

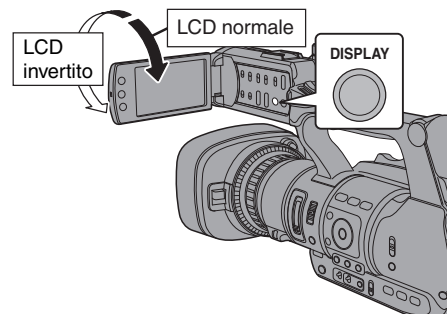

Preparazioni

Visualizza sul monitor LCD e sullo schermo del mirino (VF)

Se [LCD/VF] → [LCD + VF] è impostato su "Off"

(☞ pag. 94 [LCD + VF])

Stato del monitor LCD	Display LCD	Display VF
LCD chiuso	LCD normale	SPENTO
	LCD invertito	ACCESO
LCD aperto	LCD normale	ACCESO
	LCD invertito	ACCESO

* Selezionabile quando [LCD/VF] → [LCD + VF] è impostato su "On".

Nota :

- Premere e tenere premuto il pulsante [DISPLAY] per 2 secondi per ACCENDERE/SPEGNERE il monitor LCD.
- La funzione di commutazione tra la visualizzazione dello schermo del monitor LCD e quello del mirino premendo il pulsante [DISPLAY] può essere annullata aprendo/chiudendo o ruotando il monitor LCD.
- Lo schermo del mirino è sempre visualizzato quando [LCD/VF] → [LCD + VF] è impostato su "On".
- È possibile visualizzare contemporaneamente sia lo schermo del monitor LCD sia quello del mirino impostando [LCD/VF] → [LCD + VF] su "On".

(☞ pag. 94 [LCD + VF])

Regolazione del monitor LCD

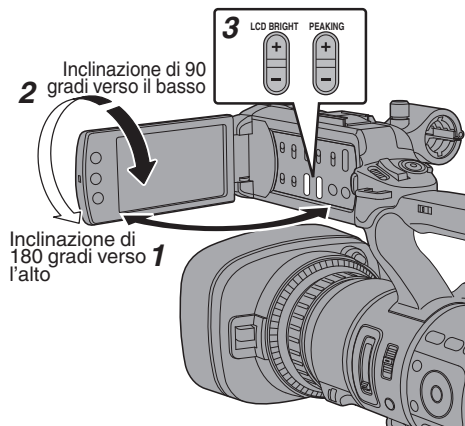

- 1 Aprire il coperchio LCD.
- 2 Inclinare il monitor LCD in una posizione che consenta una facile visualizzazione.

Ruotare il monitor LCD per regolare l'angolazione.

- Quando il monitor LCD è aperto, è possibile ruotarlo di 180 gradi verso l'alto o di 90 gradi verso il basso.
- La rotazione del monitor LCD di 180 gradi verso l'alto consente di vedere lo schermo dal lato dell'obiettivo. Per visualizzare l'immagine quando si osserva nella direzione opposta (immagine speculare), impostare come indicato di seguito:
Impostare [Main Menu] → [LCD/VF] → [LCD Mirror] sul pulsante Imposta "Mirror" → (●)

(☞ pag. 94 [LCD Mirror])

- 3 Regolare la luminosità, il contorno e il contrasto del monitor LCD.

È possibile cambiare l'angolazione e la luminosità del monitor LCD secondo le proprie esigenze di utilizzo.

La modifica della luminosità dello schermo non influisce sulle immagini registrate.

Regolazione della luminosità

Utilizzare il pulsante [LCD BRIGHT +/-] per regolare la luminosità del monitor LCD.

- Il pulsante [+] rende il monitor più luminoso e il pulsante [-] lo rende più scuro.
- Premere contemporaneamente i pulsanti [+] e [-] per tornare alle impostazioni standard.
- Durante la regolazione, il livello di luminosità è visualizzato sul monitor LCD.



Regolazione del Contorno

Utilizzare il pulsante [PEAKING +/-] per regolare il contorno del monitor LCD.

(Il contorno dello schermo del mirino verrà regolato contemporaneamente.)

- Il pulsante [+] aumenta la correzione del contorno, il pulsante [-] la diminuisce.
- Premere contemporaneamente i pulsanti [+] e [-] per tornare alle impostazioni standard.
- Durante la regolazione, il livello di contorno è visualizzato sul monitor LCD.

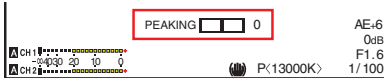

Regolazione del Contrasto

Utilizzare il menu [LCD Contrast] per regolare il contrasto del monitor LCD.

- Regolare utilizzando [Main Menu] → [LCD/VF] → [LCD Contrast].
- Aumentando il valore si aumenta il contrasto. [Impostazione dei valori: da +10 a -10] (valore predefinito: 0)

Regolazione del mirino

È possibile cambiare la luminosità e il picco dello schermo del mirino secondo le proprie esigenze di utilizzo.

La modifica della luminosità dello schermo non influisce sulle immagini registrate.

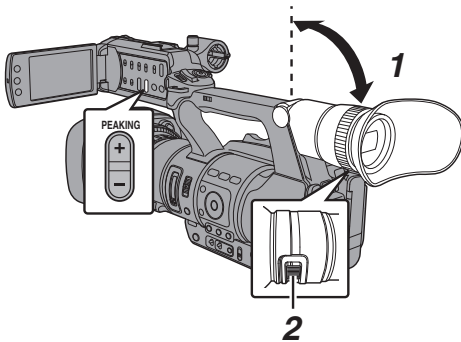

Avvertenza : _____

- Su questo registratore videocamera è utilizzato un mirino ad alta definizione per fornire un ambiente di messa a fuoco di precisione. A causa delle caratteristiche del dispositivo di visualizzazione, potrebbero apparire colori sulle immagini quando si battono gli occhi. Non si tratta di un guasto. Ciò non influisce sulle immagini registrate, sull'uscita VIDEO o sull'uscita HDMI.

- 1 **Inclinare il mirino verticalmente nella posizione che consenta una facile visione.**
- 2 **Girare la leva di regolazione della visibilità per regolare la messa a visibilità.**
Ruotare la leva di regolazione della visibilità per acuire l'immagine sullo schermo del mirino.
- 3 **Regolare la luminosità, il contorno e il contrasto dello schermo del mirino.**

Regolazione della luminosità

Utilizzare il menu [VF Bright] per regolare la luminosità dello schermo del mirino.

- Regolare utilizzando [Main Menu] → [LCD/VF] → [VF Bright].
- Aumentando il valore si aumenta la luminosità. [Impostazione dei valori: da +10 a -10] (valore predefinito: 0)

Regolazione del Contorno

Utilizzare il pulsante [PEAKING +/-] per regolare il contorno dello schermo del mirino.

Il contorno del monitor LCD verrà regolato contemporaneamente.

(☞ pag. 31 [Regolazione del Contorno])

Nota : _____

- Quando [Main Menu] → [LCD/VF] → [LCD + VF] è impostato su "Off", è possibile effettuare operazioni dopo aver selezionato la visualizzazione del mirino premendo il pulsante [DISPLAY] per 2 secondi o più.

Regolazione del Contrasto

Utilizzare il menu [VF Contrast] per regolare il contrasto dello schermo del mirino.

- Regolare utilizzando [Main Menu] → [LCD/VF] → [VF Contrast].
- Aumentando il valore si aumenta il contrasto. [Impostazione dei valori: da +10 a -10] (valore predefinito: 0)

Assegnazione delle funzioni ai pulsanti utente

È possibile assegnare delle funzioni ai seguenti pulsanti e utilizzarli come pulsanti utente. Assegnando le funzioni ai pulsanti, l'usabilità del registratore della videocamera viene potenziata. Effettuare le impostazioni alle voci di menu corrispondenti a ciascun pulsante.

Pulsante	Voce del menu
Pulsante [FOCUS ASSIST/1]	[USER1]
Pulsante [OIS/2]	[USER2]
Pulsante [LOLUX/3]	[USER3]
Pulsante [AE LOCK/4]	[USER4]
Pulsante [ZEBRA/5]	[USER5]
Pulsante [MARKER/6]	[USER6]
Pulsante [C.REVIEW/7]	[USER7]
Pulsanti LCD a forma di croce (▲)	[LCD KEY▲]
Pulsanti LCD a forma di croce (▼)	[LCD KEY▼]
Pulsanti LCD a forma di croce (◀)	[LCD KEY◀]
Pulsanti LCD a forma di croce (▶)	[LCD KEY▶]

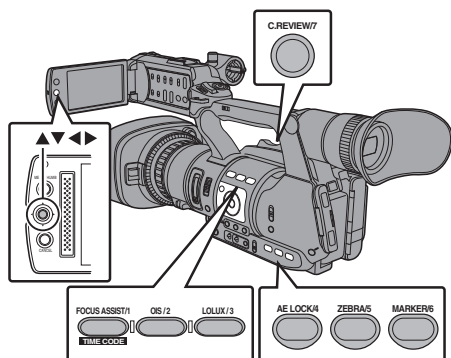

- 1 **Assegnare le funzioni ai pulsanti dal menu.**
 Impostare le voci in [Main Menu] → [Camera Function] → [User Switch Set] → [USER1]-[USER7], [LCD KEY▲], [LCD KEY▶], [LCD KEY▼], [LCD KEY◀].
 (☞ pag. 88 [Voce User Switch Set])

Nota : _____

- Le operazioni dei pulsanti utente sono interconnesse con le impostazioni del menu.
- Quando è visualizzata la schermata del menu, questi pulsanti funzionano come pulsanti operativi del menu. (☞ pag. 83 [Operazioni fondamentali nella schermata del menu])

Spia del conteggio

Si tratta dell'indicatore di registrazione e avvertenza. Il funzionamento cambia secondo le impostazioni del menu.

La spia lampeggia quando la batteria o lo spazio rimanente sulla scheda SD sono scarsi. (solo modalità Videocamera)

- * Impostare utilizzando [Main Menu] → [System] → [Tally Lamp].

(☞ pag. 102 [Tally Lamp])

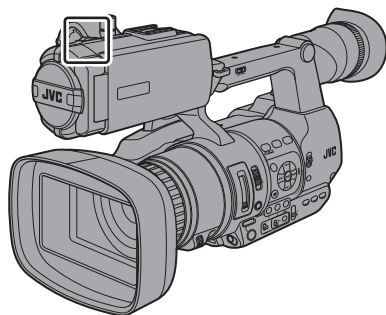

Impostazione del menu	Tally Lamp	Off	On
Informazioni funzionali	Avvertenza	-	▲
	Attenzione	-	■
Stato della registrazione	Registrazione	-	●
	Registrazione speciale *	-	●

- : Si illumina
- ▲ : Lampeggia quattro volte al secondo
- : Lampeggia 1 volta al secondo

* Stato in pausa durante la registrazione speciale ([Clip Continuous]).

(☞ pag. 70 [Registrazione continua clip])

Nota : _____

- Il lampeggiamento assume priorità rispetto all'accensione.

Scheda SD

Questo registratore videocamera salva le immagini e l'audio registrati sulla scheda SD (venduta separatamente) inserita nell'apposito alloggiamento.

Schede utilizzabili

Utilizzare una scheda SD di classe 6/10.

Nota : _____

- A seconda del formato di registrazione, è anche possibile utilizzare una scheda SD di Classe 4 o con prestazioni superiori.
(☞ pag. 40 [Selezione di Definizione del sistema, Formato file e Formato video])
- Per utilizzare una scheda SDHC, impostare [4GB File Spanning(SDXC)] su "On".
(☞ pag. 105 [4GB File Spanning(SDXC)])

Avvertenza : _____

- L'utilizzo di schede diverse da quelle di Panasonic, TOSHIBA o SanDisk potrebbe causare errori di registrazione o perdita di dati.

Tempo di registrazione stimato delle schede SD

Il tempo di registrazione stimato è solo indicativo. Potrebbero sussistere differenze in funzione della scheda SD in uso e della condizione della batteria.

(☞ pag. 103 [Resolution])

(☞ pag. 103 [Frame & Bit Rate])

	QuickTime/MP4	
	MPEG2/HD	
	SP	HQ
	1080i	720p/1080i
4 GB	17	12
8 GB	35	25
16 GB	70	50
32 GB	140	100
64 GB (SDXC)	280	200
128 GB (SDXC)	560	400

(Unità: minuto)

	AVCHD				
	HQ	HQ	SP	LP	EP
	1080p		1080i		
4 GB	16	19	25	46	82
8 GB	33	39	50	95	168
16 GB	67	78	100	190	336
32 GB	135	156	200	380	672
64 GB (SDXC)	270	312	400	760	1344
128 GB (SDXC)	540	624	800	1520	2688

(Unità: minuto)

	QuickTime		
	H.264/HD		H.264/SD
	XHQ	UHQ	-
	1080i/1080p	1080i	576i
4 GB	9	12	47
8 GB	18	25	95
16 GB	36	50	190
32 GB	72	100	380
64 GB (SDXC)	145	200	760
128 GB (SDXC)	290	400	1520

(Unità: minuto)

Nota : _____

- Se la scheda SD contiene file registrati da dispositivi diversi da questo registratore videocamera o file salvati da un PC, il tempo registrabile potrebbe essere inferiore oppure i dati potrebbero non essere registrati correttamente.
- Il numero di video che possono essere registrati su una singola scheda SD con questa videocamera per ciascun formato file è limitato. Fino a 600 video possono essere registrati per il formato file "QuickTime" e 4000 video per il formato file "AVCHD". Quando il numero massimo di video viene raggiunto, lo spazio rimanente viene visualizzato come "0 min" indipendentemente dal tempo di registrazione stimato, e non è possibile registrare altri video.

Interruttore di protezione dalla scrittura sulla scheda SD

- ① Fa scorrere l'interruttore di protezione dalla scrittura verso l'alto per abilitare la scrittura o l'eliminazione.
- ② Fa scorrere l'interruttore di protezione dalla scrittura verso il basso per impedire la scrittura o l'eliminazione. (le immagini nella scheda sono protette).

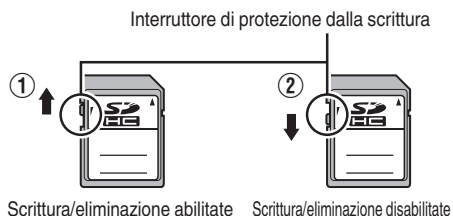

Inserimento di una Scheda SD

Questo registratore videocamera è dotato di due alloggiamenti per schede (alloggiamento A e B) per la registrazione e la riproduzione audio/video.

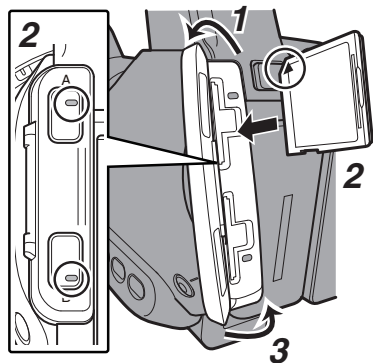

1 Aprire il coperchio della scheda SD.

2 Inserire una scheda SD con l'angolo dentellato rivolto verso l'alto.

L'indicatore di stato dell'alloggiamento in cui è stata inserita la scheda si accende di colore rosso.

3 Chiudere il coperchio della scheda SD.

Indicatore stato alloggiamento scheda

La tabella seguente mostra gli stati rispettivi degli alloggiamenti A e B.

Spia	Stato alloggiamento
Si accende in rosso	È in corso l'accesso alla scheda SD. (scrittura/lettura dati) Non spegnere l'alimentazione del registratore videocamera né rimuovere la scheda SD.
Si illumina in verde	In attesa. La scheda SD inserita può essere utilizzata per la registrazione o la riproduzione.
La spia si spegne	<ul style="list-style-type: none"> • La scheda SD non è inserita. • È inserita una scheda inutilizzabile. • È inserita una scheda SD ma è selezionato un alloggiamento diverso.

Rimozione della scheda SD

1 Verificare che non vi sia accesso in corso alla scheda SD da rimuovere (l'indicatore di stato dell'alloggiamento della scheda si accende in rosso).

2 Aprire il coperchio della scheda SD.

3 Spingere la scheda SD e rimuoverla dall'alloggiamento.

4 Chiudere il coperchio della scheda SD.

Nota :

- Se entrambi gli alloggiamenti contengono una scheda SD utilizzabile, viene utilizzato l'alloggiamento selezionato in precedenza.

Avvertenza :

- Si può verificare la perdita di dati se si spegne il registratore videocamera o si rimuove la scheda SD durante l'accesso alla stessa. I dati registrati sulla scheda, compreso il file attualmente in accesso, potrebbero essere danneggiati. Assicurarsi che l'indicatore di stato sia acceso in verde o sia spento prima di spegnere l'alimentazione o rimuovere la scheda SD.
- Se si rimuove erroneamente la scheda durante l'accesso alla stessa, reinserirla solo dopo che l'indicatore di stato si è spento.
- La scheda SD potrebbe non essere riconosciuta se viene inserita e rimossa in un breve lasso di tempo. Se ciò accade, rimuovere la scheda e attendere alcuni secondi prima di reinserirla.

Cambio di scheda SD

Quando in entrambi gli alloggiamenti è inserita una scheda SD, è possibile utilizzare il pulsante [SLOT A/B] per sostituire la scheda in uso.

Quando la memoria di una scheda SD si esaurisce durante la registrazione, i dati in registrazione passano automaticamente sull'altra scheda.

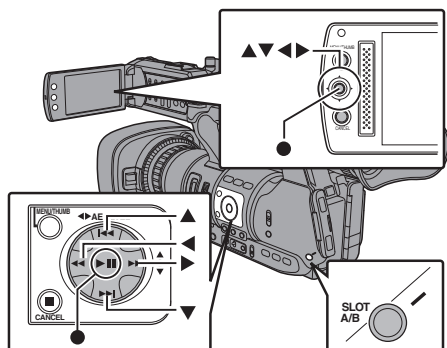

Nota :

- Il pulsante [SLOT A/B] è disabilitato durante la registrazione o la riproduzione. La commutazione delle schede non avviene anche se si preme il pulsante.

Formattazione (inizializzazione) delle schede SD

Quando sono inserite le schede seguenti, appare [!FORMAT] nell'area di visualizzazione supporto rimanente.

Formattare la scheda mediante il menu del registratore videocamera.

- Schede SD non formattate
- Schede SD formattate secondo specifiche diverse

* Per ulteriori dettagli sul funzionamento del menu, consultare "[Operazioni fondamentali nella schermata del menu] (pag. 83)".

Avvertenza :

- Accertarsi di formattare la scheda SD su questo registratore videocamera. Le schede SD formattate su un PC e su un'altra periferica non possono essere utilizzate su questo registratore videocamera.
- [!RESTORE] appare sull'area di visualizzazione del supporto rimanente quando si inserisce una scheda SD che deve essere ripristinata.

1 Selezionare [System] → [Media] → [Format Media].

(pag. 101 [Format Media])

2 Selezionare l'alloggiamento della scheda SD da formattare e premere il pulsante Imposta (●).

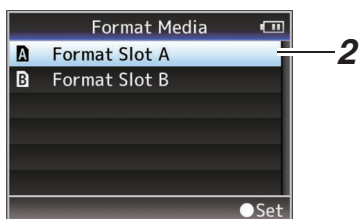

3 Appare lo stato della scheda SD selezionata.

4 Selezionare [Format] e premere il pulsante Imposta (●).

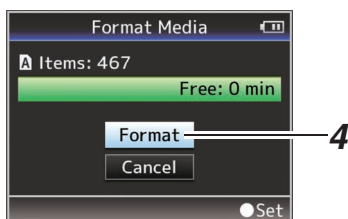

5 La formattazione inizia.

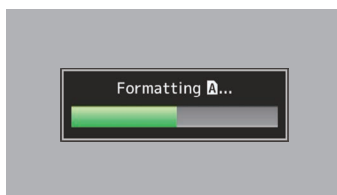

6 La formattazione è completata.

Una volta completata la formattazione, appare "Complete" e il registratore videocamera torna alla schermata [Format Media].

Nota : _____

- Durante la formattazione, il funzionamento del menu non è disponibile ma è possibile iniziare la registrazione. Tuttavia, ciò è disponibile solo quando è inserita una scheda SD registrabile sull'altro alloggiamento.
- La formattazione non può essere eseguita nei casi seguenti.
 - La registrazione è in corso sulla scheda SD da formattare.
 - La scheda SD non è inserita.
 - L'interruttore di protezione dalla scrittura della scheda SD è impostato (è visualizzato ).

Avvertenza : _____

- Se si formatta la scheda SD, tutti i dati registrati sulla stessa, inclusi i dati video e i file di impostazione, saranno eliminati.

Ripristino della scheda SD

È necessario ripristinare la scheda SD se si verifica un'anomalia ai dati sulla scheda per qualsiasi motivo.

Nota : _____

- [!RESTORE] appare sull'area di visualizzazione del supporto rimanente quando si inserisce una scheda SD che deve essere ripristinata.

1 Selezionare [System] → [Media] → [Restore Media].

(☞ pag. 101 [Restore Media])

2 Selezionare la scheda SD da ripristinare e premere il pulsante Imposta (●).



3 Il ripristino ha inizio.



4 Il ripristino è completato.

- Una volta completato il ripristino, appare "Complete" e il registratore videocamera torna alla schermata [Restore Media].
- Quando non è inserito alcun supporto che richiede il ripristino, il registratore videocamera torna alla schermata [Media].

Avvertenza : _____

- [Restore Media] può essere selezionato solo in modalità Videocamera. In ogni caso, non può essere selezionato mentre il registratore videocamera sta registrando. Selezionare [Restore Media] in modalità Videocamera quando il registratore videocamera non sta registrando.
- [Restore Media] non ripristina completamente la scheda SD allo stato originale. Se il ripristino non riesce, sostituire o formattare la scheda SD. Tenere presente che la formattazione cancella tutte le informazioni nella scheda SD.
- Il ripristino non può essere eseguito nei casi seguenti.
 - Il registratore videocamera sta registrando.
 - La scheda SD non è inserita.
 - L'interruttore di protezione dalla scrittura della scheda SD è impostato (è visualizzato ).

Clip registrati sulle schede SD

Cartelle nella scheda SD

Le immagini registrate sono divise nelle rispettive cartelle come dalle impostazioni di menu riportate sotto.

* Selezionare la cartella sulla quale registrare dal menu.

(☞ pag. 105 [Recording in DCIM Folder])

System	Format	Cartella registrazione
HD	QuickTime (MPEG2)	DCIM o PRIVATE/JVC/CQAV*
	MP4(MPEG2)	PRIVATE/JVC/BPAV
	AVCHD	PRIVATE/AVCHD
HD/SD	QuickTime(H.264)	DCIM o PRIVATE/JVC/CQAVC*

Nota :

- Formattando (inizializzando) la scheda SD dal menu [Format Media] sul registratore videocamera, verranno generate le cartelle necessarie per la registrazione secondo le impostazioni [System] attuali.
- Quando si modificano le impostazioni [System] e [QuickTime(MPEG2)], le cartelle necessarie per procedere alla registrazione come da impostazioni attuali saranno generate automaticamente.

Avvertenza :

- Quando si sposta o si cancella una clip all'interno della cartella usando Explorer (Windows) o Finder (Mac), la registrazione sulla scheda SD può fallire se non si esegue la formattazione (avvio) della scheda.

Clip (dati registrati) e nome clip

- Quando la registrazione viene fermata, le immagini, l'audio e i dati di accompagnamento che vengono registrati dall'inizio alla fine, vengono registrati come "clip" unico sulla scheda SD.
- Un nome clip di 8 caratteri viene generato automaticamente per il clip registrato. ("Clip Name Prefix" + "numero di clip")
- Quando [Main Menu] → [System] → [Record Set] → [Record Format] → [Format] è impostato su "AVCHD", il nome del clip generato è formato solo dal Numero di clip (numero a 5 cifre). (☞ pag. 103 [Format])

Esempio: Nel caso di QuickTime/MP4

ABCG0001

Numero di clip
Viene assegnato automaticamente un numero in ordine ascendente nell'ordine di registrazione.

Il numero del clip può essere reimpostato nel menu. *

Clip Name Prefix (qualsiasi serie di quattro caratteri alfanumerici)
Questo viene impostato su "xxxG" ("xxx" indica le ultime 3 cifre del numero di serie).

* [Clip Set] → [Reset Clip Number]
(☞ pag. 105 [Reset Clip Number])

Nota :

- Prima di iniziare la registrazione, è possibile impostare qualsiasi carattere come prefisso del nome clip utilizzando [Main Menu] → [System] → [Record Set] → [Clip Set] → [Clip Name Prefix]. (☞ pag. 105 [Clip Name Prefix])
- Le modifiche non possono essere apportate dopo la registrazione.

Clip registrati

- Il materiale registrato potrebbe essere suddiviso in più file, i quali tuttavia possono essere riprodotti senza interruzioni sul registratore videocamera.
- I clip possono essere registrati sulle due schede SD negli alloggiamenti A e B in funzione del tempo di registrazione del clip.

Avvertenza :

- Un clip registrato su diverse schede non può essere riprodotto con continuità. La riproduzione continua è possibile solo quando la registrazione è eseguita su una sola scheda.

Funzione di blocco del funzionamento

È possibile usare questa funzione per evitare errori di funzionamento della videocamera.

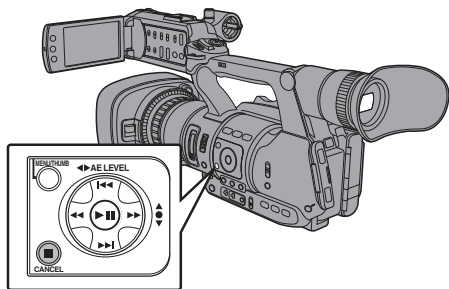

1 Quando è selezionata la modalità Videocamera (quando compare la schermata di visualizzazione), premere e tenere premuto il pulsante [CANCEL] per 5 secondi o più.

- Il blocco operativo si accende, e un'icona di blocco operativo (🔒) appare sulla schermata di visualizzazione.

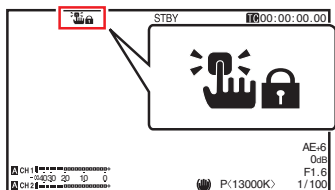

- Premere nuovamente il pulsante [CANCEL] per 5 secondi o più per spegnere il blocco operativo.

Nota :

- La funzione blocco funzionamento può essere utilizzata solo nella modalità Videocamera. (☞ pag. 12 [Modalità di funzionamento])
- L'alimentazione si spegne e il blocco di funzionamento viene liberato.
- Il pulsante [CANCEL] sulla sezione del monitor LCD non può essere usato per attivare/disattivare ("On/Off") la funzione di blocco del funzionamento.
- Le seguenti operazioni a distanza sono possibili anche quando la funzione di blocco funzionamento è accesa ("On").
 - Funzionamento a distanza dal telecomando cablati collegato al terminale [REMOTE].
 - Funzionamento a distanza della videocamera tramite accesso via browser web di rete su dispositivi come smartphone, tablet o PC.

Il blocco del funzionamento non si applica ai seguenti pulsanti e interruttori.

- Interruttore [POWER ON/OFF]
- Interruttore di selezione TC [IN/OUT]
- Tutti gli interruttori all'interno del monitor LCD estraibile (tuttavia, il funzionamento della manopola di regolazione [CH1/CH2] viene bloccato)
- Leva dello zoom sull'impugnatura
- Leva dello zoom sul manico
- Ghiera di messa a fuoco/zoom
- [FOCUS/ZOOM] Interruttore di funzionamento
- [FIX/VAR/OFF] Interruttore velocità Zoom
- Ghiera del diaframma a iride
- Pulsante [REC] (nella parte superiore del manico, sull'impugnatura e sul fondo della lente)

Nota :

- Il blocco del funzionamento non si applica neanche al pulsante [REC] sul fondo della lente se [Camera Function] ➔ [User Switch Set] ➔ [Front REC] è impostato su "Rec".

Procedure di ripresa fondamentali

Preparazioni

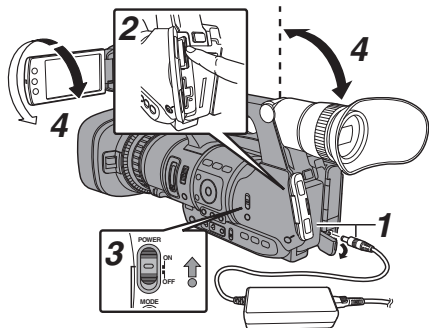

1 Alimentare il registratore videocamera con la batteria o l'adattatore CA.
(☞ pag. 22 [Alimentazione])

2 Inserire una Scheda SD.
(☞ pag. 33 [Scheda SD])

3 Accendere l'alimentazione del registratore videocamera.
Tenere premuto il pulsante di blocco (blu) al centro dell'interruttore [POWER ON/OFF] per impostare su "ON". Il registratore videocamera si avvia in modalità Videocamera ed è pronta per la registrazione.

4 Regolare l'angolazione del monitor LCD e del mirino.
(☞ pag. 30 [Regolazione del monitor LCD e del mirino])

Ripresa

1 Configurare le impostazioni degli ingressi audio e video.

- Impostare l'interruttore [FULL AUTO ON/OFF] su "ON" per entrare in modalità Full Auto. Questa modalità regola Diaframma, Guadagno, Tempo di posa e Bilanciamento del bianco automaticamente.
- Il livello di registrazione dell'audio viene inoltre impostato su Auto, e l'audio dal microfono integrato viene registrato in modalità Full Auto.
- L'icona **A** compare nella parte centrale inferiore del monitor LCD in modalità Full Auto.

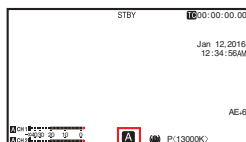

Nota :

- Per impostare ciascuna voce di impostazione video automaticamente o manualmente, e per eseguire le impostazioni di ingresso audio e la regolazione del livello di registrazione audio, fare riferimento a quanto segue.
 - [Regolazione della luminosità] (☞ pag. 48)
 - [Regolazione dell'iride] (☞ pag. 48)
 - [Impostazione del guadagno] (☞ pag. 49)
 - [Impostazione dell'otturatore elettronico] (☞ pag. 50)
 - [Regolazione del Bilanciamento del bianco] (☞ pag. 51)
 - [Registrazione del livello di registrazione dell'audio] (☞ pag. 56)

2 Premere il pulsante [REC] per avviare la registrazione sulla scheda SD.

Il registratore videocamera è dotato di tre tasti [REC]. Per impostazione predefinita, è possibile utilizzare qualsiasi pulsante [REC] per avviare/fermare la registrazione.

La spia del conteggio si accende in rosso durante la registrazione.

- Operazione di zoom (☞ pag. 41 [Operazione di zoom])
- Regolazione della messa a fuoco (☞ pag. 43 [Funzionamento della focalizzazione])

Nota :

- Se entrambi gli alloggiamenti contengono schede registrabili per impostazione predefinita di fabbrica, premendo il pulsante [REC] si avvia la registrazione solo sul supporto nell'alloggiamento selezionato. Quando [Main Menu] → [System] → [Record Set] → [Slot Mode] è impostato su "Dual", è possibile effettuare la registrazione simultaneamente sulle schede presenti in entrambi gli alloggiamenti. (☞ pag. 66 [Dual Rec])
- La spia del conteggio può essere spenta da [System] → [Tally Lamp]. (☞ pag. 102 [Tally Lamp])

3 Controllare le immagini catturate più di recente.

- Premere il pulsante [C.REVIEW/7] sull'obiettivo per attivare la funzione Revisione clip. Le immagini catturate più di recente vengono riprodotte sugli schermi del monitor LCD e del mirino.
- Terminata la riproduzione, il registratore videocamera torna in modalità di attesa (STBY). (☞ pag. 64 [Visione immediata dei clip registrati (Revisione clip)])

Nota :

- [Clip Review] è assegnato al pulsante [C.REVIEW/7] per impostazione di fabbrica.
- [Clip Review] può anche essere assegnato agli altri pulsanti utente. (☞ pag. 32 [Assegnazione delle funzioni ai pulsanti utente])

Selezione di Definizione del sistema, Formato file e Formato video

Su questo registratore videocamera è possibile selezionare la definizione del sistema (HD o SD), il formato file per la registrazione/riproduzione e il formato di registrazione per le immagini video.

Nota :

- Effettuare la selezione in [Main Menu] → [Record Format].

Selezione di una definizione del sistema

Le seguenti definizioni sono disponibili per la selezione.

- HD:
Registra in qualità HD (alta definizione).
- SD:
Registra in qualità SD (definizione standard).

È possibile scegliere una definizione per le immagini registrate tra le seguenti voci sotto [System].

- HD:
Registrazioni in qualità HD per gli alloggiamenti A e B.
- SD:
Registrazioni in qualità SD per gli alloggiamenti A e B.

Selezione di un formato file

Selezionare un formato file in [Format].

I seguenti formati file sono disponibili per la selezione.

- QuickTime(MPEG2):
Formato file QuickTime (.MOV)
- MP4(MPEG2):
Formato file MP4
- AVCHD:
Formato file AVCHD
- QuickTime(H.264):
Formato QuickTime (.MOV)

Nota :

- Le opzioni disponibili variano nel modo seguente a seconda dell'impostazione delle [System].
 - Per "HD":
QuickTime(MPEG2), MP4(MPEG2), AVCHD, QuickTime(H.264)
 - Per "SD":
QuickTime(H.264)

Selezione di un formato video

- Selezionare un [Record Format] dall'elenco dei formati. I [Frame & Bit Rate] selezionabili cambiano in funzione delle impostazioni di [System], [Format] e [Resolution].

- Il bit rate di registrazione (video) è di 50 Mbps in "XHQ", di 35 Mbps VBR in "UHQ" e "HQ", e di 18,3 Mbps (25 Mbps in caso di 1080i) CBR in "SP".
- Il bit rate di registrazione (velocità di sistema) è come segue quando [Format] è impostato su "AVCHD".
 - "HQ" (60p/50p): 28 Mbps VBR
 - "HQ" (60i/50i): 24 Mbps VBR
 - "SP": 18 Mbps VBR
 - "LP": 9 Mbps VBR
 - "EP": 5 Mbps VBR

Elenco dei formati

Di seguito è riportato un elenco dei formati file e dei formati video che è possibile selezionare su questo registratore videocamera.

- Se [System] è impostato su "HD"

Format	Record Format	
	Resolution	Frame & Bit Rate
MP4 (MPEG2) QuickTime (MPEG2)	1920x	60i (HQ)
	1080	50i (HQ)
	1440x 1080	60i (HQ), 60i (SP) (*1)
		50i (HQ), 50i (SP) (*1)
1280x 720	60p (HQ)	
	50p (HQ)	
AVCHD (*2)	1920x 1080	60p (HQ), 50p (HQ)
		60i (HQ), 60i (SP)
	1440x 1080	50i (HQ), 50i (SP)
		60i (LP), 60i (EP)
QuickTime (H.264)	1920x 1080	60p (XHQ), 50p (XHQ)
		60i (XHQ), 60i (UHQ)
	1440x 1080	50i (XHQ), 50i (UHQ)
		60i (XHQ), 60i (UHQ)

*1 Compatibile HDV

*2 Registrabile utilizzando Classe 4

- Se [System] è impostato su "SD"

Il formato video viene fissato come segue.

Format	Record Format		Annotazioni
	Resolution	Frame & Bit Rate	
QuickTime (H.264)	720 x 576	50i	Registrabile utilizzando Classe 4

Selezione del formato dei video SD

Selezionare un formato per le immagini.
Le opzioni disponibili variano nel modo seguente a seconda dell'impostazione delle [System].

- Per "HD": Fisso a 16:9
- Per "SD": Si può selezionare 16:9 o 4:3

Impostazione del menu Record Format

- 1 Visualizzare il menu [Main Menu] ➔ [Record Format].
- 2 Impostare ogni voce.
- 3 Al termine dell'impostazione di tutte le voci, premere il pulsante [FOCUS ASSIST/1].
 - Il formato di registrazione è cambiato.
 - Un messaggio "Please Wait..." compare sullo schermo durante il cambio.

Operazione di zoom

Regola l'angolo di visualizzazione.

Lo zoom ottico è pari a 10 volte.
Abilitare la funzione zoom dinamico per ingrandire fino a 19 volte.

Impostare lo zoom dinamico "On"/"Off" in [Main Menu] ➔ [Camera Function] ➔ [Dynamic Zoom].

(☞ pag. 87 [Dynamic Zoom])

Lo zoom può essere attivato usando una delle tre leve/anelli descritti in basso.

- Leva dello zoom sull'impugnatura
- Leva dello zoom sul manico
- Ghiera di messa a fuoco/zoom:
Per ingrandire e ridurre l'immagine utilizzando la ghiera di messa a fuoco/zoom, impostare su "ZOOM".

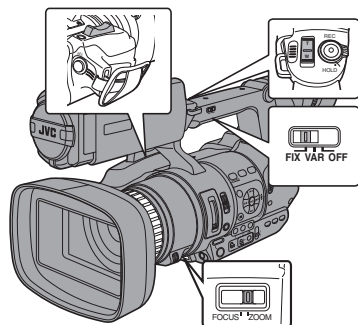

Uso della leva dello zoom sull'impugnatura

- 1 Premere la leva dello zoom per zoomare.
 - La velocità dello zoom cambia a seconda di quanto si preme la leva dello zoom.
 - Esegue lo zoom in grandangolo e aumenta l'angolo di visione quando "W" è premuto.
 - Esegue lo zoom in telefoto e diminuisce l'angolo di visione quando "T" è premuto.
 - Una barra dello zoom appare durante l'operazione di ingrandimento

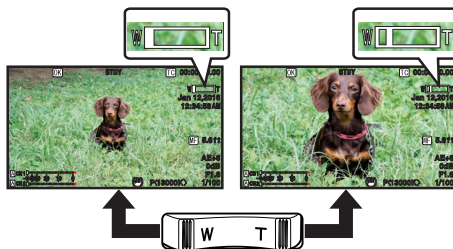

Uso della leva dello zoom sul manico

- 1 Impostare l'interruttore della velocità dello zoom [FIX/VAR/OFF] su "FIX" o "VAR".

Nota :

- Impostando su "FIX" sarà possibile utilizzare lo zoom alla velocità impostata in [Handle Zoom Speed].
 - Impostare la velocità dello zoom mediante [Main Menu] ➔ [Camera Function] ➔ [Handle Zoom Speed].
 (☞ pag. 87 [Handle Zoom Speed])
- Impostando su "VAR" si cambierà la velocità dello zoom in base alla pressione esercitata sulla leva.

- 2 Premere la leva dello zoom sul manico per zoomare.

Nota :

- Quando l'interruttore della velocità dello zoom [FIX/VAR/OFF] è impostata su "OFF" la leva dello zoom sulla sezione del manico non può essere utilizzata.

Utilizzo della ghiera di messa a fuoco/zoom

1 Impostare l'interruttore di funzionamento [FOCUS/ZOOM] su "ZOOM".

È possibile regolare l'angolo di visualizzazione preferito ruotando la ghiera di messa a fuoco/zoom.

Salvataggio/ricambio della posizione corrente dello zoom (Zoom preimpostato)

Consente di registrare fino a tre posizioni dello zoom.

1 Assegnare la funzione "Preset Zoom1", "Preset Zoom2" o "Preset Zoom3" a uno dei pulsanti utente.

(☞ pag. 32 [Assegnazione delle funzioni ai pulsanti utente])

(☞ pag. 88 [Da USER1 a USER7, LCD KEY▲, LCD KEY▶, LCD KEY▼, LCD KEY◀])

2 Salvare la posizione corrente dello zoom.

- Premere uno dei pulsanti assegnati alle "Preset Zoom1", "Preset Zoom2" o "Preset Zoom3" per più di 1 secondo.
- L'attuale posizione dello zoom verrà memorizzata.

3 Richiamare la posizione dello zoom memorizzata.

- Premere uno dei pulsanti assegnati alle "Preset Zoom1", "Preset Zoom2" o "Preset Zoom3" e rilasciare entro 1 secondo.
- Il registratore videocamera zuma fino alla posizione dello zoom memorizzata.

Nota : _____

- La velocità dello zoom per arrivare alla posizione di zoom può essere impostata in [Main Menu] → [Camera Function] → [User Switch Set] → [Preset Zoom Speed]. (☞ pag. 89 [Preset Zoom Speed])
- Se si attuano altri movimenti con lo zoom durante il richiamo della posizione dello zoom, il richiamo verrà annullato.

Funzionamento della focalizzazione

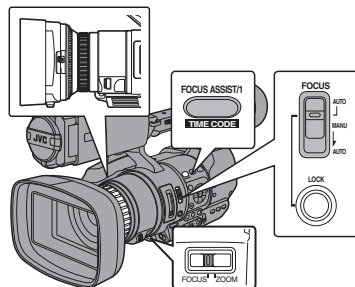

Regolazione della focalizzazione automaticamente

Impostare l'interruttore di messa a fuoco [FOCUS AUTO / MANU / ➔AUTO] su "AUTO".

Non viene visualizzata alcuna icona in modalità Auto Focus.

Nota : _____

- Se [Main Menu] → [Camera Function] → [AF Assist] è impostato su "Area" o "Far/Near", è possibile ruotare la ghiera di messa a fuoco/zoom per spostare il punto di messa a fuoco automatica quando si è in modalità di regolazione automatica della messa a fuoco. (☞ pag. 88 [AF Assist])
- Quando il rilevamento volti è abilitato, l'icona Auto Focus **AF** compare sul simbolo della faccia. (☞ pag. 96 [Focus])

Messa a fuoco automatica a un tocco

Mentre si è in modalità di messa a fuoco manuale, premendo l'interruttore di messa a fuoco [FOCUS AUTO / MANU / ➔AUTO] su "➔AUTO" (entro 1 minuto) il registratore videocamera mette a fuoco automaticamente il centro dell'inquadratura.

Nota : _____

- Il rilevamento del volto non funziona durante la funzione di messa a fuoco automatica a un tocco.
- L'AF assistito non funziona.
- Al termine dell'operazione, il registratore videocamera ritorna automaticamente alla modalità di Focalizzazione manuale.
- La funzione di Messa a fuoco automatica a un tocco funziona con enfasi sulla velocità di messa a fuoco. Questa funzione non è adatta durante la registrazione.

Impostazione temporanea della Focalizzazione automatica

(Messa a fuoco automatica a pressione)

- Il registratore videocamera passerà temporaneamente alla modalità di messa a fuoco automatica e regolerà automaticamente la messa a fuoco quando l'interruttore di messa a fuoco [FOCUS AUTO / MANU / ➔AUTO] viene premuto su "➔AUTO" durante la ripresa in modalità di messa a fuoco manuale.
- Rilasciare il dito dall'interruttore di messa a fuoco [FOCUS AUTO / MANU / ➔AUTO] per tornare alla modalità di messa a fuoco manuale.

Nota : _____

- Il rilevamento del volto non funziona durante la funzione di messa a fuoco automatica a pressione.

▮ Blocco della messa a fuoco automatica

La messa a fuoco viene bloccata nel punto di messa a fuoco attuale durante la messa a fuoco automatica quando si preme il [LOCK] pulsante di blocco della messa a fuoco automatica o il pulsante utente al quale è assegnata la funzione [Push AF/AF Lock].

AFL appare sullo schermo mentre la messa a fuoco automatica è bloccata.

Nota : _____

- Eseguire qualsiasi operazione di messa a fuoco quando la messa a fuoco è bloccata disinscrive il blocco della messa a fuoco.

▮ Regolazione della focalizzazione manualmente

1 Impostare l'interruttore di messa a fuoco [FOCUS AUTO / MANU / ➔AUTO] su "MANU".

L'icona della focalizzazione manuale **MF** appare sullo schermo.

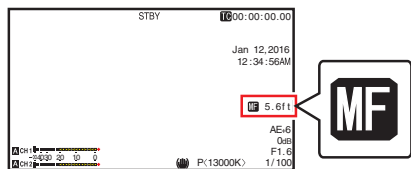

Nota : _____

- Compare l'icona **MF** anche quando [Main Menu] ➔ [LCD/VF] ➔ [Display Settings] ➔ [Focus] è impostato su "Off". (☞ pag. 96 [Focus])

2 Impostare l'interruttore di funzionamento [FOCUS/ZOOM] su "FOCUS".

3 Ruotare la ghiera di messa a fuoco/zoom per regolare la messa a fuoco.

Nota : _____

- Utilizzando la funzione di Focus Assist o messa a fuoco allargata risulta più semplice mettere a fuoco. (☞ pag. 44 [Funzione di assistenza della focalizzazione]) (☞ pag. 44 [Funzione di messa a fuoco allargata])
- Quando ci si trova in modalità di messa a fuoco manuale, premendo l'interruttore di messa a fuoco [FOCUS AUTO / MANU / ➔AUTO] su "➔AUTO" si porta il registratore videocamera in modalità di messa a fuoco automatica a un tocco. Continuare a tenere premuto su "➔AUTO" per entrare in modalità di messa a fuoco automatica a pulsante. (☞ pag. 42 [Messa a fuoco automatica a un tocco]) (☞ pag. 43 [Impostazione temporanea della Focalizzazione automatica (Messa a fuoco automatica a pressione)])

▮ L'AF assistito funziona

Durante la messa a fuoco automatica, è possibile spostare il punto di messa a fuoco automatica.

Impostare l'interruttore di funzionamento [FOCUS/ZOOM] su "FOCUS" e ruotare la ghiera di messa a fuoco/zoom per impostare il punto di messa a fuoco sulle direzioni sinistra, centro, destra oppure vicino e lontano.

- Impostare [Main Menu] ➔ [Camera Function] ➔ [AF Assist].
 - Far/Near:
Questa opzione consente di spostare il punto di messa a fuoco automatica nelle direzioni vicino e lontano ruotando la ghiera di messa a fuoco/zoom durante l'AF.

La messa a fuoco viene regolata automaticamente su un punto di messa a fuoco vicino alla posizione in cui la ghiera di messa a fuoco/zoom smette di ruotare.



- Area:
Selezionando questa opzione viene visualizzata l'icona  nell'area.

Ruotando la ghiera di messa a fuoco/zoom durante l'AF, viene visualizzata l'area di messa a fuoco a sinistra, al centro e a destra per circa 2 secondi.

Ruotare la ghiera di messa a fuoco/zoom entro 2 secondi consente di spostare la cornice arancione per selezionare l'area di messa a fuoco.

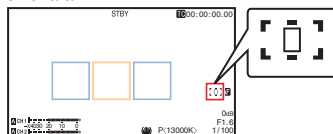
Dopo aver selezionato l'area, la messa a fuoco viene regolata automaticamente su un punto vicino all'area selezionata.



- * Le icone (,  e ) cambiano in concomitanza con la cornice arancione nell'area di messa a fuoco.

Nota : _____

- Quando [Face Detect] è impostato, "Area" non è selezionabile.

Funzione di assistenza della focalizzazione

- Quando il pulsante [FOCUS ASSIST/1] viene premuto durante la ripresa, l'area di focalizzazione è visualizzata con un colore. Ciò consente la focalizzazione semplice e precisa.
- Selezionare il colore nel menu (blu, rosso o verde).

Nota : _____

- Per regolare la messa a fuoco con la ghiera di messa a fuoco/zoom mentre la funzione di assistenza alla messa a fuoco è esecutiva, impostare l'interruttore di funzionamento [FOCUS/ZOOM] su "FOCUS" o impostare [Main Menu] → [Camera Function] → [AF Assist] → [Ring] su "Focus".
(☞ pag. 95 [Ring])
- Selezionare il colore di visualizzazione in [Main Menu] → [LCD/VF] → [Shooting Assist] → [Focus Assist] → [Color].
(☞ pag. 95 [Color])
- Se si usano allo stesso tempo la funzione zebra e la funzione Assistenza focalizzazione, potrebbe essere difficile vedere gli effetti della Focalizzazione assistita. In tal caso, disattivare la funzione zebra.

Impostazione della funzione di assistenza della focalizzazione su un pulsante utente

È possibile assegnare la funzione "Focus Assist" a un pulsante utente.

(☞ pag. 32 [Assegnazione delle funzioni ai pulsanti utente])

Funzione di messa a fuoco allargata

Consente di ingrandire l'immagine al centro. Ciò permette di ottenere facilmente una messa a fuoco precisa.

1 Assegnare la funzione "Expanded Focus" a uno dei pulsanti utente.

(☞ pag. 32 [Assegnazione delle funzioni ai pulsanti utente])

(☞ pag. 88 [Da USER1 a USER7, LCD KEY▲, LCD KEY▶, LCD KEY▼, LCD KEY◀])

2 Premere il tasto utente assegnato con la funzione "Expanded Focus".

- "EXPANDED" (colore giallo) viene visualizzato sulla schermata e la parte centrale dell'immagine viene ingrandita.
- Premendo nuovamente il tasto utente l'immagine ritornerà alla dimensione originale.

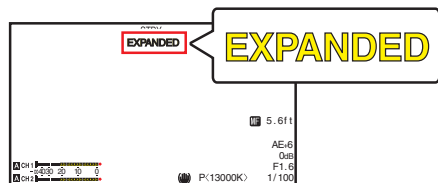

Nota : _____

- Per impostare l'operazione quando viene premuto il pulsante, andare a [Main Menu] → [Camera Function] → [User Switch Set] → [Expanded Focus].
(☞ pag. 90 [Expanded Focus])
- Per regolare la messa a fuoco con la ghiera di messa a fuoco/zoom mentre la funzione di messa a fuoco allargata è esecutiva, impostare l'interruttore di funzionamento [FOCUS/ZOOM] su "FOCUS" o impostare [Main Menu] → [Camera Function] → [User Switch Set] → [Expanded Focus] → [Ring] su "Focus".
(☞ pag. 90 [Ring])
- Questa funzione può essere utilizzata con la funzione di assistenza alla messa a fuoco. Quando le funzioni vengono usate insieme, è possibile regolare la messa a fuoco utilizzando la ghiera di messa a fuoco/zoom nella funzione di assistenza alla messa a fuoco o di messa a fuoco allargata.
- Il rapporto di ingrandimento varia in base al formato dei segnali di registrazione.
- L'ingrandimento di un'immagine non altera la dimensione dell'immagine registrata.
- Questa funzione non è disponibile quando [Main Menu] → [System] → [Record Set] → [Record Format] → [System] è impostato su "SD".

Regolazione della messa a fuoco con il Rilevamento volti

Questa funzione rileva i volti umani e regola automaticamente la focalizzazione durante la Focalizzazione automatica.

È anche in grado di rilevare gli oggetti in movimento. Quando si rilevano più volti, è possibile selezionarne uno sul quale focalizzarsi.

Nota : _____

- Questa funzione può anche regolare automaticamente la luminosità in base alla luminosità del volto rilevato.
(☞ pag. 89 [Face Detect])

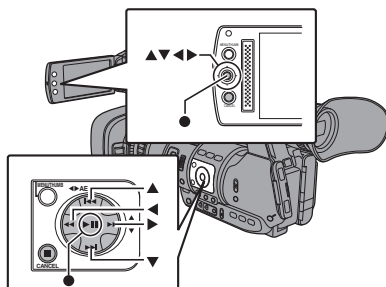

1 Assegnare la funzione “Face Detect” a uno dei pulsanti utente.

(☞ pag. 32 [Assegnazione delle funzioni ai pulsanti utente])

2 Focalizzare il registratore videocamera su una persona e premere il pulsante utente al quale è stato assegnato “Face Detect”.

- Quando il rilevamento volti è attivato, compare la relativa icona (👤).
- Quando [Main Menu] → [Camera Function] → [User Switch Set] → [Face Detect] è impostato su “AF”, compare “👤 AF”.
- Quando [Main Menu] → [Camera Function] → [User Switch Set] → [Face Detect] è impostato su “AF&AE”, “👤” appare a sinistra del valore di impostazione del livello AE. Quando il registratore videocamera è in modalità selezione scena, appare “👤 AE”.
- Se si seleziona la persona più vicina al centro dello schermo, sul suo volto apparirà una cornice arancione.
- La focalizzazione verrà regolata automaticamente per la persona selezionata.

Fotogramma di rilevamento (Arancio)

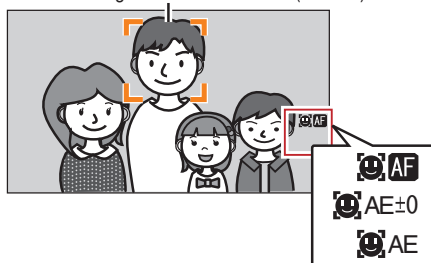

Nota :

- Se non appare il fotogramma di rilevamento, assicurarsi che l'interruttore di messa a fuoco [FOCUS AUTO / MANU / ➔AUTO] sia impostato su “AUTO”. Inoltre, se [Face Detect] è impostato su “AF&AE”, impostare almeno una delle voci di controllo per Iride, Guadagno e Otturatore elettronico sulla modalità di regolazione automatica. (☞ pag. 48 [Regolazione automatica della luminosità]) (☞ pag. 48 [Modalità Iride automatica (regolazione automatica)]) (☞ pag. 49 [Modalità Guadagno automatico (regolazione del guadagno automatica)]) (☞ pag. 50 [Modalità Otturatore automatico (regolazione dell'otturatore automatica)])

Selezione di una persona specifica tra più persone

1 Tenere premuto il pulsante utente assegnato con “Face Detect”.

- Il registratore videocamera entrerà in modalità selezione volti e l'icona di rilevamento volti (👤) lampeggerà.
- Sul volto della persona più vicina al centro dello schermo comparirà una cornice arancione. Su volti degli altri appariranno delle cornici blu.

Fotogramma di rilevamento (Arancio)

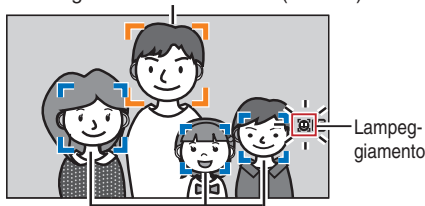

Fotogramma di rilevamento (Blu)

2 Selezionare una persona specifica.

- Utilizzare il pulsante a forma di croce (◀▶▲▼) per selezionare una persona.
- Sul volto della persona selezionata comparirà una cornice arancione e la focalizzazione verrà regolata automaticamente.

Fotogramma di rilevamento (Arancio)

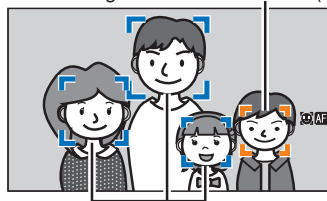

Fotogramma di rilevamento (Blu)

3 Premere il pulsante Imposta (●) per confermare la persona per il rilevamento volti.

Nota :

- Premere il pulsante [CANCEL] per annullare la selezione.
- È possibile specificare la sensibilità di rilevamento e la velocità di funzionamento dopo aver perso le tracce del volto utilizzando [Main Menu] → [Camera Function] → [User Switch Set] → [Face Detect] → [Sensitivity] e [Hysteresis]. (☞ pag. 89 [Sensitivity]) (☞ pag. 89 [Hysteresis])

Utilizzo di selezione scena

Modifica di selezione scena

Utilizzare l'interruttore [SCENE SELECT] per modificare facilmente e rapidamente le impostazioni della videocamera in base a specifici scenari. Impostare l'interruttore [SCENE SELECT] su "A" o "B" per entrare in modalità di selezione scena. Ciò consente al registratore videocamera di entrare in una modalità di ripresa preselezionata.

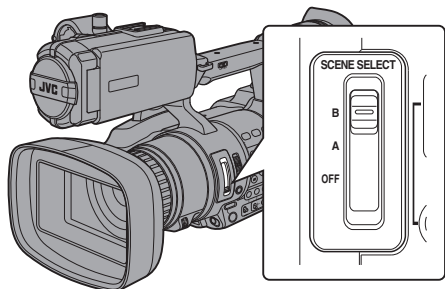

Quando il registratore videocamera è in modalità selezione scena, "SCN A" o "SCN B" appare sullo schermo.

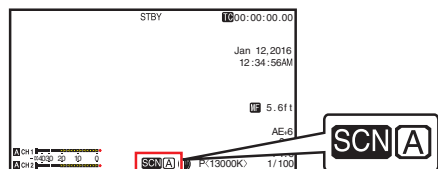

Impostazione di selezione scena

È possibile impostare diverse modalità di ripresa per "A" e "B" dell'interruttore [SCENE SELECT].

1 Impostare l'interruttore [SCENE SELECT] su "A" o "B".

Il registratore videocamera passa alla posizione di impostazione desiderata ("A" o "B").

2 Premere il tasto [MENU/THUMB].

Appare il menu di impostazione di selezione scena.

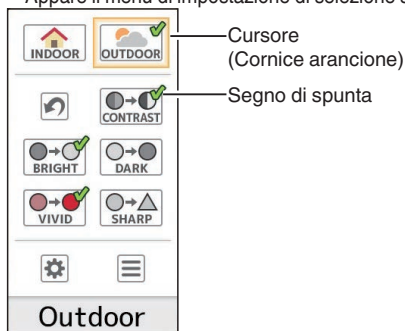

3 Selezionare una modalità di ripresa.

- Utilizzare il pulsante a forma di croce (▲▼◀▶) per spostare il cursore arancione. Selezionare le icone per la modalità di ripresa, quindi premere il pulsante Imposta (●).
- Le icone selezionate vengono indicate da un segno di spunta (✓). Premere di nuovo il pulsante Imposta per rimuovere il segno di spunta.
- Quando un segno di spunta appare accanto a un'icona, selezionare (Regolazione) e premere il pulsante Imposta per visualizzare la schermata di regolazione. È possibile regolare la modalità di ripresa selezionata.

(☞ pag. 47 [Impostazioni dettagliate per la modalità di ripresa])

4 Premere il tasto [MENU/THUMB].

Ritorna allo schermo normale.

Nota :

- La modalità selezione scena funziona indipendentemente dall'impostazione dell'interruttore [FULL AUTO ON/OFF]. Tuttavia, la modalità Full Auto sarà "ON".
- Lo stato della modalità di ripresa selezionata può essere salvato sia in "A", sia in "B" dell'interruttore [SCENE SELECT].
- Se non compare un segno di spunta per "Luminosità", "Buio", "Alto Contr.", "Vivid" o "Nitido", la schermata di regolazione non compare.
- Quando viene visualizzato il menu di impostazione selezione scena, passare l'interruttore [SCENE SELECT] a "OFF" chiuderà il menu di impostazione selezione scena e si tornerà alla schermata normale.
- Quando l'interruttore [SCENE SELECT] è impostato su "A" o "B", le voci in [Main Menu] → [Camera Function] non possono essere impostate.
- Le impostazioni per [AE Level] sono disattivate durante la modalità selezione scena.
- Le impostazioni per [Camera Process] sono disattivate durante la modalità selezione scena.

Elenco di modalità di ripresa (icona)

Icona	Descrizione
 Interno (*1)	Selezionare per riprese in ambienti interni.
 Esterno (*1)	Selezionare per riprese in ambienti esterni.
 (Reset)	Riporta tutti i valori di impostazione attuali dell'interruttore [SCENE SELECT] ("A" o "B") all'impostazione predefinita.
 Alto Contr.	Selezionare per aggiungere contrasto e differenziare luminosità e oscurità.
 Luminosità (*2)	Selezionare quando lo sfondo è luminoso e il soggetto appare scuro contro la luce di sfondo. Regolare quando il soggetto diventa più scuro del necessario in modalità diaframma automatico.
 Buio (*2)	Selezionare quando lo sfondo è scuro e il soggetto è troppo luminoso. Regolare quando il soggetto diventa più luminoso del necessario in modalità diaframma automatico.
 Vivido	Selezionare per la ripresa di soggetti vivaci e colorati.
 Nitido	Selezionare per mettere in risalto il contorno del soggetto.
 (Regolazione)	Visualizza la schermata di regolazione. I dettagli per ciascun valore di impostazione possono essere configurati. (☞ pag. 47 [Impostazioni dettagliate per la modalità di ripresa])
 (Menu)	Mostra la schermata del menu. (☞ pag. 83 [Operazioni fondamentali nella schermata del menu])

*1 "Interno" e "Esterno" non possono essere selezionati allo stesso tempo.

*2 "Luminosità" e "Buio" non possono essere selezionati allo stesso tempo.

Impostazioni dettagliate per la modalità di ripresa



1 Regolare i valori di impostazione.

- Selezionare la voce da regolare.

Selezionare la voce da regolare mediante il pulsante a forma di croce (▲▼), quindi premere il pulsante Imposta (●).

- Selezionare il valore di impostazione.

Selezionare il valore di impostazione mediante il pulsante a forma di croce (▲▼), quindi premere il pulsante Imposta (●).

Le voci che possono essere impostate e i loro valori sono i seguenti.

Contrast	: Da -3 a +3 (Valore predefinito: +2)
Brightness	: Da 0 a 6 (Valore predefinito: 3)
Darkness	: Da 0 a 6 (Valore predefinito: 3)
Vividness	: Da -5 a +5 (Valore predefinito: +3)
Sharpness	: Da -3 a +3 (Valore predefinito: +2)

Nota : _____

- Il valore predefinito è quello con il segno di spunta accanto all'icona nel menu di impostazione selezione scena.
- Per le voci senza un segno di spunta accanto alle icone nel menu di impostazione selezione scena, i valori di impostazione sono fissati a "0" e non possono essere modificati.

2 Premere il pulsante a forma di croce (◀) o [CANCEL].

- Ritorna al menu di impostazione selezione scena.
- Premere il pulsante [MENU/THUMB] per tornare alla schermata normale.

Nota : _____

- Quando la schermata di regolazione è visualizzata, portare l'interruttore [SCENE SELECT] su "OFF" chiuderà la schermata di regolazione e si tornerà alla schermata normale.

Regolazione della luminosità

Regolare la luminosità utilizzando iride, guadagno e tempo di posa a seconda della luminosità dell'oggetto.

Regolazione automatica della luminosità

Quando l'interruttore [FULL AUTO ON/OFF] è impostato su "ON", Iride, Guadagno, Velocità otturatore e filtro ND sono regolati automaticamente in base alla luminosità dell'oggetto, per mantenere la luminosità ottimale.

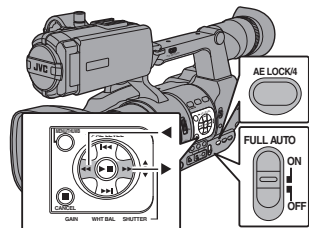

Nota :

- È possibile utilizzare il pulsante a forma di croce (◀▶) sul lato del registratore videocamera per impostare il livello obiettivo (più o meno luminoso) per mantenere il livello ottimale di luminosità durante la regolazione automatica. (☞ pag. 87 [AE Level])
- La velocità di convergenza della regolazione automatica del guadagno, dell'otturatore e dell'iride può essere impostata nel menu. (☞ pag. 87 [AE Speed])
- Se una o più voci (Guadagno, Iride e Otturatore) è stata impostata su "Auto", il valore delle voci corrispondenti quando si preme il pulsante utente al quale è stato assegnato "AE Lock" può essere fissato. (☞ pag. 89 [AE Lock])

Regolazione manuale della luminosità

Quando l'interruttore [FULL AUTO ON/OFF] è impostato su "OFF" e l'interruttore [SCENE SELECT] è impostato su "OFF", alcune o tutte le voci (diaframma, guadagno e tempo di posa) possono essere regolate manualmente.

- (☞ pag. 48 [Regolazione dell'iride])
- (☞ pag. 49 [Impostazione del guadagno])
- (☞ pag. 50 [Impostazione dell'otturatore elettronico])

Nota :

- Se si regolano manualmente Iride, Guadagno e Velocità otturatore, l'impostazione [AE Level] viene momentaneamente disabilitata.
- Le impostazioni per [AE Level] sono disattivate durante la modalità selezione scena.

Regolazione dell'iride

È possibile regolare l'apertura dell'iride dell'obiettivo manualmente o automaticamente secondo la luminosità del soggetto.

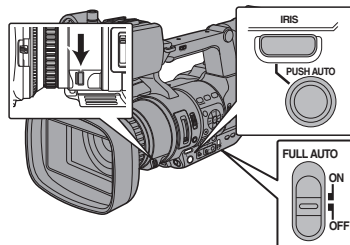

Modalità Iride automatica (regolazione automatica)

- 1 Impostare l'interruttore [FULL AUTO ON/OFF] su "OFF" per disattivare la modalità Full Auto.
- 2 Impostare l'interruttore [SCENE SELECT] su "OFF" per disattivare la modalità selezione scena.
- 3 Premere il pulsante [IRIS] per impostare sulla modalità Iride automatica.

L'iride viene regolata automaticamente secondo la luminosità del soggetto.

Il valore di apertura del diaframma (numero F) non viene visualizzato in modalità diaframma a iride automatica.

Nota :

- Impostando l'interruttore [FULL AUTO ON/OFF] su "ON" per entrare in modalità Full Auto si attiva anche la modalità diaframma automatico. In questo caso, anche Guadagno, Tempo di posa e Bilanciamento del bianco entrano in modalità Auto. L'operazione di cambio dell'interruttore [IRIS] viene disattivata in modalità Full Auto.
- È possibile utilizzare il pulsante a forma di croce (◀▶) sul pannello di controllo laterale per impostare il livello di destinazione (più chiaro/più scuro) dell'iride automatica. (☞ pag. 87 [AE Level])
- La velocità di convergenza dell'iride automatico può essere impostata nel menu. (☞ pag. 87 [AE Speed])

Modalità Iride manuale (regolazione manuale)

Il valore dell'apertura (Numero F) della lente può essere impostato manualmente.

- 1 Impostare l'interruttore [FULL AUTO ON/OFF] su "OFF" per disattivare la modalità Full Auto.
- 2 Impostare l'interruttore [SCENE SELECT] su "OFF" per disattivare la modalità selezione scena.
- 3 Premere il pulsante [IRIS] per impostare sulla modalità Iride manuale. Viene visualizzato il valore di apertura del diaframma (numero F).

4 Ruotare la ghiera del diaframma a iride per regolare l'iride manualmente.

Il numero F aperto dell'apertura varia in base alla posizione dello zoom.

Estremità Wide [W] : F1,2

Estremità Tele [T] : F2,8

Numero F	Descrizione
Diminuire	Il soggetto appare più luminoso. La gamma concentrata diviene più nitida, mentre lo sfondo è sfocato per produrre un'immagine soffusa.
Aumentare	Il soggetto appare più scuro. Anche lo sfondo dell'immagine diviene focalizzato.

Nota :

- Premendo il pulsante [PUSH AUTO] durante la modalità Irice manuale si attiva la modalità Irice automatica "one push". Tenendo premuto il pulsante [PUSH AUTO] si attiva la modalità Irice automatica "push".

Irice automatica a un tocco

Quando il registratore videocamera è in modalità Irice manuale, premere il pulsante [PUSH AUTO] per regolare l'iride in base alla luminosità dell'oggetto.

Irice automatica a pressione

Quando il registratore videocamera è in modalità Irice manuale, tenere premuto il pulsante [PUSH AUTO] per passare temporaneamente alla modalità Irice automatica. L'iride verrà regolata automaticamente secondo la luminosità del soggetto.

Impostazione del guadagno

Questa funzione incrementa elettricamente la sensibilità luminosa quando vi è un'illuminazione insufficiente sul soggetto. È possibile impostare il guadagno dell'amplificatore video secondo la luminosità del soggetto. Selezionare la modalità di impostazione secondo le proprie condizioni di ripresa.

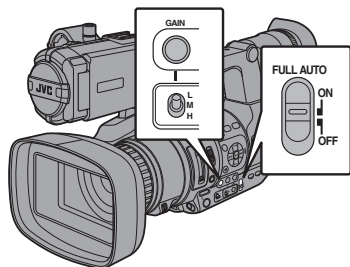

Modalità Guadagno automatico (regolazione del guadagno automatica)

- 1 Impostare l'interruttore [FULL AUTO ON/OFF] su "OFF" per disattivare la modalità Full Auto.
- 2 Impostare l'interruttore [SCENE SELECT] su "OFF" per disattivare la modalità selezione scena.
- 3 Premere il pulsante [GAIN] per impostare sulla modalità guadagno automatico. Il valore della sensibilità (valore dB) non viene visualizzato in modalità Auto Gain (Guadagno automatico).

Nota :

- Impostare l'interruttore [FULL AUTO ON/OFF] del registratore videocamera su "ON" per entrare in modalità di Guadagno automatico ([AGC] fisso). Il guadagno dell'amplificatore video viene impostato automaticamente sulla luminosità del soggetto. In questo caso, l'interruttore [GAIN] sul registratore videocamera è disabilitato.
- Il limite superiore del valore di impostazione del guadagno durante il funzionamento AGC può essere impostato in [Main Menu] → [Camera Function] → [AGC Limit]. (☞ pag. 87 [AGC Limit])

Modalità Guadagno manuale (commutazione di guadagno manuale)

- 1 Impostare l'interruttore [FULL AUTO ON/OFF] su "OFF" per disattivare la modalità Full Auto.
- 2 Impostare l'interruttore [SCENE SELECT] su "OFF" per disattivare la modalità selezione scena.
- 3 Premere il pulsante [GAIN] per impostare sulla modalità Guadagno manuale.
 - Utilizzare l'interruttore [L/M/H] per impostare il guadagno dell'amplificatore video selezionato.
 - Il livello di guadagno compare sullo schermo.
 - Le posizioni predefinite dell'interruttore sono le seguenti.
[L] : 0dB
[M] : 6dB
[H] : 12dB

Nota :

- È possibile cambiare il valore del guadagno per ogni posizione nel menu. L'aumento della sensibilità comporta un aspetto più granuloso dello schermo. (☞ pag. 87 [GAIN L, GAIN M, GAIN H])

Impostazione dell'otturatore elettronico

È possibile cambiare la velocità dell'otturatore (tempo per ciascun fotogramma di ripresa) mediante la funzione dell'otturatore elettronico. L'otturatore elettronico può essere regolato manualmente o automaticamente.

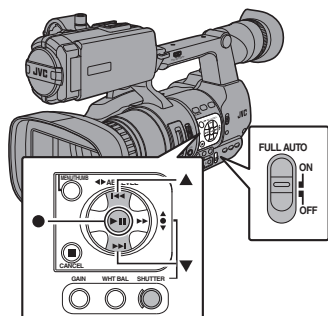

Ripresa

Modalità Otturatore automatico (regolazione dell'otturatore automatico)

- 1 Impostare l'interruttore [FULL AUTO ON/OFF] su "OFF" per disattivare la modalità Full Auto.
- 2 Impostare l'interruttore [SCENE SELECT] su "OFF" per disattivare la modalità selezione scena.
- 3 Premere il pulsante [SHUTTER] per impostare sulla modalità otturatore automatico.
 - Il tempo di posa non viene visualizzato.
 - Il registratore videocamera entra nella modalità Otturatore automatico. La velocità dell'otturatore viene regolata automaticamente secondo la luminosità del soggetto.

Nota : _____

- La commutazione della velocità dell'otturatore con pulsante a forma di croce (▲▼) e quella della modalità otturatore con il pulsante Imposta (●) sono disabilitate.

Modalità Otturatore manuale (commutazione dell'Otturatore manuale)

- 1 Impostare l'interruttore [FULL AUTO ON/OFF] su "OFF" per disattivare la modalità Full Auto.
- 2 Impostare l'interruttore [SCENE SELECT] su "OFF" per disattivare la modalità selezione scena.
- 3 Premere il pulsante [SHUTTER] per impostare sulla modalità Otturatore manuale.

- Il tempo di posa compare sullo schermo.
- Utilizzare il pulsante Imposta (●) per commutare le modalità otturatore e il pulsante a forma di croce (▲▼) per commutare le velocità.

Commutazione modalità Otturatore

Premere il pulsante Imposta (centro del pulsante a forma di croce) per ATTIVARE/DISATTIVARE l'otturatore.

Nota : _____

- Mentre l'otturatore è acceso (ON), possono essere selezionati "Step" o "Variable" in [Camera Function] → [Shutter]. "Step" è l'impostazione predefinita in fabbrica. (☞ pag. 87 [Shutter])

Commutazione velocità otturatore

Quando l'otturatore manuale è attivato, utilizzare il pulsante a forma di croce (▲▼) per impostare il tempo di posa. Il tempo di posa che può essere impostato varia a seconda dell'impostazione del formato video.

	Shutter	Frame Rate		
		60p 60i	50p 50i	
▲	(Step)		1/10000	1/10000
			1/4000	1/4000
			1/2000	1/2000
			1/1000	1/1000
			1/500	1/500
			1/250	1/250
			1/120	1/120
			1/100	1/100
		(Standard)	1/60	1/50
▼		1/30	1/25	
		1/15	1/12.5	
		1/7.5	1/6.25	
▲	(Variable)	(limite superiore)	1/9934	1/10014
			~	
		(Standard)	1/60.00	1/50.00
			~	
▼		(limite inferiore)	1/30.00	1/25.00

Nota : _____

- Le operazioni del pulsante a forma di croce (▲▼) e del pulsante Imposta (●) sono disattivate nei casi seguenti.
 - Durante l'anteprima del clip
 - Durante la visualizzazione della schermata di conferma della commutazione USB
 - Durante la visualizzazione della schermata di conferma della formattazione
 - Quando si seleziona un volto utilizzando il rilevamento volti

Regolazione del Bilanciamento del bianco

Regolare il bilanciamento del bianco secondo la temperatura di colore dell'illuminazione. È possibile selezionare la modalità di regolazione secondo le condizioni di ripresa.

Poiché il colore della luce (temperatura di colore) varia in base alla sorgente luminosa, è necessario regolare nuovamente il bilanciamento del bianco quando cambia la fonte luminosa principale che illumina il soggetto.

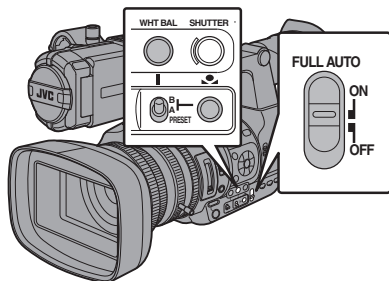

Modalità Bilanciamento del bianco automatico (FAW: Bilanciamento del bianco automatico completo)

- Premere il pulsante [WHT BAL] sul pannello di controllo laterale per entrare in modalità Bilanciamento del bianco automatico.
- Impostare l'interruttore [FULL AUTO ON/OFF] sul registratore videocamera su "ON" per entrare in modalità Bilanciamento del bianco automatico. Il bilanciamento del bianco viene regolato automaticamente in modo adeguato secondo la temperatura di colore dell'illuminazione sull'oggetto.
- La commutazione del bilanciamento del bianco con l'interruttore di selezione [WHT BAL B/A/ PRESET] è disabilitata.

Avvertenza :

- La precisione di [FAW] è inferiore a quella del Bilanciamento del bianco automatico.
- Quando l'alimentazione del registratore videocamera è accesa con la modalità [FAW] selezionata, occorrono circa 15 secondi per la stabilizzazione dei colori.

Nota :

- Quando [Main Menu] → [Camera Function] → [User Switch Set] → [AE Lock] è impostato su "AE/WB", il bilanciamento del bianco quando si preme il pulsante utente al quale è assegnato [AE Lock] può essere fissato. (☞ pag. 89 [AE Lock])
- Se [White Balance] è stato assegnato a uno dei pulsanti utente, premere il pulsante utente assegnato permetterà di visualizzare lo schermo di Regolazione del bilanciamento automatico del bianco (FAW). (☞ pag. 32 [Assegnazione delle funzioni ai pulsanti utente])

Regolazione colore FAW

È possibile modificare dettagliatamente il bilanciamento del bianco che è stato regolato automaticamente.

- 1 **Selezionare [Main Menu] → [Camera Process] → [White Balance] → [FAW Paint] e premere il pulsante Imposta (●).**
Appare la schermata di Regolazione colore FAW.

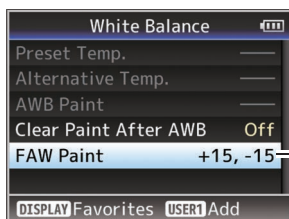

- 2 **Regolare i valori R e B.**
Utilizzare il pulsante a forma di croce (▲▼) per regolare il valore R e (◀▶) per regolare il valore B.

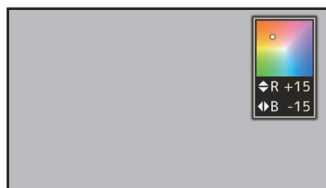

- 3 Premere il pulsante Imposta (●).
Ritornare alla schermata [White Balance].

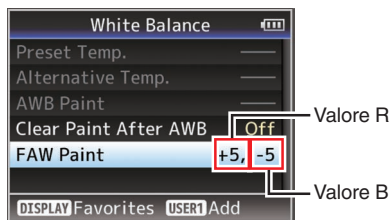

Modalità Bilanciamento del bianco automatico (commutazione manuale)

- 1 Impostare l'interruttore [FULL AUTO ON/OFF] su "OFF" per disattivare la modalità Full Auto.
- 2 Impostare l'interruttore [SCENE SELECT] su "OFF" per disattivare la modalità selezione scena.
- 3 Premere il pulsante [WHT BAL] per impostare sulla modalità Bilanciamento del bianco manuale.
 - È possibile selezionare il bilanciamento del bianco con l'interruttore di selezione [WHT BAL B/A/PRESET].
 - Utilizzare l'interruttore di selezione [WHT BAL B/A/PRESET] per selezionare "PRESET" (modalità preimpostata), "A" (modalità memoria A) o "B" (modalità memoria B).
 - Il valore assegnato all'interruttore appare sullo schermo.

Nota : _____

- Questo è fisso a "FAW" quando l'interruttore [FULL AUTO ON/OFF] del registratore videocamera è impostato su "ON".

Modalità Preimpostazione (PRESET)

- Su questo registratore videocamera sono registrate due diverse impostazioni di temperatura di colore. È possibile passare da una all'altra mediante il pulsante [●]. (Impostazione predefinita: "3200K" ↔ "5600K")
 - Premere il pulsante [●] per passare a una diversa temperatura di colore. ("Preset Temp." ↔ "Alternative Temp.")
- 1 Impostare l'interruttore [WHT BAL B/A/PRESET] su "PRESET".
 - 2 Premere il tasto [●].

Impostazione dei valori [Preset Temp.] o [Alternative Temp.]

È possibile cambiare entrambe le impostazioni di temperatura del colore nella modalità Preimpostazione nel menu.

1 Aprire direttamente il menu [Preset Temp.] o [Alternative Temp.].

- Selezionare [Main Menu] → [Camera Process] → [White Balance] → [Preset Temp.] e [Alternative Temp.], quindi premere il pulsante Imposta (●).
- Appare la schermata di impostazione della Temperatura di colore.

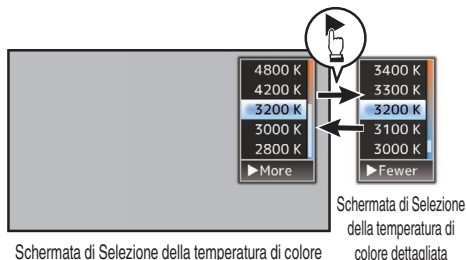

2 Selezionare la temperatura di colore.

- Quando si seleziona da un valore di impostazione (schermata di Selezione della temperatura di colore), utilizzare il pulsante a forma di croce (▲▼) per selezionare la temperatura di colore. [Impostazione dei valori: 7500K, 6500K, 5600K, 5200K, 4800K, 4200K, ●3200K, 3000K, 2800K]
- Per selezionare i valori dettagliati (schermata di Selezione della temperatura di colore dettagliata)
 - Premere il pulsante a forma di croce (▶) per visualizzare la schermata di Selezione della temperatura di colore dettagliata.
 - Utilizzare il pulsante a forma di croce (▲▼) per selezionare una temperatura di colore. [Impostazione dei valori: da 2300K a 15000K, (in incrementi del 100K)]

Nota : _____

- Utilizzare il pulsante a forma di croce (▶) per passare dalla schermata di Selezione della temperatura a quella di Selezione della temperatura di colore dettagliata e viceversa.
- Se [White Balance] è stato assegnato a uno dei pulsanti utente, premere il pulsante utente assegnato permetterà di visualizzare lo schermo di Selezione della temperatura di colore. (☞ pag. 32 [Assegnazione delle funzioni ai pulsanti utente])

Modalità Memoria A (A), modalità Memoria B (B)

- Impostare sul bilanciamento del bianco salvato nella Memoria A o Memoria B.
- Quando l'interruttore di selezione [WHT BAL B/A/PRESET] è impostato su "A" o "B", premere il pulsante  per eseguire il bilanciamento del bianco. Il bilanciamento del bianco verrà regolato automaticamente e il valore relativo sarà salvato nella Memoria A o Memoria B.



1 Preparare il registratore videocamera.

- ① Impostare l'interruttore [POWER ON/OFF] su "ON".
- ② Impostare l'interruttore [FULL AUTO ON/OFF] su "OFF" per disattivare la modalità Full Auto.
- ③ Impostare l'interruttore [SCENE SELECT] su "OFF" per disattivare la modalità selezione scena.
- ④ Premere il pulsante [IRIS] per impostare sulla modalità Automatica.

2 Impostare l'interruttore di selezione [WHT BAL B/A/PRESET] su "A" o "B".

3 Individuare un luogo con condizioni di illuminazione simili a quelle del soggetto da riprendere, collocare un oggetto bianco vicino al centro dello schermo ed eseguire lo zoom in avanti fino a riempire lo schermo di bianco.

4 Premere il pulsante (Bilanciamento del bianco automatico).

- Appare il fotogramma di rilevamento del bianco quando si attiva il Bilanciamento del bianco automatico. Riempire completamente di bianco il fotogramma.
- Quando si avvia il Bilanciamento del bianco automatico, "A<>" o "B<>" compare sullo schermo. (il simbolo  lampeggia)
- Dopo aver ottenuto il bilanciamento del bianco corretto, viene visualizzato un valore stimato della temperatura del colore attuale.

Avvertenza : _____

- Non usare oggetti altamente riflettenti, come i metalli. In caso contrario, la regolazione del bilanciamento del bianco potrebbe essere errata.
- La funzione Bilanciamento del bianco automatico non può fornire un bilanciamento del bianco ottimale con un soggetto al di fuori della gamma di regolazione, ad esempio, quando contiene soltanto un colore unico o un colore bianco non sufficiente.

Messaggio di errore

Se la regolazione del Bilanciamento del bianco automatico non è stata completata correttamente, uno dei seguenti messaggi compare per circa 3 secondi.

Messaggio	Stato
Auto White * NG: Object (*A o B)	Appaiono quando non c'è sufficiente colore bianco sull'oggetto o quando la temperatura del colore non è idonea. Usare un altro oggetto bianco e regolare di nuovo il bilanciamento del bianco.
Auto White * Error: Low Light (*A o B)	Appare quando l'illuminazione è scura. Aumentare l'illuminazione e regolare nuovamente il bilanciamento del bianco.
Auto White * Error: Over Light (*A o B)	Illuminazione eccessiva. Appare quando la luce è troppo intensa. Aumentare l'illuminazione e regolare nuovamente il bilanciamento del bianco.

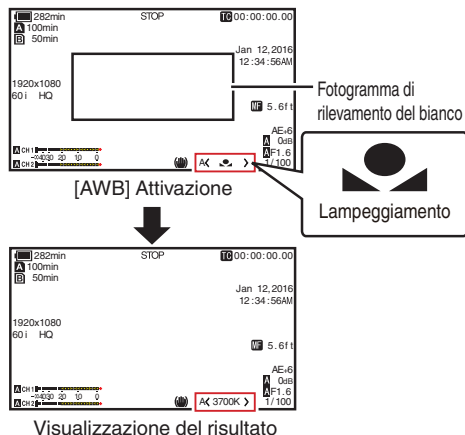

Regolazione colore bianco

È possibile regolare finemente il bilanciamento del bianco salvato nella Memoria A o Memoria B.

- 1 **Selezionare [Main Menu] → [Camera Process] → [White Balance] → [AWB Paint] e premere il pulsante Imposta (●).**

Appare la schermata di Regolazione colore bianco.

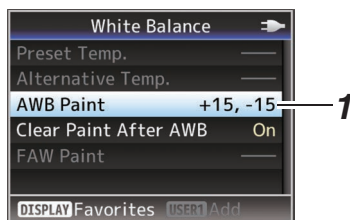

- 2 **Regolare i valori R e B.**

Utilizzare il pulsante a forma di croce (▲▼) per regolare il valore R e (◀▶) per regolare il valore B.

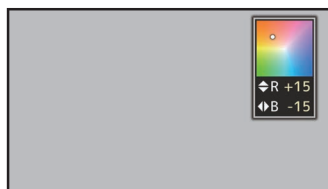

- 3 **Premere il pulsante Imposta (●).**

Ritornare alla schermata [White Balance].

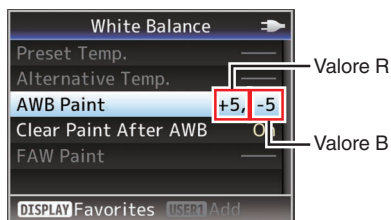

Nota :

- Selezionando [●] solitamente si azzerano i valori di Regolazione del colore bianco. Ma quando [Main Menu] → [Camera Process] → [White Balance] → [Clear Paint After AWB] è impostato su "Off", i valori non verranno azzerati neppure quando [●] è selezionato. (☞ pag. 92 [Clear Paint After AWB])
- Se [White Balance] è stato assegnato a uno dei pulsanti utente, premere il pulsante utente assegnato permetterà di visualizzare lo schermo di Regolazione del bilanciamento automatico del bianco (AWB). (☞ pag. 32 [Assegnazione delle funzioni ai pulsanti utente])

Regolazione dell'immagine della Videocamera

La qualità dell'immagine della videocamera può essere impostata usando il menu [Camera Process]. Quando le regolazioni appaiono sullo schermo, è possibile regolare i valori mentre si controlla la qualità dell'immagine sulla videocamera.

- [Detail]
- [Master Black]
- [Black Toe]
- [White Clip]
- [Gamma]
- [White Balance]
- [Color Matrix]
- [Color Gain]

Nota :

- Per ulteriori dettagli sulle voci rispettive, consultare il menu [Camera Process]. (☞ pag. 90 [Menu Camera Process])
- Durante la modalità di selezione scena, utilizzare il menu di impostazione selezione scena per impostare la qualità dell'immagine.

Uso della stabilizzazione dell'immagine

Riduce la sfocatura delle immagini dovuta allo spostamento della videocamera.

1 Controllare se la funzione di stabilizzazione dell'immagine è accesa (ON) o spenta (OFF).

Se l'icona di stabilizzazione dell'immagine (👉/👉👉) non compare sulla schermata, la funzione di stabilizzazione dell'immagine è spenta (OFF).

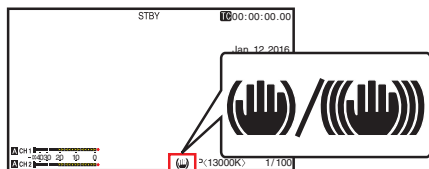

2 Premere il pulsante [OIS/2] per accendere (ON) la funzione di stabilizzazione dell'immagine (quando la funzione di stabilizzazione dell'immagine è spenta).

La funzione di stabilizzazione dell'immagine passa da ON a OFF e viceversa ogni volta che si preme il pulsante [OIS/2].

- SPENTO: Utilizzare questa impostazione quando il registratore videocamera è ben fissato, come quando si usa un treppiedi.
- ACCESO: Riduce la sfocatura delle immagini dovuta allo spostamento della videocamera.

Nota :

- Selezionare [Main Menu] ➔ [Camera Function] ➔ [OIS] ➔ [Level] per impostare il livello di correzione. (☞ pag. 87 [Level])
- La correzione tramite questa funzione potrebbe non essere sufficiente quando i movimenti della videocamera sono troppo forti.
- “OIS” è assegnato al pulsante [OIS/2] per impostazione di fabbrica.
- “OIS” può anche essere assegnato agli altri pulsanti utente. (☞ pag. 32 [Assegnazione delle funzioni ai pulsanti utente])
- L'angolo di visualizzazione si restringe all'estremità grandangolo quando la funzione di stabilizzazione dell'immagine viene attivata (High).

Registrazione audio

Su questo registratore videocamera è possibile registrare l'audio su due canali (CH1/CH2) in sincronia con le immagini video.

Selezionare tra le quattro opzioni seguenti per registrare l'audio.

- Microfono incorporato
- Microfono collegato al terminale [AUX]
- Microfono collegato al terminale [INPUT1]
- Microfono collegato al terminale [INPUT2]

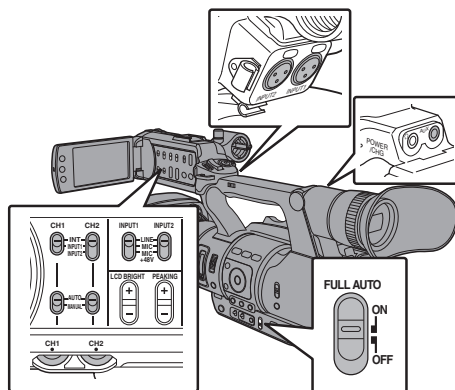

Selezione dell'audio da registrare su ciascun canale

Selezionare l'audio da registrare in CH1/CH2.

-	Impostazioni interruttore	Dispositivi collegati
CH1	INT	<ul style="list-style-type: none"> • Microfono incorporato • Microfono collegato al terminale [AUX]
	INGRESSO1	Microfono collegato al terminale [INPUT1]
CH2	INT	<ul style="list-style-type: none"> • Microfono incorporato • Microfono collegato al terminale [AUX]
	INGRESSO1	Microfono collegato al terminale [INPUT1]
	INGRESSO2	Microfono collegato al terminale [INPUT2]

Nota :

- Quando si imposta “INT”, il microfono integrato è disattivato se si collega un microfono al terminale [AUX]; l'audio dal microfono collegato all'[AUX] viene registrato.
- Quando viene selezionato “INT”, impostare il livello di ingresso di riferimento in [Main Menu] ➔ [A/V Set] ➔ [Audio Set] ➔ [Int. Mic Gain]/[AUX Gain]. (☞ pag. 99 [Int. Mic Gain]) (☞ pag. 99 [AUX Gain])

Impostazione del canale di ingresso su [INPUT1]/[INPUT2]

Selezionare l'audio in ingresso sui terminali [INPUT1] e [INPUT2] con l'interruttore di modalità [INPUT1]/[INPUT2].

Impostazione	Descrizione
[LINE]	Usare questa impostazione quando si effettua il collegamento ad un dispositivo audio o altra apparecchiatura. Il livello di ingresso di riferimento è +4 dBu.
[MIC]	Utilizzare questa impostazione quando si effettua il collegamento ad un microfono dinamico.
[MIC+48V]	Utilizzare questa impostazione nel collegamento a un microfono (microfono phantom) che richiede un'alimentazione +48 V.

Nota :

- Quando viene selezionato "MIC" o "MIC+48V", impostare il livello di ingresso di riferimento in [Main Menu] → [A/V Set] → [Audio Set] → [Input Mic Ref.]/[Input2 Mic Ref.].
(☞ pag. 99 [Input1 Mic Ref.])
(☞ pag. 99 [Input2 Mic Ref.])

Avvertenza :

- Quando si collega un dispositivo che non richiede una fornitura di alimentazione di +48 V, accertarsi che l'apparecchio non sia impostato sulla posizione "MIC+48V".
- Quando l'interruttore di modalità [INPUT1]/[INPUT2] è impostato su "MIC", accertarsi che sia collegato un microfono al terminale [INPUT1]/[INPUT2]. Se si aumenta il livello di registrazione quando non è collegato un microfono, potrebbe essere registrato rumore dal terminale di ingresso.
- Quando un microfono non è connesso al terminale [INPUT1]/[INPUT2], impostare l'interruttore di modalità [INPUT1]/[INPUT2] su "LINE" o regolare il volume con la manopola di regolazione del livello di registrazione [CH1]/[CH2].

Registrazione del livello di registrazione dell'audio

È possibile selezionare di regolare i livelli di registrazione audio per i due canali (CH1/CH2) manualmente o automaticamente.

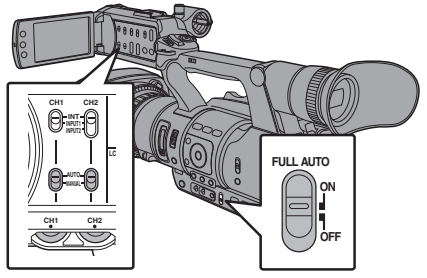

Modalità di regolazione manuale (regolazione manuale)

- Impostare l'interruttore [CH1/CH2 AUTO/MANUAL] sul registratore videocamera su "MANUAL" per entrare in modalità di regolazione manuale e utilizzare la relativa manopola di regolazione [CH1]/[CH2] per impostare il livello di registrazione.
 - È possibile regolare il livello manualmente durante le modalità di registrazione, attesa di registrazione e arresto.
- Quando il canale di ingresso è impostato su "INPUT1"/"INPUT2"

- Impostare il pulsante di selezione [CH1/CH2 AUTO/MANUAL] su "MANUAL" per regolare manualmente il canale.**
- Ruotare la manopola di regolazione del livello di registrazione [CH1]/[CH2] corrispondente per regolare il livello.**
Quando [Audio Set] → [Limiter] è impostato su "Off", regolare in modo tale che l'indicatore di livello audio non si illumini a -2 dB anche per suoni intensi.
(☞ pag. 99 [Limiter])

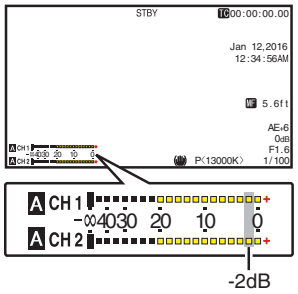

- Quando il canale di ingresso è impostato su "INT" per [CH1] e [CH2]

- 1 Impostare l'interruttore di selezione [CH1 AUTO/MANUAL] su "MANUAL".**
- 2 Ruotare la manopola di regolazione del livello di registrazione [CH1] per regolare il livello.**
Quando si utilizzano il microfono integrato e il terminale di ingresso [AUX], i livelli di registrazione di [CH1] e [CH2] sono interconnessi.
Ciò vale anche quando l'interruttore di selezione [CH1 AUTO/MANUAL] è impostato su [CH2].

Nota :

- Selezionare [Limiter], [AGC Response], [AGC Mode] o [Int. Mic Separation] nel menu per impostare l'audio di registrazione.
- Se [Limiter] è impostato su una voce diversa da "Off", il limitatore funziona in base al valore impostato.
(☞ pag. 99 [Limiter])
- Per il livello di riferimento da registrare su una scheda SD, impostare [Main Menu] → [A/V Set] → [Audio Set] → [Ref. Level] su "-20dB", "-18dB" o "-12dB". (comune per CH1/CH2)
(☞ pag. 99 [Ref. Level])
- Le operazioni della manopola di regolazione del livello di registrazione [CH2] e dell'interruttore di selezione [CH2 AUTO/MANUAL] sono disattivate.

Modalità di regolazione automatica

- Impostare l'interruttore di selezione [CH1/CH2 AUTO/MANUAL] su "AUTO" oppure l'interruttore [FULL AUTO ON/OFF] su "ON" per entrare in modalità Regolazione automatica. Il livello di registrazione audio viene impostato automaticamente secondo il livello in ingresso.
- Quando l'interruttore [FULL AUTO ON/OFF] è impostato su "ON", la commutazione di modalità con l'interruttore di selezione [CH1/CH2 AUTO/MANUAL] è disabilitata.

Nota :

- Quando [Main Menu] → [A/V Set] → [Audio Set] → [Limiter] è impostato su "Off" in modalità regolazione automatica, il limitatore funziona a -5 dBFS.
- Se [Limiter] è impostato su una voce diversa da "Off", il limitatore funziona in base al valore impostato.
(☞ pag. 99 [Limiter])
- Quando [A/V Set] → [Audio Set] → [Audio On FULL AUTO] è impostato su "SW Set", è possibile commutare la modalità della registrazione audio con l'interruttore di selezione [CH1/CH2 AUTO/MANUAL] sulla videocamera anche se l'interruttore [FULL AUTO ON/OFF] è impostato su "ON".

(☞ pag. 101 [Audio On FULL AUTO])

Monitoraggio dell'audio durante la registrazione usando una Cuffia

È possibile controllare l'audio registrato utilizzando una cuffia.

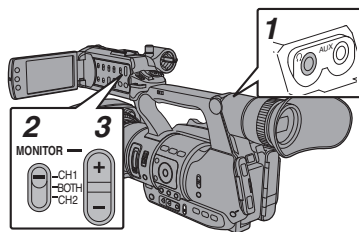

- 1 Collare la cuffia.**
- 2 Selezionare il canale da controllare con l'interruttore di selezione [MONITOR].**

Impostazione	Descrizione
[CH1]	Emette l'audio registrato in [CH1].
[BOTH]	Emette l'audio registrato in [CH1/CH2].
[CH2]	Emette l'audio registrato in [CH2].

- 3 Utilizzare il pulsante [MONITOR +/-] per regolare il volume del monitor.**

Nota :

- Durante la registrazione, l'audio non è emesso dall'altoparlante del monitor.
- Viene emesso un segnale di avvertenza quando è presente un'anomalia nel registratore videocamera o quando la batteria è scarica.
(☞ pag. 126 [Segnale di avvertenza])

Selezione del metodo di uscita audio quando l'interruttore di selezione [MONITOR] è impostato su "BOTH"

Quando è connesso un jack auricolare tipo stereo, eseguire l'impostazione seguente per l'emissione del suono stereo.

- 1 Impostare l'interruttore di selezione [MONITOR] su "BOTH".**
- 2 Impostare [Main Menu] → [A/V Set] → [Audio Set] → [Monitor] su "Stereo".**
(☞ pag. 101 [Monitor])

Nota :

- È possibile impostare il volume del segnale di avvertenza in [Main Menu] → [A/V Set] → [Audio Set] → [Alarm Level]. ("Off"/"Low"/"Middle"/"High")

(☞ pag. 101 [Alarm Level])

Codice temporale e Bit dell'utente

In questo registratore videocamera, i dati di codice temporale e bit dell'utente vengono registrati con il video.

Il codice temporale e il bit dell'utente sono visualizzati sul mirino e il monitor LCD durante la riproduzione o la registrazione. (Schermata di visualizzazione)

Visualizzazione del Codice temporale e Bit dell'utente

Il codice temporale e il bit dell'utente sono visualizzati sul mirino e il monitor LCD durante la riproduzione o la registrazione.

La visualizzazione cambia secondo le impostazioni del menu.

1 Impostare [Main Menu] → [LCD/VF] → [Display Settings] → [TC/UB] su un valore diverso da "Off".

(☞ pag. 96 [TC/UB])

Quando si seleziona "TC" o "UB", Il codice temporale o il bit dell'utente è visualizzato rispettivamente sulla schermata di visualizzazione.

UBFF EE DD 20
TC00:00:00.00

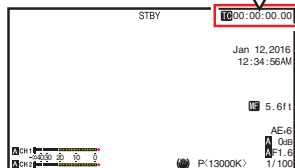

Nota :

- I valori registrati sulla scheda SD sono visualizzati in modalità Multimediale.

Modalità di funzionamento del codice temporale

Impostare il funzionamento del codice temporale in [Main Menu] → [TC/UB] → [TC Generator].

(☞ pag. 93 [TC Generator])

Impostazione	Descrizione
Free Run(Ext)	Questa modalità sincronizza un altro registratore videocamera collegato al terminale [TC]. Il codice temporale funziona sempre in modalità di esecuzione a prescindere dallo stato di registrazione. Continua a essere eseguito anche quando l'alimentazione del registratore videocamera viene spenta.
Free Run	Il codice temporale funziona sempre in modalità di esecuzione a prescindere dallo stato di registrazione. Continua a essere eseguito anche quando l'alimentazione del registratore videocamera viene spenta.
Rec Run	Il codice temporale funziona in modalità di esecuzione durante la registrazione. Continua a essere eseguito nell'ordine in cui sono registrati i clip, finché la scheda SD non viene sostituita. Se la scheda SD viene rimossa e la registrazione eseguita su un'altra scheda, il codice temporale verrà registrato sulla nuova scheda dal punto in cui era stata lasciata sulla scheda precedente.
Regen	Il codice temporale funziona in modalità di esecuzione durante la registrazione. Quando la scheda SD viene sostituita, l'ultimo codice temporale registrato sulla stessa scheda viene letto e registrato sulla nuova scheda, in modo tale da proseguire l'ordine di esecuzione. (☞ pag. 59 [Impostazione del codice temporale])

Nota :

- Quando [Main Menu] → [System] → [Record Set] → [Rec Mode] è impostato su "Interval Rec" o "Frame Rec", e [TC Generator] è impostato su "Free Run" o "Free Run(Ext)", Rec Run è attivato.
- Quando [Main Menu] → [System] → [Record Set] → [Record Format] → [Format] è impostato su "AVCHD", la pre-registrazione entra in modalità Free Run. (☞ pag. 103 [Format])

Impostazione del generatore codice temporale

Preimpostazione del codice temporale

Il codice temporale e il bit dell'utente generati dal generatore interno vengono registrati.

Questa sezione descrive come impostare [TC/UB] → [TC Preset].

(☞ pag. 93 [TC Preset])

Nota : _____

- Quando [Main Menu] → [System] → [Record Set] → [Record Format] → [Frame & Bit Rate] è impostato su "50p" o "50i", "Drop" non può essere selezionato. (☞ pag. 103 [Frame & Bit Rate])
- È possibile configurare l'impostazione senza accedere allo schermo del menu [TC/UB]. (☞ pag. 60 [Impostazione del codice temporale senza aprire il menu])

Impostazioni necessarie prima della preimpostazione

1 Impostare [TC/UB] → [TC Generator] su "Rec Run" o "Free Run".

(☞ pag. 93 [TC Generator])

- [Rec Run]:
I dati di preimpostazione nel generatore di codice temporale funzionano in modalità di esecuzione durante la modalità di registrazione. Impostarli durante la registrazione continua del codice temporale nei fotogrammi di collegamento.
- [Free Run]:
Il codice temporale inizia a funzionare in modalità di esecuzione dal tempo preimpostato nel generatore di codice temporale.

2 Selezionare la modalità fotogrammi per il generatore di codice temporale (solo quando l'impostazione di velocità dei fotogrammi è "60").

Impostare utilizzando [Main Menu] → [TC/UB] → [Drop Frame].

(☞ pag. 93 [Drop Frame])

- [Drop]:
Imposta la modalità di esecuzione del generatore di codice temporale in modalità salto fotogramma. Utilizzare questa impostazione quando si vuole porre l'enfasi sul tempo di registrazione.
- [Non Drop]:
Imposta la modalità di esecuzione del generatore di codice temporale in modalità non salto fotogramma. Utilizzare questa impostazione per porre l'enfasi sul numero di fotogrammi.

Nota : _____

Modalità salto fotogramma/non salto fotogramma

- Quando l'impostazione di velocità dei fotogrammi di [Main Menu] → [System] → [Record Set] → [Record Format] → [Frame & Bit Rate] è impostata su "60p" o "60i", il numero effettivo di fotogrammi al secondo è pari a circa 59,94. Tuttavia, lo standard di elaborazione del codice temporale è "60p" o "60i" fotogrammi. Per correggere la discrepanza numerica, la modalità di salto fotogramma (Drop) salta il fotogramma 00 e 01 ogni minuto, tranne per i minuti che sono multipli di 10. Tuttavia, nel caso di "60p", i fotogrammi 00, 01, 02 e 03 vengono tralasciati.
- La modalità non salto fotogramma (Non Drop) non salta i fotogrammi e ignora la discrepanza con il tempo effettivo.

Impostazione del codice temporale

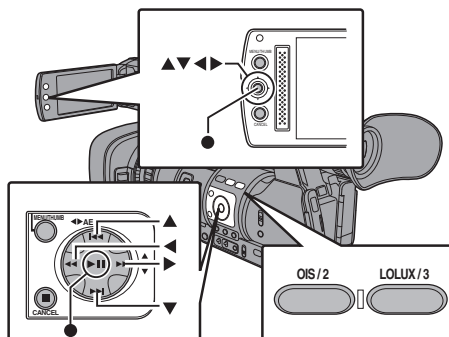

1 **Selezionare [Main Menu] → [TC/UB] → [TC Preset] e premere il pulsante Imposta (●).**
 (☞ pag. 93 [TC Preset])
 Appare la schermata [TC Preset].

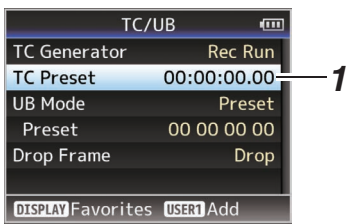

Nota :
 • Quando [TC/UB] → [TC Generator] è impostato su “Regen”, il parametro è visualizzato come “Regen” e non può essere selezionato.
 (☞ pag. 93 [TC Generator])

2 **Impostare il codice temporale (ora, minuti, secondi, fotogramma).**
 Utilizzare il pulsante a forma di croce (◀▶) per collocare il cursore sull'elemento da impostare, quindi utilizzare il pulsante a forma di croce (▲▼) per modificare i valori.

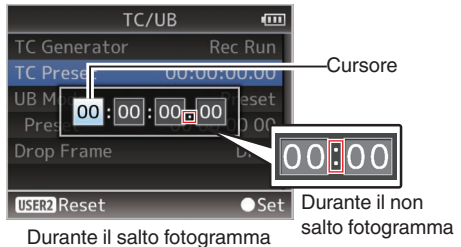

Nota :
 • Premere il pulsante [OIS/2] per reimpostare ogni cifra a “0”. Il cursore si sposta sulla cifra del tempo (sinistra).

3 **Controllare i valori e premere il pulsante Imposta (●).**
 • Il codice temporale è impostato e lo schermo torna su [TC/UB].
 • Per annullare l'impostazione, premere il pulsante [CANCEL].

4 **Premere il tasto [MENU/THUMB].**
 Ritorna allo schermo normale.

Impostazione del codice temporale senza aprire il menu

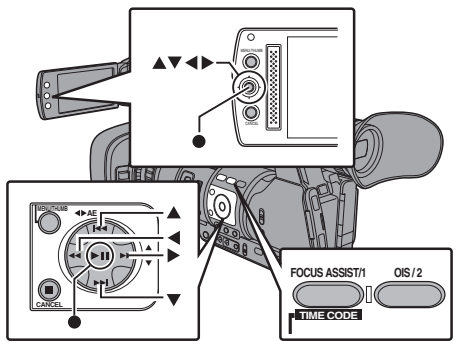

Nota :
 • Le impostazioni non possono essere eseguite nei casi seguenti.
 • [TC/UB] → [TC Generator] è stato impostato su “Regen”.
 • È visualizzato lo schermo del menu.
 • Il registratore videocamera non è in modalità Videocamera.

Impostazione del codice temporale

1 **Impostare [TC/UB] → [TC Generator] su un valore diverso da “Regen”.**
 (☞ pag. 93 [TC Generator])

2 **Tenere premuto il pulsante [MENU/THUMB] e premere il pulsante [FOCUS ASSIST/1].**
 Appare la schermata di impostazione [TC Preset].

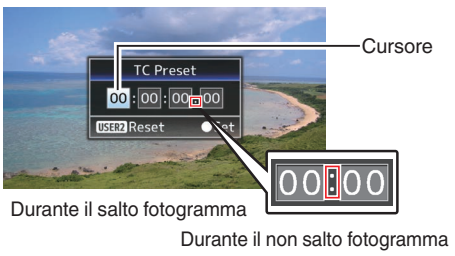

3 **Impostare il codice temporale (ora, minuti, secondi, fotogramma).**
 Utilizzare il pulsante a forma di croce (◀▶) per collocare il cursore sull'elemento da impostare, quindi utilizzare il pulsante a forma di croce (▲▼) per modificare i valori.

Nota :
 • Premere il pulsante [OIS/2] per reimpostare ogni cifra a “0”. Il cursore si sposta sulla cifra del tempo (sinistra).

4 Controllare i valori e premere il pulsante Imposta (●).

- Il codice temporale è impostato e lo schermo torna allo schermo normale.
- Per annullare l'impostazione, premere il pulsante [CANCEL].

Avvertenza :

- Quando il registratore videocamera passa in modalità Multimediale durante l'editing, questo verrà annullato e la schermata si chiuderà.
- Quando si modifica il codice temporale, l'operatività dei pulsanti [FOCUS ASSIST/1] e [OIS/2] che sono configurati in [Main Menu] → [Camera Function] → [User Switch Set] è disabilitata. [OIS/2] funziona come pulsante di reimpostazione dei numeri. (☞ pag. 88 [Voce User Switch Set])

Registrazione del codice temporale in continuazione del codice temporale registrato sulla scheda SD

Questo registratore videocamera è dotato di lettore di codice temporale.

1 Impostare [TC/UB] → [TC Generator] su "Regen".

- Quando il registratore videocamera passa dalla modalità di attesa registrazione a quella di registrazione, legge il codice temporale già registrato sulla scheda SD e registra quello nuovo in continuazione di tale valore.
- Vengono registrati gli stessi dati di bit dell'utente già registrati sulla scheda SD.

Nota :

- Quando [TC/UB] → [TC Generator] è impostato su "Regen", la modalità fotogrammi del codice temporale segue l'impostazione in [TC/UB] → [Drop Frame] invece delle impostazioni del clip. (☞ pag. 93 [Drop Frame])

Impostazione del bit utente

È possibile aggiungere la data, l'ora o un numero esadecimale a 8 cifre come bit dell'utente all'immagine registrata.

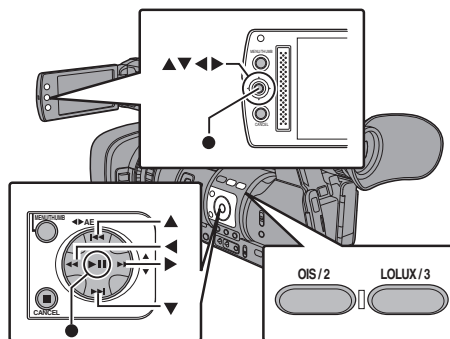

Selezione di una modalità di registrazione

Registra le informazioni data/ora sul bit dell'utente

1 Impostare [Main Menu] → [TC/UB] → [UB Mode] su "Date" o "Time" e premere il pulsante Imposta (●).

(☞ pag. 93 [UB Mode])

Le informazioni su data o ora sono registrate sul bit dell'utente.

Nota :

- Quando è impostato "Date" o "Time", [Preset] appare come "-" e non può essere impostato.
- "Time" viene visualizzato nel formato 24 ore.

Preimpostazione del bit dell'utente

Registrazione di informazioni arbitrarie (esadecimali a otto cifre) sul bit dell'utente

- 1 Impostare [Main Menu] → [TC/UB] → [UB Mode] su “Preset” e premere il pulsante Imposta (●).
(☞ pag. 93 [UB Mode])
Appare la schermata di impostazione [UB Mode].

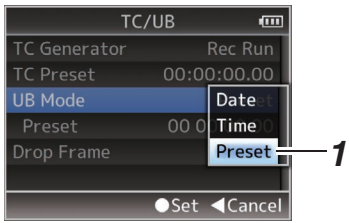

Nota : _____

- Quando [TC/UB] → [TC Generator] è impostato su “Regen”, il parametro è visualizzato come “Regen” e non può essere selezionato.
(☞ pag. 93 [TC Generator])

- 2 Selezionare [Main Menu] → [TC/UB] → “Preset” e premere il pulsante Imposta (●).
Appare la schermata di impostazione [Preset].

- 3 Utilizzare il pulsante a forma di croce (◀▶) per collocare il cursore sull'elemento da impostare, quindi utilizzare il pulsante a forma di croce (▲▼) per modificare i valori.
Come bit dell'utente è possibile specificare numeri compresi tra 0 e 9 e lettere comprese tra A e F.

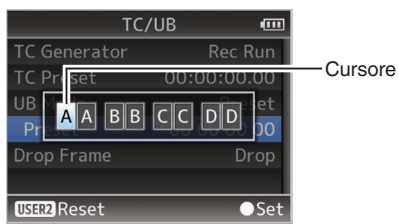

Nota : _____

- Premere il pulsante [OIS/2] per reimpostare ogni cifra a “0”. Il cursore si sposta a sinistra.

- 4 Controllare i valori e premere il pulsante Imposta (●).
 - Il bit dell'utente è impostato e la schermata torna su [TC/UB].
 - Per annullare l'impostazione, premere il pulsante [CANCEL].

- 5 Premere il tasto [MENU/THUMB].
Ritorna allo schermo normale.

Sincronizzazione del Codice temporale con un'altra videocamera

Questo registratore videocamera è dotato di un terminale di ingresso/uscita del codice temporale (terminale [TC]).



Collegare un altro registratore videocamera al terminale [TC] e sincronizzarlo al codice temporale.

- 1 Collegare il terminale [TC] del dispositivo master con il terminale [TC] del dispositivo slave.

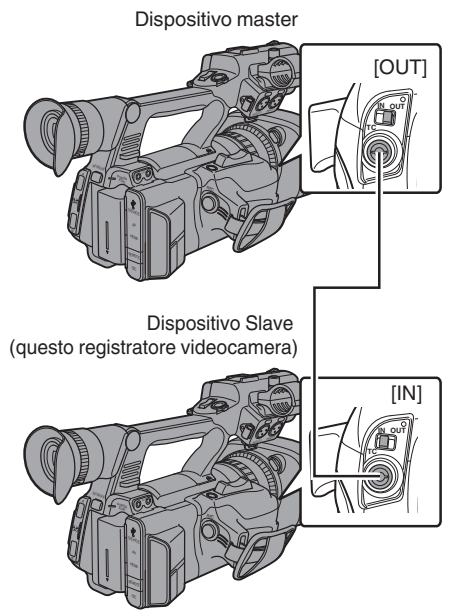
Impostare l'interruttore [TC IN/OUT] del dispositivo master su “OUT” e l'interruttore [TC IN/OUT] del dispositivo slave su “IN”.



Impostazioni e funzionamento del registratore videocamera

- 1 Impostare sulla modalità Videocamera.
(☞ pag. 12 [Modalità di funzionamento])
- 2 Impostare [TC/UB] → [TC Generator] come segue.
 - Dispositivo slave:
Selezionare "Free Run(Ext)".
 - Dispositivo master:
Selezionare "Free Run".
- 3 Impostare il monitor LCD o il mirino sulla schermata Visualizzazione 1.
- 4 Impostare il dispositivo master ed eseguire il codice temporale.
 - Quando il generatore di codice temporale integrato è sincronizzato con l'ingresso dati del codice temporale esterno, l'icona  sulla schermata Visualizzazione 1 si accende.
 - Quando il codice temporale non è sincronizzato o l'ingresso del codice temporale non è disponibile, l'icona  si spegne.

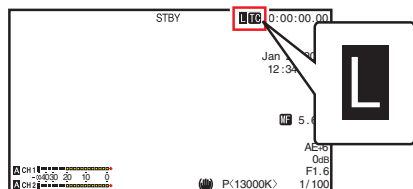

Nota :

- Il generatore di codice temporale integrato continuerà a funzionare anche quando si scollega il dispositivo master dopo la sincronizzazione.
- Il bit utente diventerà i dati del dispositivo master.
- Mentre il terminale [TC] è collegato, è possibile che il codice temporale non sia sincronizzato quando l'impostazione [A/V Set] → [Video Set] → [HDMI out] dei dispositivi Master e Slave vengono modificati.
(☞ pag. 98 [HDMI out])

Impostazione della forma a zebra

Quando si specifica l'intervallo del livello di luminanza per la visualizzazione delle forme a zebra, vengono visualizzate linee diagonali (forma a zebra) su aree con i livelli di luminanza specificati durante la ripresa.

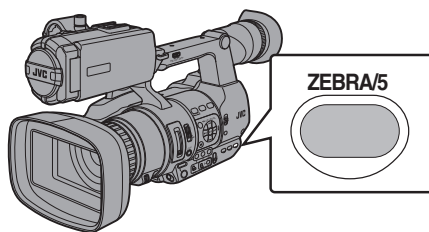

- 1 Impostare la forma di visualizzazione a zebra.
Selezionare la forma di visualizzazione in [LCD/VF] → [Shooting Assist] → [Zebra].
- 2 Specificare l'intervallo del livello di luminosità (luminanza) per la visualizzazione della forma a zebra.
Specificare i limiti superiore e inferiore del livello di luminanza in [LCD/VF] → [Shooting Assist] → [Zebra] → [Top] e [Bottom].

Voce	Impostazioni	Opzioni
Top	Limite superiore di luminanza per la visualizzazione [Zebra]	5% - 95% (in incrementi del 5%), 98%, 100%, Over
Bottom	Limite inferiore di luminanza per la visualizzazione [Zebra]	0% - 95% (in incrementi del 5%), 98%, 100%

- 3 Visualizzazione della forma a zebra.
Premere il pulsante [ZEBRA/5] per visualizzare la forma a zebra nell'intervallo specificato.



Durante la visualizzazione della forma a zebra,  (icona zebra) viene visualizzato sullo schermo del display in modalità Videocamera.

Nota :

- "Zebra" è assegnato al pulsante [ZEBRA/5] per impostazione di fabbrica.
- "Zebra" può anche essere assegnato agli altri pulsanti utente.
(☞ pag. 32 [Assegnazione delle funzioni ai pulsanti utente])

Visione immediata dei clip registrati (Revisione clip)

È possibile controllare (rivedere) l'ultimo videoclip registrato sullo schermo.

Tuttavia, il videoclip non può essere riprodotto se le impostazioni del registratore videocamera sono diverse dal formato video (Resolution/Frame & Bit Rate/SD Aspect) del clip.

(☞ pag. 103 [Resolution])

(☞ pag. 103 [Frame & Bit Rate])

(☞ pag. 103 [SD Aspect])

Nota :

- Per utilizzare questa funzione, assegnare "Clip Review" a uno dei pulsanti utente. "Clip Review" è assegnato al pulsante [C.REVIEW/7] per impostazione di fabbrica.
- "Clip Review" può anche essere assegnato agli altri pulsanti utente.
(☞ pag. 32 [Assegnazione delle funzioni ai pulsanti utente])

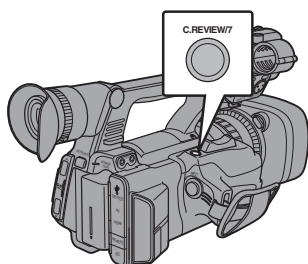

7 Premere il pulsante assegnato con la funzione "Clip Review" durante l'attesa (è visualizzato "STBY").

Si avvia la riproduzione della sezione configurata.

Nota :

- Il videoclip viene riprodotto secondo le impostazioni in [Main Menu] → [Camera Function] → [User Switch Set] → [Clip Review]. Per impostazione predefinita (Last 5sec), vengono riprodotti gli ultimi 5 secondi del clip.
(☞ pag. 88 [Clip Review])
- Al termine della riproduzione, il registratore videocamera esce dalla funzione Revisione clip e torna alla modalità "STBY" (attesa registrazione).

Avvertenza :

- Durante la Revisione clip, sono abilitati solo i pulsanti [CANCEL] e [REC]. Premere il pulsante [CANCEL] per annullare la revisione clip e tornare alla modalità "STBY" (attesa registrazione). Premere il pulsante [REC] per annullare la revisione clip ed entrare in modalità registrazione. Dopo la pressione del pulsante saranno necessari alcuni secondi per l'avvio della registrazione.
- Se l'ultimo clip ha una durata inferiore a 5 secondi, verrà riprodotto per intero.
- Possono essere rivisti solo i videoclip presenti nell'alloggiamento attualmente selezionato.
- Se non sono presenti clip nell'alloggiamento selezionato, la funzione Revisione clip è disabilitata.
- La funzione Revisione clip non è disponibile se la registrazione continua clip è in pausa ("STBY \square ", testo giallo). Per eseguire la funzione Revisione clip, utilizzare il pulsante [CANCEL] per impostare prima "STBY \square " (testo bianco).
(☞ pag. 70 [Registrazione continua clip])
- La funzione Revisione clip non è disponibile se il registratore videocamera è collegato a un apparecchio esterno e quest'ultimo si trova in stato di registrazione.
- La revisione clip non funziona quando l'attivazione registrazione è nello stato REC.

Suddivisione libera dei clip (Trig taglio clip)

È possibile suddividere liberamente i clip senza dover interrompere la registrazione durante la ripresa.

1 Assegnare la funzione “Clip Cutter Trig” a uno dei pulsanti utente.

(☞ pag. 32 [Assegnazione delle funzioni ai pulsanti utente])

2 Premere il pulsante utente assegnato con “Clip Cutter Trig” durante la ripresa.

Un'icona clip tagliata (●✂) appare sulla schermata di visualizzazione per 3 secondi e il clip viene diviso.

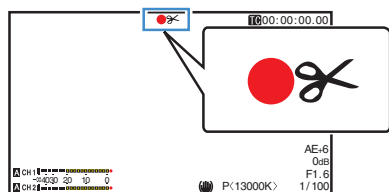

Nota :

- Non è possibile dividere nuovamente il clip per alcuni secondi dopo aver effettuato l'operazione.
- Questa voce non può essere utilizzato quando [Slot Mode] è impostato su “Backup”.
- Disponibile solo quando [System] è impostato su “HD” o “SD”.
(☞ pag. 67 [Backup Rec])
- Questa voce non può essere utilizzato quando [Rec Mode] è impostato su un valore diverso “Normal” o “Pre Rec”.
(☞ pag. 104 [Rec Mode])
- I clip suddivisi vengono registrati senza soluzione di continuità, senza interruzioni video.

Registrazione di serie

- La modalità di registrazione di serie è specificata ai valori predefiniti di fabbrica. ([Main Menu] → [System] → [Record Set] → [Slot Mode] è impostato su “Series”).
(☞ pag. 104 [Slot Mode])
- Se entrambi gli alloggiamenti contengono schede registrabili, premendo il pulsante [REC] si avvia la registrazione solo sul supporto nell'alloggiamento selezionato. Quando lo spazio rimanente sul supporto selezionato si esaurisce, la registrazione continua attivando automaticamente il supporto nell'altro alloggiamento.
- Non vi è alcuna indicazione sullo schermo di visualizzazione quando è impostata la modalità di registrazione di serie.

Dual Rec

- Se entrambi gli alloggiamenti contengono schede registrabili in modalità Dual Rec ([Slot Mode]) è impostato su “Dual”), premendo il pulsante [REC] si avvia la registrazione simultanea sui supporti presenti in entrambi gli alloggiamenti.
- I clip registrati sui supporti presenti in entrambi gli alloggiamenti sono identiche ed è possibile creare due clip con lo stesso contenuto solo sul presente registratore videocamera.
(☞ pag. 104 [Slot Mode])

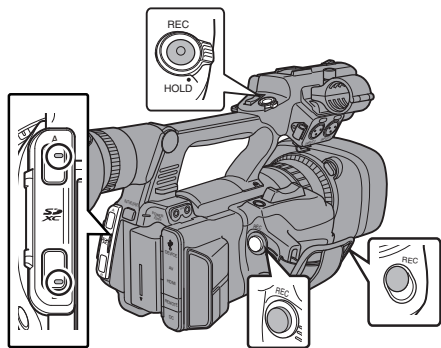

Impostazione in modalità Dual Rec

- 1 Impostare [Main Menu] → [System] → [Record Set] → [Slot Mode] su “Dual”.

(☞ pag. 104 [Slot Mode])

Sulla schermata di visualizzazione appare “DUAL”.

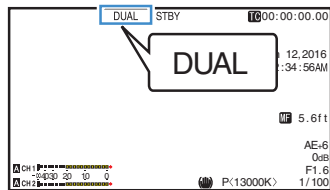

2 La registrazione inizia.

- Inserire un supporto registrabile in entrambi gli alloggiamenti e premere il pulsante [REC].
- In modalità Dual Rec, la registrazione inizia contemporaneamente sui supporti presenti in entrambi gli alloggiamenti.
- I contrassegni degli alloggiamenti di entrambe le schede diventano rossi così come i relativi indicatori di stato.

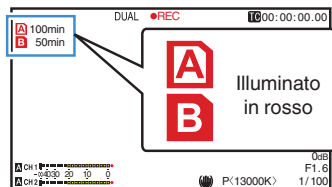

3 Arrestare la registrazione.

- Premere nuovamente il pulsante [REC].
- La registrazione nei due alloggiamenti si arresta e i contrassegni di entrambi diventano bianchi.
- Su entrambe le schede vengono registrati gli stessi clip.

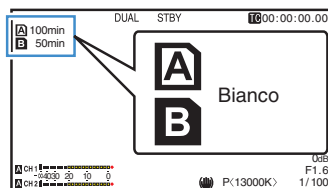

Nota :

- Durante la registrazione in modalità Dual Rec, i contrassegni di entrambi gli alloggiamenti delle schede si illuminano di colore rosso.
- Durante la registrazione in modalità Dual Rec su due schede con una quantità diversa di spazio rimanente, se lo spazio su una scheda si esaurisce, la registrazione in entrambi gli alloggiamenti si ferma automaticamente. Dopo essersi fermata, la registrazione riprende automaticamente sulla scheda che ha ancora spazio rimanente. Anche se i clip sono separati in questo caso, possono essere uniti senza interruzioni collocandoli sulla sequenza temporale del software di editing, essendo stati registrati senza interruzioni.
- Se l'ultimo clip sulle schede inserite nei due alloggiamenti sono diverse l'una dall'altra e la modalità di funzionamento del codice temporale è impostato su “Regen”, la modalità Egeo per l'alloggiamento della scheda selezionato verrà abilitato nel corso della sequente registrazione.

Avvertenza : _____

- Per effettuare la registrazione in modalità Dual Rec, si consiglia di iniziare a registrare utilizzando due schede di uguale capacità e che siano state formattate.
- È possibile combinare l'utilizzo della modalità Dual Rec con una modalità di registrazione speciale. Quando si è in modalità Dual Rec, è possibile anche impostare [Rec Mode] su "Normal", "Pre Rec", "Interval Rec" o "Frame Rec".

(☞ pag. 69 [Registrazione speciale])

- Quando in entrambi gli alloggiamenti sono state inserite delle schede registrabili, è possibile effettuare operazioni di Dual Rec (registrazione simultanea). Se il supporto registrabile è stato inserito solo in uno dei due alloggiamenti, è comunque possibile iniziare la registrazione con una sola scheda.
- In modalità Dual Rec, non è possibile effettuare la registrazione continua passando da un alloggiamento all'altro. La registrazione continua non avverrà se si inserisce un supporto registrabile in un alloggiamento dopo che la registrazione è già iniziata nell'altro alloggiamento.
- Quando la registrazione in un alloggiamento è in corso, con la videocamera impostata sulla modalità Dual Rec, l'inserimento di un supporto registrabile nell'altro alloggiamento non abiliterà il funzionamento Dual Rec. Per effettuare l'operazione Dual Rec, interrompere momentaneamente la registrazione (esclusa la registrazione in modalità Registrazione continua clip) e avviarla di nuovo.
- Quando una delle schede viene accidentalmente rimossa mentre la registrazione è in corso in modalità Dual Rec, la registrazione sulla scheda nell'altro alloggiamento continuerà ugualmente. Tuttavia, è possibile che il ripristino della scheda accidentalmente rimossa tramite la funzione di ripristino non vada a buon fine.
- Se si verifica un errore su una delle schede mentre la registrazione è in corso in modalità Dual Rec, la registrazione su tale scheda si interrompe mentre quella sull'altra continua.
- Le operazioni su clip registrati in modalità Dual Rec, come l'eliminazione in modalità Multimediale o l'apposizione di contrassegni OK, può essere effettuata solo sulla scheda nell'alloggiamento selezionato.

Backup Rec

- La modalità Backup Rec consente di utilizzare il supporto nella fessura B per la registrazione di backup, controllando l'avvio e l'arresto della registrazione nella fessura B senza utilizzare il pulsante [REC].
- Avviare o interrompere la registrazione utilizzando [Main Menu] → [System] → [Record Set] → [Slot Mode] → [Backup Rec] o il pulsante utente assegnato con "Backup Trig".

(☞ pag. 104 [Slot Mode])

(☞ pag. 88 [Voce User Switch Set])

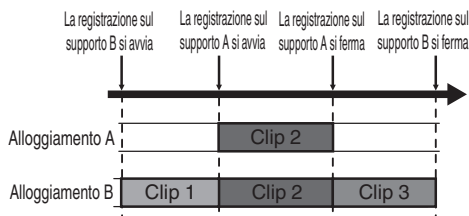

Nota : _____

- Durante la modalità Backup Rec (quando [Slot Mode] è impostato su "Backup"), è possibile comandare la registrazione sui 2 supporti in base a sincronizzazioni diversi e la registrazione di backup può essere effettuata solo su questo registratore videocamera. (☞ pag. 104 [Slot Mode])
- È possibile registrare senza preoccuparsi di perdersi le scene importanti impostando il supporto B affinché registri sempre (registrazione di backup) e utilizzando il pulsante [REC] per avviare/interrompere la registrazione solo delle scene prescelte sul supporto A.
- Si consiglia di utilizzare un supporto di elevata capacità nell'alloggiamento B.

1 Impostare [Main Menu] → [System] → [Record Set] → [Slot Mode] su "Backup".
 (☞ pag. 104 [Slot Mode])
 Sulla schermata di visualizzazione appare "BACKUP".

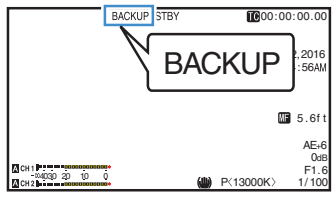

2 La registrazione di backup inizia. (Registrazione di backup sul supporto B)
 • Selezionare "REC" in [Main Menu] → [System] → [Record Set] → [Slot Mode] → [Backup Rec] e premere il pulsante Imposta (●).
 (☞ pag. 104 [Slot Mode])
 • È anche possibile premere il pulsante utente assegnato con "Backup Trig".
 (☞ pag. 88 [Voce User Switch Set])

- La registrazione di backup sul supporto B ha inizio. (La scritta "BACKUP" appare rossa.)
- Il contrassegno dell'alloggiamento della scheda dell'alloggiamento B diventa rosso ("selezionato") e l'indicatore di stato dell'alloggiamento B lampeggia anch'esso di colore rosso.

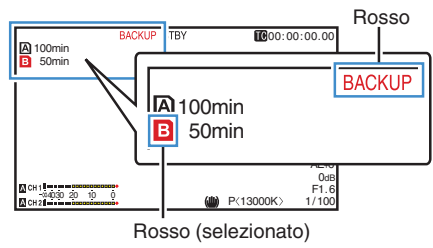

3 Avviare la registrazione normale (registrazione normale nell'alloggiamento A).

- Premere uno qualsiasi dei pulsanti [REC].
- La registrazione sul supporto nell'alloggiamento A ha inizio. (La scritta "●REC" appare rossa.)
- L'icona della scheda dell'alloggiamento della scheda dell'alloggiamento A diventa rossa ("non selezionata") e l'indicatore di stato dell'alloggiamento A lampeggia di colore rosso.

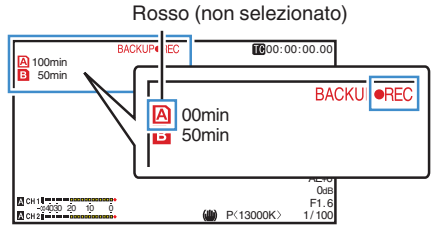

4 Arrestare la registrazione normale.

- Premere nuovamente uno qualsiasi dei pulsanti [REC].
- La registrazione sul supporto A si arresta e il contrassegno dell'alloggiamento della scheda dell'alloggiamento A diventa bianco ("non selezionato").
- La scritta "●REC" (rossa) torna su "STBY" (bianca).
- L'indicatore di stato dell'alloggiamento A si spegne.

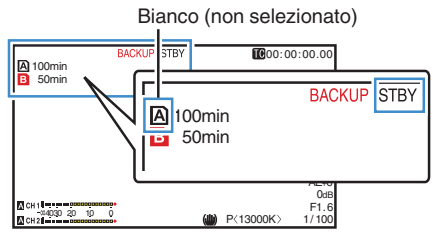

5 Arrestare la registrazione di backup.

- Selezionare [STBY] in [Main Menu] → [System] → [Record Set] → [Slot Mode] → [Backup Rec] e premere il pulsante Imposta (●).

(☞ pag. 104 [Slot Mode])

- È anche possibile premere il pulsante utente assegnato con “Backup Trig”.

(☞ pag. 88 [Voce User Switch Set])

- La registrazione sul supporto B si arresta e il contrassegno dell'alloggiamento della scheda dell'alloggiamento B diventa bianco (“non selezionato”).
- La scritta “BACKUP” torna su bianca.
- L'indicatore di stato dell'alloggiamento B si accende in verde.

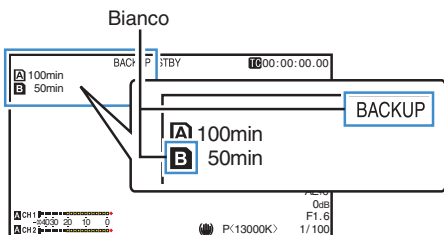

Nota : _____

- Durante la registrazione di backup, se si esaurisce lo spazio su una delle schede, la registrazione si arresta solo sulla scheda piena.
- Quando si ferma la registrazione su entrambi i supporti, si attiverà la registrazione in modalità Egeo per il supporto della scheda sul quale era iniziata la registrazione.
- Quando si avvia la registrazione sull'altro supporto mentre si registra su un supporto, il clip in fase di registrazione viene suddiviso e si avvia la registrazione simultanea sull'altra scheda.
- Quando si interrompe la registrazione sul supporto A o B durante la registrazione su entrambi i supporti, il clip sul supporto ancora in fase di registrazione viene suddiviso.
- Anche se i clip sono separati durante la registrazione, possono essere uniti senza interruzioni collocandoli sulla sequenza temporale del software di editing, essendo stati registrati senza interruzioni.
- Non è possibile effettuare Trig taglio clip durante la registrazione di backup.

(☞ pag. 65 [Suddivisione libera dei clip (Trig taglio clip)])

- Quando [Slot Mode] è impostato su “Backup”, [Rec Mode] può essere impostato solo su “Normal”.

(☞ pag. 104 [Rec Mode])

Registrazione speciale

Oltre alla normale modalità di registrazione, la videocamera offre quattro metodi di registrazione speciali. Sono Pre Rec, Clip Continuous, Frame Rec e Interval Rec.

Nota : _____

- Impostare utilizzando [Main Menu] → [System] → [Record Set] → [Rec Mode].

(☞ pag. 104 [Rec Mode])

Pre registrazione

- Impostando il numero di secondi nel [Pre Rec Time], è possibile iniziare a registrare video e audio prima dell'inizio dell'effettiva registrazione in base all'impostazione del [Pre Rec Time].
- Quando si avvia l'effettiva registrazione mentre il registratore videocamera è in modalità Attesa registrazione (STBY **P**), è possibile iniziare a registrare alcuni secondi prima in base all'impostazione del [Pre Rec Time].
- L'utilizzo della Pre registrazione consente di registrare un evento completo senza perdere le scene iniziali, anche se si avvia in ritardo la registrazione.

Nota : _____

- Il tempo di pre registrazione può essere impostato su “5sec”, “10sec” o “15sec” in [Main Menu] → [System] → [Record Set] → [Rec Mode] → [Pre Rec Time].
- Se l'impostazione di velocità dei fotogrammi in [Main Menu] → [System] → [Record Set] → [Record Format] → [Frame & Bit Rate] è impostata su “XHQ”, “15sec” non può essere selezionato.

(☞ pag. 104 [Pre Rec Time])

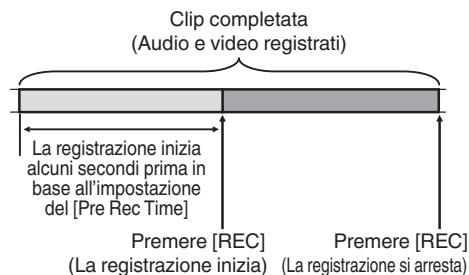

1 Impostare [Rec Mode] su “Pre Rec”.

(☞ pag. 104 [Rec Mode])

- Impostare [Main Menu] → [System] → [Record Set] → [Rec Mode] su “Pre Rec”.
- La visualizzazione cambia (“STBY” → “STBY \square ”).

2 Premere il pulsante [REC] per avviare la registrazione in modalità Pre registrazione.

- La visualizzazione cambia (“STBY \square ” → “●REC \square ”) e l'indicatore di stato dell'alloggiamento scheda si accende in rosso.
- Premere nuovamente il pulsante [REC] per sospendere la registrazione. La visualizzazione cambia (“●REC \square ” → “STBY \square ”) e l'indicatore di stato dell'alloggiamento scheda si accende in verde.

Avvertenza : _____

- Quando l'intervallo tra l'avvio e l'arresto della registrazione è breve, “STBY \square ” potrebbe non essere visualizzato immediatamente una volta completata la registrazione.
“●REC \square ” → “STBY \square ” (“STBY” lampeggia in rosso) → “STBY \square ” è visualizzato.
- Quando la scheda SD si esaurisce durante la registrazione, quest'ultima si arresta e viene visualizzato “STOP”.
- L'audio e il video prima del tempo citato potrebbero non essere registrati dopo l'avvio della registrazione nei casi seguenti.
 - Immediatamente dopo l'accensione
 - Subito dopo l'arresto della registrazione
 - Immediatamente dopo il passaggio dalla modalità Multimediale a quella Videocamera
 - Immediatamente dopo l'impostazione di [Rec Mode]
 - Immediatamente dopo la funzione Revisione clip
 - Immediatamente dopo il cambio di formato file
 - Immediatamente dopo il cambio di formato video

Registrazione continua clip

- Nella registrazione normale, quando la registrazione si arresta, l'immagine, l'audio e i dati di accompagnamento dall'inizio alla fine della registrazione vengono registrati come un unico “clip” sulla scheda SD.
- Questa modalità consente di consolidare diverse fasi di “avvio-arresto registrazione” in un unico clip.

Esempio:

In registrazione normale, vengono generati tre clip come Registrazione 1, Registrazione 2 e Registrazione 3. Tuttavia, la registrazione in questa modalità genera soltanto un clip.

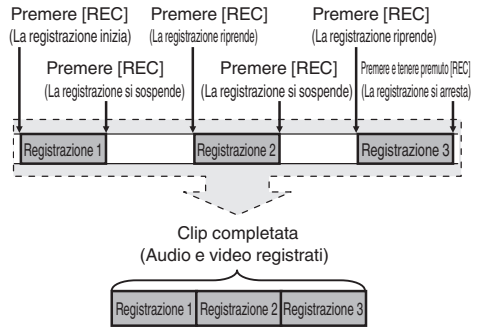

1 Impostare “Rec Mode” su “Clip Continuous”.

(☞ pag. 104 [Rec Mode])

- Impostare [Main Menu] → [System] → [Record Set] → [Rec Mode] su “Clip Continuous”.
- La visualizzazione cambia (“STBY” → “STBY \square ”).

2 La registrazione inizia. (Registrazione 1)

- Premere il pulsante [REC] per avviare la registrazione in modalità Clip Continuous.
- La visualizzazione cambia (“STBY \square ” → “●REC \square ”) e l'indicatore di stato dell'alloggiamento scheda si accende in rosso.

3 Sospensione registrazione.

- Premere nuovamente il pulsante [REC] per sospendere la registrazione. La visualizzazione cambia “●REC \square ” → “STBY \square ” (testo giallo).
- L'indicatore di stato dell'alloggiamento della scheda rimane acceso in verde.

Nota : _____

- Quando si preme il pulsante [CANCEL] mentre la videocamera è sospesa (STBY \square), la visualizzazione cambia (“STBY \square ” (testo giallo) → “STBY \square ” (testo giallo lampeggiante) → “STBY \square ” (testo bianco)) e viene generato un clip^{***}. L'indicatore di stato dell'alloggiamento della scheda si accende in verde.

4 Ripresa della registrazione. (Registrazione 2)

- Premere nuovamente il pulsante [REC] per riprendere la registrazione. La visualizzazione cambia (“STBY \square ” (testo giallo) → “●REC \square ”).
- L'indicatore di stato dell'alloggiamento della scheda rimane acceso in verde.

5 Sospensione registrazione.

- Premere nuovamente il pulsante [REC] per sospendere la registrazione. La visualizzazione cambia “●REC” → “STBY” (testo giallo).
- L'indicatore di stato dell'alloggiamento della scheda rimane acceso in verde.

6 Ripresa della registrazione. (Registrazione 3)

- Premere nuovamente il pulsante [REC] per riprendere la registrazione. La visualizzazione cambia (“STBY” (testo giallo) → “●REC”).
- L'indicatore di stato dell'alloggiamento della scheda rimane acceso in verde.

7 Premere e tenere premuto il pulsante [REC].

- La registrazione si arresta e la visualizzazione cambia (“●REC” → “STBY”). Viene generato un “clip”.
- L'indicatore di stato dell'alloggiamento della scheda si accende in verde.

8 Premere nuovamente il pulsante [REC].

- La visualizzazione cambia (“STBY” → “●REC”) e l'indicatore di stato dell'alloggiamento scheda si accende in rosso.
- Da qui viene generato un nuovo “clip”.

Nota :

- Le operazioni seguenti non possono essere effettuate durante la sospensione della registrazione (STBY, testo giallo).
 - Operazione di revisione clip (☞ pag. 64 [Visione immediata dei clip registrati (Revisione clip)])
 - Commutazione alloggiamenti schede SD
 - Commutazione della modalità di funzionamento (☞ pag. 12 [Modalità di funzionamento])

Avvertenza :

- Non rimuovere la scheda SD durante la registrazione (●REC, testo rosso) o sospensione registrazione (STBY, testo giallo).
- Per rimuovere la scheda SD in modalità “Clip Continuous”, premere il pulsante [CANCEL], verificare che sia visualizzato “STBY” (testo bianco) e che l'indicatore di stato della scheda sia acceso in verde prima di rimuovere la scheda.
- Quando la scheda SD si esaurisce durante la registrazione, quest'ultima si arresta e viene visualizzato “STOP”.
- Quando l'interruttore [POWER ON/OFF] è spento durante la registrazione o la sospensione della stessa, questa si arresta e l'alimentazione viene spenta dopo la generazione del clip.

Avvertenza :

- Se l'alimentazione si spegne a causa della batteria scarica, il clip potrebbe non essere generato correttamente.

Registrazione fotogrammi

Nella registrazione normale, quando la registrazione si arresta, l'immagine e i dati di accompagnamento dall'inizio alla fine della registrazione vengono registrati come un unico “clip” sulla scheda SD.

In questa modalità, la registrazione si avvia ogni volta che si preme il pulsante [REC] e viene registrato solo il numero specificato di fotogrammi. La registrazione può essere scritta sul supporto come clip singolo fino a che non viene interrotta.

Nota :

- L'audio non potrà essere registrato.
- Fino a che non si sarà accumulata una data quantità di registrazioni il file non potrà essere scritto sul supporto.
- Se non si raggiunge la quantità specificata nel momento in cui si interrompe la registrazione, viene effettuata la registrazione normale e i fotogrammi vengono aggiunti in fondo al clip fino al raggiungimento di tale quantità. (Riempimento)
- Una volta registrato e scritto sul supporto il numero specificato di fotogrammi, la registrazione verrà effettuata fino a raggiungere nuovamente quello stesso numero.

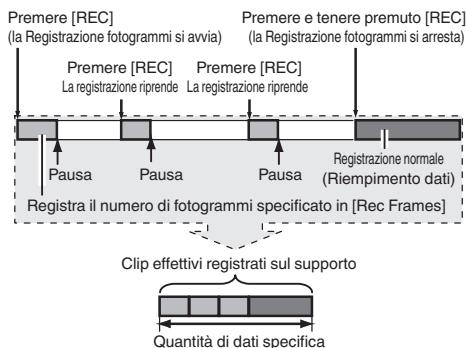

1 Impostare [Rec Mode] su "Frame Rec".

- Impostare [Main Menu] → [System] → [Record Set] → [Rec Mode] su "Frame Rec". (☞ pag. 104 [Rec Mode])
- La visualizzazione cambia ("STBY" → "STBY").

2 Impostare il numero di fotogrammi da registrare in [Rec Frames].

- Impostare utilizzando [Main Menu] → [System] → [Record Set] → [Rec Mode] → [Rec Frames].

(☞ pag. 104 [Rec Frames])

3 La registrazione inizia.

- Premere il pulsante [REC] per registrare solo il numero di fotogrammi specificati in [Rec Frames] e sospendere.
- La visualizzazione cambia "STBY" → "●REC" → "STBY" (testo giallo).
- L'indicatore di stato dell'alloggiamento della scheda si accende in verde.

4 Ripetere la Registrazione fotogrammi.

- Premere nuovamente il pulsante [REC] per registrare solo il numero di fotogrammi specificati in [Rec Frames] e sospendere.
- La visualizzazione cambia "STBY" → "●REC" → "STBY" (testo giallo).
- La registrazione fotogrammi continua fino a che non viene interrotta la registrazione (passaggio 5).

5 Premere e tenere premuto il pulsante [REC].

- L'indicatore di stato dell'alloggiamento della scheda si accende in verde.

Avvertenza :

- Non rimuovere la scheda SD durante la registrazione ("●REC", testo rosso) o sospensione registrazione ("STBY", testo giallo).
- Per rimuovere la scheda SD durante la Registrazione fotogrammi, premere il pulsante [CANCEL], verificare che sia visualizzato "STBY" (testo bianco) e che l'indicatore di stato della scheda sia acceso in verde prima di rimuovere la scheda.
- Quando [Main Menu] → [TC/UB] → [TC Generator] è impostato su "Free Run" o "Free Run(Ext)", il codice temporale verrà registrato in "Rec Run".
- L'audio non può essere registrato. Appare un contrassegno nel display dell'indicatore di livello dell'audio. (☞ pag. 111 [Indicatore livello audio])

Registrazione a intervalli

Nella registrazione normale, quando la registrazione si arresta, l'immagine e i dati di accompagnamento dall'inizio alla fine della registrazione vengono registrati come un unico "clip" sulla scheda SD.

In questa modalità, la registrazione e la sospensione vengono effettuate ripetutamente secondo l'intervallo di tempo specificato. Viene registrato solo il numero specificato di fotogrammi. La registrazione può essere scritta sul supporto come clip singolo fino a che non viene interrotta.

Nota :

- L'audio non potrà essere registrato.
- Fino a che non si sarà accumulata una data quantità di registrazioni il file non verrà scritto sul supporto.
- Una volta registrato e scritto sul supporto il numero specificato di fotogrammi, la registrazione verrà effettuata fino a raggiungere nuovamente quello stesso numero.
- Se non si raggiunge la quantità specificata nel momento in cui si interrompe la registrazione, viene effettuata la registrazione normale e i fotogrammi vengono aggiunti in fondo al clip fino al raggiungimento di tale quantità. (Riempimento)

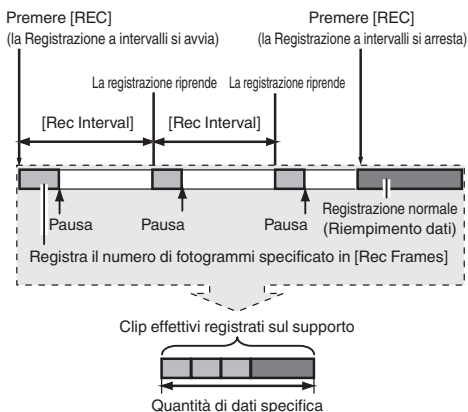

1 Impostare [Rec Mode] su "Interval Rec".

- Impostare [Main Menu] → [System] → [Record Set] → [Rec Mode] su "Interval Rec". (☞ pag. 104 [Rec Interval])
- La visualizzazione cambia ("STBY" → "STBY").

2 Impostare il numero di fotogrammi da registrare in [Rec Frames].

- Impostare utilizzando [Main Menu] → [System] → [Record Set] → [Rec Mode] → [Rec Frames]. (☞ pag. 104 [Rec Frames])

3 Imposta l'intervallo di tempo per avviare la registrazione in [Interval Rec].

Impostare utilizzando [Main Menu] → [System] → [Record Set] → [Rec Mode] → [Rec Interval].
(☞ pag. 104 [Rec Interval])

4 La registrazione inizia.

- Premere il pulsante [REC] per registrare solo il numero di fotogrammi specificati in [Rec Frames] e sospendere.
- Al termine del tempo specificato in [Rec Interval], la registrazione si avvia nuovamente per registrare solo il numero di fotogrammi specificati in [Rec Frames] e sospendere.
- La registrazione a intervalli continua fino a che non viene interrotta la registrazione. La visualizzazione cambia "STBY" → "●REC" → "STBY" (testo rosso) → "●REC" → "STBY" (testo rosso).
- L'indicatore di stato dell'alloggiamento della scheda lampeggia in verde.

5 Premere e tenere premuto il pulsante [REC].

- L'indicatore di stato dell'alloggiamento della scheda si accende in verde.
- La visualizzazione diventa "STBY".

Avvertenza : _____

- Non rimuovere la scheda SD durante la registrazione (●REC, testo rosso) o sospensione registrazione (STBY, testo giallo).
 - Per rimuovere la scheda SD durante la Registrazione intervallo, premere il pulsante [CANCEL], verificare che sia visualizzato "STBY" (testo bianco) e che l'indicatore di stato della scheda sia acceso in verde prima di rimuovere la scheda.
 - Quando [Main Menu] → [TC/UB] → [TC Generator] è impostato su "Free Run" o "Free Run(Ext)", il codice temporale verrà registrato in "Rec Run".
 - L'audio non può essere registrato. Appare un contrassegno ◯ nel display dell'indicatore di livello dell'audio.
(☞ pag. 111 [Indicatore livello audio])
-

Riproduzione dei clip registrati

Per riprodurre i clip registrati su schede SD, passare in modalità Multimediale. Premere e tenere premuto il pulsante di selezione [MODE] in modalità Videocamera per entrare in modalità Multimediale. Viene visualizzata una schermata di miniature dei clip registrati sulla scheda SD. È possibile riprodurre il clip selezionato sulla schermata delle miniature.

Nota :

- Quando viene inserita una scheda SD senza alcun clip, viene visualizzato “No Clips”.

Pulsanti di operazione

Utilizzare i pulsanti di operazione sul pannello di controllo laterale del registratore videocamera o dal monitor LCD per operare sulla schermata delle miniature.

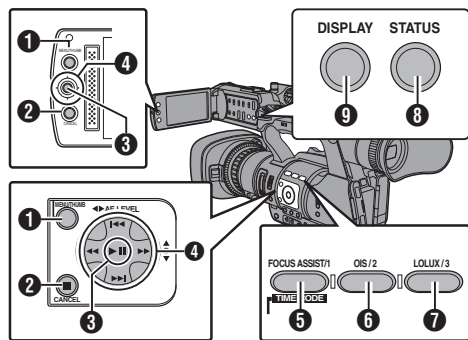

- 1 Pulsante [MENU/THUMB]**
 - Visualizza il menu.
 - Premere questo pulsante per chiudere la schermata del menu durante la visualizzazione del menu e tornare alla schermata miniature.
- 2 Pulsante [CANCEL] (Ferma)**
Annulla le impostazioni e torna alla schermata precedente.
- 3 Pulsante Imposta (Riproduci)**
 - Imposta i valori e le voci. (Conferma)
 - Riproduce il clip selezionato.
- 4 Pulsante a forma di croce (▲▼◀▶)**
Sposta il cursore.
- 5 Pulsante [FOCUS ASSIST/1]**
 - Commuta il contrassegno OK del clip selezionato dal cursore.
 - Se è stato apposto un contrassegno OK, verrà eliminato. In caso contrario, verrà apposto un contrassegno OK.

- 6 Pulsante [OIS/2]**
 - Commuta lo stato di selezione del clip selezionato dal cursore.
 - I clip selezionati vengono visualizzati con un segno di spunta.
- 7 Pulsante [LOLUX/3]**
Entra nella schermata di selezione delle azioni.
- 8 Pulsante [DISPLAY]**
Commuta tra “Schermata standard” e “Schermata dettagliata”.
- 9 Pulsante [STATUS]**
Visualizza la schermata delle informazioni sui supporti.

Schermata miniature

- Sono disponibili “Schermata standard” e “Schermata dettagliata”. Utilizzare il pulsante [DISPLAY] per passare da una schermata all'altra.
- Le miniature vengono visualizzate in ordine di registrazione dalla meno recente alla più recente.

Schermata standard



- 1 Informazioni scheda SD**
 - Visualizza lo stato della scheda SD inserita, della scheda SD selezionata, dell'interruttore di protezione dalla scrittura e la necessità del ripristino.
 - Utilizzare l'interruttore [SLOT A/B] per commutare gli alloggiamenti. I clip negli alloggiamenti A e B non possono essere visualizzati contemporaneamente.
 - A** : L'interruttore di protezione dalla scrittura della scheda SD nell'alloggiamento A è impostato.
 - B!** : La scheda SD nell'alloggiamento B deve essere ripristinata o formattata oppure è una scheda SD non supportata.
- 2 Contrassegno clip**
Visualizza le informazioni (proprietà) del clip.



- 1 Contrassegno OK**
Al clip viene aggiunto il contrassegno OK.

Nota : _____

- I clip ai quali sono aggiunti i contrassegni OK non possono essere eliminati sul registratore videocamera.
- Quando [Main Menu] → [System] → [Record Set] → [Record Format] → [Format] è impostato su "AVCHD", il simbolo OK indica che il clip è protetto. (☞ pag. 103 [Format])

② Continua da contrassegno

Questo contrassegno indica che il clip corrente continua in un'altra scheda SD quando la registrazione viene suddivisa ed eseguita su diverse schede SD.

③ Contrassegno non modificabile

- Questo contrassegno indica che non è possibile apporre o eliminare un contrassegno OK dal clip e che il clip non può essere eliminato.
- Quando [Main Menu] → [System] → [Record Set] → [Record Format] → [Format] è impostato su "AVCHD", i clip che non sono registrati su questo registratore videocamera non possono essere modificati.

④ Contrassegno Continua

Questo contrassegno indica che la registrazione del clip corrente continua in un'altra scheda SD quando la registrazione viene suddivisa ed eseguita su diverse schede SD.

⑤ Segno di spunta

- Quando si seleziona il clip, viene visualizzato un segno di spunta verde.
- I segni di spunta magenta e grigio vengono visualizzati in modalità selezione multipla.

(☞ pag. 80 [Selezione ed esecuzione delle operazioni sul clip multipli])

③ Cursore

Clip su cui lavorare. Utilizzare il pulsante a forma di croce (▲▼◀▶) per spostare il cursore.

④ Visualizzazione sostituzione miniature



① Un clip con informazioni di gestione danneggiate. Non può essere riprodotto anche se si preme il pulsante Imposta (Riproduzione).

② Un clip che non può essere riprodotto né visualizzato come miniatura con le impostazioni di formato video correnti. Non può essere riprodotto anche se si preme il pulsante Imposta (Riproduzione).

Nota : _____

- Dipende dalle impostazioni [Main Menu] → [System] → [Record Set] → [Record Format] → [System], [Resolution] e [Frame & Bit Rate]. (☞ pag. 103 [System]) (☞ pag. 103 [Frame & Bit Rate])
- Quando [Record Format] → [Format] è impostato su "AVCHD", potrebbe non essere possibile riprodurre file registrati su registratori videocamere diversi da quelli di serie JY-HM360. Se non è possibile riprodurre il file, viene visualizzata la schermata di sostituzione della miniatura ② di cui sopra.

⑤ Nome del clip

Il nome del file (numero di clip) del clip selezionato viene visualizzato.

⑥ Guida operativa

- Visualizza una guida per i pulsanti operativi correnti.
- Lo schermo di selezione delle azioni viene visualizzato quando si preme il pulsante Utente 3 ([LOLUX/3].) (☞ pag. 76 [Azioni])

⑦ Ora di avvio della registrazione

Visualizza l'ora di avvio di registrazione del clip.

Nota : _____

- La visualizzazione di data/ora dipende dalle impostazioni [LCD/VF] → [Display Settings] → [Date Style]/[Time Style] nella schermata [Main Menu]. (☞ pag. 97 [Date Style]) (☞ pag. 97 [Time Style])

⑥ Barra di scorrimento

- Indica la posizione di scorrimento.
- Uno spazio nero sotto la barra di scorrimento (bianca) indica che vi sono altre pagine.
- Quando la barra di scorrimento (bianca) si trova sulla parte inferiore, ciò indica l'ultima pagina.

⑨ Autonomia della batteria

(☞ pag. 24 [Visualizzazione stato alimentazione])

⑩ Numero di clip

- Se non si seleziona alcun clip, appare "il numero in esecuzione/numero totale di clip" del clip da visualizzare.
- Anche se si seleziona solo un clip, il numero di clip selezionati nell'alloggiamento corrente viene visualizzato.

Schermata dettagliata

* Le voci in comune con la schermata Standard non saranno descritte. Fare riferimento a “[Schermata standard] (pag. 74)”.

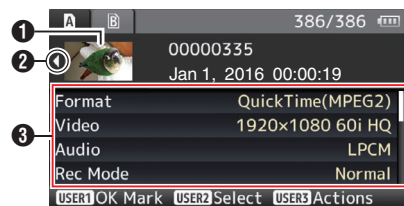

- 1** Miniatura
Miniatura del clip selezionato dal cursore. Utilizzare il pulsante a forma di croce (◀▶) per spostare il cursore.
- 2** Contrassegno di scorrimento (◀▶)
 - Se vi sono clip precedenti, ◀ appare a sinistra.
 - Se vi sono altre clip, ▶ appare a destra.
 - I contrassegni non saranno visualizzati se non vi sono clip prima e dopo quello corrente.
- 3** Metadati
Metadati del clip indicato dal cursore.
È possibile utilizzare il pulsante a forma di croce (▲▼) per scorrere.

Azioni

Lo schermo di selezione delle azioni viene visualizzato quando si preme il pulsante Utente 3 ([LOLUX/3].)

È possibile effettuare le seguenti operazioni.

Voce	Descrizione
Select All Clips	Seleziona tutti i clip.
Select OK Marked	Seleziona tutti i clip ai quali è stato aggiunto il contrassegno OK.
Select Range	Specifica l'intervallo durante la selezione di clip multipli. (pag. 80 [Selezione casuale di clip multipli])
Deselect All	Annulla tutte le selezioni di clip.

Voce	Descrizione
Add OK Mark	Appone un contrassegno OK. <ul style="list-style-type: none">• This Clip: Appone un contrassegno OK al clip indicato dal cursore.• Selected Clips: Appone un contrassegno OK ai clip selezionati (contrassegnati da un segno di spunta).• All Clips: Appone un contrassegno OK a tutti i clip.
Delete OK Mark	Elimina il contrassegno OK. <ul style="list-style-type: none">• This Clip: Elimina il contrassegno OK dal clip indicato dal cursore.• Selected Clips: Elimina il contrassegno OK dai clip selezionati (contrassegnati da un segno di spunta).• All Clips: Elimina il contrassegno OK da tutti i clip.
Delete Clips	Elimina il clip. Non è tuttavia possibile eliminare i clip con il contrassegno OK. <ul style="list-style-type: none">• This Clip: Elimina il clip indicato dal cursore.• Selected Clips: Elimina i clip selezionati (contrassegnati da un segno di spunta).• All Clips: Elimina tutti i clip.
Trim This Clip	Taglia il clip indicato dal cursore.

Nota : _____

- L'oggetto dell'azione è il clip dell'alloggiamento corrente visualizzato.
- Non è possibile eseguire [Selected Clips] se non vi sono clip selezionati (contrassegnati con il segno di spunta).
- Non è possibile eseguire [This Clip] se vi è più di un clip selezionato (contrassegnato con il segno di spunta).
- Se l'interruttore di protezione dalla scrittura di una scheda SD è impostato, non è possibile apporre né eliminare il contrassegno OK e i clip non si possono eliminare.

Riproduzione

Utilizzare i pulsanti di operazione sul pannello di controllo laterale del registratore videocamera per la riproduzione.

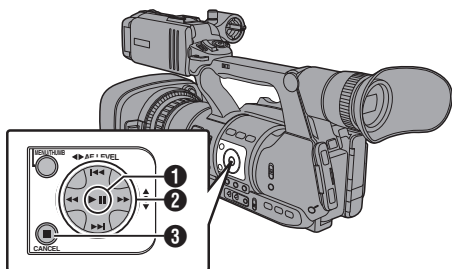

- 1 Pulsante ►||**
 - Riproduce/interrompe il clip indicato dal cursore.
 - È possibile premere il pulsante a forma di croce (◀▶) per riprodurre fotogramma per fotogramma durante la modalità di interruzione.
 - 2 Pulsante |◀▶|**

Salta in direzione inversa o in avanti.

Pulsante ◀▶

Durante la riproduzione:
Avanzamento veloce in direzione inversa o in avanti.

Durante la sospensione:
Riproduce fotogramma per fotogramma in direzione inversa o in avanti.
 - 3 Pulsante ■**

Ferma la riproduzione.
- 1 Nella schermata delle miniature, spostare il cursore sul clip da riprodurre.**

Spostare il cursore sul clip da riprodurre utilizzando il pulsante a forma di croce (▲▼◀▶).
 - 2 Premere il pulsante di riproduzione/sospensione.**

Si avvia la riproduzione del clip selezionato.

Uscita audio durante la riproduzione

- È possibile confermare il suono di riproduzione dall'altoparlante del monitor, o la cuffia collegati al terminale [Φ]. Quando si collega una cuffia al terminale [Φ], non è possibile emettere il suono dall'altoparlante del monitor. (pag. 124 [Collegamento ad una cuffia])
- Regolare il volume dell'altoparlante del monitor e della cuffia utilizzando il pulsante di regolazione del volume [MONITOR +/-] sulla sezione del monitor LCD del registratore videocamera.

Riproduzione codice temporale

Il codice temporale o il bit dell'utente registrato sulla scheda SD può essere visualizzato sul monitor LCD e sul mirino.

Nota : _____

- Se viene riprodotta una sezione priva di codice temporale, il codice temporale si arresta. Tuttavia, la riproduzione continuerà.

Eliminazione dei clip

Elimina clip.

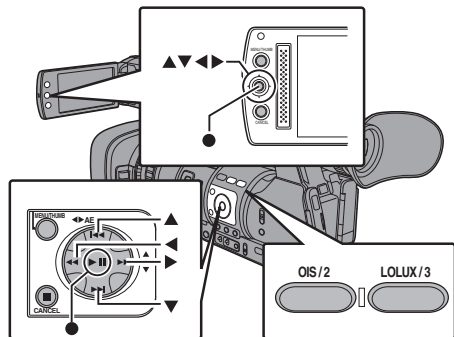

Nota :

- I clip ai quali sono aggiunti i contrassegni OK non possono essere eliminati sul registratore videocamera.
- I clip di sola lettura possono essere eliminati sul PC.

Eliminazione di un clip

Eliminare il clip (un clip) indicato dal cursore in [Delete Clips] → [This Clip] nel menu.

Nota :

- Non è possibile eliminare i clip con il contrassegno OK.

Durante la schermata Miniature

1 Spostare il cursore sul clip da eliminare.

Spostare il cursore sul clip da eliminare utilizzando il pulsante a forma di croce (▲▼◀▶).

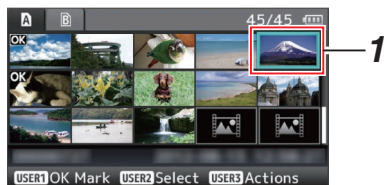

2 Premere il tasto [LOLUX/3].

Viene visualizzata la schermata di selezione delle azioni.

3 Selezionare [Delete Clips] → [This Clip] e premere il pulsante Imposta (●).

Appare la schermata di conferma dell'eliminazione.



4 Selezionare [Delete] mediante il pulsante a forma di croce (▲▼) e premere il pulsante Imposta (●).

Inizia l'eliminazione.

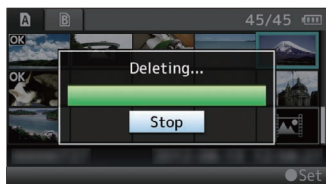
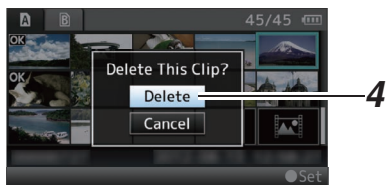

Selezione ed eliminazione di clip multipli

Per selezionare ed eliminare più clip, consultare "[Selezione ed esecuzione delle operazioni sul clip multipli] (pag. 80)".

Eliminazione di tutti i clip

Eliminare tutti i clip visualizzati.

1 Premere il tasto [LOLUX/3].

Viene visualizzata la schermata di selezione delle azioni.

2 Selezionare [Delete Clips] → [All Clips].

Appare la schermata di conferma dell'eliminazione.

3 Selezionare [Delete] e premere il pulsante Imposta (●).

Inizia l'eliminazione.

Nota :

- Il tempo necessario all'eliminazione dei clip dipende dal numero di clip da eliminare.

Aggiunta/eliminazione del contrassegno OK

- È possibile aggiungere contrassegni OK ai clip per le scene importanti.
- I clip ai quali è stato aggiunto il contrassegno OK non possono essere eliminati, proteggendo così quelli importanti.
- Quando il registratore videocamera è in modalità Multimediale, è possibile eliminare i contrassegni OK aggiunti durante la registrazione o aggiungere/eliminare i contrassegni OK dopo la ripresa.

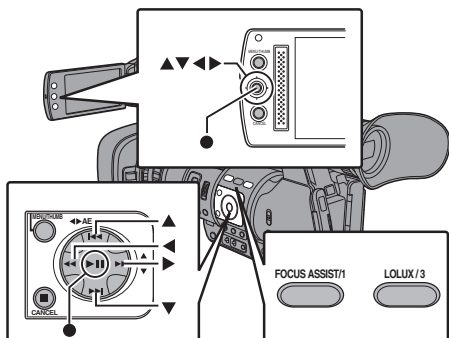

Durante la schermata Riproduzione o Sospensione

- 1 Premere il pulsante [FOCUS ASSIST/1] durante la riproduzione del clip.
 - Se il clip non ha alcun contrassegno OK, questo verrà aggiunto.
 - Se al clip è stato aggiunto un contrassegno OK, questo verrà eliminato.



- Nota :
- Il clip viene sospeso quando si aggiunge o si elimina un contrassegno OK durante la riproduzione.

Durante la schermata Miniature

- 1 Premere il tasto [FOCUS ASSIST/1].
 - Se il clip non ha alcun contrassegno OK, questo verrà aggiunto.
 - Se al clip è stato aggiunto un contrassegno OK, questo verrà eliminato.

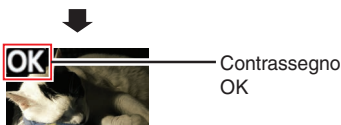
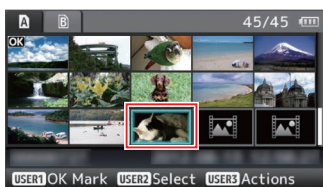

Aggiunta/eliminazione del contrassegno OK di clip multipli

Per selezionare e aggiungere/eliminare il contrassegno OK per più clip, consultare "[Selezione ed esecuzione delle operazioni sul clip multipli] (pag. 80)".

Selezione ed esecuzione delle operazioni sul clip multipli

- È possibile selezionare più clip dalla schermata delle miniature o dalla visualizzazione della schermata di riproduzione.
- Dopo aver selezionato più clip, aggiungere/eliminare il contrassegno OK, eliminando i clip tramite la schermata di selezione delle azioni.
- Dopo aver selezionato più clip, le selezioni saranno annullate dalle operazioni successive.
 - Quando [Deselect All] nel menu azioni è selezionato
 - Quando si esce dalla modalità Multimediale dalla schermata delle miniature
 - Quando si rimuove la scheda SD
 - Quando si cambia l'alloggiamento in uso

Selezione casuale di clip multipli

- 1 **Spostare il cursore su un clip senza segno di spunta e premere il pulsante [OIS/2].**
Sul clip compare un segno di spunta verde.



- 2 **Ripetere il passaggio 1 per selezionare più clip.**

- È possibile selezionare più clip.
- Premere il pulsante [LOLUX/3] quando vengono selezionati clip multipli.
- Aggiunge il contrassegno OK insieme: [Add OK Mark] → [Selected Clips]
- Elimina il contrassegno OK insieme: [Delete OK Mark] → [Selected Clips]
- Elimina i clip selezionati insieme: [Delete Clips] → [Selected Clips]

Nota :

- Selezionando i clip contrassegnati dal segno di spunta e premendo il pulsante [OIS/2] si annullerà la selezione.
- Se l'operazione viene effettuata su più clip contemporaneamente, compare una barra di avanzamento. È possibile interrompere l'operazione premendo il pulsante Imposta (●) mentre l'operazione è in corso. Tuttavia, non è possibile annullare le operazioni completate.

Selezione consecutiva di clip multipli

- 1 Premere il tasto [LOLUX/3].
- 2 Selezionare "Select Range" nella schermata di selezione delle azioni e premere il pulsante Imposta (●).

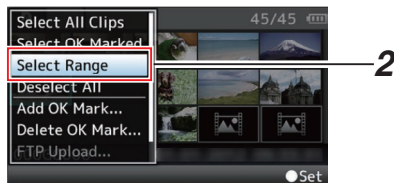

- 3 **Spostare il cursore all'inizio (o alla fine) dell'intervallo per la selezione multipla e premere il pulsante Imposta (●).**

- 4 **Spostare il cursore all'altra estremità dell'intervallo.**

- Sui clip all'interno dell'intervallo compaiono dei segni di spunta color magenta. (Compresi i clip già selezionati).
- Sui clip selezionati che sono all'esterno dell'intervallo compaiono dei segni di spunta color grigio.

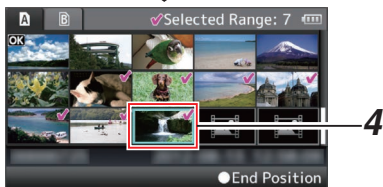
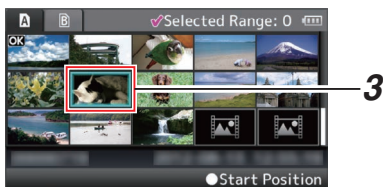

5 Premere il pulsante Imposta (●) per confermare l'intervallo.

- I segni di spunta passano dal magenta al verde.
- Premendo il pulsante [LOLUX/3] mentre vi sono più clip selezionate, si visualizza la schermata di selezione delle azioni. Le operazioni seguenti possono essere eseguite.
 - Aggiunge il contrassegno OK insieme: [Add OK Mark] → [Selected Clips]
 - Elimina il contrassegno OK insieme: [Delete OK Mark] → [Selected Clips]
 - Elimina i clip selezionati insieme: [Delete Clips] → [Selected Clips]

Nota :

- Selezionando i clip contrassegnati dal segno di spunta e premendo il pulsante [OIS/2] si annullerà la selezione.
- Se l'operazione viene effettuata su più clip contemporaneamente, compare una barra di avanzamento. È possibile interrompere l'operazione premendo il pulsante Imposta (●) mentre l'operazione è in corso. Tuttavia, non è possibile annullare le operazioni completate.

Tagliare i clip registrati

È possibile estrarre (ritagliare) le parti desiderate del clip registrato nella scheda SD.

Il clip ritagliato verrà salvato come nuovo file sulla stessa scheda SD del clip originale. Non vengono effettuati cambiamenti al clip originale.

1 Passare alla modalità Multimediale.

Cambiare la modalità usando il pulsante di selezione [MODE] sul pannello di controllo laterale.

2 Spostare il cursore sul clip da ritagliare.

Spostare il cursore sul clip da ritagliare utilizzando il pulsante a forma di croce (▲▼◀▶).



3 Premere il tasto [LOLUX/3].

Viene visualizzata la schermata di selezione delle azioni.

4 Selezionare [Trim This Clip] e premere il pulsante Imposta (●).

Si avvia la riproduzione del clip selezionato.

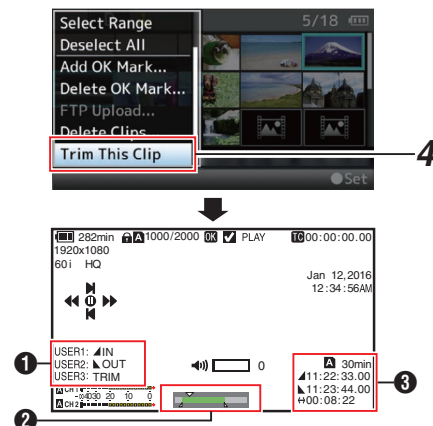

1 Guida

Guida operativa

2 Barra di posizione

▼ : Posizione attuale del video

▲ : Posizione per avviare il taglio (attacco)

▶ : Posizione per terminare il taglio (stacco)

3 Informazioni del taglio

- A** o **B** : Indica lo spazio disponibile nel supporto di memorizzazione (**A** o **B**)
- ▲ : Indica il codice tempo dell'attacco
- ▾ : Indica il codice tempo dello stacco
- ↔ : Indica la durata dall'attacco allo stacco

Nota : _____

- Il clip tagliato viene salvato nello stesso alloggiamento scheda del clip originale.
- [Duration] viene visualizzato in giallo se la durata è di 10 minuti o più. Il taglio non può essere eseguito in questo caso.
- [Duration] viene visualizzato in giallo se la durata è più lunga del tempo registrabile sul supporto di memorizzazione. Il taglio non può essere eseguito in questo caso.
- Quando viene avviato il taglio, il display passa alla schermata Visualizzazione Multimediale 2.

5 Specificare l'attacco.

- Azionare i pulsanti, ad esempio ◀◀/▶▶ o |◀◀/▶▶| per spostare il video nell'attacco. (☞ pag. 77 [Riproduzione])
- Premere il pulsante [USER1] nel punto in cui si desidera iniziare il taglio per specificare l'attacco.

6 Specificare lo stacco.

- Azionare i pulsanti, ad esempio ◀◀/▶▶ o |◀◀/▶▶| per spostare il video nello stacco. (☞ pag. 77 [Riproduzione])
- Premere il pulsante [USER2] nel punto in cui si desidera iniziare il taglio per specificare lo stacco.

7 Consente di eseguire il taglio.

Premere il pulsante [USER3] per realizzare il taglio.

Nota : _____

- Mentre è in corso l'operazione di taglio, è possibile premere il pulsante [CANCEL] per tornare alla schermata delle miniature.
- Mentre è in corso l'operazione di taglio, è possibile premere il pulsante [DISPLAY] per cambiare la visualizzazione, ma le informazioni del taglio rimangono visualizzate.
- Quando si tagliano l'attacco e lo stacco, l'attacco tagliato potrebbe corrispondere a circa un secondo prima dell'attacco specificato e lo stacco tagliato potrebbe corrispondere a circa un secondo dopo dello stacco specificato.

Operazioni fondamentali nella schermata del menu

- Premere il pulsante [MENU/THUMB] sul pannello di controllo laterale del registratore videocamera o sul monitor LCD per visualizzare la schermata del menu sul monitor LCD e sul mirino.
- È possibile configurare varie impostazioni di ripresa e riproduzione sulla schermata del menu.
- Sono presenti due tipi di schermate di menu - [Main Menu] e [Favorites Menu].
- [Main Menu] contiene tutte le voci di impostazione del registratore videocamera, classificate secondo la funzione e l'uso, mentre [Favorites Menu] consente agli utenti di personalizzare liberamente le voci di menu. (☞ pag. 106 [Aggiunta/Modifica delle voci del menu usate frequentemente (Favorites Menu)])
- Le procedure operative e le visualizzazioni della schermata principale sono le stesse per entrambi i menu.
- La schermata del menu può anche essere visualizzata su monitor esterni collegati al terminale di uscita del segnale video. (☞ pag. 98 [Display On TV])

Pulsanti di operazione

Utilizzare i pulsanti di operazione sul pannello di controllo laterale del registratore videocamera o i pulsanti sul monitor LCD per operare nel menu.

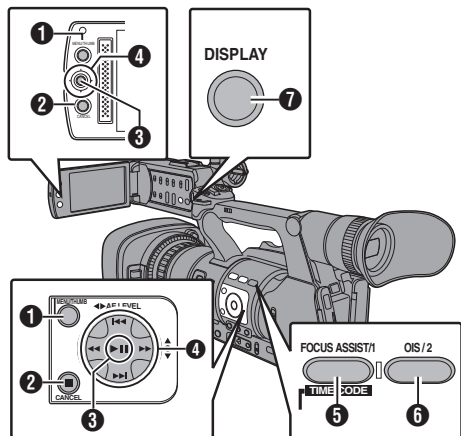

- 1** Pulsante [MENU/THUMB]
 - Mostra la schermata del menu. Viene visualizzata la schermata [Main Menu] in modo predefinito.
 - Durante l'uso normale, viene visualizzato [Main Menu] se l'operazione di menu precedente è terminata in [Main Menu] e [Favorites Menu] se è terminata in [Favorites Menu].
 - Premere questo pulsante per chiudere la schermata del menu durante la visualizzazione del menu e tornare alla schermata normale.
 - Premendo e tenendo premuto il pulsante mentre viene visualizzato il menu consente di passare dalla schermata [Main Menu] a [Favorites Menu] o viceversa.
- 2** Pulsante [CANCEL]
Annulla le impostazioni e torna alla schermata precedente.
- 3** Pulsante Imposta (●)
Imposta i valori e le voci.
- 4** Pulsante a forma di croce (▲▼◀▶)
 - ▲ : Sposta il cursore verso l'alto.
 - ▼ : Sposta il cursore verso il basso.
 - ◀ : Sposta indietro sulla voce precedente.
 - ▶ : Sposta avanti sulla voce successiva.
- 5** Pulsante [FOCUS ASSIST/1]
Aggiunge la voce di menu o sottomenu selezionato al [Favorites Menu] quando premuto. (☞ pag. 106 [Aggiunta/Modifica delle voci del menu usate frequentemente (Favorites Menu)])
- 6** Pulsante [OIS/2]
Reimposta le impostazioni nella schermata di impostazione [TC Preset] o [UB Preset]. Questo pulsante è disabilitato in altre schermate.
- 7** Pulsante [DISPLAY]
Commuta tra la visualizzazione [Main Menu] e [Favorites Menu].

Visualizzazione e descrizione della schermata del menu

Selezione delle voci di menu

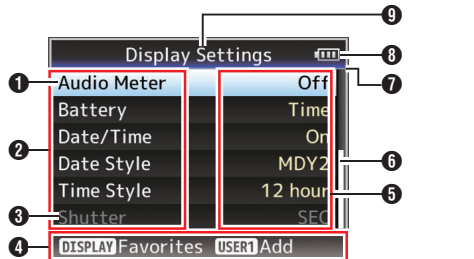

- 1** **Cursore**
Indica la voce selezionata. Utilizzare il pulsante a forma di croce (▲▼) per spostare il cursore
- 2** **Voce del menu**
 - Visualizza i nomi della voce di menu e sottomenu.
 - Le voci di menu con [...] dopo dopo di esse indicano la presenza di un sottomenu.
- 3** **Voce fissa**
Le voci che non è possibile modificare sono visualizzate in grigio ed è impossibile selezionarle.
- 4** **Guida operativa**
Guida per i pulsanti operativi correnti.
- 5** **Impostazione del valore**
Impostazione dei valori per le voci di menu. Per i menu con sottomenu, i valori non sono visualizzati.
- 6** **Barra di scorrimento**
Indica la posizione di scorrimento.
- 7** **Intestazione**
Indica il tipo di menu corrente con il colore della linea.
Blu : Schermata [Main Menu]
Verde : [Favorites Menu] (Schermata operazione)
Magenta : [Favorites Menu] (Schermata modifica)
- 8** **Autonomia della batteria**
(☞ pag. 24 [Visualizzazione stato alimentazione])

Nota :

- Se la batteria in uso non è quella raccomandata, il contrassegno batteria che indica il livello della stessa potrebbe non apparire.

- 9** **Titolo menu**
Titolo del menu attualmente visualizzato.

Modifica dei valori di impostazione

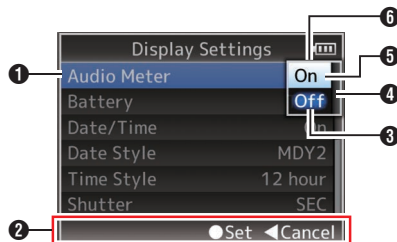

- 1** **Voce di menu da modificare**
Voce di menu da modificare.
In una finestra a comparsa appare un elenco dei valori di impostazione **6**.
- 2** **Guida operativa**
Guida per i pulsanti operativi correnti.
- 3** **Valori di impostazione prima della modifica**
Valori di impostazione prima della modifica. Lo sfondo della voce viene visualizzato in blu.
- 4** **Barra di scorrimento**
Indica la posizione di scorrimento.
- 5** **Cursore**
Indica la voce selezionata. Utilizzare il pulsante a forma di croce (▲▼) per spostare il cursore
- 6** **Elenco dei valori di impostazione**
 - Una finestra a comparsa con l'elenco dei valori di impostazione da selezionare.
 - L'altezza della finestra a comparsa dipende dal numero di impostazioni disponibili. Utilizzare la barra di scorrimento **4** per confermare lo stato di visualizzazione corrente.

Immissione del testo con la tastiera software

Utilizzare la tastiera software per immettere il nome secondario di [Setup File] e [Clip Name Prefix].

Inserimento di un nome secondario

(☞ pag. 119 [Configurazione dei file di impostazione])



Immissione di [Clip Name Prefix]

(☞ pag. 105 [Clip Name Prefix])

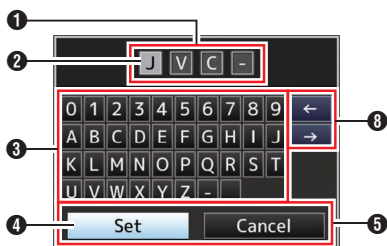

- 1 Campo di immissione caratteri
 - Campo per l'immissione del titolo.
 - È possibile immettere fino a 8 caratteri per il nome secondario [Setup File] o fino a 4 caratteri per [Clip Name Prefix].
- 2 Corsore caratteri
Selezionare un carattere mediante il cursore tasto 4 e premere il pulsante Imposta (●) per inserire il carattere selezionato sulla posizione del cursore carattere. Il cursore carattere si sposta alla posizione successiva a destra ogni volta che si immette un carattere. Il cursore può essere spostato mediante i tasti freccia 8.
- 3 Tasti dei caratteri
Utilizzare il pulsante a forma di croce (▲▼◀▶) per spostare il cursore tasto 4 sul carattere che si desidera immettere.
- 4 Cursore tasto
Indica il carattere o l'elemento attualmente selezionato. Utilizzare il pulsante a forma di croce (▲▼◀▶) per spostare il cursore.
- 5 Pulsanti di conferma
 - Selezionare [Set]/[Store] e premere il pulsante Imposta (●) per confermare il titolo.
 - Selezionare [Cancel] e premere il pulsante Imposta (●) sul pannello di controllo laterale del registratore videocamera per interrompere l'immissione dei caratteri e tornare alla schermata precedente.
- 6 [SP] Tasto spazio
Selezionare [SP] e premere il pulsante Imposta (●) sul pannello di controllo laterale del registratore videocamera per immettere uno spazio sulla posizione corrente del cursore carattere 2.
- 7 [⌫] Tasto ritorno unitario
Selezionare [⌫] e premere il pulsante Imposta (●) sul pannello di controllo laterale del registratore videocamera per eliminare il carattere a sinistra del cursore carattere 2.
- 8 Tasti freccia
Sposta la posizione del cursore carattere 2.
- 9 Pulsante di cambio caratteri
Cambia i pulsanti dei caratteri 3 in maiuscoli, minuscoli e simboli.

Schema gerarchico della schermata di menu

Main Menu... .. (pag. 86)	TC/UB... .. (pag. 93)
Camera Function... .. (pag. 87)	TC Generator (pag. 93)
Bars (pag. 87)	TC Preset (pag. 93)
OIS (pag. 87)	UB Mode (pag. 93)
Flicker Correction (pag. 87)	Drop Frame (pag. 93)
Shutter (pag. 87)	LCD/VF... .. (pag. 94)
AE Level (pag. 87)	Shooting Assist... .. (pag. 95)
AE Speed (pag. 87)	Marker Settings... .. (pag. 95)
AGC Limit (pag. 87)	Display Settings... .. (pag. 96)
Smooth Trans (pag. 87)	LCD + VF (pag. 94)
GAIN L (pag. 87)	VF Bright (pag. 94)
GAIN M (pag. 87)	VF Contrast (pag. 94)
GAIN H (pag. 87)	LCD Contrast (pag. 94)
AE LEVEL SW (pag. 87)	LCD Backlight (pag. 94)
Dynamic Zoom (pag. 87)	LCD Mirror (pag. 94)
Handle Zoom Speed (pag. 87)	A/V Set... .. (pag. 98)
AF Speed (pag. 88)	Video Set... .. (pag. 98)
AF Assist (pag. 88)	Audio Set... .. (pag. 99)
User Switch Set... .. (pag. 88)	System... .. (pag. 101)
Camera Process... .. (pag. 90)	Record Set... .. (pag. 102)
Detail (pag. 90)	Media... .. (pag. 101)
Adjust... .. (pag. 92)	Setup File... .. (pag. 101)
Master Black (pag. 90)	Auto Power Off (pag. 102)
Black Toe (pag. 90)	Tally Lamp (pag. 102)
White Clip (pag. 91)	Language (pag. 102)
Gamma (pag. 91)	Reset All (pag. 102)
White Balance... .. (pag. 91)	Date/Time (pag. 102)
Color Matrix (pag. 91)	Time Zone (pag. 102)
Adjust... .. (pag. 91)	Reserved (pag. 102)
Color Gain (pag. 91)	System Information (pag. 102)
Reset Process (pag. 91)	

Nota :

- Alcuni menu non possono essere impostati in funzione della modalità operativa o dello stato del registratore videocamera. Queste voci sono visualizzate in grigio e non possono essere selezionate.
- L'impostazione del valore con il contrassegno ● è predefinita in fabbrica.

Menu Camera Function

Schermata del menu per la specificazione delle impostazioni operative durante la ripresa. Questa voce può essere selezionata solo in modalità Videocamera.

Bars

Per impostare eventualmente l'emissione delle barre dei colori.

[Impostazione dei valori: On, ●Off]

Nota :

- È possibile emettere i segnali di test audio (1 kHz) simultaneamente all'uscita delle barre colorate. (☞ pag. 100 [Test Tone])

OIS

Per impostare eventualmente l'attivazione della stabilizzazione dell'immagine. Quando "On" è selezionato, impostare il Level.

[Impostazione dei valori: On, ●Off]

↳ Level

Per impostare il livello della stabilizzazione dell'immagine.

[Impostazione dei valori: High, ●Normal]

Nota :

- Quando si seleziona "High", la correzione dei movimenti forti della videocamera potrebbero provocare uno scurimento dell'area attorno all'immagine.
- Quando "High" è selezionato, l'angolo di visualizzazione si restringe all'estremità grandangolo.

Flicker Correction

Per impostare se regolare lo sfarfallio delle immagini che si verifica sotto una luce fluorescente.

[Impostazione dei valori: On, ●Off]

Shutter

Per specificare le impostazioni correlate all'otturatore. Utilizzare questa voce per impostare su "Step" (valore fisso) o "Variable" quando si opera con il pulsante a forma di croce (▲▼) sul lato destro.

- Variable: Imposta su scansione variabile. Utilizzare questa impostazione ad esempio quando si riprende il monitor del PC.
- Step: Imposta su otturatore a passo, che commuta la velocità dell'otturatore di un valore fisso.

[Impostazione dei valori: Variable, ●Step]

AE Level

Per impostare il livello di convergenza durante l'esposizione automatica (AE).

Può essere inoltre regolato mediante il pulsante a forma di croce (◀▶) sul lato destro.

[Impostazione dei valori: da -6 a +6 (●0)]

AE Speed

Per impostare la velocità di convergenza durante l'esposizione automatica (AE).

[Impostazione dei valori: ●Fast, Middle, Slow]

AGC Limit

Per impostare il valore di guadagno massimo di "AGC", che incrementa elettricamente il livello di sensibilità in modo automatico secondo la luminosità.

[Impostazione dei valori: ●24dB, 18dB]

Smooth Trans

Per impostare la funzione di riduzione delle vibrazioni, che rallenta i cambi improvvisi quando si commuta con il [GAIN] o l'interruttore di selezione [WHT BAL].

[Impostazione dei valori: Fast, Middle, Slow, ●Off]

Nota :

- Questa funzione è disabilitata quando l'interruttore [FULL AUTO ON/OFF] è impostato su "ON" o quando la modalità selezione scena è attivata.

GAIN L, GAIN M, GAIN H

Per impostare il valore di guadagno per ciascuna posizione sull'interruttore di selezione [GAIN].

Quando l'interruttore [FULL AUTO ON/OFF] è impostato su "ON" o quando la modalità selezione scena è attivata, l'impostazione è fissata su "AGC".

[Impostazione dei valori: 24dB, 21dB, 18dB, 15dB, 12dB, 9dB, 6dB, 3dB, 0dB]

(Valori predefiniti GAIN L: 0dB, GAIN M: 6dB, GAIN H: 12dB)

AE LEVEL SW

Per specificare l'operazione del pulsante a forma di croce (◀▶) sul lato destro.

- Enable: Abilita il pulsante.
- Disable: Disabilita il pulsante.

[Impostazione dei valori: Enable, ●Disable]

Dynamic Zoom

Per impostare se abilitare la funzione zoom dinamico.

[Impostazione dei valori: On, ●Off]

Handle Zoom Speed

Questa funzione consente di impostare la velocità dello zoom della leva dello zoom sul manico quando l'interruttore [ZOOM FIX/VAR/OFF] è impostato su "FIX".

[Impostazione dei valori: da 1 a 8 (●5)]

AF Speed

Per impostare la velocità di funzionamento di AF.
[Impostazione dei valori: Fast, ●Middle, Slow]

AF Assist

Per impostare se spostare il punto di messa a fuoco automatica quando la ghiera di messa a fuoco/zoom viene ruotata durante la messa a fuoco automatica (AF).

- **Area:**
Questa opzione consente di spostare il punto di messa a fuoco automatica nelle direzioni sinistra, centro, destra o in quelle vicino e lontano ruotando la ghiera di messa a fuoco/zoom durante l'AF. Selezionando questa opzione viene visualizzata l'icona  nell'area.
- **Far/Near:**
Questa opzione consente di spostare il punto di messa a fuoco automatica nelle direzioni vicino e lontano ruotando la ghiera di messa a fuoco/zoom durante l'AF.
- **Off:**

[Impostazione dei valori: Area, Far/Near, ●Off]
(☞ pag. 43 [L'AF assistito funziona])

Nota :

- Questa impostazione è efficace solo quando l'interruttore [FOCUS] è impostato su "AUTO".
- La modalità di regolazione della messa a fuoco manuale viene attivata temporaneamente ruotando la ghiera di messa a fuoco/zoom in modalità AF. Se l'anello di focalizzazione non viene mosso per un certo periodo di tempo, il registratore videocamera ritorna in modalità AF.
- Quando l'interruttore di funzionamento [FOCUS/ZOOM] è impostato su "ZOOM", [AF Assist] è fissato su "Off".

User Switch Set...

Per specificare le impostazioni correlate al pulsante utente.

(☞ pag. 88 [Voce User Switch Set])

Voce User Switch Set

Da USER1 a USER7, LCD KEY▲, LCD KEY▶, LCD KEY▼, LCD KEY◀

Assegnando una delle funzioni seguenti a ciascuno dei pulsanti [FOCUS ASSIST/1], [OIS/2], [LOLUX/3], [AE LOCK/4], [ZEBRA/5], [MARKER/6], [C.REVIEW/7] o il pulsante a forma di croce sul monitor LCD, questi possono essere utilizzati per controllare la funzione assegnata (acceso/spento, avvio, commutazione).

Impostare secondo le condizioni di ripresa.

Utilizzabile solo in modalità Videocamera.

[Impostazione dei valori: None, Bars, Lolux, AE Lock, Beautiful Skin, Face Detect, OIS, One Push Iris, Push AF/AF Lock, Preset Zoom1, Preset Zoom2, Preset Zoom3, White Balance, Zebra, Marker, Focus Assist, Expanded Focus, LCD Backlight, Backup Trig, Clip Cutter Trig, OK Mark, Clip Review, Load Picture File]

Front REC

Per impostare la funzione del pulsante [REC] situato sotto l'obiettivo sulla parte anteriore dell'unità.

- **REC:**
Funziona come un pulsante di registrazione per avviare/fermare la registrazione.
- **AWB:**
Quando il selettore [WHT BAL B/A/PRESET] viene impostato su "A" o "B" nella modalità manuale del bilanciamento del bianco, funziona come pulsante di avviamento AWB. Se il selettore [WHT BAL B/A/PRESET] viene impostato su "PRESET", funziona come pulsante di commutazione tra due impostazioni temperatura di colore.

(☞ pag. 52 [Modalità Bilanciamento del bianco automatico (commutazione manuale)])

- **None:**
Disabilitato.

[Impostazione dei valori: ●REC, AWB, None]

Clip Review

Per specificare l'operazione quando una qualsiasi delle voci [USER1]-[USER7], [LCD KEY▲], [LCD KEY▶], [LCD KEY▼] o [LCD KEY◀] è impostata su "Clip Review".

- **Last 5sec:**
Visualizza circa 5 secondi del clip dalla fine.
- **Top 5sec:**
Visualizza circa 5 secondi del clip dall'inizio.
- **Clip:**
Visualizza l'intero clip.

[Impostazione dei valori: ●Last 5sec, Top 5sec, Clip]

Nota : _____

- Questa voce è selezionabile quando una qualsiasi delle voci [USER1]-[USER7], [LCD KEY▲], [LCD KEY▶], [LCD KEY▼], [LCD KEY◀] è impostata su “Clip Review”.

Face Detect

Per specificare l'operazione quando una qualsiasi delle voci [USER1]-[USER7], [LCD KEY▲], [LCD KEY▶], [LCD KEY▼] o [LCD KEY◀] è impostata su “Face Detect”.

Selezionare il comando per rintracciare i risultati del rilevamento volti.

- AF&AE:
Imposta la focalizzazione automatica e il controllo dell'esposizione per il volto che viene tracciato.
- AF:
Imposta la focalizzazione automatica per il volto che viene tracciato.

[Impostazione dei valori: ●AF&AE, AF]

(☞ pag. 44 [Regolazione della messa a fuoco con il rilevamento volti])

Nota : _____

- Quando “AF” è specificato, questa funzione sarà attivata solo quando l'interruttore di messa a fuoco [FOCUS AUTO / MANU / ➔AUTO] è impostato su “Auto”.
Quando “AF&AE” è specificato, questa funzione verrà attivata solo quando l'interruttore di messa a fuoco [FOCUS AUTO / MANU / ➔AUTO] è impostato su “Auto” o quando una o più voci (guadagno, diaframma e otturatore) sono impostate sulla modalità automatica.

↳ Sensitivity

Per impostare il livello di facilità del rilevamento volti. [Impostazione dei valori: ●High, Middle, Low]

↳ Hysteresis

Per impostare il margine entro il quale mantenere lo stato quando si perde il volto di cui si sta tenendo traccia.

Impostare su “Fast” per selezionare immediatamente un altro oggetto se si perde il volto sullo schermo. Impostare su “Slow” per operare nella stessa posizione per alcuni istanti anche se il volto sullo schermo viene perso.

[Impostazione dei valori: Fast, ●Middle, Slow]

AE Lock

Per specificare l'operazione quando una qualsiasi delle voci [USER1]-[USER7], [LCD KEY▲], [LCD KEY▶], [LCD KEY▼] o [LCD KEY◀] è impostata su “AE Lock”.

- AE:
Utilizzare questa funzione per fissare un valore alla funzione Automatica di Guadagno, Iride od Otturatore quando si preme il pulsante utente assegnato a “AE Lock”.
- AE/WB:
Utilizzare questa funzione per fissare un valore al Bilanciamento del bianco e alla funzione Auto di Guadagno, Iride od Otturatore quando si preme il pulsante utente assegnato a “AE Lock”.

[Impostazione dei valori: ●AE, AE/WB]

Nota : _____

- Questa funzione funziona solo quando Iride, Otturatore o Guadagno è impostato in modalità Auto.
- “AE Lock” viene annullato quando si preme il pulsante assegnato a “AE Lock” oppure quando una delle funzioni bloccabili viene utilizzata a prescindere dalla modalità (Manuale o Automatica).

Preset Zoom Speed

Per impostare la velocità con cui spostare la posizione dello zoom preimpostata assegnata a un pulsante utente.

[Impostazione dei valori: da 1 a 21 (● 11)]

Nota : _____

- Tre posizioni preselezionate dello zoom possono essere impostate, ma la velocità per lo spostamento alla posizione dello zoom preselezionata non può essere specificata individualmente.

Expanded Focus

Per specificare l'operazione quando una qualsiasi delle voci [USER1]-[USER7], [LCD KEY▲], [LCD KEY▶], [LCD KEY▼] o [LCD KEY◀] è impostata su "Expanded Focus".

- **Toggle:**

Premendo il pulsante viene assegnata a "Expanded Focus" ogni volta che si cambia la funzione "Expanded Focus" su ON o OFF.

- **Momentary:**

La funziona "Expanded Focus" viene abilitata durante l'intervallo mentre il pulsante a cui è assegnato "Expanded Focus" viene premuto.

- **Limited Time:**

Attiva il timer.

Durante la messa a fuoco automatica, la funzione [Expanded Focus] si spegne circa 3 secondi dopo essere stata accesa.

Durante la messa a fuoco manuale, la funzione [Expanded Focus] si disattiva circa 3 secondi dopo aver interrotto l'utilizzo della ghiera di messa a fuoco/zoom.

[Impostazione dei valori: ●Toggle, Momentary, Limited Time]

↳ Ring

Per impostare il funzionamento della ghiera di messa a fuoco/zoom.

- **SW Set:**

Questo segue le impostazioni dell'interruttore di funzionamento [FOCUS/ZOOM].

- **Focus:**

Quando la funzione di messa a fuoco allargata è attivata, è possibile eseguire la messa a fuoco a prescindere dalle impostazioni dell'interruttore di funzionamento [FOCUS/ZOOM].

[Impostazione dei valori: ●SW Set, Focus]

Menu Camera Process

Schermata di menu per la regolazione della qualità delle immagini della videocamera.

Questa voce non può essere selezionata in modalità multimediale e in modalità selezione scena.

Detail

Per la regolazione del livello di miglioramento (dettaglio) del contorno.

L'aumento del valore aumenta la nitidezza del contorno.

[Impostazione dei valori: da -10 a +10, Off (●0)]

↳ Adjust...

Per specificare le impostazioni dettagliate del contorno (dettaglio).

(☞ pag. 92 [Voce Detail/Adjust])

Nota :

- Questa voce non può essere selezionata quando [Detail] è impostato su "Off".

Master Black

Per la regolazione del livello della colonna (nero principale) che serve come nero di riferimento.

Aumentando il valore si aumenta la colonna.

[Impostazione dei valori: da -50 a +50 (●0)]

Black Toe

Elaborare le aree scure secondo il bilanciamento delle aree chiare e scure nell'immagine per regolare il bilanciamento del contrasto complessivo.

Per alterare il guadagno delle aree scure. Regolare questa voce secondo la condizione dei segnali video acquisiti.

- **Stretch:**

Aumenta il guadagno delle aree scure in un'immagine per estendere i segnali di queste aree soltanto, mostrando così più chiaramente il contrasto tra le aree chiare e quelle scure. Specificare la quantità di estensione con [Stretch Level].

- **Normal:**

Condizione normale.

- **Compress:**

Comprime il guadagno delle aree scure per aumentare il contrasto quando l'intera immagine appare luminosa e il contrasto è debole. Specificare la quantità di compressione con [Compress Level].

[Impostazione dei valori: Stretch, ●Normal, Compress]

↳ Stretch Level

La quantità di estensione aumenta se si specifica un valore più grande.

[Impostazione dei valori: da 1 a 5 (● 3)]

Nota : _____

- Questa voce è visualizzata solo quando [Black Toe] è impostato su "Stretch". Altrimenti, questa voce appare come "---" e non può essere selezionata.

↳ Compress Level

La quantità di compressione aumenta se si specifica un valore più grande.

[Impostazione dei valori: da 1 a 5 (● 3)]

Nota : _____

- Questa voce è visualizzata solo quando [Black Toe] è impostato su "Compress". Altrimenti, questa voce appare come "---" e non può essere selezionata.

White Clip

Per impostare il punto di applicazione del clip bianco per i segnali video in ingresso con un elevato livello di luminanza.

- 108%:
Applica il clip bianco sul punto in corrispondenza del quale il livello di luminanza è pari al 108 %.
- 103%:
Applica il clip bianco sul punto in corrispondenza del quale il livello di luminanza è pari al 103 %.
- 100%:
Applica il clip bianco sul punto in corrispondenza del quale il livello di luminanza è pari al 100 %.
Impostare a questo valore quando il sistema in uso limita i segnali in uscita Y entro il 100 %.

[Impostazione dei valori: ●108%, 103%, 100%]

Gamma

Per regolare la curva gamma che determina l'espressione di gradazione.

- Cinema:
Imposta su una curva gamma con gradazione simile alle caratteristiche dello schermo dei film.
- Standard:
Imposta su una curva gamma standard.

[Impostazione dei valori: Cinema, ●Standard]

↳ Level

Questa voce può essere specificata separatamente quando [Gamma] è impostato su "Standard" o "Cinema".

- Aumentare il numero:
Migliora la gradazione del nero. In ogni caso, la gradazione delle aree luminose si deteriora.
- Diminuire il numero:
Migliora la gradazione delle aree luminose. In ogni caso, la gradazione delle aree scure si deteriora.

[Impostazione dei valori: da -5 a +5 (● 0)]

White Balance...

Menu per la regolazione del bilanciamento del bianco. (☞ pag. 92 [Voce White Balance])

* Per i dettagli, fare riferimento a "[Regolazione del Bilanciamento del bianco] (☞ pag. 51)".

Color Matrix

Per impostare la matrice dei colori.

- Cinema Subdued:
Imposta su una matrice di colori tenui, simile alle caratteristiche dello schermo dei film.
- Cinema Vivid:
Imposta su una matrice di colori vividi, simile alle caratteristiche dello schermo dei film.
- Standard:
Imposta su una matrice di colori standard.

[Impostazione dei valori: Cinema Subdued, Cinema Vivid, ●Standard]

↳ Adjust

Questa voce viene utilizzata per regolare [Color Matrix] su un colore secondo le preferenze dell'utente.

- Questa voce viene utilizzata per regolare [Color Matrix] su un colore secondo le preferenze dell'utente.
- La saturazione, la tinta e la luminosità dei colori primari e complementari (6 colori in tutto) possono essere impostati singolarmente.
- I valori regolati di "Standard", "Cinema Vivid" e "Cinema Subdued" in [Color Matrix] possono essere memorizzati singolarmente. (☞ pag. 118 [Regolazione della matrice colori])

[Intervallo di impostazione per Lightness/Saturation: da -10 a +10]

(all'incirca ± 10 %)

[Intervallo di impostazione per Hue: da -5 a +5]

(all'incirca ± 5°)

Color Gain

Per regolare il livello di colore del segnale video. Aumentando il valore si rende il colore più intenso.

[Impostazione dei valori: da -50 a +15, Off (●0)]

Nota : _____

- Le immagini vengono visualizzate in bianco e nero quando questo è impostato su "Off".

Reset Process

Ripristina tutte le voci del menu [Camera Process] alle impostazioni predefinite.

Voce Detail/Adjust

V/H Balance

Per impostare il bilanciamento H/V per migliorare il contorno (dettaglio) in direzione orizzontale (H) o verticale (V).

- H+1 a H+4:
Aumentando il valore si migliora il contorno in direzione orizzontale.
- V+1 a V+4:
Aumentando il valore si migliora il contorno in direzione verticale.

[Impostazione dei valori: da H+1 a H+4, ●Normal, da V+1 a V+4]

Nota : _____

- Quando [System] in [Record Format] è impostato su "SD", questa voce è fissa su "Normal".

AWB Paint

Per regolare il componente R (rosso)/B (blu) in modalità AWB (Bilanciamento automatico del bianco). Per i dettagli, fare riferimento a "[Regolazione del Bilanciamento del bianco] (☞ pag. 51)".

- Aumentare il numero:
Rafforza il rosso/blu.
- Diminuire il numero:
Indebolisce il rosso/blu.

[Impostazione dei valori: da -32 a +32 (● 0)]

Nota : _____

- Questa voce si può selezionare quando l'interruttore [WHT BAL] sulla destra del registratore videocamera è impostato su "A" o "B". Quando "PRESET" è impostato, questa voce appare come "---" e non può essere selezionata.
- È possibile specificare diversi valori per "A" e "B".
- Dopo aver premuto il pulsante [●●] (Bilanciamento automatico del bianco) per regolare nuovamente il bilanciamento del bianco mentre [Clear Paint After AWB] è impostato su "On", i valori R e B si commutano automaticamente su "0".

Voce White Balance

Preset Temp.

Per impostare la temperatura del colore quando l'interruttore [WHT BAL] è impostato su "PRESET". Per i dettagli, fare riferimento a "[Regolazione del Bilanciamento del bianco] (☞ pag. 51)".

Alternative Temp.

Per impostare la temperatura del colore alternativa nella modalità Preimpostazione. Quando l'interruttore [WHT BAL] è impostato su "PRESET", premendo ogni volta il pulsante [●●] cambia l'impostazione della temperatura del colore nella modalità Preimpostazione. ([Preset Temp.] ↔ [Alternative Temp.])

Per i dettagli, fare riferimento a "[Regolazione del Bilanciamento del bianco] (☞ pag. 51)".

Clear Paint After AWB

Per specificare se cancellare le impostazioni [AWB Paint] (valore R e valore B) dopo aver eseguito la funzione AWB (Bilanciamento automatico del bianco).

- On:
Imposta le impostazioni [AWB Paint] (valore R e valore B) su "0" dopo aver eseguito la funzione AWB (Bilanciamento automatico del bianco).
- Off:
Non modifica le impostazioni [AWB Paint] (valore R e valore B) dopo aver eseguito la funzione AWB (Bilanciamento automatico del bianco).

[Impostazione dei valori: ●On, Off]

FAW Paint

Per regolare il componente R (rosso)/B (blu) in modalità FAW (bilanciamento del bianco automatico completo).

- Aumentare il numero:
Rafforza il rosso/blu.
- Diminuire il numero:
Indebolisce il rosso/blu.

[Impostazione dei valori: da -32 a +32 (● 0)]

Menu TC/UB

Per l'impostazione del codice temporale e del bit dell'utente.

Questa voce non può essere selezionata in modalità Multimediale o durante la registrazione.

TC Generator

Per impostare il funzionamento del codice temporale.

- **Free Run(Ext):**
L'ingresso del codice temporale esterno verrà sincronizzato con questo e il codice temporale verrà registrato.
- **Free Run:**
Il codice temporale funziona sempre in modalità di esecuzione a prescindere dallo stato di registrazione. Continua a essere eseguito anche quando l'alimentazione del registratore videocamera viene spenta.
- **Rec Run:**
Il codice temporale funziona in modalità di esecuzione durante la registrazione. Continua a essere eseguito nell'ordine in cui sono registrati i clip, finché la scheda SD non viene sostituita. Se la scheda SD viene rimossa e la registrazione eseguita su un'altra scheda, il codice temporale verrà registrato sulla nuova scheda dal punto in cui era stata lasciata sulla scheda precedente.
- **Regen:**
Il codice temporale funziona in modalità di esecuzione durante la registrazione. Quando la scheda SD viene sostituita, l'ultimo codice temporale registrato sulla stessa viene letto e registrato sulla nuova scheda, in modo tale da proseguirne l'ordine di esecuzione.

[Impostazione dei valori: Free Run(Ext), Free Run, ●Rec Run, Regen]

TC Preset

Per impostare il codice temporale (ora, minuti, secondi, fotogramma).

Display : Impostazione Drop 02:02:25.20
: Impostazione Non Drop 02:02:25:20

UB Mode

Per impostare la modalità di registrazione del bit utente.

- **Date:**
Registra la data.
- **Time:**
Registra l'ora.
- **Preset:**
Registra in base all'impostazione predefinita.
(☞ pag. 61 [Impostazione del bit utente])

[Impostazione dei valori: Date, Time, ●Preset]

Nota :

- Se UB Mode è impostato su "Time", i bit utente funzionano nel formato 24 ore anche se il display LCD è nel formato 12 ore.

↳ Preset

Per impostare il bit dell'utente. (cifra per cifra)

Display : AB CD EF 01

(☞ pag. 61 [Preimpostazione del bit dell'utente])

Nota :

- Quando [UB Mode] è impostato su "Date" o "Time", questa voce appare come "---" e la preselezione è disattivata.

Drop Frame

Per impostare la modalità di framing del generatore del codice temporale.

- **Non Drop:**
Il generatore del codice temporale interno funziona in modalità senza salto di fotogramma (non drop frame). Utilizzare questa impostazione per porre l'enfasi sul numero di fotogrammi.
- **Drop:**
Il generatore del codice temporale interno funziona in modalità con salto di fotogramma (drop frame). Utilizzare questa impostazione quando si vuole porre l'enfasi sul tempo di registrazione.

[Impostazione dei valori: Non Drop, ●Drop]

Nota :

- Questa voce può essere impostata solo quando [Main Menu] ⇒ [System] ⇒ [Record Set] ⇒ [Record Format] ⇒ [Frame & Bit Rate] è impostato su "60p" o "60i". Quando la velocità dei fotogrammi è "50p" o "50i", questa voce appare come "---" e non può essere selezionata.
(☞ pag. 103 [Frame & Bit Rate])

Menu LCD/VF

Voce per la specificazione delle impostazioni relative alla schermata del monitor LCD o del mirino.

Questa schermata di menu può essere utilizzata per specificare le impostazioni relative alla modalità Focalizzazione assistita, visualizzazione forma a zebra, dimensione dello schermo, contrassegno e zona di sicurezza. Inoltre, viene utilizzata per selezionare se visualizzare i caratteri sul monitor LCD o sulla schermata del mirino, nonché per la regolazione della qualità dell'immagine del monitor LCD.

Shooting Assist...

Menu per l'impostazione della funzione Shooting Assist. (☞ pag. 95 [Voce Shooting Assist])

Marker Settings...

Per impostare voci quali la zona di sicurezza e il contrassegno centrale. (☞ pag. 95 [Voce Marker Settings])

Display Settings...

Per specificare le impostazioni correlate alla visualizzazione. (☞ pag. 96 [Voce Display Settings])

LCD + VF

Per selezionare un metodo di commutazione tra le visualizzazioni dello schermo del monitor LCD e del mirino.

(☞ pag. 30 [Regolazione del monitor LCD e del mirino])

- On:
Visualizza sempre le immagini sul mirino.
- Off:
Disattiva la visualizzazione dello schermo del mirino quando è acceso il monitor LCD.

[Impostazione dei valori: On, ●Off]

VF Bright

Per impostare la luminosità della schermata del mirino.

Aumentando il valore si aumenta la luminosità. [Impostazione dei valori: da -10 a +10 (● 0)]

VF Contrast

Per impostare la differenza di luminanza tra le aree più scure e quelle più chiare nello schermo del mirino.

Aumentando il valore si aumenta il contrasto. [Impostazione dei valori: da -10 a +10 (● 0)]

LCD Contrast

Per impostare la differenza di luminanza tra le aree più scure e quelle più chiare nel monitor LCD.

Aumentando il valore si aumenta il contrasto. [Impostazione dei valori: da -10 a +10 (● 0)]

LCD Backlight

Per impostare la luminosità della retroilluminazione dello schermo LCD.

Aumentando il valore si aumenta la luminosità. [Impostazione dei valori: -1, 0, ● +1]

LCD Mirror

Per specificare il metodo di visualizzazione delle immagini osservando il monitor LCD.

Selezionare "Mirror" per visualizzare l'immagine dopo averla invertita lateralmente. (display a specchio)

(☞ pag. 30 [Regolazione del monitor LCD e del mirino])

[Impostazione dei valori: Mirror, ●Normal]

Nota :

- L'impostazione di questa voce è valida solo in modalità Videocamera.
- Durante la visualizzazione delle barre dei colori, della schermata del menu e della schermata di stato, l'impostazione "Mirror" è disabilitata. (☞ pag. 117 [Uscita barre di colore])

Voce Shooting Assist

Focus Assist

Per impostare se aggiungere colore al contorno dell'immagine messa a fuoco quando si passa all'immagine in bianco e nero.

[Impostazione dei valori: On, ●Off]

↳ Ring

Per impostare il funzionamento della ghiera di messa a fuoco/zoom.

- SW Set:
Questo segue le impostazioni dell'interruttore di funzionamento [FOCUS/ZOOM].

- Focus:
Quando la funzione di assistenza alla messa a fuoco è attivata, è possibile eseguire la messa a fuoco a prescindere dalle impostazioni dell'interruttore di funzionamento [FOCUS/ZOOM].

[Impostazione dei valori: ●SW Set, Focus]

↳ Color

Per impostare il colore del display dell'area focalizzata quando la funzione Assistenza focalizzazione è attivata.

[Impostazione dei valori: ●Blue, Green, Red]

Zebra

Per scegliere se visualizzare le forme a zebra nell'area luminosa del soggetto.

Selezionare "On" per visualizzare le forme a zebra o "Off" per nasconderele.

[Impostazione dei valori: On, ●Off]

↳ Top

Per impostare il livello di luminanza massimo per la visualizzazione della forma a zebra.

[Impostazione dei valori: Over, 100%, 98%, da 95% a 5% (in incrementi del 5%)] (●80%)

↳ Bottom

Per impostare il livello di luminanza minimo per la visualizzazione della forma a zebra.

[Impostazione dei valori: 100%, 98%, da 95% a 0% (in incrementi del 5%)] (●70%)

Nota : _____

- Il rapporto tra Top e Bottom è tale che Top>Bottom viene sempre mantenuto. Per mantenere questa relazione durante l'impostazione, il valore di impostazione viene corretto automaticamente.

Focus Assist & Zebra

Per selezionare l'operazione quando [Focus Assist] e [Zebra] sono utilizzati contemporaneamente.

- Standard: i contorni della messa a fuoco assistita saranno sovrapposti alla forma a zebra.
 - ALT: i contorni della messa a fuoco assistita non saranno sovrapposti alla forma a zebra, tuttavia potrebbe verificarsi sfarfallio sulla zona a zebra.
- [Impostazione dei valori: Standard, ●ALT]

Voce Marker Settings

Per impostare contrassegno e area di sicurezza, utili nell'aiutare a determinare l'angolo di visione dell'immagine secondo lo scopo della ripresa.

(☞ pag. 117 [Visualizzazioni contrassegno e area di sicurezza (solo modalità Videocamera)])

Nota : _____

- Durante la Revisione clip o quando si è in modalità Multimediale, i contrassegni non appaiono a prescindere dall'impostazione.

Marker

Per impostare se visualizzare contrassegno, zona di sicurezza e contrassegno centrale sullo schermo.

[Impostazione dei valori: On, ●Off]

↳ Grid Marker

Per impostare se visualizzare una griglia 3x3 sullo schermo.

[Impostazione dei valori: On, ●Off]

Nota : _____

- Quando [Grid Marker] è impostato su "On", [Aspect Ratio], [Aspect Marker] e [Safety Zone] non funzionano.

↳ Aspect Ratio

Per selezionare il formato dell'immagine finale da utilizzare dall'angolo di visione globale.

[Impostazione dei valori: 16:9(+4:3), 2.35:1, 1.85:1, ●16:9, 1.75:1, 1.66:1, 14:9, 13:9, 4:3, 2.35:1 Center, 2.35:1 Top, 1.85:1 Center, 1.85:1 Top]

Nota : _____

- Quando [System] ➔ [Record Set] ➔ [Record Format] ➔ [SD Aspect] è impostato su "4:3", questa voce è fissa su "4:3" e non può essere selezionata.
- (☞ pag. 103 [SD Aspect])

↳ Aspect Marker

Per specificare in che modo i nuovi contrassegni di confine debbano essere utilizzati per indicare le parti di un'immagine che fuoriescono dalla gamma del formato selezionato in [Aspect Ratio].

- **Line+Halftone:**
Visualizza il confine mediante linee e le aree al di fuori di esso in mezzi toni.
- **Halftone:**
Visualizza le aree al di fuori del confine in mezzi toni.
- **Line:**
Visualizza il confine mediante linee.
- **Off:**
Nasconde i contrassegni di confine.

[Impostazione dei valori: Line+Halftone, Halftone, Line, ●Off]

Nota :

- Quando [Aspect Ratio] è impostato su "16:9" o "16:9(+4:3)", questa voce è fissa su "Off" e non può essere selezionata.

↳ Safety Zone

Per impostare la percentuale dell'area che viene considerata area valida (Safety Zone) all'interno del confine del formato selezionato in [Aspect Ratio].

[Impostazione dei valori: 95%, 93%, 90%, 88%, 80%, ●Off]

↳ Center Mark

Per specificare se visualizzare un contrassegno per indicare il centro dello schermo nell'ambito del formato selezionato in [Aspect Ratio].

[Impostazione dei valori: ●On, Off]

| Voce Display Settings

Questo menu viene utilizzato per impostare le visualizzazioni sulle schermate del monitor del monitor LCD e del mirino.

Zoom

Per impostare il metodo di visualizzazione della posizione dello zoom.

- **Number:**
Visualizza la posizione dello zoom sotto forma numerica (0-99).
- **Bar:**
Visualizza la posizione dello zoom su una barra.
- **Off:**
Non visualizza la posizione dello zoom.

[Impostazione dei valori: Number, ●Bar, Off]

Focus

Per impostare il metodo di visualizzazione della distanza approssimativa dal soggetto a fuoco durante la messa a fuoco manuale.

- **Feet:**
Visualizza la focalizzazione in piedi.
- **Meter:**
Visualizza la focalizzazione in metri.
- **Off:**
Non visualizza la lunghezza focale durante la focalizzazione.

[Impostazione dei valori: Feet, ●Meter, Off]

Record Format

Per impostare se visualizzare il formato del video durante la registrazione o la riproduzione.

[Impostazione dei valori: ●On, Off]

Media Remain

Per impostare se visualizzare lo spazio rimanente sulla scheda SD di registrazione.

[Impostazione dei valori: ●On, Off]

Nota :

- Quando viene visualizzata l'avvertenza relativa allo spazio rimanente, le informazioni compaiono anche quando si seleziona "Off".
- Il tempo visualizzato è una stima.

TC/UB

Per specificare se visualizzare il codice temporale (TC) o il bit rate dell'utente (UB) nella visualizzazione sulle schermate del monitor LCD e del mirino.

[Impostazione dei valori: UB, ●TC, Off]

Audio Meter

Per specificare se visualizzare l'indicatore di livello audio sulle schermate del monitor LCD e del mirino.

[Impostazione dei valori: ●On, Off]

Battery

Per impostare la visualizzazione dell'autonomia rimanente della batteria nella visualizzazione sulle schermate del monitor LCD e del mirino.

Le informazioni della batteria appaiono solo sulla schermata Visualizzazione 2 in modalità Videocamera.

(☞ pag. 110 [Visualizzazione schermata 2])









- **Time:**
Visualizza l'autonomia rimanente della batteria in minuti. (min)
- **Capacity%:**
Visualizza l'autonomia rimanente della batteria in percentuale. (%)
- **Voltage:**
Visualizza la tensione della batteria corrente in unità di 0,1 V. (V)
- **Off:**
L'alimentazione della batteria restante non appare.

[Impostazione dei valori: ●Time, Capacity%, Voltage, Off]

Nota : _____

- Il contrassegno della batteria che appare prima che cambi il valore di "Time", "Capacity%" o "Voltage" secondo l'autonomia rimanente della batteria.

Inoltre, il simbolo della presa viene aggiunto durante la ricarica.

		: 10 % e inferiore
		: dal 11 % al 30 %
		: dal 31% al 70 %
		: dal 71 % al 100 %

- Quando l'autonomia rimanente della batteria è scarsa, viene visualizzato "RES" anziché il valore. Sostituire la batteria il prima possibile.
- L'autonomia rimanente della batteria è un valore indicativo per la durata delle riprese.
- Il tempo, la capacità o il voltaggio non verranno visualizzati durante la ricarica.

Date/Time

Per specificare se visualizzare la data e l'ora nella visualizzazione sulle schermate del monitor LCD e del mirino.

[Impostazione dei valori: ●On, Off]

Date Style

Per impostare la sequenza di visualizzazione della data da visualizzare sul monitor LCD e sullo schermo del mirino, nonché per la registrazione dell'indicazione dell'ora.

Gli esempi di visualizzazione dei valori di impostazione sono i seguenti.

- DMY2: 30 Jun 2016
- DMY1: 30-06-2016
- MDY2: Jun 30, 2016
- MDY1: 06-30-2016
- YMD: 2016-06-30

[Impostazione dei valori: DMY2, ●DMY1, MDY2, MDY1, YMD]

Time Style

Per impostare l'ora da visualizzare sul monitor LCD e sullo schermo del mirino, nonché per la registrazione dell'indicazione dell'ora.

[Impostazione dei valori: ●24hour, 12hour]

Menu A/V Set

Schermata del menu per l'uscita video e l'audio.

Video Set...

Per specificare le impostazioni correlate all'uscita video.
(☞ pag. 98 [Voce Video Set])

Audio Set...

Per specificare le impostazioni correlate all'audio.
(☞ pag. 99 [Voce Audio Set])

Voce Video Set

Display On TV

Per impostare se visualizzare i caratteri di visualizzazione e menu sul monitor esterno.
[Impostazione dei valori: On, ●Off]

HDMI out

Per impostare il terminale sul quale trasmettere il video.
[Impostazione dei valori: On, ●Off]

↳ Resolution

Per selezionare la risoluzione dell'uscita video dal terminale [HDMI] in base al monitor da collegare.
[Impostazione dei valori: 576i, 576p, 480i, 480p, 720p, ●1080i, 1080p]

Nota : _____

- Le opzioni selezionabili variano a seconda dell'impostazione in [System]/[Resolution]/[Frame & Bit Rate] di [System] ➔ [Record Set] ➔ [Record Format].
- La trasmissione in conversione incrociata non è possibile.

↳ Color

• Per l'impostazione del formato colore dei segnali HDMI.
• Questa voce può essere selezionata solo quando [HDMI out] è impostato su "On".
[Impostazione dei valori: RGB, ●Auto]

↳ Enhance

• Per l'impostazione dell'intervallo di colore dei segnali HDMI. Quando ci si collega al monitor di un PC, impostarlo su "On".
• Questa voce può essere selezionata solo quando [HDMI out] è impostato su "On".
[Impostazione dei valori: On, ●Off]

↳ Rec Trigger

Per impostare se sovrapporre segnali trigger in coppia sia col terminale [HDMI] che con il pulsante [REC] sul corpo della videocamera.

Quando viene connesso un dispositivo compatibile, i segnali di controllo registrazione/arresto vengono emessi di pari passo con il funzionamento del pulsante [REC].

Lo stato di uscita dell'attivazione di registrazione al dispositivo collegato è indicato da REC ➔/STBY ➔ sullo schermo di visualizzazione.

- On:
Sovrappone i segnali di attivazione in coppia con il terminale [HDMI] e il pulsante [REC] sul corpo macchina della videocamera e trasmette i segnali di controllo registrazione/arresto al dispositivo compatibile.
- Off:
Non sovrappone i segnali di attivazione.

[Impostazione dei valori: On, ●Off]

Nota : _____

- Anche se REC ➔/STBY ➔ viene visualizzato sullo schermo di visualizzazione, il dispositivo compatibile potrebbe non necessariamente essere in registrazione.
- Quando [Main Menu] ➔ [A/V Set] ➔ [Video Set] ➔ [HDMI out] è impostato su "Off", [Rec Trigger] è fissato su "Off" e non può essere selezionato.
- Quando [Main Menu] ➔ [System] ➔ [Record Set] ➔ [Rec Mode] è impostato su "Interval Rec" o "Frame Rec", [Rec Trigger] è fissato su "Off" e non può essere selezionato.
- Impostare su "Off" se ci si connette a un dispositivo che non supporta l'attivazione di registrazione.

↳ TC

Per impostare se sovrapporre il codice temporale al terminale [HDMI].

[Impostazione dei valori: On, ●Off]

Nota : _____

- Impostare su "Off" se ci si connette a un dispositivo che non supporta HDMI TC.

SD Aspect

Per impostare lo stile di visualizzazione di immagini convertite su uno schermo con formato 4:3.

- **Side Cut:**
Visualizza l'immagine con le parti sinistra e destra tagliate.
- **Letter:**
Visualizza l'immagine panoramica con bande nere sulla parte superiore e inferiore.
- **Squeeze:**
Visualizza l'immagine compressa orizzontalmente.
[Impostazione dei valori: Side Cut, Letter, ●Squeeze]

Nota :

- Quando [Record Format] → [System] è impostato su "SD" e quando [SD Aspect] è impostato su "4:3", questa voce appare come "---" e non può essere selezionata.
(☞ pag. 103 [System])

SD Set Up

Per selezionare se aggiungere un segnale di impostazione all'uscita del segnale video proveniente dal terminale di uscita [AV].

I segnali di impostazione vengono aggiunti quando si seleziona "7.5%".

[Impostazione dei valori: 7.5%, ●0.0%]

Nota :

- In funzione delle impostazioni di menu del registratore videocamera e della condizione del cavo collegato a esso, l'impostazione del segnale di impostazione può essere fisso a "0.0%". In questo caso "0.0%" è visualizzato in grigio.
- Quando [Main Menu] → [System] → [Record Set] → [Record Format] → [Frame & Bit Rate] è impostato su "50p" o "50i", "---" viene visualizzato e la selezione viene disattivata.

Voce Audio Set

Input1 Mic Ref.

Per impostare il livello di ingresso di riferimento quando l'interruttore di selezione [INPUT1] è impostato su "MIC" o "MIC+48V".

[Impostazione dei valori: -62dB, -56dB, ●-50dB, -44dB, -38dB, -32dB]

Input2 Mic Ref.

Per impostare il livello di ingresso di riferimento quando l'interruttore di selezione [INPUT2] è impostato su "MIC" o "MIC+48V".

[Impostazione dei valori: -62dB, -56dB, ●-50dB, -44dB, -38dB, -32dB]

Int. Mic Gain

Per l'impostazione della sensibilità del microfono integrato.

[Impostazione dei valori: +12dB, +6dB, ●0dB]

AUX Gain

Per l'impostazione della sensibilità dell'ingresso del terminale [AUX].

[Impostazione dei valori: +12dB, +6dB, ●0dB]

Ref. Level

Per impostare il livello di riferimento audio da registrare sulla scheda SD. (Pertinente a entrambi [CH1/CH2].)

[Impostazione dei valori: -12dB, -18dB, ●-20dB]

Limiter

Per impostare il funzionamento del limitatore.

- **Ref. Level:**
Imposta "Ref. Level" sul livello di registrazione massimo.
- **-8dBFS, -5dBFS:**
Imposta "-8dBFS" o "-5dBFS" sul livello di registrazione massimo.
- **Off:**
A seconda delle impostazioni degli interruttori di selezione [CH1/CH2 AUTO/MANUAL], il funzionamento può essere diverso da quanto descritto qui di seguito.
 - Il limitatore non funziona quando "MANUAL" è impostato.
 - Il limitatore funziona a -5 dBFS quando "AUTO" è impostato.

[Impostazione dei valori: Ref. Level, -8dBFS, ●-5dBFS, Off]

AGC Response

↳ Attack Time

Imposta l'ora in cui attivare il limitatore.

[Impostazione dei valori: Fast, ●Middle, Slow]

↳ Decay Time

Imposta l'ora in cui disattivare il funzionamento del limitatore.

[Impostazione dei valori: Fast, ●Middle, Slow]

AGC Mode

Per impostare se collegare il funzionamento del limitatore del [CH1] e [CH2].

Selezionare "Link" per collegare o "Separate" per separare.

[Impostazione dei valori: Link, ●Separate]

Nota : _____

- Abilitato solo quando sia il terminale di ingresso [AUX] e il terminale di ingresso [INPUT1/INPUT2] sono impostati su "LINE" o "MIC" e CH1/CH2 dell'interruttore [CH1/CH2 AUTO/MANUAL] è impostato su "AUTO".

XLR Manual Level

Per impostare se collegare il funzionamento della regolazione dell'audio manuale tra i terminali [INPUT1] e [INPUT2].

Selezionare "Link" per collegare o "Separate" per separare.

Quando questa voce è impostata su "Link", regolare il livello di registrazione utilizzando la manopola di regolazione [CH1] per i livelli di registrazione.

[Impostazione dei valori: Link, ●Separate]

Nota : _____

- Abilitato solo quando entrambi i terminali di ingresso [INPUT1/INPUT2] sono impostati su "LINE" o "MIC" e entrambi [CH1]/[CH2] degli interruttori di selezione [CH1/CH2 AUTO/MANUAL] sono impostati su "MANUAL".
- Quando questa voce è impostata su "Link", la manopola di regolazione [CH2] per i livelli di registrazione viene disabilitata.

Int. Mic Separation

Per l'impostazione del livello di miglioramento dell'effetto stereo del microfono integrato.

- da 1 a 4:
Migliora l'effetto stereo. Aumentando il valore si aumenta l'effetto stereo.
- Effect off:
Non migliora l'effetto stereo.
- Mono:
Imposta il microfono integrato su monoaurale.

[Impostazione dei valori: da 1 a 4, Effect off, Mono (●2)]

Nota : _____

- Quando si seleziona un valore qualsiasi tra 1 e 4, la qualità del suono cambia leggermente per via del processo di miglioramento dell'effetto stereo. Ciò è normale.
- Questo menu è abilitato quando l'interruttore di selezione [CH1]/[CH2] è impostato su "INT".

Test Tone

Per specificare se emettere i segnali di test audio (1 kHz) durante l'uscita delle barre colorate.

[Impostazione dei valori: On, ●Off]

INPUT1/2 Wind Cut

Per selezionare se escludere le basse frequenza dai segnali di ingresso audio (low-cut) quando l'interruttore [INPUT1/INPUT2] è impostato su "MIC" o "MIC+48V".

Impostare questa voce per ridurre i rumori del vento dal microfono.

- Both:
Abilita il low-cut su entrambi i terminali [INPUT1] e [INPUT2].
- INPUT2:
Abilita il low-cut sull'audio del solo terminale [INPUT2].
- INPUT1:
Abilita il low-cut sull'audio del solo terminale [INPUT1].
- Off:
Disabilita il low-cut.

[Impostazione dei valori: Both, INPUT2, INPUT1, ●Off]

Int. Mic Wind Cut

Per selezionare se escludere le basse frequenza dai segnali di ingresso audio (low-cut) dal microfono integrato. Impostare questa voce su "On" per ridurre i rumori del vento dal microfono.

[Impostazione dei valori: On, ●Off]

Equalizer

È possibile correggere la caratteristica e migliorare il suono del microfono collegato utilizzando questa impostazione dell'equalizzatore.

Per impostare la frequenza audio da un equalizzatore a 5 bande.

- Frequenza:
100 Hz, 330 Hz, 1 kHz, 3,3 kHz, 10 kHz
- Livello variabile:
± 6 dB (passi da 1 dB)

Nota : _____

- L'audio sarà registrato nel set caratteristico nell'equalizzatore.
- Imposta tutte le bande su "0dB" per bypassare l'equalizzatore.
- Quando il livello dell'equalizzatore è impostato su lato +, l'audio potrebbe risultare distorto. In tal caso, ridurre il livello di registrazione in modalità Manuale.
- Se si modificano i valori di più frequenze, i livelli specificati e quelli effettivi potrebbero essere diversi a causa dell'interferenza tra le bande di frequenza.
- Questa funzione è attivata solo quando sia [INPUT1/2 Wind Cut] e [Int. Mic Wind Cut] sono impostati su "Off".

Monitor

Per impostare l'audio del terminale [Ⓜ] su stereo o suono miscelato quando l'interruttore di selezione [MONITOR] sul monitor LCD è impostato su "BOTH".

- **Mix:**
Emette l'audio miscelato (audio miscelato di CH1 e CH2) su entrambi L e R.
- **Stereo:**
Emette l'audio stereo (emette l'audio di CH1 su L e CH2 su R).

[Impostazione dei valori: ●Mix, Stereo]

Nota :

- Se sia CH1 che CH2 sono microfoni integrati, il suono stereo è trasmesso dal terminale [Ⓜ] a prescindere dall'impostazione del [Monitor].

Alarm Level

Per selezionare se attivare il segnale di avvertenza, nonché impostare il volume.

Il segnale di avvertenza viene emesso dall'altoparlante di controllo o dal terminale [Ⓜ].

[Impostazione dei valori: ●High, Middle, Low, Off]

Audio On FULL AUTO

Per impostare se abilitare la modalità auto per l'audio quando l'interruttore [FULL AUTO ON/OFF] è impostato su "ON" o quando la modalità di selezione scena è attivata.

- **SW Set:**
Imposta la modalità di registrazione audio in base all'impostazione dell'interruttore di selezione [CH1/CH2 AUTO/MANUAL].
- **Auto:**
Imposta la modalità di registrazione audio sulla modalità automatica forzata.

[Impostazione dei valori: SW Set, ●Auto]

Menu System

Questa schermata di menu consente le impostazioni relative al sistema.

Per specificare le impostazioni di registrazione, la formattazione e il ripristino della scheda SD, l'impostazione della spia del conteggio, la data/ora, il fuso orario e altre impostazioni. Può inoltre essere utilizzato per reimpostare le impostazioni del menu ai valori predefiniti.

Record Set...

Per specificare le impostazioni correlate al video registrato.

(☞ pag. 102 [Voce Record Set])

Media

↳ Format Media

Per formattare (inizializzare) una scheda SD. Selezionare un alloggiamento scheda (A o B), selezionare [Format] fra [Cancel]/[Format] e premere il pulsante Imposta (●) per formattare (inizializzare) la scheda.

(☞ pag. 35 [Formattazione (inizializzazione) delle schede SD])

↳ Restore Media

Per ripristinare una scheda SD. Selezionare un alloggiamento scheda (A o B), premere il pulsante Imposta (●) per ripristinare la scheda SD.

(☞ pag. 36 [Ripristino della scheda SD])

Nota :

- Questa voce appare solo quando la scheda SD deve essere ripristinata. Tuttavia, non è selezionabile durante la registrazione in modalità Videocamera la funzione Revisione clip.

Setup File

Questo consente di salvare le impostazioni di menu nonché i risultati delle prestazioni di velocità dell'otturatore e AWB.

È utile per salvare le impostazioni secondo le diverse condizioni di ripresa.

↳ Load File...

Carica le impostazioni.

(☞ pag. 120 [Caricamento di un file di impostazione])

↳ Store File...

Salva le impostazioni.

(☞ pag. 119 [Salvataggio dei file di impostazione])

↳ Delete File...

Elimina il file configurato.

(☞ pag. 121 [Eliminazione dei file di impostazione])

Auto Power Off

Per impostare se spegnere automaticamente l'alimentazione quando il registratore videocamera non viene utilizzato per più di 5 minuti con la batteria in uso. Questa funzione è valida solo quando la batteria è in uso.

[Impostazione dei valori: On, ●Off]

Nota :

- Quando sia l'adattatore CA che la batteria sono collegati, si utilizzerà l'alimentazione proveniente dal collegamento con l'adattatore CA. Pertanto questa funzione non avrà alcun effetto.

Tally Lamp

Per impostare l'accensione della spia di servizio durante la registrazione, o quando viene visualizzato il messaggio di avviso dello spazio rimanente.

- On:
Accendere l'indicatore, l'indicatore luminoso lampeggia.
- Off:
Spegne l'indicatore, l'indicatore luminoso non lampeggia.

[Impostazione dei valori: ●On, Off]

Nota :

- Il display d'avvertimento lampeggiante, ad esempio quando il livello della batteria è basso, viene abilitato in un'impostazione diversa da "Off".

Language

Passa da una lingua all'altra nella schermata del menu.

[Impostazione dei valori: ●English, Français, Deutsch, Italiano, Español, Русский]

Reset All

Reimposta tutte le impostazioni di menu.

Nota :

- [Date/Time] e [Time Zone] non possono essere reimpostati.
(☰ pag. 102 [Date/Time])
(☰ pag. 102 [Time Zone])
- Questa voce non è selezionabile quando si registra in modalità Videocamera, durante la funzione Revisione clip e in modalità Multimediale.

Date/Time

Per impostare anno, mese, giorno, ora e minuti.

Nota :

- L'ordine di visualizzazione della data (anno, mese, giorno) segue le impostazioni in [Display Settings] ➔ [Date Style]. Tuttavia, viene utilizzato il formato a 24 ore per la visualizzazione dell'ora a prescindere dall'impostazione del [Time Style].
(☰ pag. 97 [Date Style])

Time Zone

Per impostare la differenza oraria UTC in unità di 30 minuti.

[Impostazione dei valori: UTC-12:00-UTC-00:30, UTC, UTC+00:30-UTC+14:00 (in incrementi di 30 minuti)]

(●UTC)

Nota :

- Se [Date/Time] è già impostato, l'elemento [Date/Time] viene regolato automaticamente quando [Time Zone] viene alterato.

Reserved

Per impostare la funzione aggiuntiva su "On" o "Off".

↳ **Reserved 1 a Reserved 16**

Normalmente impostato su "Off".

[Impostazione dei valori: On, ●Off]

System Information

↳ **Version**

Visualizza le informazioni sulla versione del firmware.

↳ **Open Source License**

Visualizza la licenza per il software open source usato dal registratore videocamera.

Voce Record Set

Record Format

Al termine dell'impostazione di tutte le voci nel menu [Record Format], selezionare [Set] nella parte bassa della schermata per applicare le nuove impostazioni al registratore videocamera e commutare il formato di registrazione. Durante la commutazione compare un messaggio "Please Wait...".

↳ System

Per la selezione di una definizione del sistema.

- HD:
Registra in qualità "HD" (alta definizione)
- SD:
Registra in qualità "SD" (definizione standard)

[Impostazione dei valori: ●HD, SD]

Avvertenza : _____

- Le opzioni selezionabili per le impostazioni [Format], [Resolution], e [Frame & Bit Rate] variano a seconda dell'impostazione di questo elemento.

↳ Format

Per selezionare il formato del file da registrare sulla scheda SD nell'alloggiamento A.

[Impostazione dei valori: ●QuickTime(MPEG2), MP4(MPEG2), AVCHD, QuickTime(H.264)]

Nota : _____

- Quando [System] è impostato su "HD" o "SD", il formato di registrazione dei file sarà lo stesso per entrambe le schede SD negli alloggiamenti A e B.
- Quando [System] è impostato "SD", questo elemento è fisso su "QuickTime(H.264)".

↳ Resolution

Per l'impostazione delle dimensioni dell'immagine registrata quando [System] è impostato su "HD". (orizzontale x verticale)

Le opzioni disponibili variano secondo le impostazioni [Format] e [System].

- Quando è selezionato MP4(MPEG2) o QuickTime(MPEG2):
[Impostazione dei valori: ●1920x1080, 1440x1080, 1280x720]
- Quando AVCHD è selezionato:
[Impostazione dei valori: ●1920x1080, 1440x1080]
- Quando QuickTime(H.264) è selezionato:
Fisso a "1920x1080"

Nota : _____

- Quando [System] è impostato su "HD" o "SD", la definizione di registrazione sarà la stessa per entrambe le schede SD negli alloggiamenti A e B.
- Quando [System] è impostato "SD", questo elemento è fisso su "720x576".
- I valori selezionabili di [Frame & Bit Rate] variano secondo l'impostazione di questa voce.

↳ Frame & Bit Rate

Consente di selezionare la velocità di registrazione dei fotogrammi e la codifica del bit rate per la scheda SD inserita nello slot A.

Le opzioni selezionabili variano in base alle impostazioni delle seguenti voci.

Resolution	Format	Frame & Bit Rate
1920x1080	AVCHD	[Impostazione dei valori: 60p(HQ), 60i(HQ), 50p(HQ), ●50i(HQ), 60i(SP), 50i(SP)]
	QuickTime(H.264)	[Impostazione dei valori: 60p(XHQ), 60i(XHQ), 50p(XHQ), 50i(XHQ), 60i(UHQ), ●50i(UHQ)]
	Diverso da AVCHD e QuickTime(H.264)	[Impostazione dei valori: 60i(HQ), ●50i(HQ)]
1440x1080	AVCHD	[Impostazione dei valori: 60i(LP), ●50i(LP), 60i(EP), 50i(EP)]
	Diverso da AVCHD	[Impostazione dei valori: 60i(HQ), ●50i(HQ), 60i(SP), 50i(SP)]
1280x720	MP4(MPEG2) o QuickTime(MPEG2)	[Impostazione dei valori: 60p(HQ), ●50p(HQ)]

Nota : _____

- Per i dettagli sulle combinazioni di [Record Format] utilizzabili, fare riferimento a quanto segue. (☞ pag. 40 [Elenco dei formati])
- Quando [System] è impostato "SD", questo elemento è fisso su "50i".
- Quando [System] è impostato su "HD" o "SD", la velocità dei fotogrammi e la codifica del bit rate per la registrazione sulla scheda SD nell'alloggiamento A e B saranno le stesse.

↳ SD Aspect

Per l'impostazione del formato dell'immagine registrata quando [System] è impostato su "SD".

[Impostazione dei valori: ●16:9, 4:3]

Nota : _____

- Quando [System] è impostato "HD", questo elemento è fisso su "16:9".

Rec Mode

Per selezionare la modalità di registrazione sulla scheda SD.

(☞ pag. 69 [Registrazione speciale])

[Impostazione dei valori: ●Normal, Pre Rec, Clip Continuous, Frame Rec, Interval Rec]

Nota : _____

- Quando [Slot Mode] è impostato “Backup”, questo elemento è fisso su “Normal”.

↳ Pre Rec Time

Per impostare il tempo di pre registrazione quando [Rec Mode] è impostato su “Pre Rec”.

[Impostazione dei valori: ●5sec, 10sec, 15sec]

Nota : _____

- Se l'impostazione di velocità dei fotogrammi in [Main Menu] → [System] → [Record Set] → [Record Format] → [Frame & Bit Rate] è impostata su “XHQ”, “15sec” non può essere selezionato.

↳ Rec Frames

Per l'impostazione del numero di fotogrammi da registrare quando [Rec Mode] è impostato su “Frame Rec” o “Interval Rec”.

[Impostazione dei valori: ●1frame, 3frames, 6frames]

↳ Rec Interval

Per impostare l'intervallo del tempo di registrazione quando [Rec Mode] è impostato su “Interval Rec”.

[Impostazione dei valori: ●1sec, 2sec, 5sec, 10sec, 30sec, 1min, 2min, 5min, 10min, 30min, 1hour]

Slot Mode

Per impostare il funzionamento dell'alloggiamento della scheda.

- Series: Modalità che attiva in sequenza i due alloggiamenti.
- Dual: Modalità che attiva i due alloggiamenti contemporaneamente. (☞ pag. 66 [Dual Rec])
- Backup: Modalità che consente la registrazione nell'alloggiamento B utilizzando il pulsante [REC]. Questa voce è selezionabile solo quando [Rec Mode] è impostato su “Normal”. Avviare o arrestare la registrazione usando il menu [Backup Rec] oppure premere il pulsante [USER1] a [USER7], [LCD KEY▲], [LCD KEY▶], [LCD KEY▼], [LCD KEY◀] a cui è assegnato “Backup Trig”. (☞ pag. 67 [Backup Rec])

Nota : _____

- Quando è impostato su “Series” e i supporti di registrazione sono stati inseriti in entrambi gli alloggiamenti, premendo il pulsante [REC] si avvia la registrazione solo sulla scheda presente nell'alloggiamento selezionato (alloggiamento attivo).
- Quando si seleziona “Series” e [Record Format] → [Format] è impostato su “AVCHD”, i clip sono registrati sopra gli alloggiamenti senza che vi sia interruzione del video.
- Quando è impostato su “Dual” e i supporti di registrazione sono stati inseriti in entrambi gli alloggiamenti, premendo il pulsante [REC] si avvia la registrazione simultanea sulle schede presenti in entrambi gli alloggiamenti.

↳ Backup Rec

Per avviare/interrompere la registrazione di backup con [REC]/[STBY].

Questa voce è selezionabile solo quando [Slot Mode] è impostato su “Backup”.

Nota : _____

- Quando la registrazione si interrompe a causa della mancanza di spazio sul supporto, ecc. questa voce rimane fissa su “STOP” e non può essere selezionata.

4GB File Spanning(SDXC)

Un file di registrazione viene automaticamente diviso se la dimensione supera i 4 GB, ma, se si usa una scheda SDXC, è possibile registrare clip più grandi di 4 GB impostando questa opzione su "Off". (Fino a un massimo di 64 GB o 4 ore)

- On:
Consente di dividere un file quando eccede i 4 GB o 30 minuti.
- Off:
Consente di dividere un file quando supera i 64 GB o 4 ore.

[Impostazione dei valori: ●On, Off]

Nota :

- Per utilizzare una scheda SDHC, impostare [4GB File Spanning(SDXC)] su "On".
- Questa opzione è valida solo se la scheda SD utilizzata per la registrazione è del formato SDXC.
- Durante la registrazione simultanea, quali il Dual Rec e la registrazione di backup, questa opzione è valida solo quando le schede SD in entrambi gli slot sono del formato SDXC.
- Questa opzione è valida solo quando [Record Format] → [Format] è impostato su "QuickTime(MPEG2)" o "QuickTime(H.264)". (☞ pag. 103 [Format])

Recording in DCIM Folder

Quando "On" viene selezionato, i file vengono memorizzati nella cartella DCIM della scheda SD durante la registrazione MOV.
[Impostazione dei valori: ●On, Off]

Nota :

- Quando "Off" viene selezionato, le cartelle contenenti clip registrati potrebbero non essere rilevabili nell'ambiente Mac OS.
- Per importare filmati su un disco Blu-ray & registratore HDD prodotti dalla nostra azienda, impostare questa voce su "Off" prima di avviare la registrazione.

LPCM (QuickTime)

Per impostare il formato di registrazione audio di QuickTime.
[Valori di impostazione: Dual Mono, ●Stereo]

Time Stamp

Per impostare se visualizzare le informazioni di data/ora di registrazione nel video registrato.
[Impostazione dei valori: On, ●Off]

Nota :

- Lo stile di visualizzazione di data/ora può essere cambiato in [LCD/VF] → [Display Settings] → [Date Style]/[Time Style]. (☞ pag. 97 [Date Style]) (☞ pag. 97 [Time Style])
- Quando la data/ora è nascosta durante la visualizzazione della schermata del menu, della schermata di stato o di altre schermate, in tale periodo non sarà registrata nel video. Se si cerca di visualizzare la schermata del menu o quella di stato durante la registrazione, compare una schermata di conferma.

Clip Set

↳ Clip Name Prefix

Per impostare i primi quattro caratteri del nome del file del clip da registrare sulla scheda SD. Immettere qualsiasi carattere tra i 38 disponibili, comprese lettere dell'alfabeto (maiuscole), numeri (0 - 9), " _ " (trattino basso) e " . " (trattino) mediante la tastiera software. (☞ pag. 85 [Immissione del testo con la tastiera software])

[Impostazione dei valori: xxxG] (Il valore predefinito di xxx sono le ultime tre cifre del numero di serie).

Nota :

- Quando [Main Menu] → [System] → [Record Set] → [Record Format] → [Format] è impostato su "AVCHD", questa impostazione non viene riportata sul nome del file del clip. Tuttavia, viene registrato come nome di visualizzazione del clip nella visualizzazione miniatura.
- " . " (trattino) in [Clip Name Prefix] verrà sostituito con " _ " (trattino basso) solo quando si registrano clip nella cartella DCIM.

↳ Reset Clip Number

Per assegnare un nuovo numero al (numero di clip reimpostandolo (0001). Selezionare [Reset] e premere il pulsante Imposta (●) per reimpostare il numero. Quando [Format] è impostato su "AVCHD", il numero di clip viene riportato a "00000".

Se esistono altri clip sulla scheda SD, dopo la reimpostazione viene utilizzato il numero più piccolo disponibile.

- Esempio:
Se il [Clip Name Prefix] è "ABCD" e "ABCD0001" esiste già sulla scheda SD, sarà assegnato "ABCD0002".

Aggiunta/Modifica delle voci del menu usate frequentemente (Favorites Menu)

È possibile selezionare e aggiungere/modificare liberamente le voci di menu utilizzate frequentemente per creare una schermata di menu personale (Favorites Menu).

Nota :

- [Favorites Menu] è attivato solo in modalità Videocamera. [Favorites Menu] rimane invariato anche quando cambia il formato di registrazione.
- È possibile aggiungere fino a 20 voci di menu.
- Le voci aggiunte in [Favorites Menu] non saranno reimpostate anche se si esegue [Main Menu] → [Reset All].
- È possibile visualizzare nomi descrittivi lunghi per le voci di menu in [Favorites Menu] per una migliore comprensione.

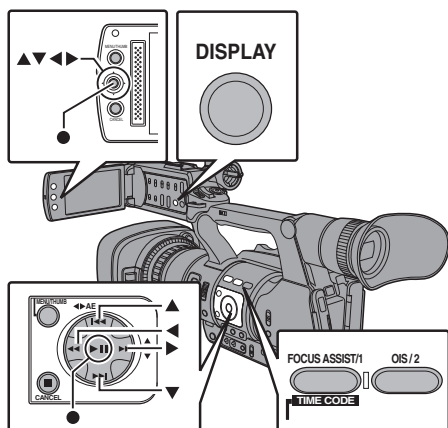

Aggiunta di voci di menu al Favorites Menu

- 1 Premere il pulsante [MENU/THUMB] per aprire la schermata [Main Menu].
- 2 Selezionare la voce di menu o sottomenu da aggiungere.

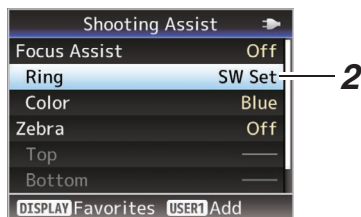

Nota :

- L'aggiunta di elementi a [Favorites Menu] non può essere eseguita nei casi seguenti. Nella guida operativa [USER1 Add] è visualizzato in grigio.
 - La voce selezionata è già stata aggiunta al [Favorites Menu].
 - È stato superato il numero massimo di 20 voci di menu aggiunte.

- 3 Premere il tasto [FOCUS ASSIST/1]. Appare la schermata di conferma dell'aggiunta.
- 4 Selezionare [Add] e premere il pulsante Imposta (●). La voce di menu selezionata viene aggiunta al [Favorites Menu].

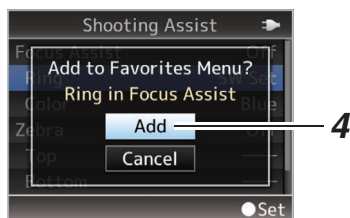

Modifica del Favorites Menu

È possibile eliminare o cambiare l'ordine delle voci aggiunte al [Favorites Menu].

Eliminazione delle voci dal [Favorites Menu]

1 Aprire la schermata del [Favorites Menu].

- 1 Premere il pulsante [MENU/THUMB] per aprire la schermata [Main Menu].
- 2 Premere il pulsante [DISPLAY] oppure premere e tenere premuto il pulsante [MENU/THUMB] per aprire la schermata [Favorites Menu].

2 Selezionare [Edit Favorites] e premere il pulsante Imposta (●) o il pulsante a forma di croce (X).

L'intestazione assume il colore magenta e la modalità di modifica è attivata.

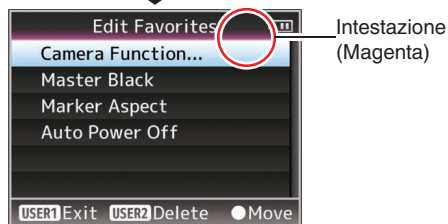
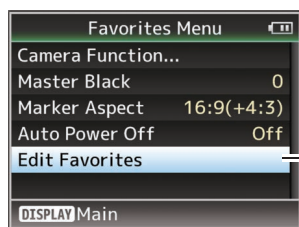

3 Selezionare la voce di menu o sottomenu da eliminare.

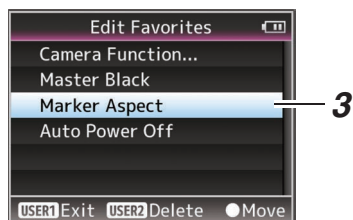

4 Premere il tasto [OIS/2].

Compare un contrassegno di eliminazione (X) all'inizio della voce di menu.

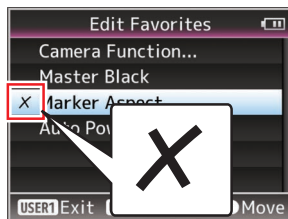

Nota :

- Quando si preme nuovamente il pulsante [OIS/2] mentre la voce di menu con il contrassegno di eliminazione (X) è selezionato, la voce di menu sarà esclusa dalle voci da eliminare e il contrassegno di eliminazione (X) scompare.

5 Premere il tasto [FOCUS ASSIST/1].

Appare il menu di opzione per uscire dalla modalità di modifica del [Favorites Menu].

6 Selezionare [Save & Exit] e premere il pulsante Imposta (●).

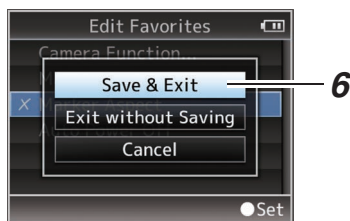

Nota :

- L'eliminazione non è completata finché le modifiche vengono salvate con [Save & Exit].
- Per uscire dalla modalità di modifica senza eliminare alcuna voce, selezionare [Exit without Saving].
- Per tornare alla modalità di modifica, selezionare [Cancel].

Modifica dell'ordine delle voci nel [Favorites Menu]

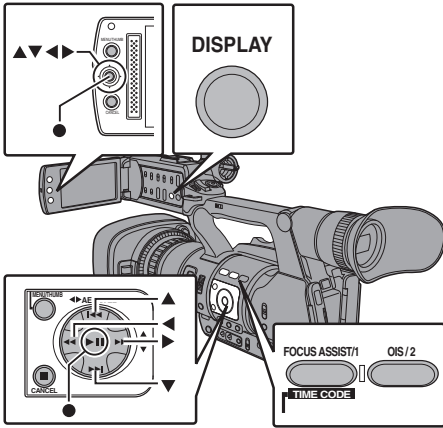

- 1 Aprire la schermata del [Favorites Menu].**
Premere il pulsante [MENU/THUMB] per aprire la schermata [Favorites Menu].
- 2 Selezionare [Edit Favorites] e premere il pulsante Imposta (●) o il pulsante a forma di croce (▲▼).**
L'intestazione assume il colore magenta e la modalità di modifica è attivata.

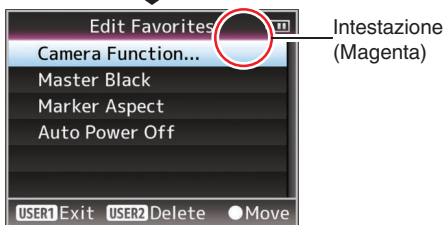
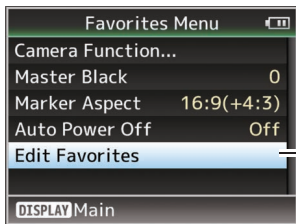

- 3 Selezionare la voce di menu o sottomenu da spostare, quindi premere il pulsante Imposta (●).**
La modalità di spostamento è attivata e appare la barra di selezione della posizione.

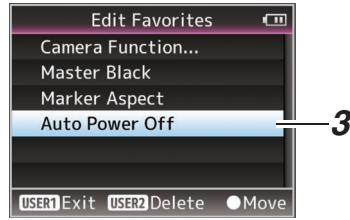

- 4 Selezionare la posizione desiderata con il pulsante a forma di croce (▲▼).**
Spostare la barra di selezione della posizione con il pulsante a forma di croce (▲▼) e selezionare la posizione desiderata.
- 5 Premere il pulsante Imposta (●).**
La voce selezionata si sposta sulla nuova posizione.

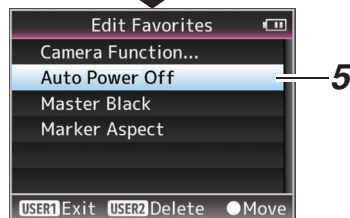
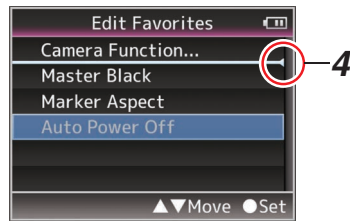

- 6 **Premere il tasto [FOCUS ASSIST/1].**
Appare il menu di opzione per uscire dalla modalità di modifica del [Favorites Menu].
- 7 **Selezionare [Save & Exit] e premere il pulsante Imposta (●).**

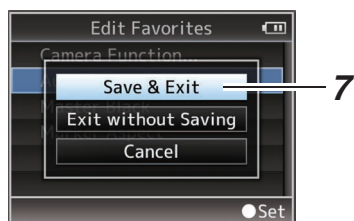

Nota : _____

- Lo spostamento non è completato finché le modifiche vengono salvate con [Save & Exit].
- Per uscire dalla modalità di modifica senza salvare alcuna modifica, selezionare [Exit without Saving].
- Per tornare alla modalità di modifica, selezionare [Cancel].

Schermata di visualizzazione in modalità Videocamera

Visualizzazione schermata 0

Questa schermata visualizza l'evento. Viene inoltre utilizzata per visualizzare solo le avvertenze.

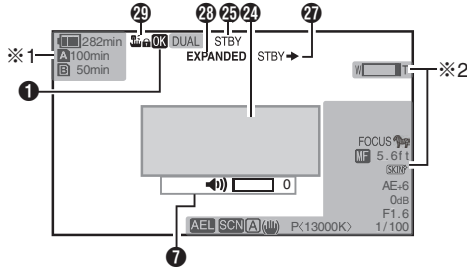

- *1 Appare solo durante le avvertenze
- *2 Appare solo durante il funzionamento

Visualizzazione schermata 1

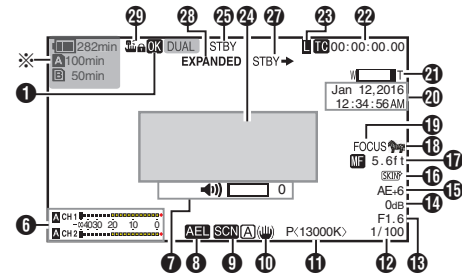

- * Appare solo durante le avvertenze

Visualizzazione schermata 2

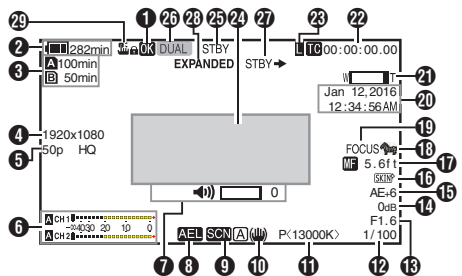

- 1 Contrassegno OK
Visualizzato quando è stato apposto un contrassegno OK.
(☞ pag. 79 [Aggiunta/eliminazione del contrassegno OK])

- 2 Energia/Tensione della batteria
Visualizza lo stato corrente dell'alimentazione in uso.
(☞ pag. 24 [Visualizzazione stato alimentazione])

Nota : _____

- Visualizzata nelle schermate di visualizzazione 0 e 1 solo durante le avvertenze.

- 3 Spazio rimanente sui supporti
Visualizza il tempo di registrazione rimanente delle schede SD negli alloggiamenti A e B separatamente.

- A : Alloggiamento attualmente selezionato. (Scheda bianca)
- A 🔒 : L'interruttore di protezione dalla scrittura della scheda SD è impostato.
- A!INVALID : Non è possibile leggere, scrivere o ripristinare la scheda SD.
- A!FORMAT : La scheda SD richiede la formattazione.
- A!RESTORE : La scheda SD richiede il ripristino.
- A!INCORRECT :

- Quando si imposta Record Set su una voce diversa da "AVCHD"/"SD" quando è inserita una scheda SD Classe 4.
- Quando la scheda SD non è supportata.
- Quando viene inserita una scheda SD con classe inferiore a 10 mentre si è in modalità XHQ.

- A!REC INH :
- Quando si cerca di registrare in 50i(HQ)/50i(SP) su una scheda SD registrata in AVCHD60i(HQ)/60i(SP) (o viceversa).
- Quando è inserita una scheda SDHC mentre [4GB File Spanning(SDXC)] è impostato su "Off".

(☞ pag. 105 [4GB File Spanning(SDXC)])

Nota : _____

- Questa voce non è visualizzata quando [Main Menu] ⇒ [LCD/VF] ⇒ [Display Settings] ⇒ [Media Remain] è impostato su "Off". Tuttavia, verranno visualizzate le avvertenze.
(☞ pag. 96 [Media Remain])
- Visualizzata nelle schermate di visualizzazione 0 e 1 solo in caso di avvertenze. (Quando il tempo rimanente è inferiore a 3 minuti)
Le icone vengono visualizzate su tutte le schermate di visualizzazione nei seguenti casi.
 - Quando la registrazione viene eseguita solo per uno degli slot mentre [Main Menu] ⇒ [System] ⇒ [Record Set] ⇒ [Slot Mode] è impostato su "Dual".
(☞ pag. 104 [Slot Mode])
- Il tempo visualizzato è una stima.

- 4** Risoluzione
Visualizza la risoluzione dell'immagine video.

Nota : _____

- Questa voce non è visualizzata quando [Main Menu] → [LCD/VF] → [Display Settings] → [Record Format] è impostato su "Off".
(☞ pag. 96 [Record Format])

- 5** Velocità fotogrammi/Bit Rate
Visualizza la velocità fotogrammi e il bit rate in coppia.

Nota : _____

- Questa voce non è visualizzata quando [Main Menu] → [LCD/VF] → [Display Settings] → [Record Format] è impostato su "Off".
(☞ pag. 96 [Record Format])

- 6** Indicatore livello audio
• Visualizza i livelli audio di CH1 e CH2.
• **A** appare sullo schermo quando si è in modalità Automatica.



- Quando [Main Menu] → [System] → [Record Set] → [Rec Mode] è impostato su "Frame Rec" o "Interval Rec", non è possibile registrare l'audio e questo viene indicato dal contrassegno .



Nota : _____

- Questa voce non è visualizzata quando [Main Menu] → [LCD/VF] → [Display Settings] → [Audio Meter] è impostato su "Off".
(☞ pag. 97 [Audio Meter])

- 7** Indicatore di funzionamento del volume
Visualizzato quando sono state apportate modifiche al volume della cuffia, dell'altoparlante (da 0 a 15) e ai valori di LCD BRIGHT, PEAKING (da -10 a +10).





Nota : _____

- L'audio non viene emesso dall'altoparlante in modalità Videocamera.

- 8** Blocco AE
L'icona **AEL** compare durante il blocco AE.

- 9** Selezione scena/Full Auto
• Quando l'interruttore [SCENE SELECT] è impostato su "A" o "B", questa voce appare come "SCN A" o "SCN B".
(☞ pag. 46 [Utilizzo di selezione scena])
• Se l'interruttore [SCENE SELECT] è impostato su "OFF" e l'interruttore [FULL AUTO ON/OFF] è impostato su "ON", appare l'icona **A**.

- 10** Contrassegno Stabilizzazione dell'immagine
Visualizzato quando la stabilizzazione dell'immagine è attiva (ON).

-  : Quando [Level] di [OIS] è impostato su "Normal".
-  : Quando [Level] di [OIS] è impostato su "High".

Nota : _____

- Se la stabilizzazione dell'immagine è impostata su "OFF" quando la schermata Visualizzazione 0 è visualizzata,  appare per 3 secondi.
- Visualizzato sulla schermata Visualizzazione 0 solo quando è stata apportata una modifica.

- 11** Modalità Bilanciamento del bianco
Visualizza la modalità di bilanciamento del bianco corrente.
(*K indica la temperatura di colore)

- A<****K> : Quando il bilanciamento del bianco è impostato su Automatica A.
- B<****K> : Quando il bilanciamento del bianco è impostato su Automatica B.
- P<****K> : Quando il bilanciamento del bianco è impostato su Preimpostata.
- <WBL> : Bloccato in modalità bilanciamento totale automatico del bianco.

Nota : _____

- Visualizzato sulla schermata Visualizzazione 0 solo quando è stata apportata una modifica.

- 12** Otturatore
• L'attuale velocità dell'otturatore viene visualizzata quando l'otturatore è impostato su "Manual".
• Il display del tempo di posa scompare quando l'interruttore [FULL AUTO ON/OFF] è impostato su "ON" per attivare la modalità di ripresa Full Auto, o quando il pulsante [SHUTTER] viene premuto per attivare la modalità otturatore automatico.

Nota : _____

- La gamma variabile della velocità dell'otturatore varia secondo le impostazioni del formato video.
(☞ pag. 50 [Impostazione dell'otturatore elettronico])
- "OFF" è visualizzato quando si è in modalità di ripresa in condizioni di luce scarsa.
- Visualizzato sulla schermata Visualizzazione 0 solo quando è stata apportata una modifica.

- 13** Numero F iride
Visualizza il numero F dell'iride dell'obiettivo.
- 14** Guadagno
- Visualizza il valore del guadagno in modalità guadagno manuale.
 - "LUX30" è visualizzato quando si è in modalità di ripresa in condizioni di luce scarsa.

Nota : _____



- Visualizzato sulla schermata Visualizzazione 0 solo quando è stata apportata una modifica.

- 15** Livello AE
- Visualizzato quando la funzione AE è attivata.
 - Quando l'utilizzo avviene mentre il funzionamento manuale è disattivato, "AE" lampeggia per circa 5 secondi.
 - Quando il rilevamento volti è abilitato e [Face Detect] è impostato su "AF&AE",  appare sul lato sinistro di "AE".
(☞ pag. 44 [Regolazione della messa a fuoco con il Rilevamento volti])

- 16** Beautiful Skin
 appare quando Beautiful Skin è in funzione.

Nota : _____

- Se [Beautiful Skin] viene disattivato mentre è visualizzata la schermata Visualizzazione 0,  appare per 3 secondi.
- Visualizzato sulla schermata Visualizzazione 0 solo quando è stata apportata una modifica.

- 17** Visualizzazione focalizzazione
- Visualizza la distanza approssimativa dal soggetto a fuoco durante la messa a fuoco manuale.
 - Quando il rilevamento volti è abilitato,  appare sul lato sinistro di AF.
(☞ pag. 44 [Regolazione della messa a fuoco con il Rilevamento volti])
(☞ pag. 89 [Face Detect])
 - Se [Main Menu] → [Camera Function] → [AF Assist] è impostato su "Area", l'icona  appare sul lato sinistro di AF.
(☞ pag. 88 [AF Assist])
 -  appare sullo schermo mentre la messa a fuoco automatica è bloccata.

Nota : _____

- È possibile impostare il metodo di visualizzazione (Feet/Meter) in [Main Menu] → [LCD/VF] → [Display Settings] → [Focus]. Questa voce non sarà visualizzata quando si seleziona "Off".
(☞ pag. 96 [Focus])
- Visualizzato sulla schermata Visualizzazione 0 solo quando è stata apportata una modifica.

- 18** Forma a zebra
Durante la visualizzazione della forma a zebra,  (icona zebra) viene visualizzato sullo schermo del display in modalità Videocamera.
(☞ pag. 63 [Impostazione della forma a zebra])

- 19** Assistenza focalizzazione
- "FOCUS" è visualizzato quando la focalizzazione automatica è attivata.
(☞ pag. 95 [Focus Assist])

Nota : _____

- Visualizzato sulla schermata Visualizzazione 0 solo quando è stata apportata una modifica.

- 20** Visualizzazione Data/Ora
Visualizza la data e l'ora correnti.

Nota : _____

- Lo stile di visualizzazione di data/ora può essere scelto in [Main Menu] → [LCD/VF] → [Display Settings] → [Date Style]/[Time Style].
(☞ pag. 97 [Date Style])
(☞ pag. 97 [Time Style])
- Questa voce non è visualizzata quando [Main Menu] → [LCD/VF] → [Display Settings] → [Date/Time] è impostato su "Off".
(☞ pag. 97 [Date/Time])
- Quando [Main Menu] → [System] → [Record Set] → [Time Stamp] è impostato su "On", questa voce non viene visualizzata.
(☞ pag. 105 [Time Stamp])

- 21** Visualizzazione zoom
- Visualizza la posizione dello zoom. (barra o valore dello zoom)

Zoom dinamico Off:

W  T

Zoom dinamico On:

W  T

- La barra dello zoom verrà visualizzata solo per 3 secondi dopo l'attivazione del funzionamento dello zoom.
- Il valore rimarrà sempre visualizzato.
 - Se [Main Menu] → [Camera Function] → [OIS] → [OIS] è impostato su "Off" o [Level] è impostato su "Normal":
Zoom dinamico Off : Da Z00 a 99
Zoom dinamico On : Da Z00 a 149
 - Se [Main Menu] → [Camera Function] → [OIS] → [Level] è impostato su "High":
Zoom dinamico Off : Da Z09 a 99
Zoom dinamico On : Da Z09 a 149

Nota : _____

- È possibile impostare il metodo di visualizzazione (Number/Bar) in [LCD/VF] → [Display Settings] → “Zoom”. Questa voce non sarà visualizzata quando si seleziona “Off”.
(☞ pag. 96 [Zoom])
- Visualizzato sulla schermata Visualizzazione O solo quando è stata apportata una modifica.

22 Visualizzazione Codice temporale (TC) Bit dell'utente (UB)

- Visualizza il codice temporale (ora: minuto: secondo: fotogramma) o i dati bit dell'utente registrati nella scheda SD in riproduzione.
- Esempio di visualizzazione del codice temporale:

TC00:00:00:00
 |
 ※

- * Due punti (:) indica fotogrammi senza salto e il punto (.) indica fotogrammi con salto.

- Esempio di visualizzazione dei bit utente:

UBFF EE DD 20

Nota : _____

- È possibile specificare se visualizzare il codice temporale, il bit dell'utente o se spegnere la visualizzazione in [LCD/VF] → [Display Settings] → [TC/UB]. Questa voce non sarà visualizzata quando si seleziona “Off”.
(☞ pag. 96 [TC/UB])

- 23 Indicatore di blocco del codice temporale
Quando il generatore di codice temporale integrato è sincronizzato con l'ingresso dati del codice temporale esterno, durante la sincronizzazione del codice temporale con un altro registratore videocamera, [] si accende.
(☞ pag. 62 [Sincronizzazione del Codice temporale con un'altra videocamera])

- 24 Area visualizzazione evento/avvertenza
Visualizza i messaggi di errore.
(☞ pag. 125 [Messaggi di errore e azioni])

25 Stato dei supporti

- : Nessuna scheda trovata nell'alloggiamento selezionato
- STBY : Attesa registrazione
- REC : Registrazione
- REVIEW : Revisione clip
(☞ pag. 64 [Visione immediata dei clip registrati (Revisione clip)])
- STBY **P** : Attesa registrazione Pre registrazione
(☞ pag. 69 [Pre registrazione])
- REC **P** : Registrazione Pre registrazione
(☞ pag. 69 [Pre registrazione])

- STBY **C** : Attesa registrazione
Registrazione continua clip
(☞ pag. 70 [Registrazione continua clip])
- REC **C** : Registrazione Registrazione continua clip

- (☞ pag. 70 [Registrazione continua clip])
- STBY **C** : Pausa registrazione
(visualizzato) Registrazione continua clip in giallo

- (☞ pag. 70 [Registrazione continua clip])

- STBY **I** : Attesa registrazione
Registrazione intervallo
(☞ pag. 72 [Registrazione a intervalli])

- STBY **I** : Pausa registrazione a intervalli
(visualizzato in rosso)

- REC **I** : Registrazione Registrazione intervallo

- (☞ pag. 72 [Registrazione a intervalli])

- STBY **F** : Attesa registrazione
Registrazione fotogrammi

- (☞ pag. 71 [Registrazione fotogrammi])

- REC **F** : Registrazione Registrazione fotogrammi

- (☞ pag. 71 [Registrazione fotogrammi])

- STBY **F** : Pausa registrazione
(visualizzato) Registrazione fotogrammi in giallo

- (☞ pag. 71 [Registrazione fotogrammi])

- STOP : Impossibile registrare sulla scheda nell'alloggiamento

- P.OFF : Alimentazione SPENTA

- 26 Indicazione Dual Rec/Backup Rec
“DUAL” viene visualizzato in modalità Dual Rec e “BACKUP” è visualizzato in modalità Backup Rec.
(☞ pag. 104 [Slot Mode])

Nota : _____

- Questa voce non è visualizzata quando [Slot Mode] è impostato su “Series”.
- Questa voce non è visualizzata quando [Main Menu] → [LCD/VF] → [Display Settings] → [Media Remain] è impostato su “Off”. Tuttavia, verranno visualizzate le avvertenze.
(☞ pag. 96 [Media Remain])
- Visualizzata nelle schermate di visualizzazione 0 e 1 solo durante le avvertenze. (Quando il tempo rimanente è inferiore a 3 minuti)

27 Attivazione registrazione

- STBY → : Quando [Rec Trigger] è impostato su “On” e la registrazione viene interrotta
- REC → : Quando [Rec Trigger] è impostato su “On” e la registrazione è in corso

- 28 Messa a fuoco allargata
“EXPANDED” (giallo) viene visualizzato durante la messa a fuoco allargata.

- 29 Blocco funzionamento
L'icona  compare durante il blocco.
(☞ pag. 38 [Funzione di blocco del funzionamento])

Schermata di visualizzazione in modalità Multimediale

Schermata Visualizzazione 0 supporto

Questa schermata visualizza lo stato dei supporti o l'evento. Viene inoltre utilizzata per visualizzare solo le avvertenze.

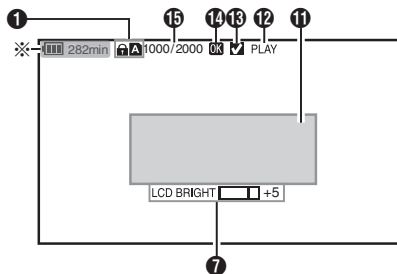

* Appare solo durante le avvertenze

Schermata Visualizzazione 1 supporto

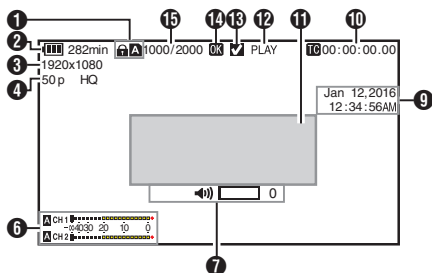

Schermata Visualizzazione 2 supporto

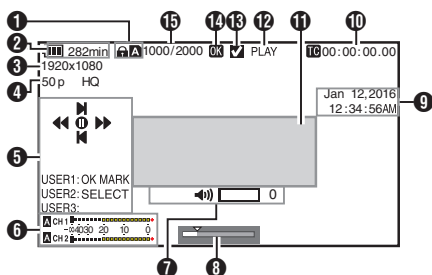

- 1** Supporti
 - Visualizza l'alloggiamento dei supporti (A o B) del clip attualmente riprodotto.
 - appare quando è impostato l'interruttore di protezione dalla scrittura della scheda SD.

- 2** Energia/Tensione della batteria

Visualizza lo stato corrente dell'alimentazione in uso.

(pag. 24 [Visualizzazione stato alimentazione])

Nota : _____

- Visualizzata nelle schermate Visualizzazione supporto 0 solo durante le avvertenze.

- 3** Risoluzione

Visualizza la risoluzione dell'immagine video.

- 4** Velocità fotogrammi/Bit Rate

Visualizza la velocità fotogrammi e il bit rate in coppia.

- 5** Guida operativa

Visualizza una guida per i pulsanti operativi correnti.

- 6** Indicatore livello audio

Visualizza i livelli audio di CH1 e CH2.



Nota : _____

- Questa voce non è visualizzata quando [Main Menu] → [LCD/VF] → [Display Settings] → [Audio Meter] è impostato su "Off".

(pag. 97 [Audio Meter])

- 7** Indicatore di funzionamento del volume

Visualizzato quando sono state apportate modifiche al volume della cuffia, dell'altoparlante (da 0 a 15) e al valore di LCD BRIGHT (da -10 a +10).

(pag. 111 [Indicatore di funzionamento del volume])

- 8** Barra di posizione

Visualizza la posizione attuale nel video. Durante l'operazione di taglio, la barra di posizione appare in verde e le icone di attacco e stacco vengono visualizzate.

 - : Posizione attuale del video
 - : Posizione per avviare il taglio (attacco)
 - : Posizione per terminare il taglio (stacco)

- 9 Visualizzazione Data/Ora
Visualizza data/ora che vengono registrate sulla scheda SD attualmente riprodotta.

Nota : _____

- Lo stile di visualizzazione di data/ora può essere scelto in [LCD/VF] → [Display Settings] → [Date Style]/[Time Style].
(☞ pag. 97 [Date Style])
(☞ pag. 97 [Time Style])

- 10 Visualizzazione Codice temporale (TC) Bit dell'utente (UB)

- Visualizza il codice temporale (ora: minuto: secondo: fotogramma) o i dati bit dell'utente registrati nella scheda SD in riproduzione.
- Esempio di visualizzazione del codice temporale:

TC00:00:00:00
 |
 ※

- * Due punti (:) indica fotogrammi senza salto e il punto (.) indica fotogrammi con salto.

- Esempio di visualizzazione dei bit utente:

UBFF EE DD 20

Nota : _____

- È possibile specificare se visualizzare il codice temporale, il bit dell'utente o se spegnere la visualizzazione in [TC/UB] di [Main Menu] → [LCD/VF] → [Display Settings].
(☞ pag. 96 [TC/UB])

- 11 Area visualizzazione evento/avvertenza
Visualizza i messaggi di errore.
(☞ pag. 125 [Messaggi di errore e azioni])

- 12 Stato dei supporti

PLAY	: Riproduzione
STILL	: Modalità di riproduzione immagine statica
FWD *	: Consente la riproduzione ad alta velocità in avanti (* velocità di riproduzione: 5x, 15x, 60x, o 360x)
REV *	: Consente la riproduzione ad alta velocità in direzione inversa (* velocità di riproduzione inversa: 5x, 15x, 60x, o 360x)
STOP	: Modalità arresto
P.OFF	: Alimentazione SPENTA

- 13 Segno di spunta
Visualizzato quando si seleziona il clip in fase di riproduzione.

- 14 Contrassegno OK
Visualizzato quando è stato apposto un contrassegno OK.
(☞ pag. 79 [Aggiunta/eliminazione del contrassegno OK])

- 15 Informazioni clip
Visualizza il numero del clip/numero totale dei clip.

Schermata di stato

Per controllare le impostazioni del registratore videocamera.

Schermo Camera 1/Schermo Camera 2

Per controllare le informazioni relative alla ripresa utilizzando il registratore videocamera.

Camera 1	
Zebra	70%–80%
Marker Aspect	16:9
Safety Zone	90%
Format	QuickTime(MPEG2)
	1920×1080 60i(HQ)

Camera 2	
GAIN L	0 dB
GAIN M	6 dB
GAIN H	12 dB
AE LEVEL SW	Enable
Handle Zoom Speed	5
AF Assist	Off

Schermata Audio Level

Per controllare le informazioni relative all'audio, come il livello del volume del microfono.

(☰ pag. 55 [Registrazione audio])



Schermata Video

Per controllare le impostazioni relative all'uscita video.

(☰ pag. 98 [Voce Video Set])

Video	
HDMI Out	On
Resolution	1080i
Color	Auto
Enhance	Off
Rec Trigger	Off
TC	Off
SD Aspect	Squeeze

Schermata USER Switch Set

Per controllare lo stato (funzioni assegnate) dei pulsanti utente.

(☰ pag. 32 [Assegnazione delle funzioni ai pulsanti utente])

USER Switch Set	
USER1	Focus Assist
USER2	OIS
USER3	Lolux
USER4	AE Lock
USER5	Zebra
USER6	Marker
USER7	Clip Review

Schermata Audio

Per controllare le impostazioni relative all'ingresso audio.

(☰ pag. 99 [Voce Audio Set])

Audio	
Wind Cut	
MIC	-62 dB
INPUT1	→ CH1
INPUT2	→ CH2
MIC	-44 dB

Visualizzazioni contrassegno e area di sicurezza (solo modalità Videocamera)

Le visualizzazioni di contrassegno e area di sicurezza sono utili nell'aiutare a determinare l'angolo di visione dell'immagine secondo lo scopo della ripresa. L'indicatore viene visualizzato solo in modalità Videocamera.

Visualizzazione della Grid Marker

1 Impostare [LCD/VF] → [Marker Settings] → [Grid Marker] su "On".

(☞ pag. 95 [Grid Marker])

Viene visualizzata una griglia che divide la schermata in 3x3.



Nota : _____

- Quando [Grid Marker] è impostato su "On", [Aspect Ratio], [Aspect Marker] e [Safety Zone] non funzionano.

- Esempio di display quando [Aspect Ratio] = "4:3", [Aspect Marker] = "Line+Halftone" e [Center Mark] = "On"

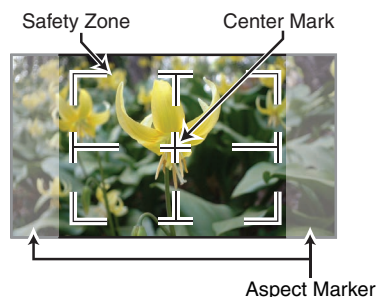

Nota : _____

- È possibile On/Off la visualizzazione dell'area di sicurezza e del contrassegno centrale utilizzando [LCD/VF] → [Marker Settings] → [Aspect Ratio], [Safety Zone] e [Center Mark].
(☞ pag. 96 [Safety Zone])

Abbellire il tono della pelle (Modalità bella pelle)

Con la modalità bella pelle, è possibile abbellire il tono della pelle per farla apparire luminosa e liscia.

1 Assegnare la funzione "Beautiful Skin" a uno dei pulsanti utente.

(☞ pag. 32 [Assegnazione delle funzioni ai pulsanti utente])

2 Premere il tasto utente assegnato con la funzione "Beautiful Skin".

- **[SKIN]** appare quando Beautiful Skin è in funzione.

La modalità bella pelle commuta tra attivato e disattivato ogni volta che il pulsante viene premuto.

Uscita barre di colore

Le barre di colore possono essere emesse su questo registratore videocamera.

Nota : _____

- È possibile emettere i segnali di test audio (1 kHz) simultaneamente all'uscita delle barre colorate.

(☞ pag. 100 [Test Tone])

Per emettere la barra di colore utilizzando il menu

Per emettere le barre di colore, attenersi alla procedura seguente.

1 Impostare [Camera Function] → [Bars] su "On".

(☞ pag. 87 [Bars])

Le barre dei colori vengono emesse.

Per emettere la barra di colore utilizzando il pulsante utente

1 Assegnare la funzione "Bars" a uno dei pulsanti utente.

(☞ pag. 32 [Assegnazione delle funzioni ai pulsanti utente])

2 Premere il pulsante utente assegnato con "Bars".

Le barre dei colori vengono emesse.

Regolazione della matrice colori

- La matrice dei colori del registratore videocamera può essere regolata su un colore a scelta dell'utente.
- Quando la ripresa viene eseguita con più videocamere, è possibile regolare i colori delle videocamere e può essere impostato un colore a scelta dell'utente su questo registratore videocamera.
- La Saturation, la Hue e la Lightness dei colori primari e complementari (6 colori in tutto) possono essere impostati singolarmente.
- Regolare il colore del campo vettore e del monitor di forma d'onda mediante il grafico dei colori DSC.

* I valori regolati di "Standard", "Cinema Vivid" e "Cinema Subdued" in [Color Matrix] possono essere memorizzati singolarmente. (☞ pag. 91 [Color Matrix])

1 Selezionare [Camera Process] ➔ [Color Matrix]/[Adjust].

(☞ pag. 91 [Adjust])

2 Regolare Hue.

- Selezionare il colore mediante il pulsante a forma di croce (▲▼) e confermare utilizzando il pulsante a forma di croce (►). (Il cursore si sposta su Hue.)
- Premendo il pulsante a forma di croce (▲) si ruota la tinta in senso orario sul campo vettore.
- Premendo il pulsante a forma di croce (▼) si ruota la tinta in senso antiorario sul campo vettore.

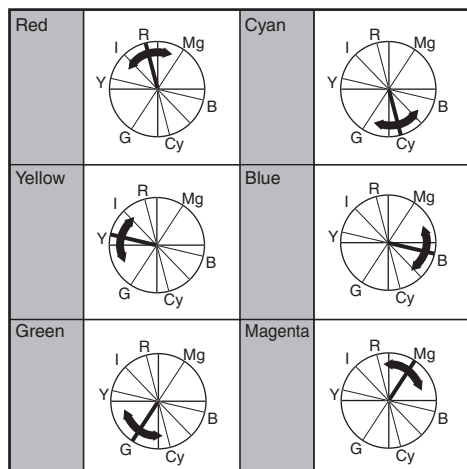

3 Regolare Saturation.

- Premere il pulsante a forma di croce (►) per spostare il cursore su Saturation.
- Ciascuno dei colori cambia nella direzione indicata dalla freccia sul campo vettore.
- Premendo il pulsante a forma di croce (▲) si sposta il colore verso l'esterno rispetto al centro del cerchio sul campo vettore.
- Premendo il pulsante a forma di croce (▼) si sposta il colore verso l'interno rispetto al centro del cerchio sul campo vettore.

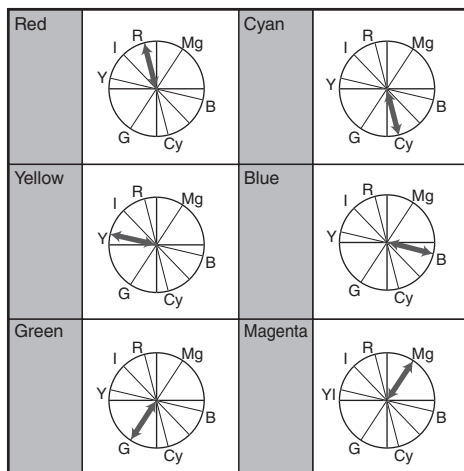

4 Regolare Lightness.

- Premendo il pulsante a forma di croce (▲) si illumina; premendo il pulsante a forma di croce (▼) si scurisce.
- Premere il pulsante a forma di croce (►) per far tornare il cursore su Hue.

Configurazione dei file di impostazione

Le impostazioni del menu possono essere memorizzate sul registratore videocamera su una scheda SD salvandole come file di impostazione. Caricare un file di impostazione salvato consente di riprodurre velocemente lo stato di impostazione appropriato.

Sono disponibili i seguenti tipi di file di impostazione.

■ Picture File:

File che contiene le impostazioni di creazione dell'immagine secondo le condizioni di ripresa (voci del menu [Camera Process]).

■ All File:

File che contiene tutte le impostazioni del menu, che vanno da quelle di formato video a quelle di creazione dell'immagine, quali le impostazioni dispositivo e le condizioni di ripresa, nonché il contenuto del [Favorites Menu].

■ User File:

I file che contengono le impostazioni da All File non nelle voci del menu [Camera Process].

(☞ pag. 90 [Menu Camera Process])

Nota :

- Utilizzare il menu [Setup File] per salvare o caricare un file di impostazione.
- Le operazioni seguenti possono essere eseguite sul menu [Setup File].
 - [Salvataggio dei file di impostazione] (☞ pag. 119)
 - [Caricamento di un file di impostazione] (☞ pag. 120)
 - [Eliminazione dei file di impostazione] (☞ pag. 121)

Numero di file di impostazione memorizzabili

■ Picture File

Registratore : da [CAM1] a [CAM4]
videocamera

Alloggiamento A per: da [A 1] a [A 8]
scheda SD

Alloggiamento B per: da [B 1] a [B 8]
scheda SD

■ User File/All File

Registratore : da [CAM1] a [CAM2]
videocamera

Alloggiamento A per: da [A 1] a [A 8]
scheda SD

Alloggiamento B per: da [B 1] a [B 8]
scheda SD

[Salvataggio dei file di impostazione

1 Visualizzare il menu [Setup File].

Selezionare [Main Menu] → [System] → [Setup File] e premere il pulsante Imposta (●).
(☞ pag. 101 [Setup File])

2 Selezionare [Store File] e premere il pulsante Imposta (●).

3 Selezionare [Picture File], [User File] o [All File], quindi premere il pulsante Imposta (●).

Vengono visualizzati i file esistenti.

4 Selezionare il file appena salvato (o sovrascritto) mediante il pulsante a forma di croce (▲▼), quindi premere il pulsante Imposta (●).



Nota :

- I file non possono essere scritti nei casi seguenti. (Visualizzato in grigio, selezione disabilitata)
 - Quando la scheda SD inserita non è supportata o non è formattata. (Il nome file appare come "---".)
 - Quando si inserisce una scheda SD protetta da scrittura (un contrassegno compare accanto all'icona della scheda SD).

5 Nome del file.

• Immettere il nome secondario mediante la tastiera software.
(☞ pag. 85 [Immissione del testo con la tastiera software])

- È possibile immettere fino a 8 caratteri per il nome secondario [Store File]/[Picture File].

Nota :

- Quando si sovrascrive un file esistente, ne viene visualizzato il nome secondario.
- Selezionare [Cancel] e premere il pulsante Imposta (●) o premere il pulsante [CANCEL] per tornare alla schermata precedente.

6 Selezionare [Store] e premere il pulsante Imposta (●).



7 Salvare il file.

- Quando si sceglie di sovrascrivere appare una schermata di conferma. Selezionare [Overwrite] nello schermo di conferma, quindi premere il pulsante Imposta (●). Si avvia il salvataggio e appare “Storing...” sullo schermo.

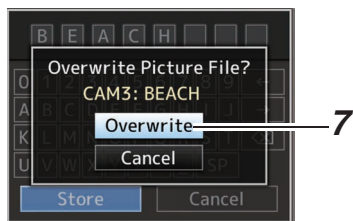

- Si avvia il salvataggio e appare “Storing...” sullo schermo quando il file viene salvato per la prima volta.

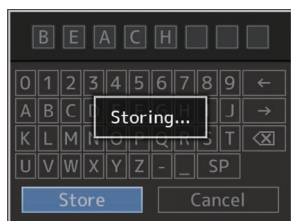

8 Il salvataggio è completato.

Una volta completato il salvataggio del file, appare “Complete” sullo schermo, quindi la schermata del menu si chiude automaticamente.

Caricamento di un file di impostazione

1 Visualizzare il menu [Setup File].

Selezionare [Main Menu] → [System] → [Setup File] e premere il pulsante Imposta (●). (☞ pag. 101 [Setup File])

2 Selezionare [Load File] e premere il pulsante Imposta (●).

3 Selezionare [Picture File], [User File] o [All File], quindi premere il pulsante Imposta (●).

Vengono visualizzati i file esistenti.

4 Selezionare il file da caricare mediante il pulsante a forma di croce (▲▼), quindi premere il pulsante Imposta (●).

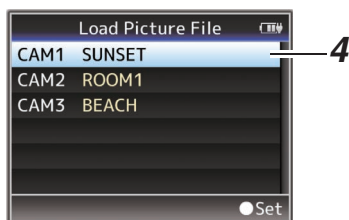

Nota :

- Quando è impostato l'interruttore di protezione dalla scrittura della scheda SD, appare un contrassegno  accanto all'icona della scheda SD. I file di impostazione possono essere caricati da una scheda SD anche se è impostato l'interruttore di protezione dalla scrittura.
- I file di impostazione completamente incompatibili non saranno visualizzati. (☞ pag. 119 [Configurazione dei file di impostazione])

5 Selezionare [Load] nello schermo di conferma, quindi premere il pulsante Imposta (●).

Si avvia il caricamento e appare “Loading...” sullo schermo.

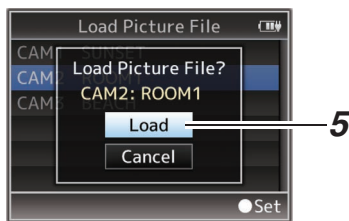

6 La lettura è completata.

Una volta completata la lettura del file, appare “Complete” sullo schermo, quindi lo schermo del menu si chiude automaticamente.

Eliminazione dei file di impostazione

- 1 Visualizzare il menu [Setup File].**
Selezionare [Main Menu] → [System] → [Setup File] e premere il pulsante Imposta (●).
(☞ pag. 101 [Setup File])
- 2 Selezionare [Delete File] e premere il pulsante Imposta (●).**
- 3 Selezionare [Picture File], [User File] o [All File], quindi premere il pulsante Imposta (●).**
Vengono visualizzati i file esistenti.
- 4 Selezionare il file da eliminare mediante il pulsante a forma di croce (▲▼), quindi premere il pulsante Imposta (●).**

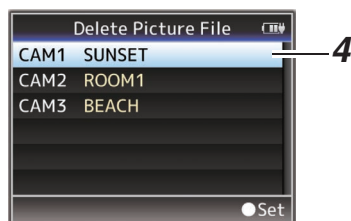

Nota :

- User File salvato sulla scheda SD non può essere eliminato.

- 5 Selezionare [Delete] nello schermo di conferma, quindi premere il pulsante Imposta (●).**
Si avvia l'eliminazione e appare "Deleting..." sullo schermo.

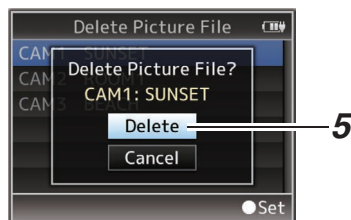

- 6 L'eliminazione è completata.**
Una volta completata la cancellazione di un file, appare "Complete" sullo schermo.

Caricamento delle clip sul PC

- È possibile caricare i clip sul PC collegando il registratore videocamera al PC tramite la porta USB. Così facendo è possibile gestire e modificare i clip memorizzati sulla scheda SD sul PC.
- I file sulla scheda SD possono essere gestiti/modificati sul PC collegato in questa modalità solo per dispositivi di classe di memorizzazione di massa USB che vengono riconosciuti da tale PC come unità periferica.

Nota : _____

- I file non possono essere scritti sulla scheda SD.

1 Collegare il registratore videocamera al PC mediante un cavo USB.

Appare un messaggio di conferma "Change to USB Mode?" per abilitare la connessione USB.

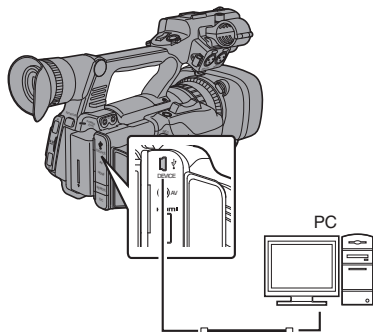

2 Selezionare [Change] mediante il pulsante a forma di croce (▲▼) e premere il pulsante Imposta (●).

Il registratore videocamera si commuta in modalità USB.



Nota : _____

- Se la registrazione è in corso, il messaggio "Change to USB Mode?" compare quando si interrompe la registrazione.
- Se la riproduzione è in corso, il registratore videocamera si commuta in modalità USB dopo che il file si sarà chiuso automaticamente, come quando si ferma la riproduzione.

Scollegamento

- Disabilitare il collegamento al PC, quindi rimuovere il cavo USB dal registratore videocamera.
- Così facendo si esce dalla modalità USB e il registratore videocamera si commuta in modalità Videocamera.

Nota : _____

- La procedura per disabilitare il collegamento USB varia in funzione del PC in uso. Per i dettagli, fare riferimento alle "ISTRUZIONI" del PC.

Quando il PC non è in grado di riconoscere la scheda SD

Confermare e aggiornare il SO del proprio PC.

OS	Descrizione
Windows Vista	Necessario aggiornare a SP1 o superiore.
Windows Vista SP1/ Windows Vista SP2	Necessario scaricare il software di aggiornamento. (KB975823) <ul style="list-style-type: none">• versione 32 bit http://www.microsoft.com/downloads/en/details.aspx?FamilyID=2d1abe01-0942-4f8aabb2-2a529de00a1• versione 64 bit http://www.microsoft.com/downloads/en/details.aspx?FamilyID=7d54c53f-017c-4ea5-ae08-34c3452ba315
Windows 7	Necessario scaricare il software di aggiornamento. (KB976422) <ul style="list-style-type: none">• versione 32 bit http://www.microsoft.com/downloads/en/details.aspx?FamilyID=3ee91fc2-a9bc-4ee1-aca3-2a9aff5915ea• versione 64 bit http://www.microsoft.com/downloads/en/details.aspx?FamilyID=73f766dd-7127-4445-b860-47084587155f

Collegamento a un monitor esterno

- Per emettere immagini video e audio dal vivo o in riproduzione su un monitor esterno, selezionare i segnali in uscita dal registratore videocamera ed eseguire il collegamento mediante un cavo appropriato secondo il monitor in uso.
- Scegliere quello più adatto a seconda del monitor in uso.
- Terminale [AV]:
Trasmette segnali video composito e audio.
- Terminale [HDMI]:
Emette segnali HDMI.
Configurare le impostazioni nel menu [A/V Set] affinché corrispondano al monitor da collegare. (☞ pag. 98 [HDMI out])

Nota : _____

- Se il terminale [HDMI] è collegato, configurare le impostazioni nel menu [A/V Set] in base al monitor da collegare. (☞ pag. 98 [HDMI out])

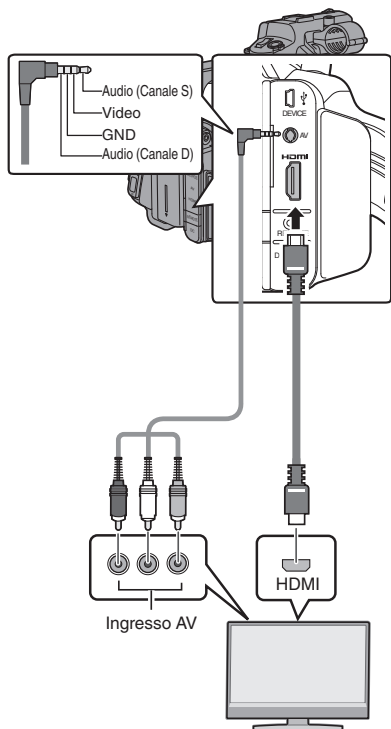

- * Selezionare il segnale di uscita in [A/V Set] → [HDMI out]. (☞ pag. 98 [HDMI out])
- * Per visualizzare lo schermo del menu o quello di stato sul monitor esterno, impostare [A/V Set] → [Video Set] → [Display On TV] su "On". (☞ pag. 98 [Display On TV])

Impostazione dell'aspetto

- Per impostare la modalità di conversione delle immagini con un rapporto di 16:9 da visualizzare su uno schermo con un rapporto di 4:3.
- Impostare utilizzando [A/V Set] → [Video Set] → [SD Aspect].
- Le modalità disponibili comprendono "Side Cut", "Letter" (fasce nere sulla parte superiore e inferiore) e "Squeeze" (dimensione intera, compressa a sinistra e destra). (☞ pag. 103 [SD Aspect])

Nota : _____

- Quando [Record Format] → [System] è impostato su "SD" e [SD Aspect] è impostato su "4:3", questa voce non può essere selezionata. (☞ pag. 103 [System]) (☞ pag. 103 [SD Aspect])

Collegamento ad una cuffia

- L'uscita audio dal terminale [Ω] può essere selezionata mediante la voce [A/V Set] → [Monitor] o mediante l'interruttore di selezione [MONITOR] sulla videocamera. (pag. 101 [Monitor])
- Le diverse combinazioni di impostazione che vengono emesse dal terminale [Ω] e dall'altoparlante di controllo sono le seguenti.

Impostazione dell'interruttore di selezione [MONITOR]	Impostazione [Monitor]	Terminale [Ω]		Altoparlante *
		L	R	
[CH1]	-	CH1		CH1
[BOTH]	[Mix]	CH1+CH2		CH1+CH2
	[Stereo]	CH1	CH2	
[CH2]	-	CH2		CH2

* L'audio viene trasmesso dall'altoparlante solo in modalità Multimediale. Non lo trasmette in modalità Videocamera.

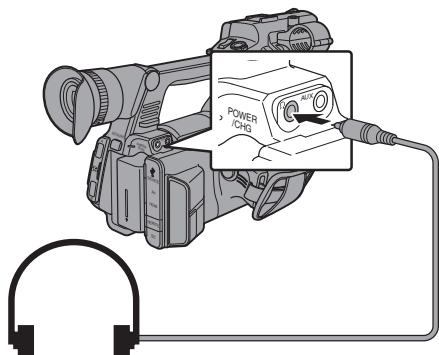

Nota : _____

- Se CH1 e CH2 sono entrambi impostati su microfono incorporato e l'interruttore di selezione [MONITOR] è stato impostato su "BOTH", il suono stereo viene emesso dal terminale [Ω] indipendentemente dalla impostazione di [Monitor].

Collegamento a un telecomando cablato

È possibile usare le funzioni di questa unità con un telecomando cablato.

Nota : _____

- Se l'interruttore del registratore della videocamera e dell'unità telecomando vengono utilizzati contemporaneamente, l'azione dell'interruttore del telecomando assume la priorità rispetto a quello del registratore della videocamera.

1 Collegare il telecomando cablato al registratore videocamera.

Collegare il telecomando cablato (in vendita separatamente) al terminale [REMOTE] del presente registratore videocamera.

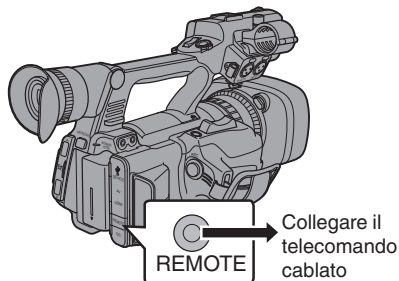

Avvertenza : _____

- Spegnere l'alimentazione del registratore videocamera quando si collega un telecomando cablato.

2 Accendere l'alimentazione del registratore videocamera.

Messaggi di errore e azioni

Le visualizzazioni di avvertenza sulla schermata del monitor LCD e del mirino, l'indicazione delle spie del conteggio e il segnale di avvertenza, sono le seguenti a seconda dello stato dell'errore.

Nota :

- Questo registratore videocamera utilizza un microfono. Interferenze provenienti da sorgenti esterne possono impedirne il funzionamento corretto. Se questo si verifica, spegnere e riaccendere l'alimentazione del registratore videocamera.

Messaggio di errore	Stato	Azione
Turn Power Off Turn Back On Later	<p>Errore di sistema.</p> <p>* Viene emesso il segnale di avvertenza e la spia del conteggio lampeggia due volte al secondo.</p>	<p>Spegnere l'alimentazione e riaccenderla.</p> <p>Se l'errore persiste, contattare il rivenditore locale.</p>
Getting Overheated. Please Turn Power Off.	<ul style="list-style-type: none"> • La batteria ha superato la temperatura specificata. • L'alimentazione si spegne automaticamente dopo circa 15 secondo. 	<ul style="list-style-type: none"> • Attendere che la temperatura scenda o sostituire la batteria. • Se l'errore persiste, contattare il rivenditore locale.
Rec Inhibited	<p>Il pulsante [REC] viene premuto quando è impostato l'interruttore di protezione dalla scrittura della scheda SD.</p>	<p>Disattivare l'interruttore di protezione dalla scrittura della scheda SD o inserire una scheda SD registrabile.</p> <p>(☞ pag. 33 [Scheda SD])</p>
Lost Media Info *	<ul style="list-style-type: none"> • La scheda è stata rimossa mentre la registrazione era in corso. • La scheda è stata rimossa mentre la formattazione era in corso. • La scheda è stata rimossa mentre il ripristino era in corso. • La scheda è stata rimossa durante l'aggiunta del contrassegno OK. • La scheda è stata rimossa durante la scrittura del file di impostazione. • La scheda è stata rimossa durante l'eliminazione di un clip. <p>(*: A, B)</p>	<p>Ripristinare la scheda con questo registratore videocamera.</p> <p>(☞ pag. 36 [Ripristino della scheda SD])</p>
Record Format Incorrect	<ul style="list-style-type: none"> • Il formato video del file per la funzione Revisione clip è diverso dall'impostazione [Frame & Bit Rate] del registratore videocamera. 	<p>Impostare [Resolution] e [Frame & Bit Rate] correttamente.</p> <p>(☞ pag. 103 [Resolution])</p> <p>(☞ pag. 103 [Frame & Bit Rate])</p>
Media Full	<ul style="list-style-type: none"> • Il pulsante [REC] viene premuto quando i supporti in uso non hanno spazio rimanente. • Lo spazio rimanente è esaurito durante la registrazione. 	<p>Sostituire la scheda SD con una nuova.</p>

Messaggio di errore	Stato	Azione
No Clips	Nessun clip visualizzabile trovato sulla scheda per la funzione Revisione clip.	Inserire una scheda SD che contenga clip che possono essere rivisti. (☞ pag. 33 [Scheda SD]) (☞ pag. 64 [Visione immediata dei clip registrati (Revisione clip)])
No Media	Il pulsante [REC] viene premuto quando non è inserita alcuna scheda SD.	Inserire una Scheda SD. (☞ pag. 33 [Scheda SD])
No Media	Nessuna scheda SD trovata in modalità Multimediale o quando è visualizzato lo schermo delle miniature.	Inserire una Scheda SD. (☞ pag. 33 [Scheda SD])
No Clips	Nessun clip trovato sulla scheda SD inserita in modalità Multimediale o quando è visualizzato lo schermo delle miniature.	Inserire una scheda SD che contenga clip riproducibili. (☞ pag. 33 [Scheda SD]) (☞ pag. 74 [Riproduzione dei clip registrati])
12h Continuation Record	Il tempo di registrazione continua in modalità AVCHD supera le 12 ore e la registrazione si ferma automaticamente.	Per continuare la registrazione premere nuovamente il pulsante [REC].

| Lampeggio della spia tally

La spia del conteggio iniziano a lampeggiare quando lo spazio rimanente sulla scheda SD si sta esaurendo durante la registrazione o quando l'autonomia della batteria si sta esaurendo.

Modalità di lampeggiamento	Autonomia della batteria/Spazio della scheda SD rimanente
Lampeggia lentamente (una volta ogni secondo)	<ul style="list-style-type: none"> • La batteria è scarica • Il tempo di registrazione rimanente sulla scheda SD è inferiore a 3 minuti (durante la registrazione)
Lampeggia velocemente (2 volte al secondo)	<ul style="list-style-type: none"> • L'autonomia rimanente della batteria è quasi zero • Il tempo di registrazione rimanente sulla scheda SD è pari a zero (durante la registrazione) • Errore sul registratore videocamera

| Segnale di avvertenza

- Il segnale di avvertenza viene emesso dall'altoparlante di controllo e dal terminale [🔊] quando il livello della batteria è basso.
- Il segnale di avvertenza viene emesso quando si verifica un errore nel registratore videocamera.

Nota :

- È possibile specificare se attivare il segnale di avvertenza, nonché impostare il volume in [A/V Set] → [Audio Set] → [Alarm Level]. (☞ pag. 101 [Alarm Level])

Risoluzione dei problemi

Sintomo	Azione
L'alimentazione non si accende.	<ul style="list-style-type: none"> • Verificare che l'adattatore CA sia collegato correttamente. • Verificare che la batteria sia carica. • Non riaccendere l'alimentazione immediatamente dopo averla spenta. Accertarsi di attendere almeno 5 secondi prima di riaccendere l'alimentazione.
Impossibile avviare la registrazione.	<ul style="list-style-type: none"> • Verificare che il blocco del pulsante trigger/di registrazione sul manico sia attivo. • Verificare che l'interruttore di protezione dalla scrittura della scheda SD non sia impostato. Accertarsi che l'interruttore di protezione dalla scrittura sia disattivato. (☞ pag. 33 [Interruttore di protezione dalla scrittura sulla scheda SD]) • Verificare che il registratore videocamera sia impostato sulla modalità Videocamera. Utilizzare il pulsante di selezione [MODE] per commutare in modalità Videocamera. (☞ pag. 12 [Modalità di funzionamento]) • La scheda SD inserita è compatibile con il formato di registrazione? (☞ pag. 40 [Selezione di un formato video]) (☞ pag. 105 [4GB File Spanning(SDXC)])
L'immagine della videocamera non viene emessa sulla schermata del monitor LCD e del mirino.	<ul style="list-style-type: none"> • Verificare che il registratore videocamera sia impostato sulla modalità Videocamera. Utilizzare il pulsante di selezione [MODE] per commutare in modalità Videocamera. (☞ pag. 12 [Modalità di funzionamento])
La riproduzione non si avvia dopo aver selezionato una miniatura di un clip e aver premuto il pulsante Imposta (●).	<ul style="list-style-type: none"> • Verificare se il clip selezionato è riproducibile. La riproduzione non è possibile se il clip ha un'impostazione di formato video diversa.
Le immagini sulla schermata del monitor LCD e del mirino appaiono scure o sfocate.	<ul style="list-style-type: none"> • Regolare la luminosità del monitor LCD e del mirino. • Verificare l'iride. • Verificare se la velocità dell'otturatore è impostata a un valore troppo alto. • Verificare se la quantità di picco è troppo bassa. Utilizzare il pulsante [PEAKING +/-] per regolare il contorno dello schermo del monitor LCD e del mirino. (☞ pag. 30 [Regolazione del monitor LCD]) (☞ pag. 31 [Regolazione del mirino])
La manopola di regolazione del livello di registrazione [CH1/CH2] non funziona.	<ul style="list-style-type: none"> • Verificare se l'interruttore [CH1/CH2 AUTO/MANUAL] è impostato su "AUTO". • Verificare se l'interruttore [FULL AUTO ON/OFF] è impostato su "ON". Verificare che l'interruttore [FULL AUTO ON/OFF] è impostato su "ON" e [A/V Set] ➔ [Audio Set] ➔ [Audio On FULL AUTO] è impostato su "Auto". (☞ pag. 101 [Audio On FULL AUTO])
La scheda SD non può essere inizializzata (formattata).	<ul style="list-style-type: none"> • Verificare che l'interruttore di protezione dalla scrittura della scheda SD non sia impostato. Accertarsi che l'interruttore di protezione dalla scrittura sia disattivato. (☞ pag. 33 [Interruttore di protezione dalla scrittura sulla scheda SD])
L'allarme batteria appare anche dopo aver installato una batteria carica.	<ul style="list-style-type: none"> • Verificare che la batteria non sia troppo vecchia.

Sintomo	Azione
Non appaiono né il codice temporale né il bit dell'utente.	<ul style="list-style-type: none"> • Anche in modalità Videocamera o Multimediale, il codice temporale e il bit dell'utente potrebbe non essere visualizzato in funzione del tipo di visualizzazione. • [LCD/VF] → [Display Settings] → [TC/UB] è impostato su "Off"? Per visualizzare il codice temporale o il bit utente, impostarlo su "TC" o "UB". (☞ pag. 96 [TC/UB])
La data e l'ora non vengono visualizzate.	<ul style="list-style-type: none"> • La data e l'ora vengono visualizzate solo sulle schermate Visualizzazione 1 e Visualizzazione 2 in modalità Videocamera (durante la ripresa). (☞ pag. 110 [Schermata di visualizzazione in modalità Videocamera]) • Verificare che [System] → [Record Set] → [Time Stamp] sia impostato su "On". Per visualizzare la data e l'ora, impostarlo su "Off". (☞ pag. 105 [Time Stamp])
Visualizzazione non corretta sul mirino.	<ul style="list-style-type: none"> • Verificare che il monitor LCD usato con [LCD/VF] → [LCD + VF] sia impostato su "Off". (☞ pag. 94 [LCD + VF])
Il tempo di registrazione effettivo è più breve del tempo stimato.	<ul style="list-style-type: none"> • Il tempo registrabile può essere più breve a seconda delle condizioni di ripresa o del soggetto.
I due registratori videocamera non sono sincronizzati anche se i codici temporali sono stati sincronizzati. (L sul dispositivo Slave non è visualizzato.)	<ul style="list-style-type: none"> • L'interruttore [TC IN/OUT] è impostato correttamente? (☞ pag. 62 [Sincronizzazione del Codice temporale con un'altra videocamera]) • Impostare [System] → [Record Set] → [Record Format] → [Frame & Bit Rate] in modo che i due registratori videocamera abbiano la stessa velocità dei fotogrammi. (☞ pag. 103 [Frame & Bit Rate])

Dati tecnici

Generale

Voce	Descrizione
Alimentazione	CC 12 V
Consumo energetico	Circa 6 W (Durante la registrazione con le impostazioni predefinite di fabbrica utilizzando il mirino.)
Peso	Circa 1,9 kg (con batteria)
Temperatura di esercizio concessa	da 0 °C a 40 °C
Umidità di esercizio ammissibile	da 30 %RH a 80 %RH
Temperatura di immagazzinamento ammissibile	da -20 °C a 50 °C
Dimensioni (L x A x P)	177,5 mm x 197 mm x 416 mm

Sezione terminali

Voce	Descrizione
Terminale di uscita [HDMI] (tipo A)	Compatibile con V 1.4
Terminale [INPUT1/INPUT2]	
[MIC]	-50 dBu, 3 k Ω , XLR (bilanciato), uscita +48 V (fornitura di alimentazione fantasma)
[LINE]	+4 dBu, 10 k Ω , XLR (sbilanciato)
Terminale [AUX]	-22 dBu, 10 k Ω , mini jack stereo da 3,5 mm (non bilanciato)
Terminale [AV]	
Segnale video	1,0 V (p-p)
Segnale audio	-8 dBu (durante il livello di ingresso di riferimento), 1 k Ω (sbilanciato)
Terminale [Ⓜ]	Mini-jack da 3,5 mm (stereo)
Terminale [REMOTE]	Mini-jack da 2,5 mm (stereo)
Terminale [Ⓢ]	
[DEVICE]	Tipo mini USB-B, USB 2.0, solo funzione slave (classe memoria di massa)
Terminale [TC]	
[IN]	da 1,0 V (p-p) a 4,0 V (p-p), impedenza alta
[OUT]	2,0 \pm 1,0 V (p-p) impedenza bassa
Terminale [DC]	Presca CC (per l'adattatore CA in dotazione)

Sezione obiettivo

Voce	Descrizione
Lente	F1,2, f = da 3,76 mm a 37,6 mm (Conversione al formato fotocamera 35 mm: f = da 29,9 mm a 586 mm: zoom dinamico)
Diametro del filtro	Φ 46 mm

Sezione videocamera

Voce	Descrizione
Dispositivo di acquisizione immagini	CMOS progressivo da 1/2,3 di pollice
Guadagno	0dB, 3dB, 6dB, 9dB, 12dB, 15dB, 18dB, 21dB, 24dB, Lolux, AGC
Otturatore elettronico	da 1/6,25 a 1/10000, EEI
Monitor LCD	LCD da 3,5 pollici, 16:9, 920K pixel
Mirino	LCOS da 0,24 pollici, 16:9, 1,56M pixel

Sezione memoria

Voce	Descrizione
Supporti compatibili	SDHC/SDXC
Alloggiamenti	x 2

Video/Audio

Voce	Descrizione
Tempo di registrazione	circa 25 minuti (Scheda SD 8 GB, 35 Mbps, modo VBR)
Modalità HD (MOV/MP4: MPEG-2)	
Formato file di registrazione video	formato file QuickTime (per Final Cut Pro)/formato file MP4 video
Video	
Modalità HQ	MPEG-2 Long GOP VBR, 35 Mbps (Max) MP@HL, 1920x1080/59,94i, 50i 1440x1080/59,94i, 50i 1280x720/59,94p, 50p
Modalità SP	MPEG-2 Long GOP CBR, 25 Mbps MP@H14 1440x1080/59,94i, 50i
Audio	LPCM 2ch, 48 kHz/16 Bit
Modalità HD (AVCHD)	
Formato file di registrazione	Formato file AVCHD
Video	MPEG-4 AVC/H.264
Audio	Dolby Digital 2ch, 48 kHz/16 Bit, 256 kbps
Modalità HQ (Progressivo)	1920x1080/59,94p, 50p 28 Mbps (max)
Modalità HQ	1920x1080/59,94i, 50i 24 Mbps (max)
Modalità SP	1920x1080/59,94i, 50i 18 Mbps (max)
Modalità LP	1440x1080/59,94i, 50i 9 Mbps
Modalità EP	1440x1080/59,94i, 50i 5 Mbps
Modalità HD (MOV: H.264)	
Formato file di registrazione video	Formato del file QuickTime
Video	
Modalità XHQ	MPEG-4 AVC/H.264, 50 Mbps (Max) 1920x1080/59,94p, 59,94i, 50p, 50i
Modalità UHQ	MPEG-4 AVC/H.264, 35 Mbps (Max) 1920x1080/59,94i, 50i
Audio	LPCM 2ch, 48 kHz/16 Bit

Voce	Descrizione
modalità SD (MOV: H.264)	
Formato file di registrazione video	Formato del file QuickTime
Video	MPEG-4 AVC/H.264, 8 Mbps 720x576/50i
Audio	LPCM 2ch, 48 kHz/16 Bit

Accessori

Accessori	
INSTRUCTIONS (BASIC)	1
Alimentatore CA	1
Cavo di alimentazione	2
Batteria	1

Disegno del contorno dimensionale (Unità: mm)

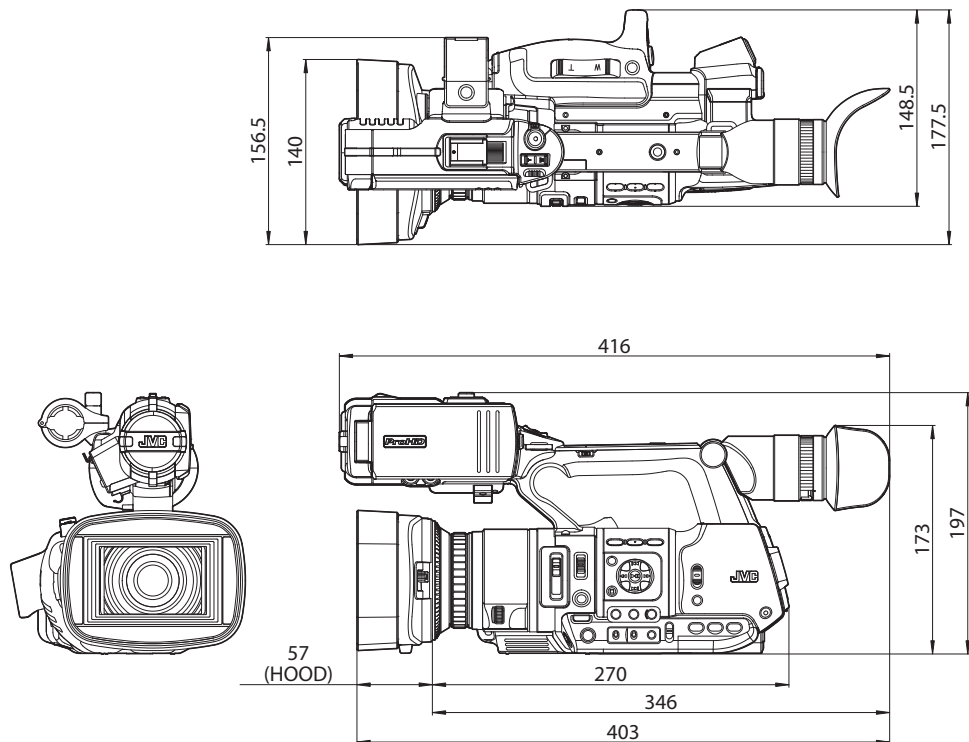

* Le caratteristiche tecniche e l'aspetto di questo prodotto sono soggetti a cambiamenti, al fine di migliorare l'apparecchio, senza preavviso.

Indice

- A** Alimentatore CA 22, 24
Alimentazione 24, 25
Assistenza focalizzazione 44
Avvertenza 29, 126
Azione 76
- B** Backup Rec 67
Barra dei colori 117
Batteria 9, 22
Bit dell'utente 58
- C** Codice temporale 58, 59, 62
Commutazione modalità Otturatore 50
Commutazione velocità otturatore 50
Computer 122
Contrassegno OK 79
Coperchio della lente 21
Cuffia 57, 124
- D** Dual Rec 66
- E** Eliminazione dei clip 78
- F** File di installazione 119
File Immagine 119
Focalizzazione 43
Forma a zebra 63
Formato 41
Formato del file 40
Formato video 40
Formattazione (inizializzazione) delle schede SD 35
Funzione di regolazione del bilanciamento del bianco 51
- G** Generatore codice temporale 59
- I** Impostazione di data/ora 27
Impostazione qualità dell'immagine 54
Impostazioni iniziali 26
- M** Matrice colori 118
Menu 83, 84, 86
Menu preferiti 106
Messa a fuoco allargata 44
Messa a fuoco automatica a pressione 43
Messa a fuoco automatica a un tocco 42
Messaggio di errore 53, 125
Miniature (schermata dettagliata) 76
Miniature (schermata standard) 74
Mirino 9, 24, 28, 31
Modalità multimediale 13, 28, 114
Modalità USB 13, 29, 122
Modalità Videocamera 13, 28, 110
Monitor esterno 123
Monitor LCD 9, 24, 28, 30
- N** Nome del clip 37, 75
- P** Pre registrazione 69
Pulsante utente 32
- R** Registrazione a intervalli 72
Registrazione continua clip 70
Registrazione fotogrammi 71
Regolazione della luminosità 48
Regolazione guadagno 49
Regolazione iride 48
Revisione clip 64
Rilevamento volti 44
Ripresa 39
Ripristino della scheda SD 36
Riproduzione codice temporale 77
Risoluzione 40
- S** Scheda SD/SDHC/SDXC 10, 33
Schermata di stato 29, 116
Schermata di visualizzazione 28, 110, 114
Schermata miniature 74
Selezione di clip multipli 80
Spegnimento automatico 25
Spia del conteggio 32, 126
Stabilizzazione dell'immagine 55
- T** Taglio 81
Tastiera software 85
Telecomando cablato 124
Tempo di carica 23
Tempo di funzionamento continuo 23
Tempo registrabile 33
Trig taglio clip (divisione clip) 65
- V** Vernice bianca 54
Visualizzazione area di sicurezza 117
Visualizzazione contrassegno 117
- Z** Zoom 41
Zoom dinamico 41, 87
Zoom preimpostato 42

JY-HM360E
HD MEMORY CARD CAMERA RECORDER

JVC