

DLG PLUS

Digital Logo Generator



MANUALE UTENTE Vers. 2.0

SEDE DI BOLOGNA:

VIA CADUTI DI SABBIBUONO 6/F • 40011 ANZOLA EMILIA • BOLOGNA • ITALY
PHONE: +39 051 736555 • +39 051 736154 • FAX: +39 051 736170
e-mail: info@axeltechnology.com • http://www.axeltechnology.com

SEDE DI BERGAMO:
VIA ITALIA, 1
24030 MEDOLAGO • BERGAMO • ITALY

SEDE DI LUCCA - Broadcast Audio Devices s.r.l.
VIALE MARCONI, 86
55045 PIETRASANTA • LUCCA • ITALY

SEDE DI ROMA:
VIA SALARIA, 223 C
00015 MONTEROTONDO • ROMA • ITALY

SOMMARIO

1	INTRODUZIONE	3
1.1	CHE COSA E' IL DIGITAL LOGO GENERATOR?	3
1.2	PERCHÉ IL DIGITAL LOGO GENERATOR?	3
2	IMPOSTAZIONI HARDWARE	4
2.1	PANNELLO FRONTALE	4
2.2	PANNELLO POSTERIORE	4
2.3	CONNESSIONI VIDEO	4
2.4	USCITA VIDEO - CONFIGURAZIONI DISPONIBILI	5
3	CONFIGURAZIONE	6
3.1	AVVIATE IL SOFTWARE	6
3.2	PLAYOUT - MULTICHANNEL	7
3.3	PLAYOUT - SINGLE CHANNEL	8
3.4	COMPOSER	9
3.5	SETUP	13
3.6	SCHEDULER	15
3.7	LOG	16
4	TUTORIAL	17
4.1	COME CREARE UN TEMPLATE DEDICATO AI NOTIZIARI	17
5	RIPRISTINO	33
5.1	PROCEDURA	33
5.2	SETUP DEL DLG PLUS	33
5.3	CHIAVE HARDWARE	35

1 INTRODUZIONE

Congratulazioni per il Vostro acquisto del Digital Logo Generator(DLG) di Axel Technology, il dispositivo server per la messa in onda delle grafiche.

1.1 CHE COSA E' IL DIGITAL LOGO GENERATOR?

DLG Plus di Axel è una soluzione software per la generazione multichannel dei loghi. Funziona con schede video BlackMagicDeckLink e vi consente di mettere in onda da 1 a 3 canali simultaneamente, supportando qualsiasi risoluzione video (da SD a 4K).

Per ciascun canale DLG Plus vi fornisce fino a 15 template diversi, oltre ad uno vuoto personalizzabile tramite un Composer di facile utilizzo. L'operatore può aggiungere sia loghi statici o file dinamici swf o png animate e sequenze tga.

1.2 PERCHÉ IL DIGITAL LOGO GENERATOR?

DLG Plus di Axel Technology è pensato quale generatore di loghi e grafiche totalmente standalone. Il sistema è in grado di ricevere comandi da dispositivi esterni per funzioni hot keys (schede MOXA, RS232, tastiere personalizzabili) di caricamento e riproduzione di più pagine.

La semplice piattaforma del Composer vi consente un ampio spettro di possibilità riguardo alle impostazioni sulla posizione, trasparenza, effetti statici (blur, glow, shadow, ecc) ed effetti di transizione di ingresso o di uscita per ciascun oggetto.

Il motore interattivo DLG di Axel consente rapidi passaggi fra i template sempre in modalità blend (senza tagli), esso è in grado di riconoscere se gli elementi siano gli stessi aggiungendo quelli nuovi. Questa soluzione sofisticata permette l'inserimento di layer grafici infiniti*.

E' presente anche un'interfaccia Web atta alla configurazione e alla gestione.

*Dipendentemente dalle prestazioni hardware del vostro PC.

2 IMPOSTAZIONI HARDWARE

2.1 PANNELLO FRONTALE



2.2 PANNELLO POSTERIORE



Alimentazione

USB

HDMI

DVI

USB

LAN

Audio Out

Cavi Breakout

2.3 CONNESSIONI VIDEO

- 2. Deck Control
- 3. R-Y In
- 4. Y In
- 5. B-Y In
- 6. Ref In
- 7. R-Y Out
- 8. Y Out
- 9. B-Y Out
- 10. AES/EBU Out
- 11. AES/EBU In
- 12. Audio Out Left
- 13. Audio Out Right
- 14. Audio In Left
- 15. Audio In Right

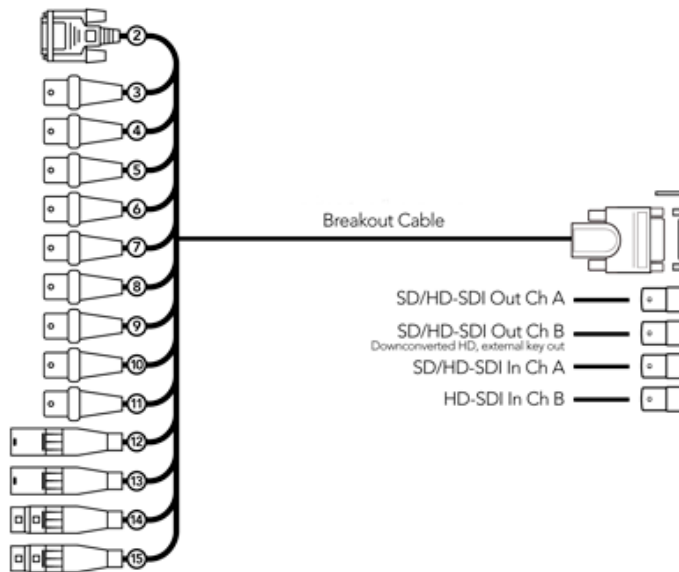

HD-SDI In Ch B SD/HD-SDI In Ch SD/HD-SDI Out Ch SD/HD-SDI Out Ch

2.4 USCITA VIDEO - CONFIGURAZIONI DISPONIBILI

iVGA

1 - Channel 1

2 - Channel 2

Up
Down

Video Settings

VideoDevice NewTek iVGA Video Device 1.00

Description **Channel Name**

Video Format HD PAL 1080i50 16:9

KeyMode Off

Fields Order **Auto**

Active

Set this channel as Preview

Interval Delay (ms) 500

Interval Refresh (ms) 5000

Remote Control

TCP port 202

Axel Keyboard Settings

Use left Axel keyboard shortcuts (PREVIEW)

Use left Axel keyboard shortcuts (PROGRAM)

Use right Axel keyboard shortcuts (PROGRAM)

Use NumPad keyboard (PREVIEW)

Apply Settings Export To File Import From File

Inserite qui il nome del vostro canale

Impostate una risoluzione per l'uscita video

Personalizzato ordine dei campi

Scheda Video Extreme 4K:

1 - Channel 1

2 - Channel 2

Up
Down

Video Settings

VideoDevice Video Render

Description **Channel 1**

Video Format HD PAL 1080i50 16:9

KeyMode **External**

Fields Order Auto

Active

Set this channel as Preview

Interval Delay (ms) 500

Interval Refresh (ms) 5000

Remote Control

TCP port 201

Axel Keyboard Settings

Use left Axel keyboard shortcuts (PREVIEW)

Use left Axel keyboard shortcuts (PROGRAM)

Use right Axel keyboard shortcuts (PROGRAM)

Use NumPad keyboard (PREVIEW)

Apply Settings Export To File Import From File

Inserite qui il nome del vostro canale

Impostate una risoluzione per la vostra uscita video

Definite se la Chiave: è external, internal, off(spenta)

Impostate la porta TCP per il controllo remoto.

DLGPlus può essere controllata da remote dai software d'automazione Axel Technology XTV, DigiTV sistemi di terze parti.

3 CONFIGURAZIONE

La configurazione del DLG richiede solo l'inserimento manuale del formato standard per la scheda video BlackMagic installata sul vostro PC. Il programma imposterà automaticamente il formato per tutte le uscite BlackMagic.

Per ciascun canale installato, il programma creerà automaticamente 5 pagine output + 1 pagina vuota con qualche logo.

L'utente può in ogni momento aggiungere, modificare o cancellare singoli loghi da qualsiasi pagina.

3.1 AVVIATE IL SOFTWARE

Avviate il file "DigitalLogoGenerator.exe":

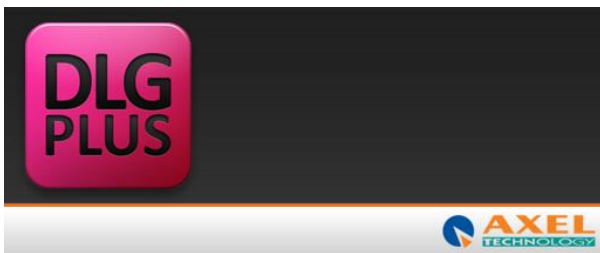

ATTENZIONE:

Se non avete alcuna scheda video BlackMagic installata nel vostro PC vedrete un messaggio di errore e DLG verrà chiuso.

Scegliete, ora, un formato compatibile con BlackMagic dalla lista:

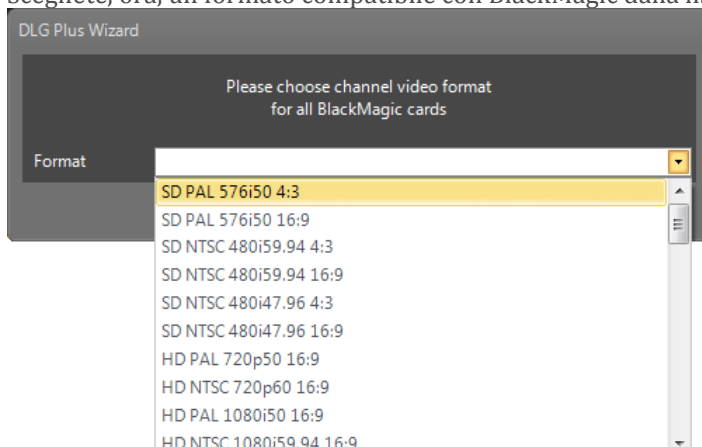

Al termine della selezione, cliccate "OK" ed attendete fino a che il programma non abbia concluso di impostare tutte le configurazioni necessarie. Quando la configurazione di DLG è terminata, apparirà la schermata principale del programma.

3.2 PLAYOUT - MULTICHANNEL



Il layout di avvio di DLG è il Playout Multichannel. Qui si riassumono tutti i canali di uscita impostati durante la configurazione. Vedrete tutti i canali disponibili supportati dalla scheda video BlackMagic. els.

Channel

- Potete scegliere fra 15 pagine disponibili per il Program Channel (canale di messa in onda) e 15 pagine disponibili per il Preview Channel (canale monitor di anteprima); una blank page e l'ultimo bottone vi consente di salvare le pagine dalla 16 alla 99.
- La scelta del Preview Channel è esclusiva: è concessa solo una pagina di Preview.
- In ogni momento potrete vedere lo stato di qualsiasi dei vostri canali BlackMagic.

È possibile in maniera semplice cambiare il layout della pagina del canale cliccando una delle pagine disponibili da mandare all'output.

3.3 *PLAYOUT - SINGLE CHANNEL*



Oltre alla visualizzazione multichannel, il menu del Playout vi offre una vista di ogni canale (escludendo il canale di Preview). All'interno di ciascun canale mostra ciò che viene messo in onda e ciò che è il programma selezionato.

Questa vista, confrontata con quella Multichannel, consente la lettura della descrizione della pagina del canale selezionato. In questo modo diventa più facile che cosa stia trasmettendo la pagina.

E' possibile modificare il layout della pagina del canale in modo semplice, cliccando sulle pagine disponibile che volete mandare in uscita.

3.4 COMPOSER



La pagina Composer viene utilizzata per la creazione o la modifica delle pagine in uscita per ciascun canale. È possibile anche vedere le modifiche grazie al bottone “TAKE PRV”(sul canale di anteprima) e “TAKE PRG” (sul canale corrente).



- 1 Scegliete e selezionate un canale fra quelli disponibili.
- 2 Selezionate la pagina che volete modificare.
- 3 Inserite un “Titolo” per la pagina selezionata.
- 4 Potete inoltre aggiungere combinazione da tastiera per richiamare velocemente la pagina quando vi trovate nella sezione principale.
- 5 Potete aggiungere un dispositivo GPI per la selezione della pagina. DLG Plus accetta comandi da schede MOXA ed RS232:

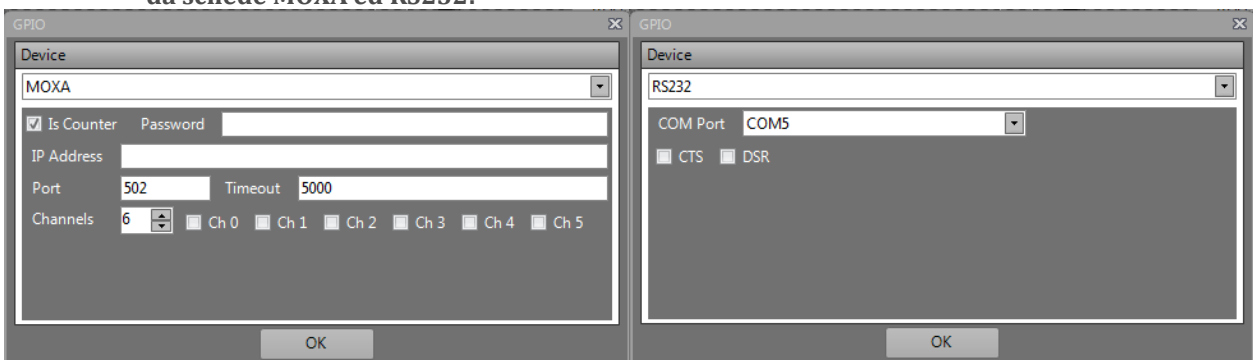

Qualsiasi modifica compiuta sulla pagina può essere facilmente annullata tramite il bottone “UNDO”, o può essere salvata tramite il bottone “SAVE”. Inoltre, potete vedere le modifiche alla pagina in tempo reale senza salvare, usando i bottoni “Take PRV” e “Take PRG”.



1. Rimuove tutti gli oggetti dalla pagina. Un pop-up apparirà con la richiesta di conferma dell'operazione.
2. Potete importare una composizione da altre pagine selezionando dal pop-up a selezione rapida.

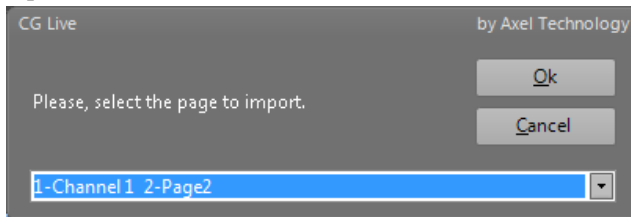

3. Importa un file CG di Axel(*.acg), per esempio un'altra pagina creata ed esportata precedentemente.
4. Questo vi consente di esportare il progetto per una copia di backup o per il suo utilizzo all'interno di una unità DLG differente.
5. Inserite file .mp3 all'interno della vostra composizione.

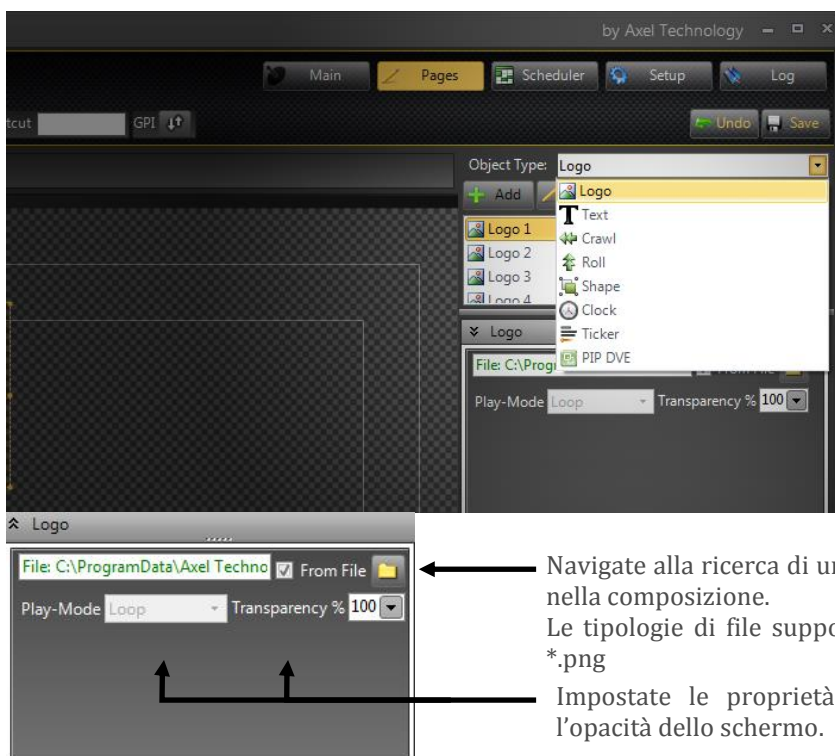

Oggetti che potete importare all'interno del vostro progetto.

Le tipologie di file supportati sono: *.tga, *.swf, *.bmp, *.jpg, *.gif, *.png

← Navigate alla ricerca di un'immagine o di un'animazione da inserire nella composizione.

Le tipologie di file supportate sono: *.tga, *.swf, *.bmp, *.jpg, *.gif, *.png

← Impostate le proprietà per le vostre animazioni e per l'opacità dello schermo.

Text

Text1

From File

Font

Scale Fit AR

Align MiddleCenter

Crawl

Crawl1

(none)

Font

Gapless

Speed -2

Roll

Crawl1

(none)

Font

Gapless

Speed -2

← Inserite all'interno del box il testo o navigate per ricavare i dati da un file.
Le tipologie di file supportate sono: *.txt *.xlsx, RSS da web e link Html

← Impostate le proprietà del vostro font, delle dimensioni e dell'allineamento.

← Inserite all'interno del box il testo o navigate per ricavare i dati da un file.
Le tipologie di file supportate sono: *.txt *.xlsx, RSS da web e link Html

← Impostate la velocità e ricordate che se è selezionata la casella Gapless la riproduzione del testo sarà continuata

Shape

Type RECT

Image (none)

From File

Rotation Angle 0

Round Corners 0

Gamma Correction

← Scegliete fra un insieme di shape(forma) disponibili o scegliete un'immagine di riferimento.

← Opzioni di personalizzazione valide per ciascuna shape e controllate il livello della Gamma correction.

Clock

dd/MM/yyyy

Font

Scale Fit AR

Align MiddleCenter

← Selezionate fra un ampio spettro di possibilità la vostra preferita per la visualizzazione sullo schermo di Data e Ora.

← Impostate le proprietà di stile: font, dimensione ed allineamento

Ticker

Ticker1

(none)

Font

Align TopLeft

Lines 1

Intro Right

Outro Left

Show (s) 3

Hide (s) 3

Distance 0

← Inserite all'interno del box il testo o navigate per ricavare i dati da un file. Le tipologie di file supportate sono: *.txt *.xlsx, RSS da web e link Html

← Impostate la modalità di allineamento ed il numero di linee sulle quali attivare transizioni in ingresso ed uscita Input and output transition

← Impostate la temporizzazione in secondi della visualizzazione (Show) e nascondimento (Hide) sulla pagina di ciascun ticker e della spaziatura fra le varie linee.

Dopo l'inserimento di un oggetto nella pagina potete navigare nel menu sulla destra dello schermo per la personalizzazione di ciascun parametro.

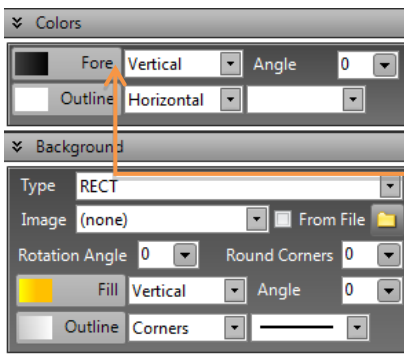
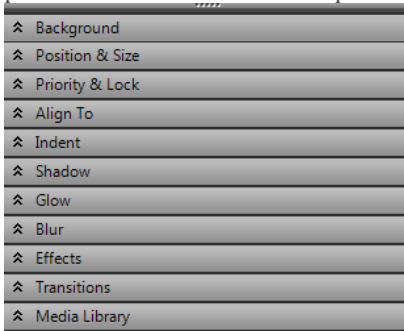

Impostate il colore di fore (riempimento) e di Outline (bordo) per ciascuno degli elementi.

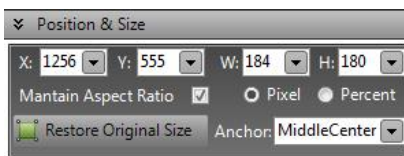
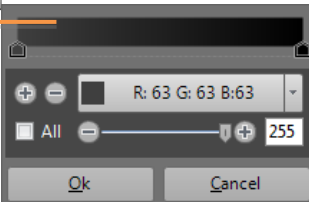

Impostate posizione e dimensione (unità di misura selezionabile fra Pixel e Percentuale) dell'oggetto selezionato.

Potete mantenere l'aspect ratio cliccando sulla relativa casella.

“Restore..” vi consentirà un reset di tutti i parametri ai valori di default.

“Anchor” vi consente di ridimensionare l'oggetto secondo specifici angoli attivati

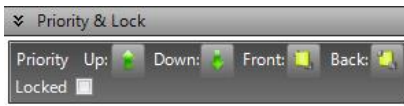

Consente di portare l'oggetto in un piano superiore o inferiore rispetto agli altri elementi della composizione.

La funzione “Locked” congela qualsiasi proprietà dell'oggetto selezionato.



Allineate l'oggetto nello schermo con pochi click, sistemandolo nella posizione che più vi aggrada (al centro o sulle guide della safe area).

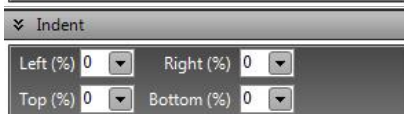

Tramite questi controlli potrete distanziare ogni oggetto dai propri bordi limitrofi.



Personalizzate le ombre per abbellire ulteriormente il vostro progetto.



Effetti real-time per sbizzarrire la creatività nella vostra composizione.

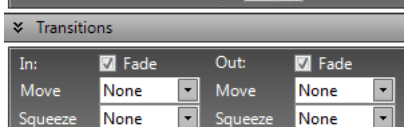

Incrementate la vostra audience impostando effetti di transizione in ingresso e in uscita per ciascun oggetto.



Salvate e gestite i vostri loghi ed animazioni per poterli richiamare rapidamente

3.5 SETUP

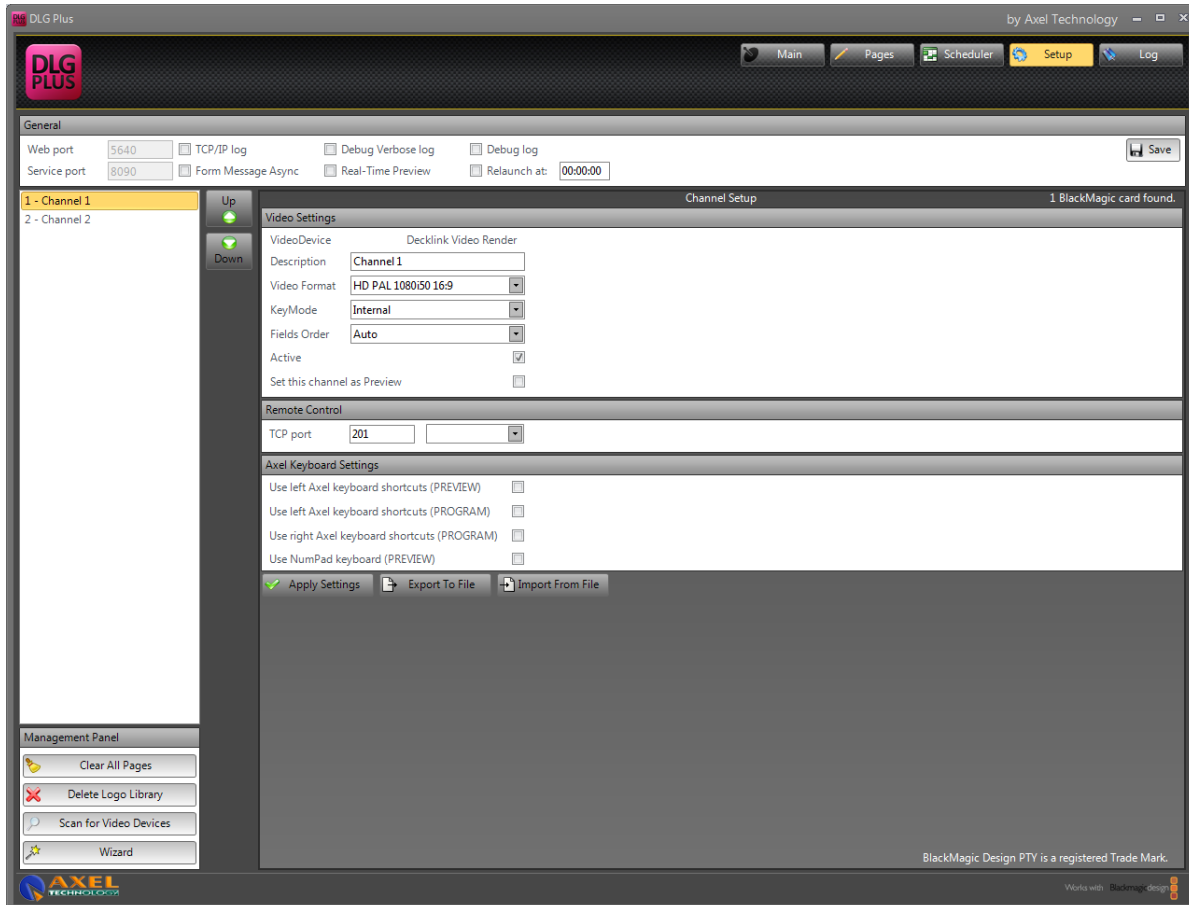

Nella pagina setup nella lista alla vostra sinistra, potete scegliere l'ordine dei canali. Per dare maggiore priorità al canale cliccate su "Up", per diminuirne la priorità cliccate su "Down". Nel resto della pagina Setup potete cambiare le proprietà del canale selezionato:

- **Description:** Nome assegnato al canale dall'utente per renderne più immediato il riconoscimento.
- **Video Format:** Risoluzione e aspect ratio del canale. L'utente è libero di scegliere tutte le risoluzioni supportate dalla propria scheda video BlackMagic.
- **KeyMode:** Modalità di generazione del segnale di chiave. L'utente può scegliere se la chiave è off (disattivata), internal (generata internamente) o esterna (generata esternamente)
- **Fields Order:** da qui è possibile gestire l'ordine di tracciatura dei campi sul canale. L'utente può scegliere fra un tracciamento dei campi automatico (Auto), un tracciamento che inizia dalle linee con numeri dispari e prosegue con le restanti (First Field) o un tracciamento progressivo nel caso di video non interlacciato (Progressive order).
- **Active:** Se selezionato il canale è attivo, altrimenti è disattivo.
- **Set channel as Preview:** Imposta questo canale quale canale di preview.
ATTENZIONE: L'utente può addirittura non selezionare fra i canali disponibili alcuna preview. Verrà automaticamente creato un canale virtuale VGA come canale di preview.

- Remote Control: Porta TCP per il controllo da remoto. L'utente può effettuare un upgrade dal DLG a un ALG(Advanced Logo Generator) impostando la porta di ricezione dei comandi da altri programmi quali DigiTV di Axel Technology.
- Use left Axel Keyboard shortcuts (Preview): Abilita l'utente a utilizzare comandi shortcuts sull'anteprima, tramite la parte sinistra della Axel Keyboard*.
- Use left Axel Keyboard shortcuts (Program): Abilita l'utente a utilizzare comandi shortcuts sul programma, tramite la parte sinistra della Axel Keyboard*.
- Use right Axel Keyboard shortcuts (Program): Abilita l'utente a utilizzare comandi shortcuts sul programma, tramite la parte destra della Axel Keyboard*.
- Export to file: Esporta tutte le pagine composte per il canale corrente all'interno di una collezione salvata entro un unico file .acgs.
- Import from file: Importa una o tutte le pagine contenute all'interno di un file .acgs.

Quando ritenete che siano terminate le modifiche sul canale, clicca "Set Channel". Potete anche cliccare "Re-scan All" per effettuare una scansione completa dei canali BlackMagic disponibili ed installati sul PC o cliccate "Reset All" per riavviare il processo di riconfigurazione del canale(vedere 3.1).

* Esempio di Axel Keyboard:



- Pannello di Gestione:
 - "Clear all the pages": elimina tutte le pagine composte sul canale. ATTENZIONE: Perderete completamente il vostro progetto!
 - "Delete logo library": elimina tutti i loghi salvati nella media library.
 - "Scan for Video Devices": scansiona il vostro sistema per trovare nuovi dispositivi video disponibili per l'utilizzo da DLG Plus.
 - "Wizard" è una configurazione passo-passo del sistema secondo le vostre preferenze.

3.6 SCHEDULER

La sezione Scheduler consente all'utente di impostare una programmazione di messa in onda, relativa a ciascuna pagina grafica.

The screenshot displays the 'DLG Plus' Scheduler interface. At the top, there are navigation buttons: 'Main', 'Pages', 'Scheduler' (highlighted), 'Setup', and 'Log'. The main area is titled 'SCHEDULER' and shows a table of scheduled events. The table has the following columns: Channel, Page, Recurrence, Start Time, and End Time. The data in the table is as follows:

Channel	Page	Recurrence	Start Time	End Time
Channel 1	2	Every 3 minutes	09/05/2012 18:04:09	
Channel 1	6	Every 3 hours	09/05/2012 18:04:09	
Channel 1	8	Every 3 minutes	09/05/2012 18:04:09	
Channel 1	2	Every 3 minutes	09/05/2012 21:16:16	
Channel 1	3	Every 5 minutes	09/05/2012 21:16:16	

Below the table, there is a calendar popup for 'maggio 2012'. The calendar shows the days of the week (lun, mar, mer, gio, ven, sab, dom) and the dates. The date 17/11/2009 is highlighted. The interface also includes a 'Has end time' checkbox and an 'Active' checkbox. At the bottom, there are 'Add' and 'Remove' buttons. The footer of the window shows the 'AXEL TECHNOLOGY' logo and the text 'Works with Backstage design'.

3.7 LOG

La sezione Log vi consente di avere una panoramica su tutte le azioni compiute dall'utente nell'ambiente DLG.

The screenshot displays the DLG Plus application window. The main area is titled 'REPORT' and shows a log of events. On the left, there is a calendar for May 2012 and a filter section. The log table contains the following data:

DateTime	Application	LogType	Message
5/9/2012 1:58 ...		INFO	Current page Page7 has been saved into the settings.
5/9/2012 1:30 ...		INFO	Logo 5 removed successfully.
5/9/2012 1:29 ...		INFO	Current page Page6 has been saved into the settings.
5/9/2012 1:29 ...		INFO	Logo 1 removed successfully.
5/9/2012 1:29 ...	Channel 2	INFO	Channel 2 channel panel has been initialized.
5/9/2012 1:29 ...	Channel 2	INFO	Initializing connection
5/9/2012 1:29 ...	Channel 2	INFO	StopServer
5/9/2012 1:29 ...	Channel 2	INFO	Remote connector started
5/9/2012 1:29 ...	Channel 3	INFO	Initializing connection
5/9/2012 1:29 ...	Channel 3	INFO	StopServer
5/9/2012 1:29 ...	Channel 3	INFO	Remote connector started
5/9/2012 1:29 ...	Channel 1	INFO	Channel 1 channel panel has been initialized.
5/9/2012 1:28 ...		INFO	Settings file has been deleted.
5/9/2012 1:28 ...		INFO	Wizard settings configuration finished.
5/9/2012 1:28 ...	Channel 2	INFO	Channel 2 channel panel has been de-initialized.
5/9/2012 1:28 ...	Channel 1	INFO	Channel 1 channel panel has been de-initialized.
5/9/2012 1:27 ...	Channel 2	INFO	Remote connector started
5/9/2012 1:27 ...	Channel 3	INFO	Initializing connection
5/9/2012 1:27 ...	Channel 3	INFO	StopServer
5/9/2012 1:27 ...	Channel 3	INFO	Remote connector started
5/9/2012 1:27 ...	Channel 2	INFO	StopServer
5/9/2012 1:27 ...	Channel 2	INFO	Channel 2 channel panel has been initialized.
5/9/2012 1:27 ...	Channel 2	INFO	Initializing connection
5/9/2012 1:27 ...	Channel 1	INFO	Channel 1 channel panel has been initialized.
5/9/2012 1:27 ...		INFO	Buildtime: 5/8/2012 12:53:56 PM

Below the log table, there is a 'Show Logs' button and a summary message: 'Current page Page7 has been saved into the settings.' The interface also shows a calendar for May 2012, a filter section with checkboxes for Channel 1, Channel 2, and Channel 3, and an 'Extra Info' section at the bottom with a 'Refresh' button.

4 TUTORIAL

4.1 COME CREARE UN TEMPLATE DEDICATO AI NOTIZIARI



Aprite una nuova pagina

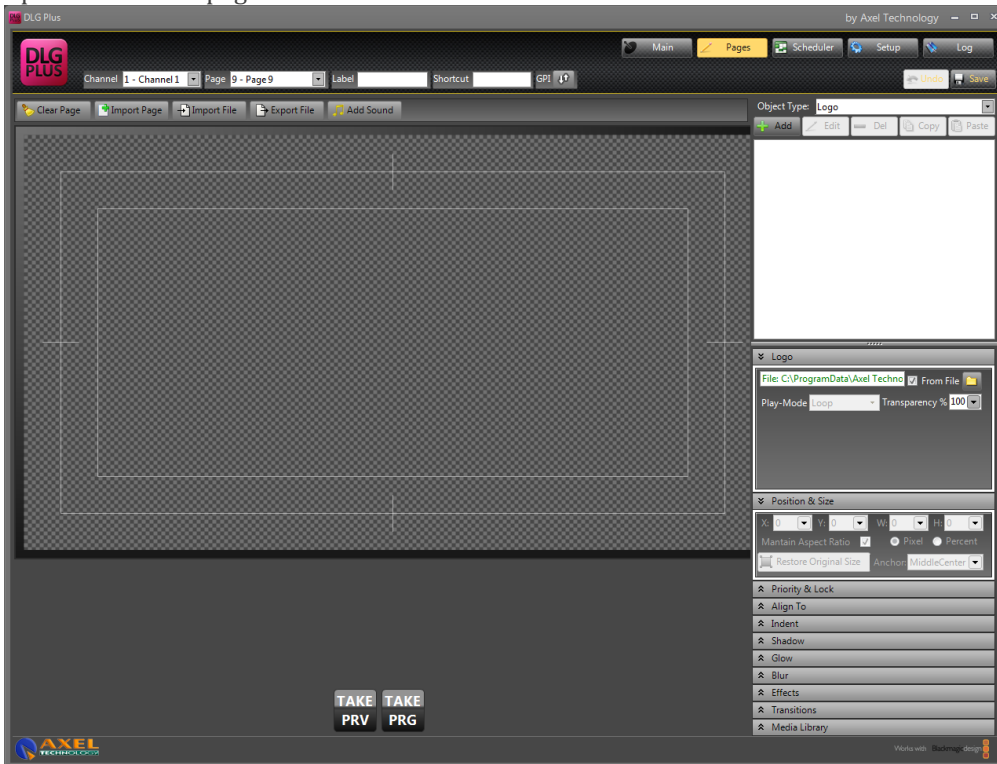

Inserite il titolo della pagina nella sezione Label

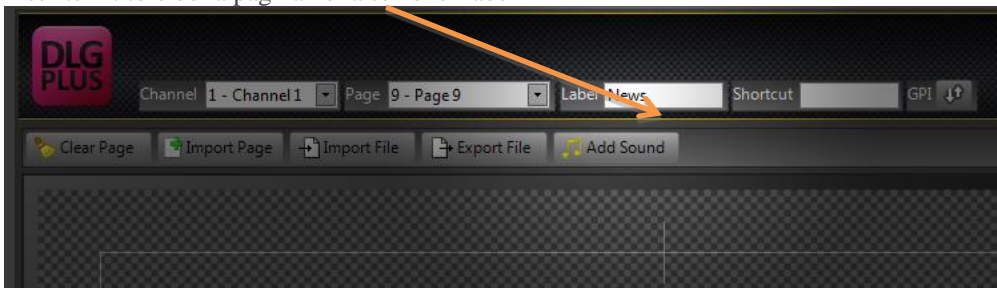

Dal menu Object Type selezionate "Shape" e confermate l'inserimento tramite "Add"

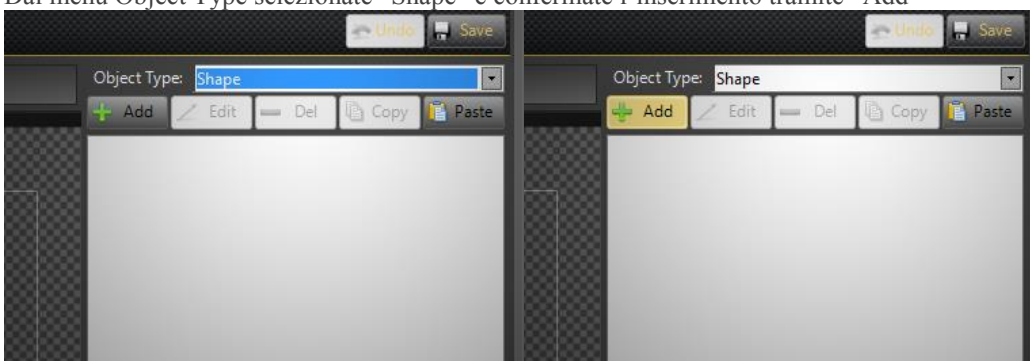

Nella composizione comparirà un rettangolo bianco. Selezionatelo!

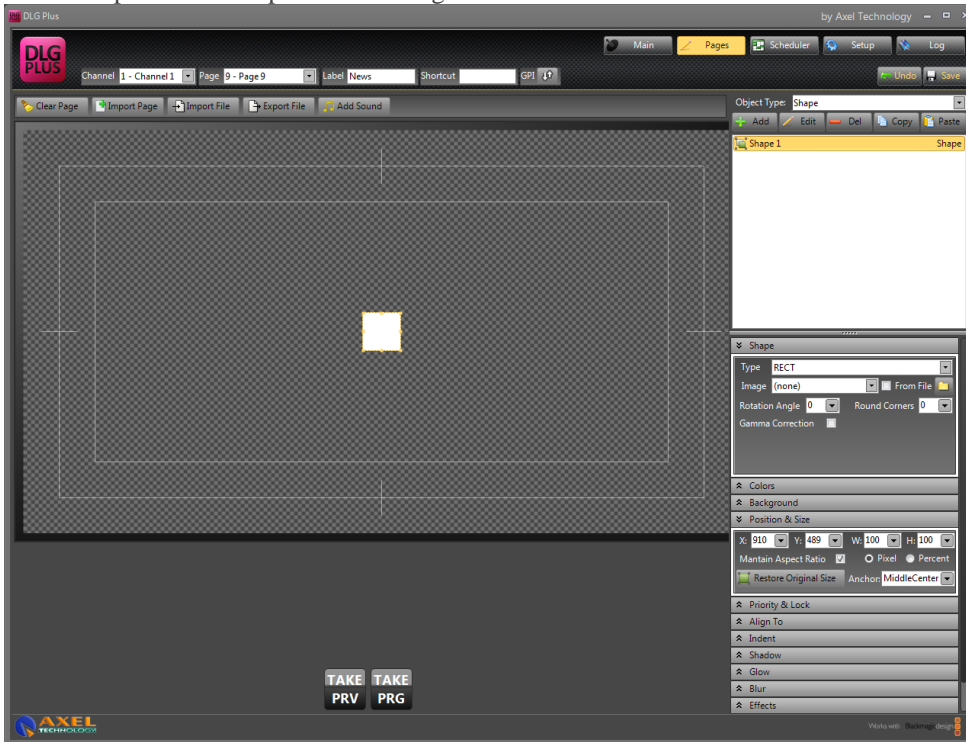

Aprire il menu "Colors"

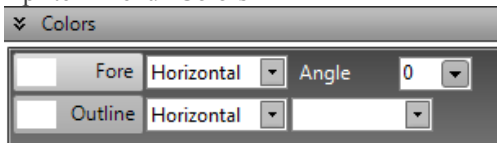

Selezionate il colore per il riempimento della "Shape" appena aggiunta dal pulsante "Fore", selezionate il colore per il bordo della "Shape"

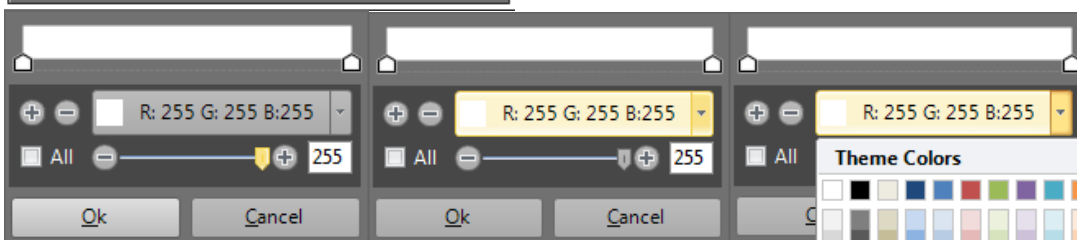
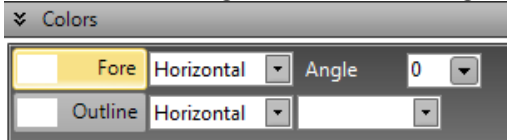

Cliccando su “More Color” andrete a definire il colore che vi serve se non già presente nelle possibilità elencate. Scegliamo, per esempio, un rosso scuro.

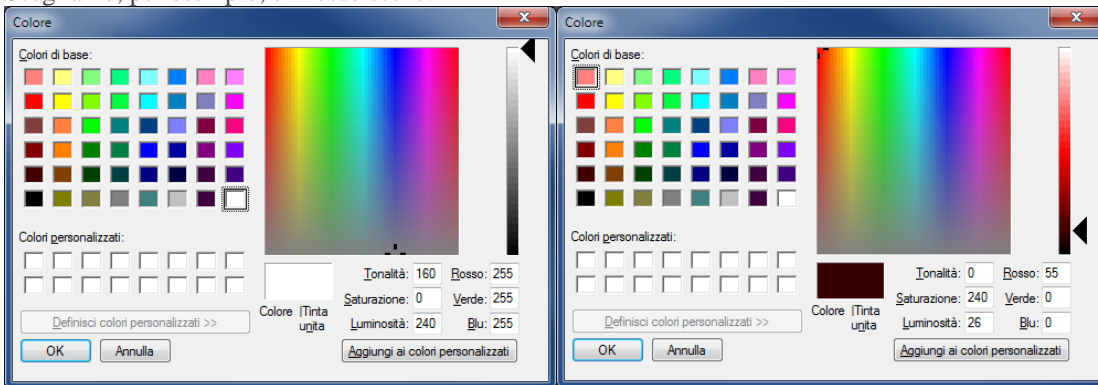

Una volta terminata la scelta del colore, andate ad impostare la direzione del gradiente tramite il menu accanto. Impostate poi la posizione (Position) e la dimensione (Size) dal menu “Position & size”.

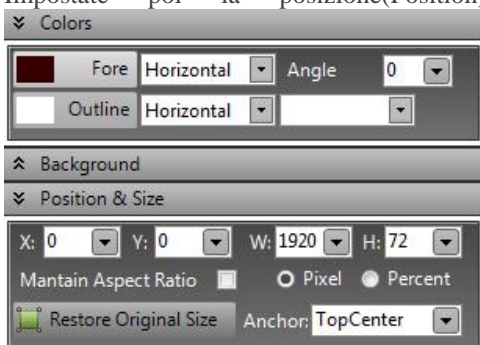

Questo è il risultato del nostro primo elemento aggiunto alla composizione.

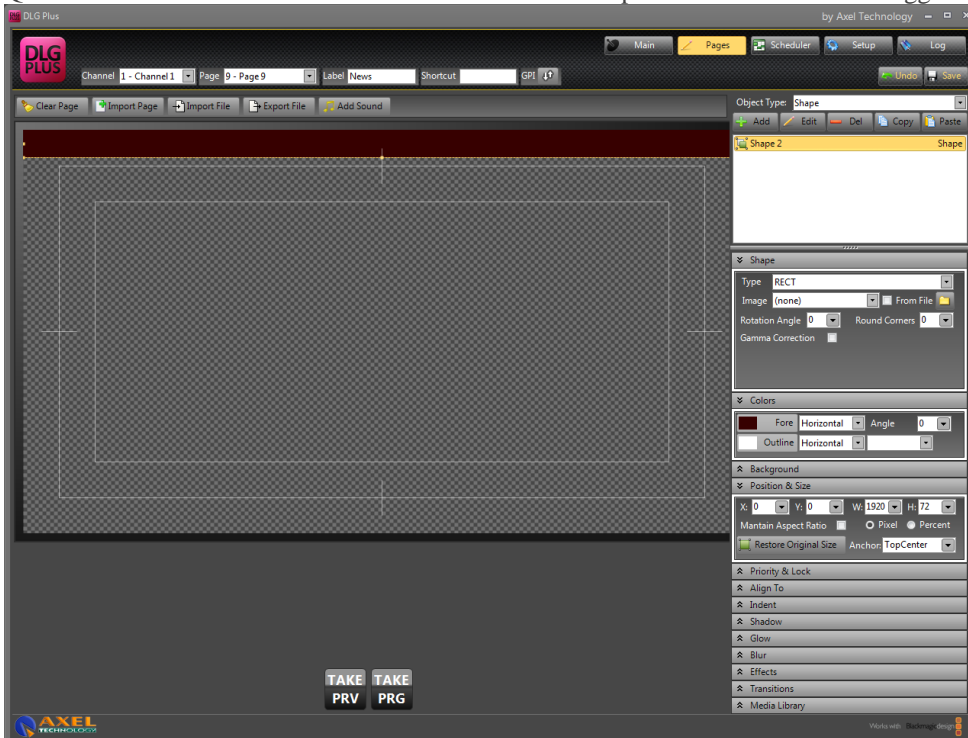

Copiate ed incollate l'oggetto per facilitare la creazione di un altro elemento:

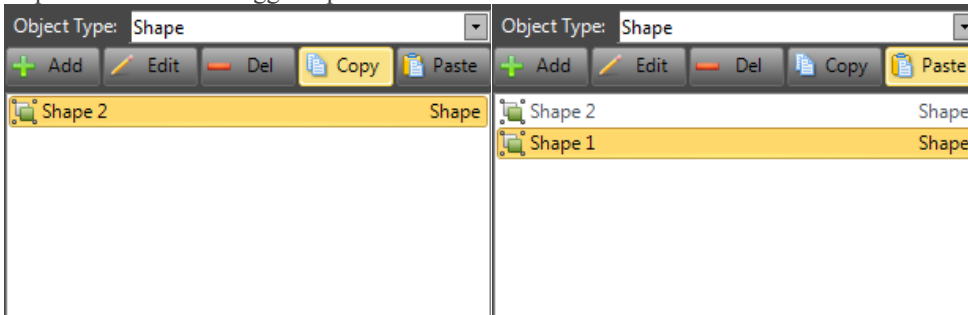

Premendo su "Edit" avrete l'accesso alla personalizzazione del nome del vostro oggetto selezionato.

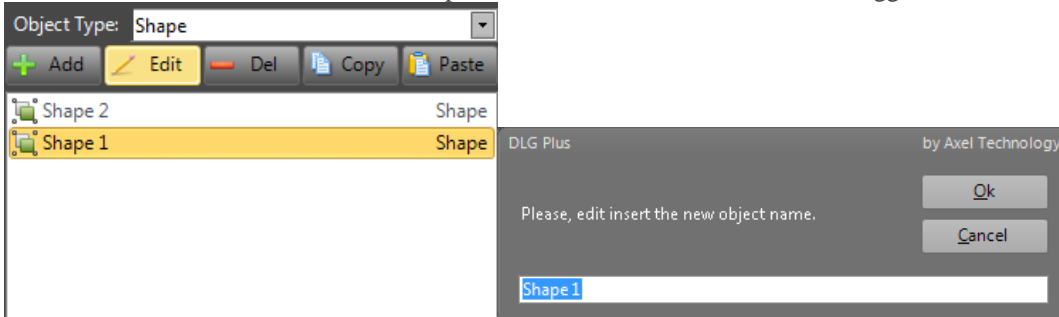

Per mantenere il vostro progetto sempre ben organizzato, rinominate possibilmente tutti gli elementi a vostro piacimento.

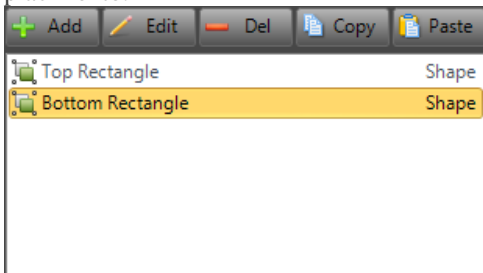

Poi dal menu "Align To" spostate l'oggetto selezionato nella posizione che preferite, in relazione alle guide rettangolari che definiscono la safe area.



Quando premerete il pulsante vedrete scendere il secondo rettangolo mediante le guide della safe area.

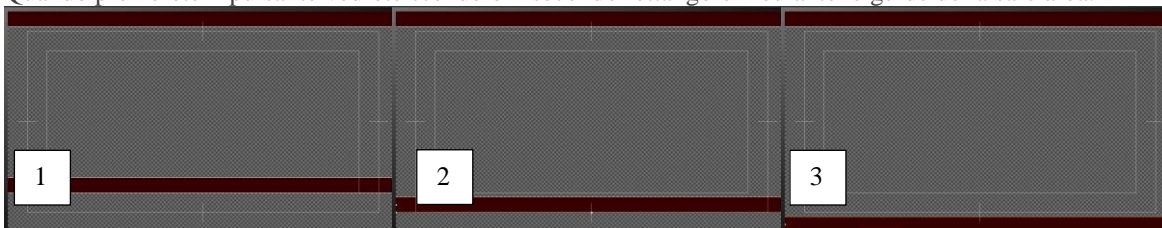

Il rettangolo verrà disposto al termine del nostro schermo.

Nel menu Object Type, selezionate Crawl e premete "Add"

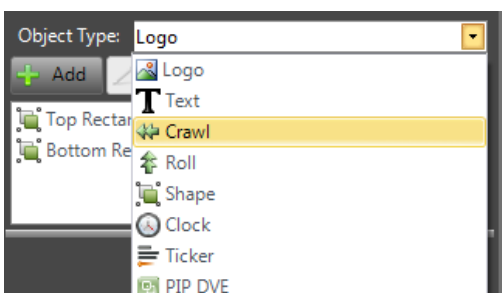

Andate sul vostro desktop e create una cartella. Rinominatela quale “News”. Aprite excel e create un nuovo file salvandolo come “Stocks.xlsx” all’interno della vostra cartella “NEWS”.

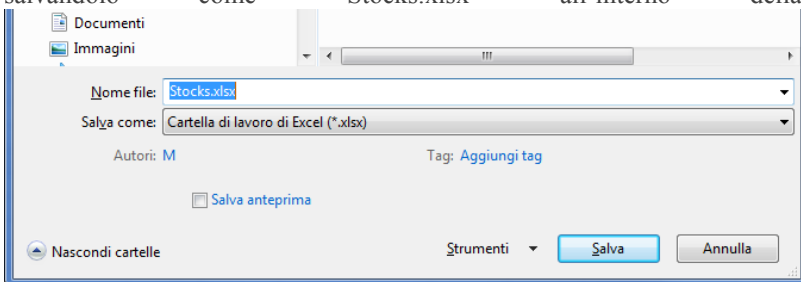

Tornando in ambiente DLG PLUS, all’interno del pannello delle proprietà “Crawl”, andremo a selezionare la sorgente testuale per il vostro crawl.

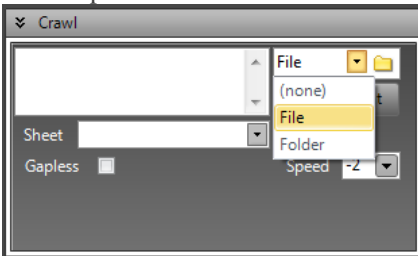

Selezionate il vostro file “Stock.xlsx”!

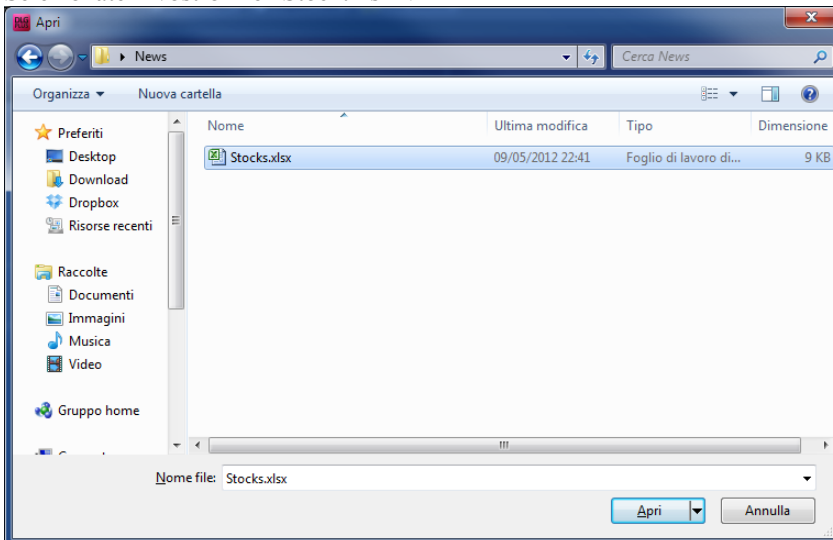

All’interno del menu “Color” e “Background” impostate relativamente il colore da assegnare al testo ed il colore da assegnare allo sfondo del vostro textbox.

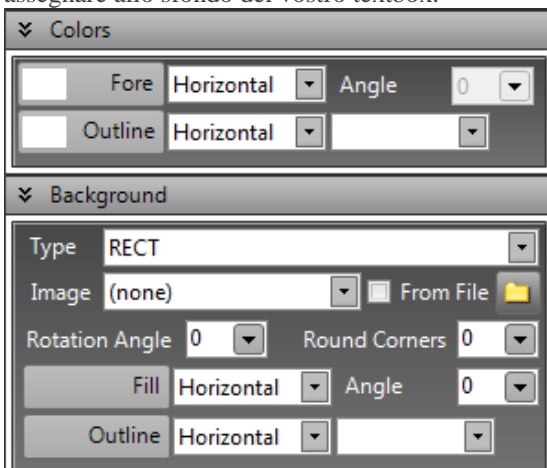

Come fatto in precedenza selezionate “Foreground” e “More Color” ed inserite i seguenti parametri.

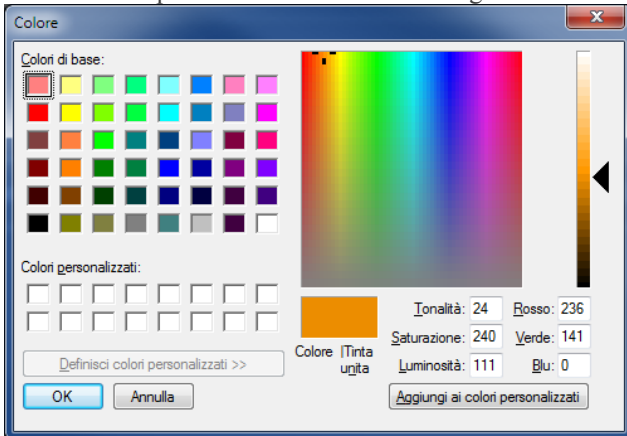

Allo stesso modo fatto per il colore dello sfondo, scegliamo un semplice colore nero dalla tavolozza dei colori.

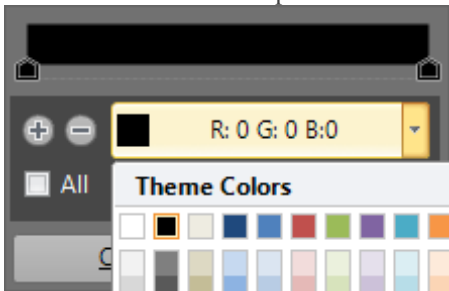

Impostate il posizionamento nella pagina del vostro crawl

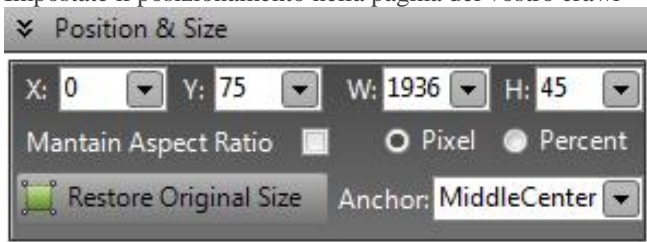

Questo sarà il vostro risultato!

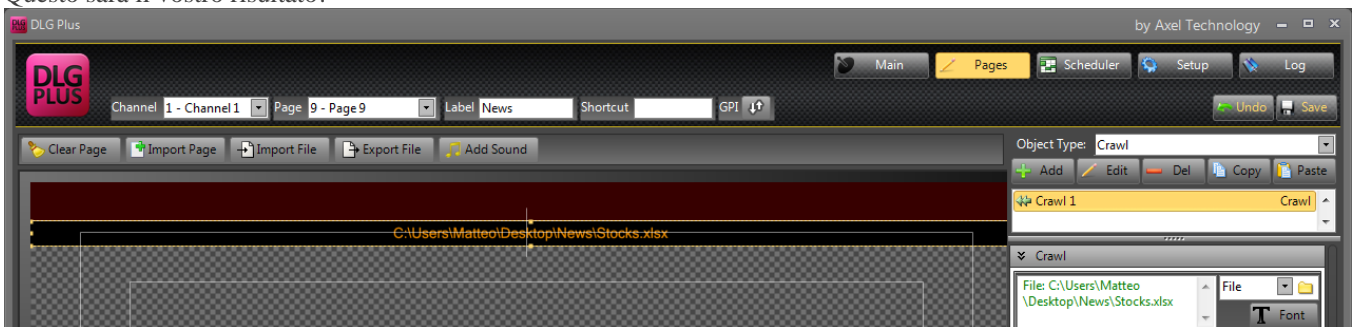

Aprirete poi il vostro file excel ed iniziate ad inserire i dati che vi interessa visualizzare sul vostro playout.

	A	B	C	D	E
1	Nasdaq	2,991.22			
2					
3					
4					
5					
6					
7					
8					
9					

Ciascuna colonna verrà inserita con i valori che andranno a comporre il vostro crawl.

Nella colonna "C" andremo, per esempio, ad inserire l'immagine che rappresenta il trend (positivo e negativo) relativo al "Nasdaq".

Tornate sul vostro desktop e copiate all'interno della cartella "NEWS" due immagini *.png che potete creare con qualsiasi software di grafica (o trovatele su internet!). Le immagini dell'esempio sono 355 x 426 pixel, Dlg Plus si occuperà di ridimensionare opportunamente il crawl!



Tornate in Excel ed inserite il nome della vostra immagine seguita dalla sua estensione *.png. (freccia su per indicare un andamento positivo, freccia giù per indicare un andamento negativo) Poi nella colonna successiva inserite il valore raggiunto dalla vostra voce.

	A	B	C	D
1	Nasdaq	2,991.22	up.png	+0.23%
2				

Ripetete il progresso per ciascuna riga del vostro Stock per visualizzarlo poi in TV!

	A	B	C	D
1	Nasdaq	2,991.22	up.png	+0.23%
2	Dow	12,715.90	down.png	-1.65%
3	S&P 500	1,358.59	down.png	-1.71%
4	FTSE 100	5,608.18	up.png	+0.10%
5	STOXX 50	2,346.14	up.png	+1.06%
6				

Tornando su Dlg Plus e premendo “Take PRG” vedrete apparire sullo schermo le informazioni inserite in Excel.

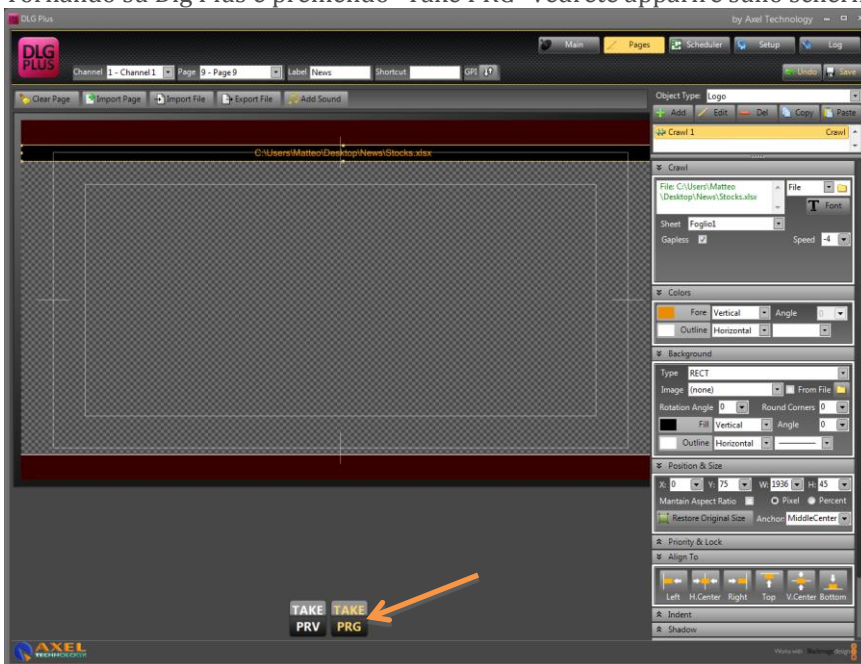

Guardate lo schermo!



Copiate ed Incollate l’oggetto “Crawl” (come abbiamo fatto per il rettangolo all’inizio del TUTORIAL) e impostatene una nuova posizione.

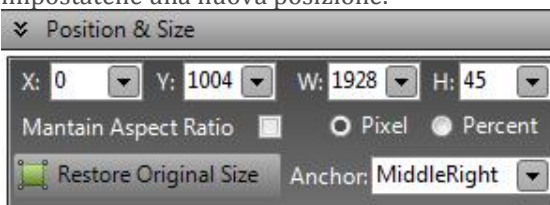

Create un nuovo file excel, sempre all'interno della vostra cartella "News" e chiamatelo "5News".

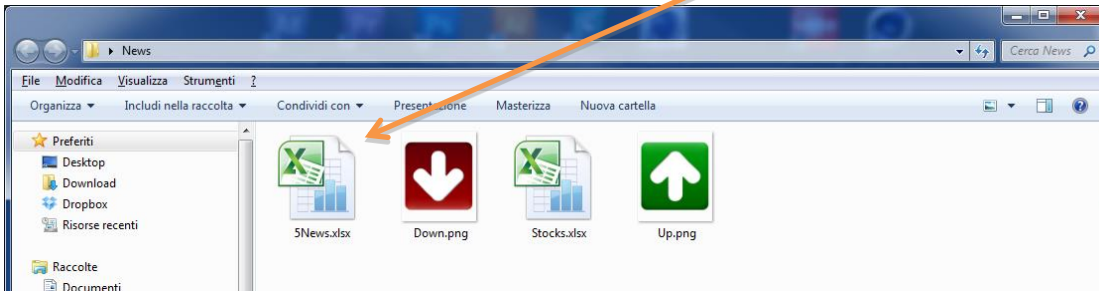

All'interno di questo nuovo crawl andremo a disporre, fra una notizia e l'altra, un globo animato. Così copieremo la nostra animazione nella cartella "NEWS". Potete copiare una piccola animazione *.gif o *.swf col logo del vostro notiziario o del vostro canale.

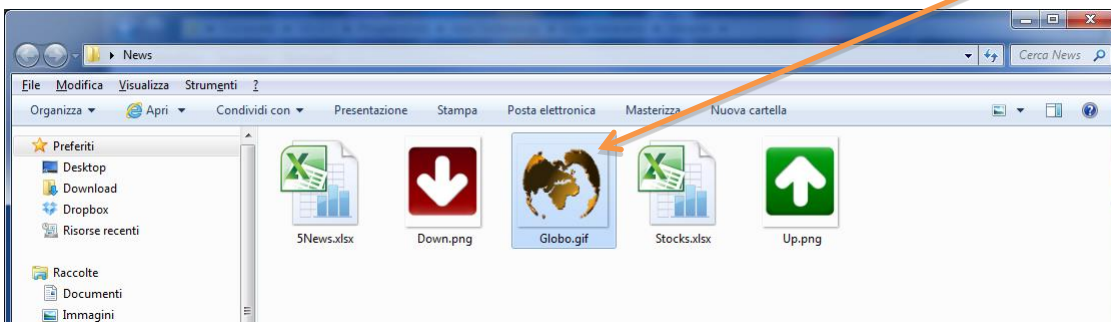

Aprirete il file excel "5News" e iniziate ad inserire il vostro testo inserendo fra una notizia su ogni riga, alternandola con un'animazione!

	A2		fx	globo.gif	
	A	B	C	D	E
1	HOW CLOSE? OBAMA-ROMNEY CONTEST COULD COME DOWN TO FOUR STATES				Your News
2	globo.gif				Animation
3	CHINA CALLS FOR IMMEDIATE CEASEFIRE IN SYRIA AS DEADLINE NEARS				Your News
4	globo.gif				Animation
5	ATTORNEYS SAY ZIMMERMAN IS ISOLATED, STRESSED OUT				Your News
6	globo.gif				Animation
7	NORTH KOREA NAMES KIM JONG EUN TO NEW PARTY POST				Your News
8	globo.gif				Animation
9	BATTLES RAGING ON DISPUTED BORDER, TWO SUDANS SAY				Your News
10					
11					
12					

Create un nuovo orologio, scegliendo da Object Type l'oggetto "Clock"

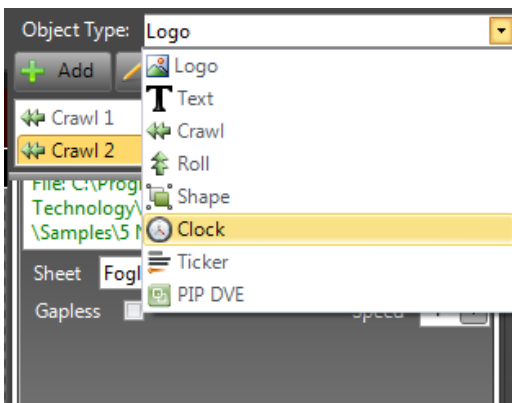

Impostate il formato di sovrapposizione della data e dell'orario e della sua posizione di comparsa



Impostate da Colors il colore per il testo e da Background il colore del vostro sfondo dietro all'orologio: per esempio nero per il testo e un gradiente sul bordo dello sfondo che andrà dietro il vostro orologio.

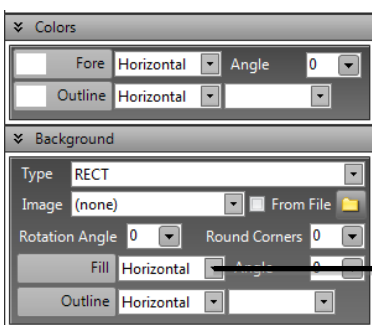

Impostate la direzione del gradiente

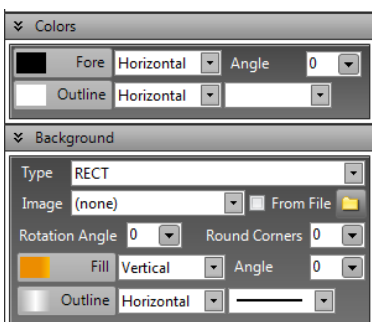

Aggiungete un Color Point mediante +

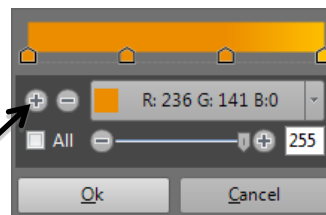

Un arancione chiaro assegnato a questo Color Point del gradiente

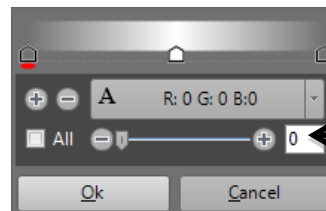

Trasparente

PER DARE ANCORA PIU' ELEGANZA!

Potete impostare un colore anche in Excel e mettetelo in onda! Qualsiasi cella può essere personalizzata con uno specifico colore; per esempio potete farlo per evidenziare una Breaking News.

	A
1	HOW CLOSE? OBAMA-ROMNEY CONTEST COULD COME DOWN TO FOUR STATES
2	globo.gif
3	CHINA CALLS FOR IMMEDIATE CEASEFIRE IN SYRIA AS DEADLINE NEARS
4	globo.gif
5	ATTORNEYS SAY ZIMMERMAN IS ISOLATED, STRESSED OUT
6	globo.gif
7	NORTH KOREA NAMES KIM JONG EUN TO NEW PARTY POST
8	globo.gif
9	BATTLES RAGING ON DISPUTED BORDER, TWO SUDANS SAY
10	

Ora andremo a creare tre "Ticker Boxes" che appariranno sul lato della giornalista/conduttrice!



Ticker 1 - Finanza

Ticker 2 - Spettacolo

Ticker 3 - Sport

Create una nuova forma rettangolare con queste proprietà:

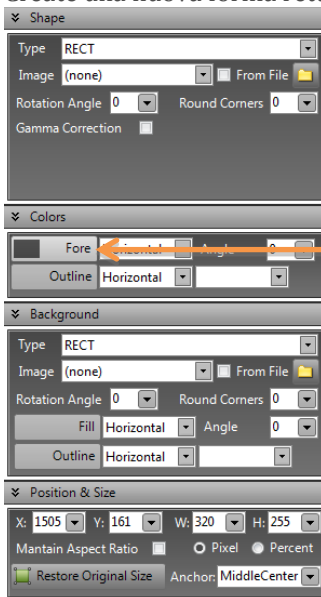

Proprietà colore

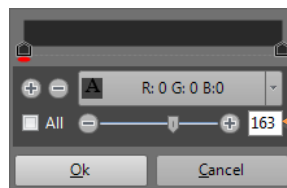

Impostate l'opacità a 163

Copiate ed incollate lo stesso oggetto due volte e definitene le rispettive posizioni sul piano di composizione.

RECTANGLE 2

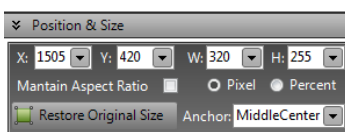

RECTANGLE 3

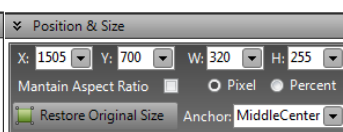

Create un nuovo oggetto "Text".

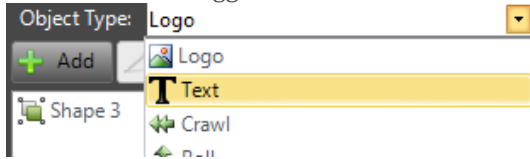

Applicate dunque le vostre impostazioni:

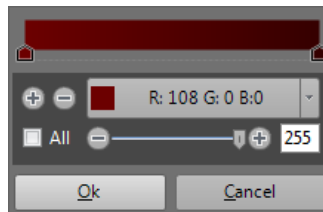
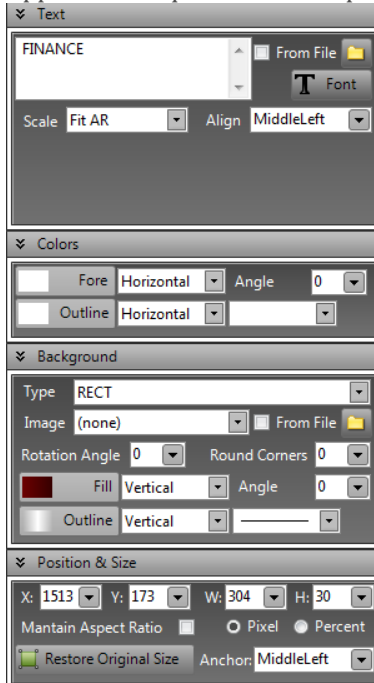

Andando a ridefinirne i nomi, le posizioni e tutte le caratteristiche correlate:

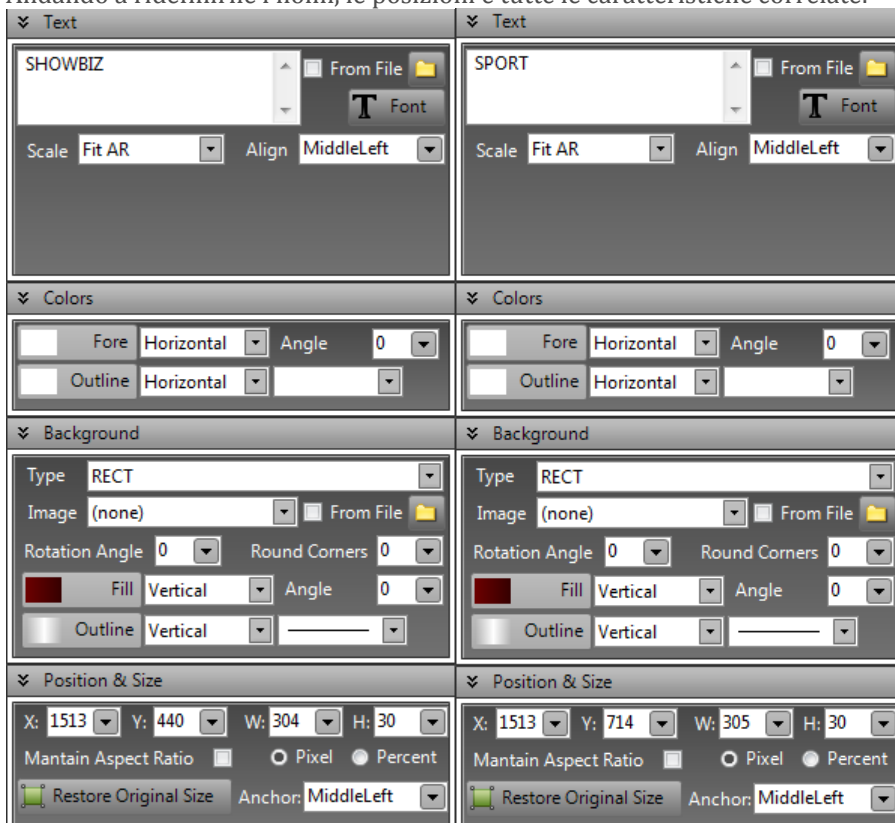

Create un nuovo oggetto "Ticker" da inserire nella vostra pagina

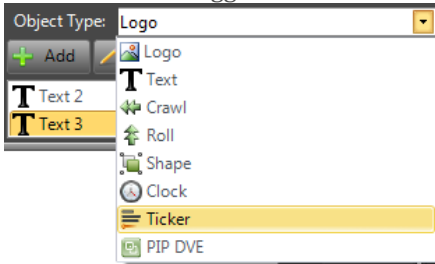

Create un nuovo file Excel chiamato "Ticker" e salvatela sempre nella vostra cartella "NEWS"

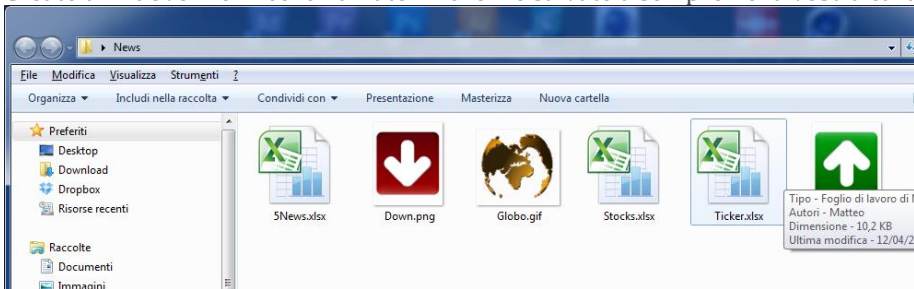

Apritelo e create tre Sheet(foglio) differenti, uno per la finanza, uno per lo spettacolo ed uno per lo sport.

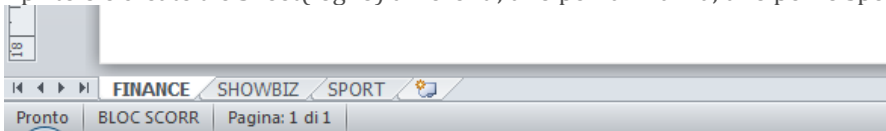

In DLG selezionate il vostro file sorgente "Ticker.xlsx" e impostate le prossime proprietà

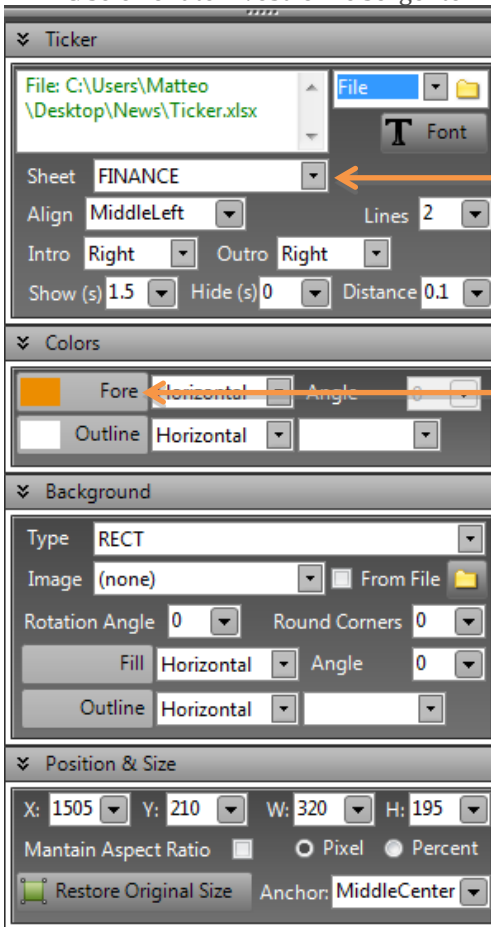

Selezionate lo Sheet opportuno

DLG metterà in onda due celle alla volta

Tutti gli altri parametri servono per gli effetti di transizione in ingresso ed uscita di ciascun Ticker.

Colore del Ticker

Posizione e dimensione della casella in cui il Ticker è contenuto

Fate le stesse operazioni per gli altri due ticker che avete creato:

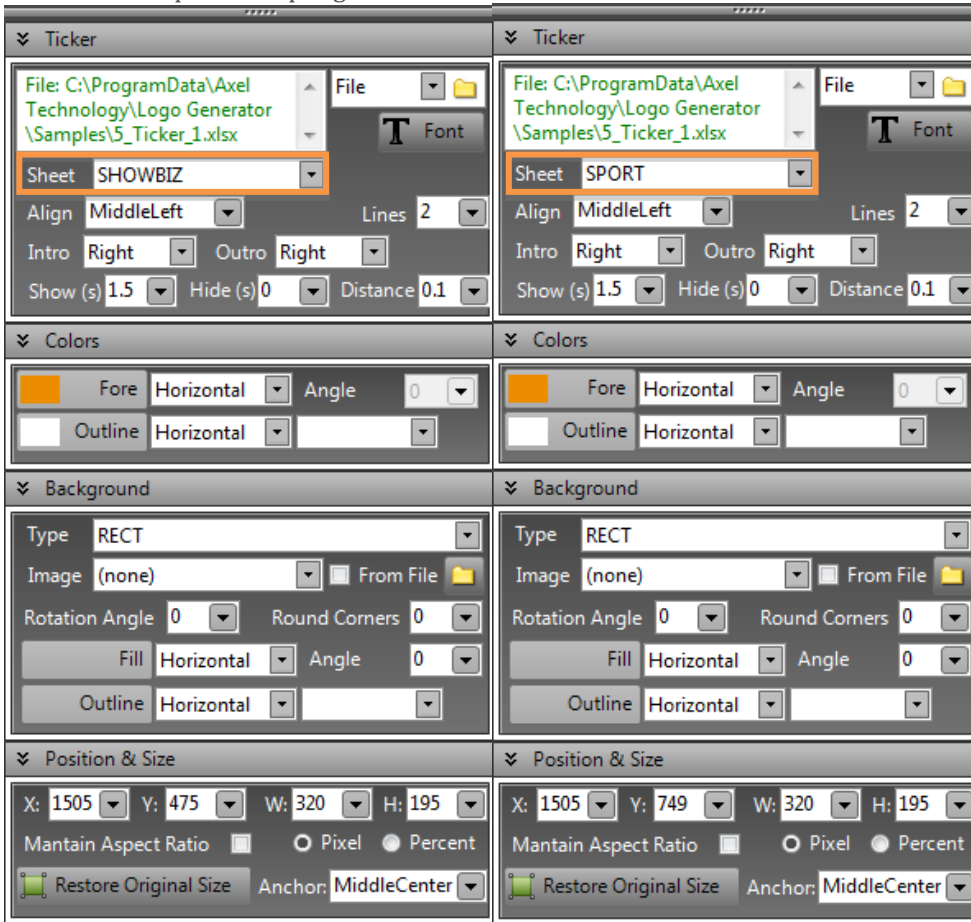

Copiate le immagini da usare nel Ticker sempre all'interno della cartella "NEWS", poi, aprite il file excel ed iniziate a creare i vostri contenuti per ciascuna categoria che avete creato precedentemente!

1	finance_1.png DISORDERLY GREEK DEFAULT WILL COST EUROZONE 1€ TRILLION.	←	Sulla prima riga inserite l'immagine che rappresenta la categoria
2		←	Nella seconda mettete la notizia
3		←	Lasciate infine una riga vuota per aiutare il vostro sguardo
4	finance_2.png OIL NEAR \$120, EDGES UP FROM TWO-MONTH LOW		
5			
6			
7	finance_3.png CREDIT SUISSE OPENED VOLATILITY BETS TO MAIN STREET.		
8			
9			
10			

Creerete così un numero di notizie grazie a questo metodo. Ecco il risultato!

Fate le stesse operazioni per le altre categorie "Showbiz" e "Sport".

Ritornate nell'ambiente DLG Plus e salvate la vostra pagina. Le vostre grafiche sono pronte.

Nella sezione "Main" potrete così andare in onda con un template per il notiziario di altissima qualità broadcast, consentendo di dare alla programmazione del vostro Network televisivo un appeal Internazionale.



5 RIPRISTINO

DLG Plus è provvisto di una procedura per riportarlo alle condizioni di fabbrica, consentendo un suo ripristino sul vostro dispositivo.

ATTENZIONE: Mediante questa procedura, tutti i vostri dati nell'unità C:\ verranno eliminati, perciò vi suggeriamo di effettuare una copia di backup dei vostri dati prima di avviare il ripristino.

Dopo il ripristino, nell'unità S:\ troverete i file d'installazione e i driver per la riconfigurazione del vostro ambiente DLG.

5.1 PROCEDURA

Quando avviato il ripristino sul vostro dispositivo, avete due opzioni fra cui scegliere:

- **Windows Embedded Standard** (di default)
- **Axel Factory Restore**

Selezionate "Axel Factory Restore" e premete [ENTER]: comparirà una finestra con le clausole di esclusione della responsabilità e con l'indicazione di effettuare una copia dei vostri dati prima del ripristino. Vi suggeriamo di leggerla attentamente.

Cliccate su "Reboot" per riavviare il dispositivo ed effettuare una copia di backup sui vostri dati, poi spuntate "I accept all the disclaimer conditions" e cliccate su "Restore".

Comparirà una finestra che vi chiede di inserire una password con il formato "axelrestoreXXXX", contattate il supporto tecnico di Axel Technology che vi fornirà una password valida.

Inserite la password e cliccate su OK per avviare il processo di ripristino.

5.2 SETUP DEL DLG PLUS

Una volta terminato il processo di ripristino, potete reinstallare DLG Plus dal file di installazione che trovate in S:\Setup\AxelUpdate.

Avviate il file "DLGPlusSetup.exe":

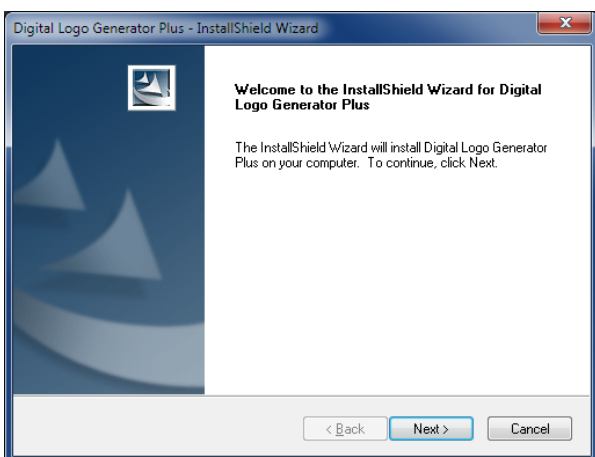

Cliccate su “Next”:

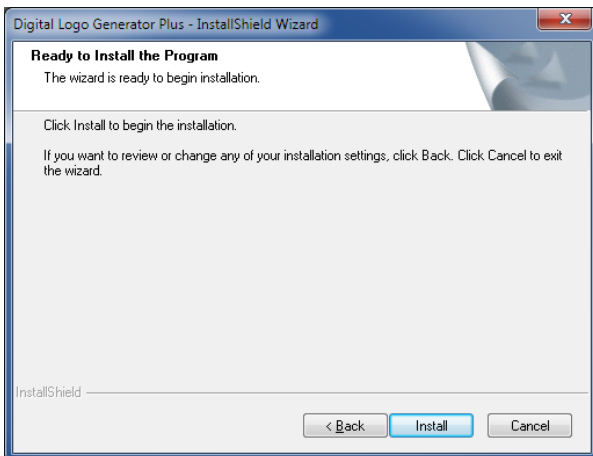

Cliccate su “Install”:

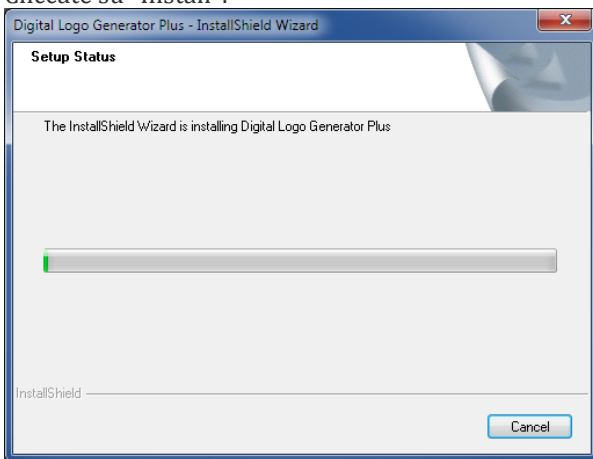

Quando l'installazione del DLG si conclude, cliccate su “Finish”:

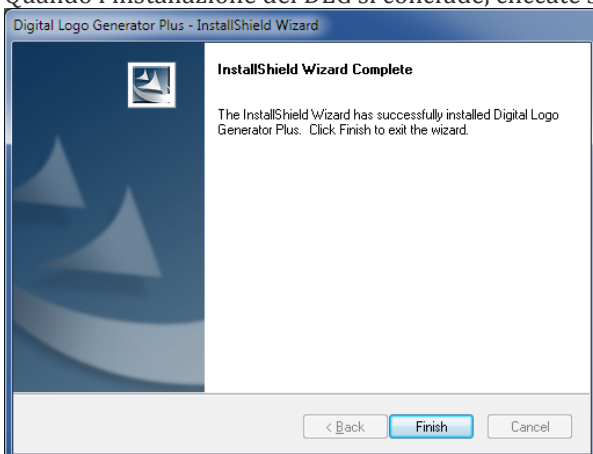

Verrà installato automaticamente l'Axel Multimedia Pack:

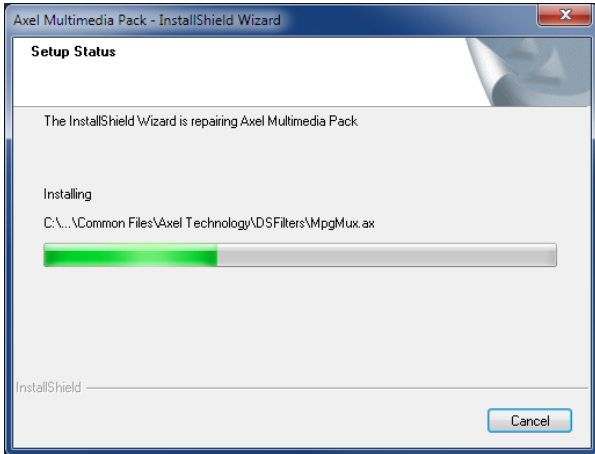

Quando l'installazione di Axel Multimedia Pack verrà conclusa, potete spuntare "No, I will restart my computer later" per non riavviare il sistema operativo. Cliccate poi su "Finish":

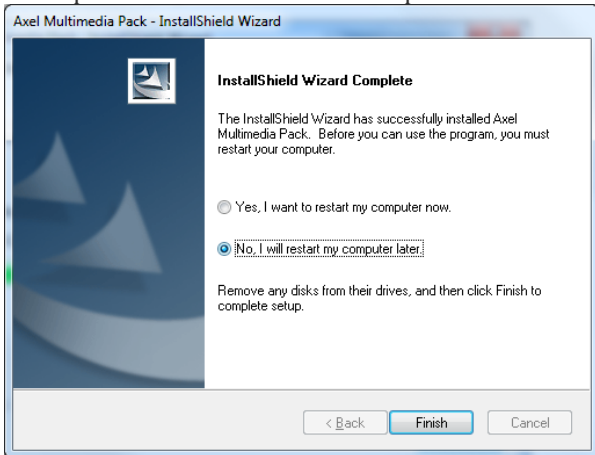

Ora, DLG Plus è installato nel vostro PC!

5.3 CHIAVE HARDWARE

DLG Plus funziona con un hardware key USB inserita in una delle porte USB disponibili sul vostro dispositivo. **Se il sistema non riesce a rilevare la chiave hardware, DLG Plus funzionerà solo in Demo Mode.**