

Solid-State Memory Camcorder

Istruzioni per l'uso

Leggere attentamente questo manuale prima di utilizzare l'unità, e conservarlo per riferimenti futuri.

PXW-Z190V/PXW-Z190T



Sommario

Panoramica

| | |
|--|-----------|
| Posizione e funzione delle parti | 6 |
| Unità principale | 6 |
| Informazioni visualizzate sullo schermo | 11 |
| Schermo LCD/mirino | 11 |
| Schermate di stato | 13 |

Operazioni preliminari

| | |
|--|-----------|
| Alimentazione | 17 |
| Utilizzo di un pacco batteria | 17 |
| Utilizzo dell'alimentazione CA | 18 |
| Accensione e spegnimento del camcorder | 18 |
| Impostazione dell'orologio | 19 |
| Montaggio degli accessori | 19 |
| Montaggio del paraluce | 19 |
| Montaggio dell'oculare grande | 19 |
| Regolazione degli schermi | 20 |
| Regolazione dello schermo LCD | 20 |
| Regolazione del mirino | 20 |
| Regolazione della luminosità dello schermo LCD o del mirino mediante un pulsante programmabile | 20 |
| Utilizzo delle schede di memoria | 21 |
| Informazioni sulle schede di memoria | 21 |
| Inserimento delle schede di memoria | 21 |
| Rimozione di una scheda di memoria | 21 |
| Passaggio da una scheda di memoria all'altra | 22 |
| Formattazione (inizializzazione) di una scheda di memoria | 22 |
| Controllo del tempo di registrazione rimanente | 22 |
| Ripristino di una scheda di memoria | 23 |

Ripresa

| | |
|------------------------------|-----------|
| Procedura base | 24 |
| Ripresa | 24 |
| Regolazione dello zoom | 25 |

| | |
|--|-----------|
| Regolazione della messa a fuoco | 26 |
| Monitoraggio dell'audio durante le riprese | 27 |
| Modifica delle impostazioni di base | 28 |
| Formato video | 28 |
| Regolazione della luminosità | 28 |
| Come ottenere colori naturali (bilanciamento del bianco) | 30 |
| Impostazione dell'audio da registrare | 32 |
| Stabilizzazione dell'immagine | 34 |
| Dati temporali | 34 |
| Funzioni utili | 35 |
| Funzione Direct Menu | 35 |
| AF con rilevamento del viso | 36 |
| Barre di colore/Tono di riferimento | 37 |
| Revisione di una registrazione (Rec Review) | 38 |
| Pulsanti programmabili | 38 |
| Registrazione a intervalli (Interval Rec) | 38 |
| Registrazione continuata (Clip Continuous Rec) | 39 |
| Registrazione cache immagine (Picture Cache Rec) ... | 40 |
| Slow & Quick Motion | 41 |
| Registrazione simultanea in due slot (Simul Rec) | 42 |
| Registrazione in modalità High Dynamic Range (HDR) | 43 |
| Salvataggio e caricamento dei dati di configurazione | 43 |
| Acquisizione delle informazioni di posizione (GPS) ... | 46 |
| Registrazione proxy | 47 |
| Schede SD supportate | 47 |
| Formattazione (inizializzazione) di schede SD | 47 |
| Controllo della capacità rimanente | 48 |
| Registrazione proxy (Proxy Rec) | 48 |
| Modifica delle impostazioni di registrazione proxy | 48 |
| Informazioni sul file registrato | 48 |
| Destinazione di salvataggio del file registrato | 48 |
| Informazioni sul nome file | 48 |
| Registrazione di soli dati proxy | 49 |
| Connessione ad altri dispositivi tramite LAN | 49 |
| Connessione con la modalità Punto di accesso LAN wireless | 49 |
| Connessione con la modalità Wireless LAN Station ... | 51 |
| Elenco delle funzioni per le connessioni di rete | 54 |
| Utilizzo del telecomando Web | 55 |

Schermata delle miniature

| | |
|--|-----------|
| Configurazione della schermata delle miniature | 57 |
| Riproduzione di clip | 58 |
| Riproduzione dei clip registrati | 58 |
| Riproduzione in sequenza del clip selezionato e dei clip successivi | 58 |
| Monitoraggio dell'audio durante la riproduzione | 58 |
| Operazioni con i clip | 59 |
| Utilizzo del menu Thumbnail | 59 |
| Visualizzazione delle proprietà dei clip | 60 |
| Protezione dei clip | 61 |
| Copia di clip | 61 |
| Eliminazione di clip | 62 |
| Filtraggio di clip (fotogrammi) utilizzando la schermata delle miniature degli indicatori di identificazione | 62 |
| Scelta delle informazioni visualizzate nella schermata delle miniature | 62 |

Connessione di un dispositivo esterno

| | |
|--|-----------|
| Connessione di monitor e dispositivi di registrazione esterni | 64 |
| Gestione ed editing di clip con un computer | 65 |
| Connessione con cavo USB | 65 |
| Connessione a supporti di memoria HDD/USB esterni | 66 |

Menu visualizzati e impostazioni

| | |
|--|-----------|
| Struttura e configurazione del menu di impostazione | 68 |
| Struttura del menu di impostazione | 68 |
| Operazioni del menu di impostazione | 70 |
| Modifica del menu User | 72 |
| Elenco delle voci del menu di impostazione | 74 |
| Menu User | 74 |
| Menu Edit User Menu | 74 |
| Menu Camera | 75 |
| Menu Paint | 79 |
| Menu Audio | 85 |
| Menu Video | 87 |
| Menu LCD/VF | 88 |
| Menu TC/UB | 92 |
| Menu Recording | 92 |

| | |
|----------------------|----|
| Menu Thumbnail | 94 |
| Menu Media | 95 |
| Menu File | 96 |
| Menu Network | 97 |
| Menu System | 99 |

Appendice

| | |
|---|------------|
| Note importanti sul funzionamento | 103 |
| Usò del camcorder all'estero | 103 |
| Formati video | 109 |
| Informazioni sui supporti di registrazione | 109 |
| Modalità di registrazione speciali e formati compatibili | 109 |
| Tempo di registrazione massimo per un clip | 110 |
| Formati di uscita e limitazioni | 111 |
| Formati video e segnali di uscita | 111 |
| Limitazioni fra le funzioni di registrazione | 113 |
| Ricerca e risoluzione dei problemi | 114 |
| Alimentazione | 114 |
| Registrazione/riproduzione | 114 |
| Dispositivi esterni | 115 |
| Connessione LAN wireless | 115 |
| Indicazioni di errore/avvertenza | 116 |
| Indicazioni di errore | 116 |
| Indicazioni di avvertimento | 116 |
| Messaggi di avviso e messaggi operativi | 117 |
| Diagrammi a blocchi | 119 |
| Specifiche tecniche | 122 |
| Generale | 122 |
| Obiettivo | 123 |
| Videocamera | 123 |
| LAN wireless | 124 |
| Ingressi/Uscite | 124 |
| Display | 124 |
| Microfono interno | 124 |
| Slot per schede di memoria | 124 |
| Accessori forniti | 124 |
| Indice | 127 |

Posizione e funzione delle parti

Per informazioni dettagliate sull'utilizzo e la funzione di ogni parte, fare riferimento alla pagina indicata.

Unità principale

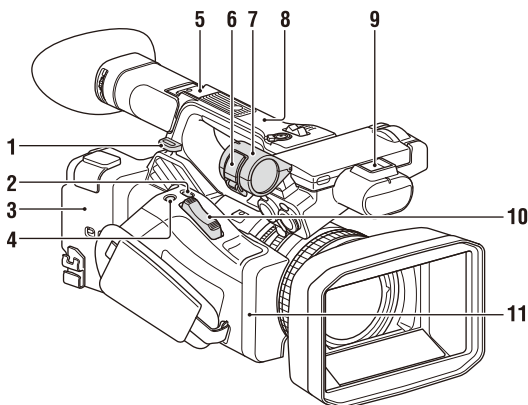

1. Gancio per tracolla (9)

2. Pulsante ASSIGN7/DIRECT MENU (38)

3.  (icona N)

- Avvicinare a questo simbolo uno smartphone compatibile con la funzione NFC per realizzare una connessione wireless tra la videocamera e lo smartphone.
Per i dettagli, consultare le istruzioni per l'uso dello smartphone.
- La funzione (Near Field Communication) è uno standard internazionale per la comunicazione radio a breve distanza.

4. Pulsante ASSIGN8/FOCUS MAG

5. Slitta multi interfaccia (posteriore)

ni Multi
Interface Shoe

Per informazioni dettagliate sulla gamma di accessori utilizzabili con la slitta multi-interfaccia, rivolgersi al proprio rappresentante commerciale.

6. Morsetto microfono

7. Supporto microfono (33)

8. Antenna GPS

9. Slitta multi interfaccia (anteriore)

10. Levetta zoom elettrico (25)

11. Antenna Wi-Fi

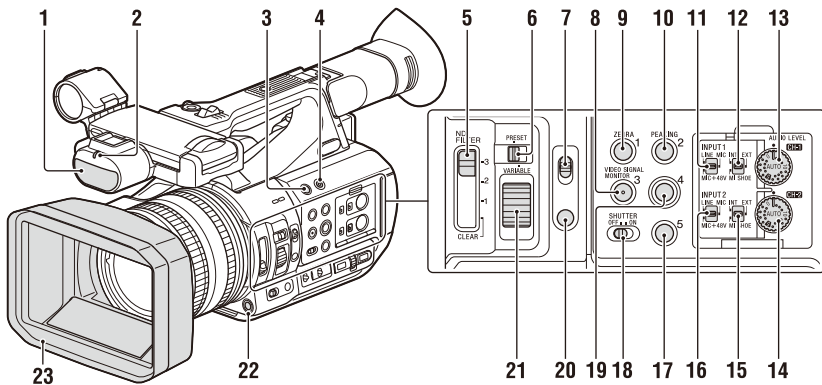

- 1. Microfono interno (32)**
- 2. Spia di registrazione/tally (anteriore) (101)**
Lampeggia quando la capacità rimanente del supporto di registrazione o della batteria è bassa.
- 3. Pulsante ASSIGN6**
- 4. Pulsante FULL AUTO (24)**
- 5. Selettore ND FILTER**
- 6. Selettore modalità ND FILTER**
- 7. Selettore FOCUS (26)**
- 8. Pulsante ASSIGN3/VIDEO SIGNAL MONITOR**
- 9. Pulsante ASSIGN1/ZEBRA**
- 10. Pulsante ASSIGN2/PEAKING**
- 11. Selettore INPUT1 (32)**
- 12. Selettore CH1 (INT/EXT/MI SHOE) (32)**
- 13. Manopola AUDIO LEVEL (CH1) (32)**
- 14. Manopola AUDIO LEVEL (CH2) (32)**
- 15. Selettore CH2 (INT/EXT/MI SHOE)**
- 16. Selettore INPUT2 (32)**
- 17. Pulsante ASSIGNS**
- 18. Selettore SHUTTER**
- 19. Pulsante ASSIGN4**
- 20. Pulsante FOCUS PUSH AUTO/HOLD (27)**
- 21. Manopola di regolazione ND**
- 22. Pulsante WB SET**
- 23. Paraluce con copriobiettivo (19)**

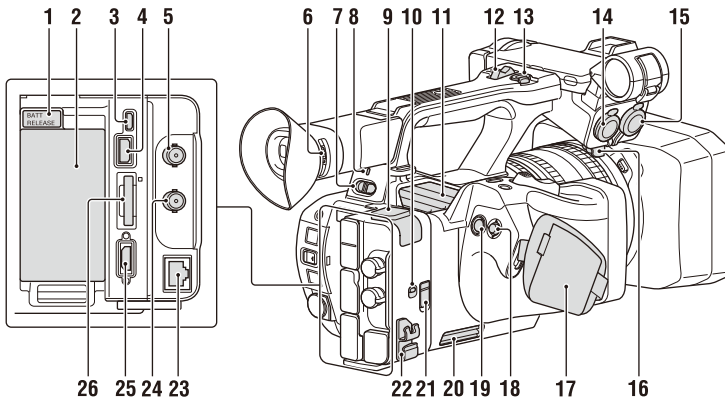

1. Pulsante BATT RELEASE (17)
2. Attacco pacco batteria (17)
3. Connettore multi/micro USB (65)
4. Connettore USB 3.0 HOST (tipo A)
5. Connettore SDI OUT (64)
6. Comando di regolazione diottrie (20)
7. Selettore ON/STANDBY (18)
I: ON
⏻: STANDBY

8. Spia di alimentazione
9. Connettore USB 2.0 (HOST) (tipo A)
(Supportato in un aggiornamento futuro.)
10. Selettore IN/OUT (ingresso/uscita)
11. Apertura uscita aria

Note

- Le zone intorno all'uscita dell'aria possono risultare molto calde.
- Non coprire l'uscita dell'aria.

12. Levetta dello zoom sulla maniglia (25)
13. Pulsante di registrazione della maniglia
Quando la levetta si trova nella posizione HOLD, il pulsante di registrazione della maniglia non è utilizzabile.
14. Connettore AUDIO INPUT1 (32)
15. Connettore AUDIO INPUT2 (32)

16. Fermacavi
Consente di assicurare il cavetto di un microfono o simili.
17. Cinghia dell'impugnatura
18. Selettore multiplo (pulsante ↕/↔/↔/↕/
SET)

19. Pulsante di registrazione (24)
20. Apertura ingresso aria

Nota

- Non coprire l'ingresso dell'aria.

21. Connettore REMOTE

Il connettore REMOTE consente di avviare o arrestare la registrazione e altre funzioni sul dispositivo video e sulle periferiche ad esso collegate.

22. Fermacavo

Nota

- Utilizzare esclusivamente per assicurare i cavi in posizione e non per altri scopi.

23. Connettore LAN cablata (supportato in un aggiornamento futuro)
24. Connettore TC IN/OUT
25. Connettore HDMI OUT (64)
26. Slot/indicatore di accesso UTILITY SD/MS

Utilizzato per la registrazione proxy e per la memorizzazione e il caricamento di impostazioni (funzione File). Sarà supportato in un aggiornamento futuro (aggiornamento software).

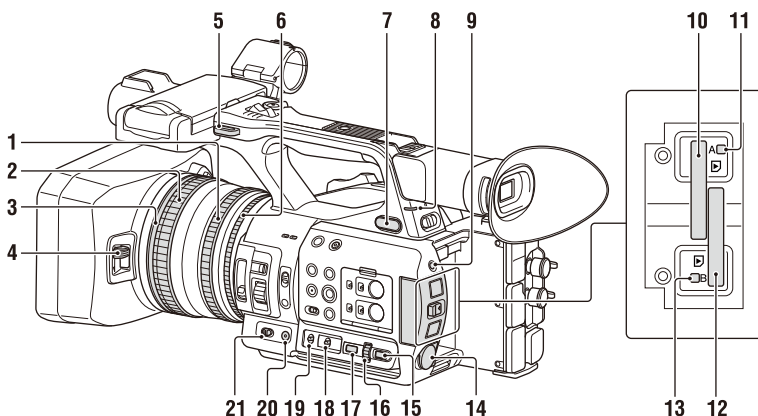

1. Ghiera dello zoom (26)

2. Ghiera di messa a fuoco (26)

3. Selettore Full MF (26)

Attivare o disattivare la modalità di messa a fuoco manuale spostando in avanti o indietro la ghiera di messa a fuoco.

4. Levetta del copriobiettivo (19)

Aprire e chiudere il coperchietto dell'obiettivo.

5. Gancio per tracolla

6. Ghiera del diaframma (28)

7. Connettore ϕ (cuffie)

Per cuffie con mini jack stereo.

8. Spia di registrazione/tally (posteriore) (101)

Lampeggia quando la capacità rimanente del supporto di registrazione o della batteria è bassa.

9. Pulsante SLOT SELECT

10. Slot per schede di memoria A

11. Indicatore di accesso alla scheda di memoria A (21)

12. Slot per schede di memoria B

13. Indicatore di accesso alla scheda di memoria B (21)

14. Connettore DC IN

15. Pulsante CANCEL/BACK (70)

16. Manopola SEL/SET (70)

17. Pulsante MENU (70)

Sul pulsante è presente una barretta in rilievo che ne facilita l'individuazione al tatto.

18. Selettore WHT BAL (31)

19. Selettore GAIN (29)

20. Pulsante IRIS PUSH AUTO

21. Selettore IRIS (28)

Fissaggio della tracolla

Agganciare la tracolla agli appositi ganci.

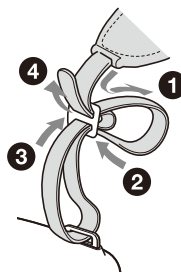

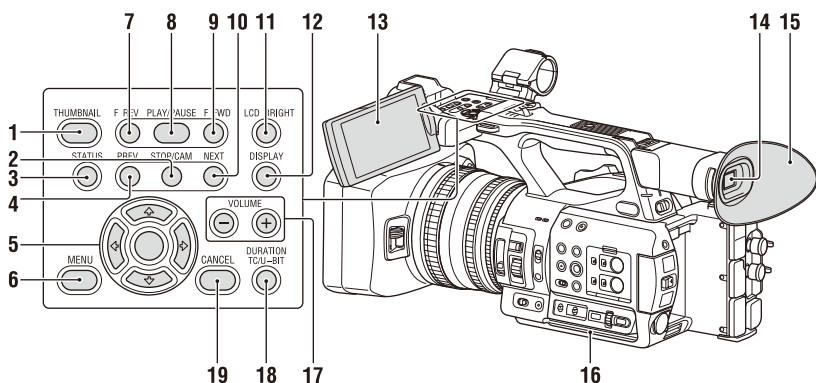

1. Pulsante THUMBNAIL (57)
 2. Pulsante STOP/CAM (58)
 3. Pulsante STATUS CHECK (13)
 4. Pulsante PREV (58)
 5. Pulsante ▲/▼/◀/▶/SET (70)
 6. Pulsante MENU (70)
 7. Pulsante F REV (58)
 8. Pulsante PLAY/PAUSE (58)
 9. Pulsante F FWD (58)
 10. Pulsante NEXT (58)
 11. Pulsante LCD BRIGHT (20)
 12. Pulsante DISPLAY (11)
 13. Schermo LCD (20)
 14. Mirino (20)
 15. Oculare grande
 16. Apertura ingresso aria
- Nota**
- Non coprire l'ingresso dell'aria.
17. Pulsanti VOLUME (27)
 18. Pulsante DURATION/TC/U-BIT (35)
 19. Pulsante CANCEL (70)

Lato inferiore

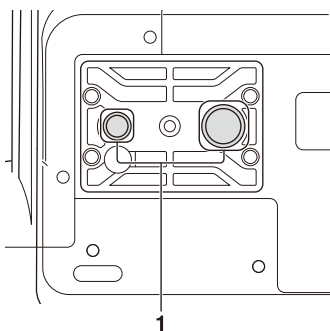

1. Fori filettati per il montaggio del treppiede (1/4 poll., 3/8 poll.)

Compatibile con viti 1/4-20UNC e 3/8-16UNC. Consentono il montaggio di un treppiede (in vendita separatamente, vite di lunghezza max. 5,5 mm).

Informazioni visualizzate sullo schermo

Schermo LCD/mirino

Durante la registrazione, l'attesa della registrazione o la riproduzione, gli stati e le impostazioni della videocamera vengono visualizzati in sovrapposizione su schermo LCD o mirino.

È possibile visualizzare o nascondere queste informazioni premendo il pulsante DISPLAY.

È inoltre possibile scegliere quali voci devono essere visualizzate indipendentemente dalle altre (pagina 90).

Informazioni visualizzate a schermo durante le riprese

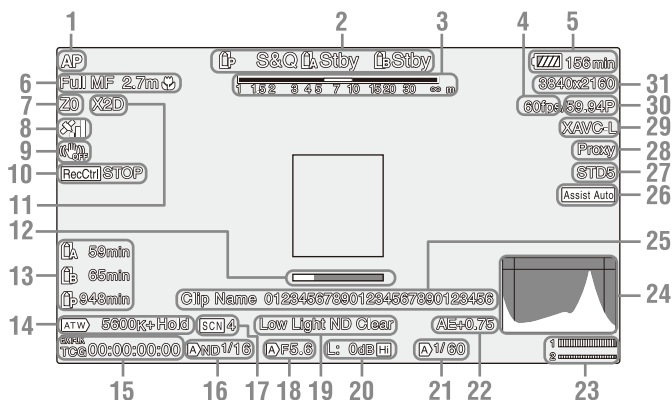

1. Indicatore di stato della rete (pagina 13)

Icona indicante lo stato della connessione di rete.

2. Indicatore della modalità di registrazione o stato operativo degli slot A/B

| | |
|-------|-----------------------|
| ● Rec | Registrazione |
| Stby | Standby registrazione |

3. Indicatore di profondità di campo

4. Indicatore della frequenza fotogrammi in modalità di ripresa Slow & Quick Motion

5. Indicatore carica residua della batteria o tensione DC IN

6. Indicatore della modalità di messa a fuoco (pagina 36)

| | |
|--|---------|
| Modalità Full MF | Full MF |
| Modalità MF | MF |
| Modalità AF | AF |
| Face detection AF (AF/□/Only/⊛/□) | |
| Icona rilevamento viso | □ |
| Icona AF solo viso | Only |
| Icona viso registrato | ⊛ |
| Icona pausa messa a fuoco automatica modalità Face | □ |
| Only AF ^{a)} | |

a) Visualizzata solo quando un viso registrato non è presente e nessun viso viene rilevato e quando un volto registrato è presente ma non è rilevato.

7. Indicatore di posizione di zoom

Visualizza la posizione dello zoom con un valore compreso fra 0 (grandangolo) e 99 (teleobiettivo).

8. Indicatore stato GPS

9. Indicatore modalità di stabilizzazione dell'immagine (SteadyShot)

10. Indicatore Rec Control uscita SDI/HDMI

Visualizzato quando Display On/Off >SDI/HDMI Rec Control nel menu LCD/VF e SDI/HDMI Rec Control >Setting nel menu Video sono entrambi impostati su On.

11. Indicatore moltiplicatore di focale digitale (pagina 100)

12. Indicatore Focus Assist di assistenza alla messa a fuoco

13. Indicatore capacità rimanente sul supporto di memorizzazione

14. Indicatore modalità bilanciamento del bianco

| | |
|----------|---------------------------------|
| ATW | Modalità automatica |
| ATW Hold | Pausa della modalità automatica |
| W:P | Modalità predefinita |
| W:A | Modalità memoria A |
| W:B | Modalità memoria B |

15. Indicatore timecode (codice temporale) (pagina 35)

16. Indicatore filtro ND (pagina 29)

17. Indicatore file di scena (pagina 43)

18. Indicatore valore di diaframma

19. Indicatore di avviso livello video

20. Indicatore guadagno (pagina 29)

21. Indicatore modalità otturatore/velocità otturatore

22. Indicatore modalità AE/livello AE (pagina 30)

23. Indicatore di livello audio

24. Visualizzazione VIDEO SIGNAL MONITOR (forma d'onda/vettorscopio/istogramma)

25. Indicatore nome clip

26. Indicatore assistenza visualizzazione gamma (pagina 43)

27. Indicatore gamma (pagina 82)

Visualizza le impostazioni di gamma.

28. Indicatore stato proxy

29. Indicatore formato di registrazione (codec) (pagina 99)

Visualizza il formato registrato su una scheda di memoria.

30. Indicatore frequenza di sistema e metodo di scansione

31. Indicatore formato di registrazione (dimensioni immagine) (pagina 99)

Visualizza le dimensioni dell'immagine registrata su una scheda di memoria.

Informazioni visualizzate sulla schermata di riproduzione

Le seguenti informazioni vengono sovrainposte sull'immagine riprodotta.

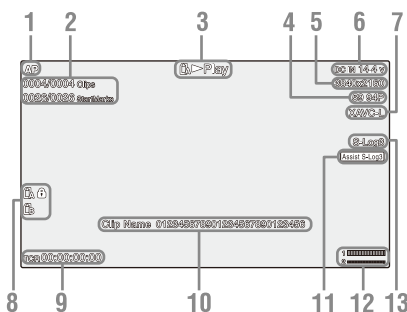

1. Indicatore di stato della rete

2. Numero del clip/Numero totale dei clip

3. Indicatore modalità di riproduzione

4. Indicatore formato di riproduzione (frequenza fotogrammi)

5. Indicatore formato di riproduzione (dimensioni immagine)

6. Indicatore carica residua della batteria o tensione DC IN

7. Indicatore formato di riproduzione (codec)

8. Indicatore supporto

A sinistra viene visualizzato il simbolo  se la scheda di memoria è protetta da scrittura.

9. Indicatore dati temporali

I dati temporali sono visualizzati quando Display On/Off >Timecode nel menu LCD/VF è impostato su On e viene premuto il pulsante DISPLAY.







10. Indicatore nome clip

11. Icona assistenza visualizzazione gamma

12. Indicatore di livello audio

13. Indicatore gamma

Icone di indicazione della connessione di rete

| Modalità di rete | Stato della connessione | Icona |
|---------------------------|---|---|
| Modalità punto di accesso | In operazione come punto di accesso |  |
| | Errore nel funzionamento come punto di accesso |  |
| Modalità Station | Wi-Fi connesso |  |
| | Intensità del segnale Wi-Fi (4 livelli) |  |
| | Wi-Fi disconnesso (incl. durante installazione) |  |
| | Errore di connessione Wi-Fi |  |

Schermate di stato

La schermata di stato consente di controllare le impostazioni e lo stato del camcorder.

Utilizzo della schermata di stato

Per visualizzare la schermata di stato:

- Premere il pulsante STATUS CHECK.

Per cambiare schermata di stato:

- Ruotare la manopola SEL/SET o premere il pulsante .

Per nascondere la schermata di stato:

- Premere il pulsante STATUS CHECK.

Schermata Camera Status

Visualizza la qualità dell'immagine, le impostazioni di zoom e lo stato.

| | |
|-----------------|--|
| White Switch | Valore di regolazione del bilanciamento del bianco della memoria B |
| White Switch<A> | Valore di regolazione del bilanciamento del bianco della memoria A |
| White Switch<P> | Impostazione Preset White |
| ND<Preset> | Impostazione da Preset1 a 3 per ND Filter |
| Zebra1 | Impostazione e livello Zebra1 On/Off |

| | |
|-------------------|--|
| Zebra2 | Impostazione e livello Zebra2 On/Off |
| Gamma | Categoria e curva Gamma |
| Gain Switch | Impostazione Gain<L>, Gain<M>, Gain<H> |
| Handle Zoom Speed | Impostazione Handle Zoom |
| Scene File | File di scena corrente e ID file |

Schermata Audio Status

Visualizza le impostazioni di ingresso, l'indicatore di livello audio e le impostazioni del filtro di riduzione del rumore del vento per ciascun canale.

| | |
|------------------|---|
| CH1 level meter | Indicatore di livello CH1 |
| CH1 Input Source | Sorgente di ingresso CH1 |
| CH1 Ref./Sens. | Livello di riferimento ingresso CH1 |
| CH1 Wind Filter | Valore di riduzione del filtro antivento del microfono di CH1 |
| CH2 level meter | Indicatore di livello CH2 |
| CH2 Input Source | Sorgente di ingresso CH2 |
| CH2 Ref./Sens. | Livello di riferimento ingresso CH2 |
| CH2 Wind Filter | Valore di riduzione del filtro antivento del microfono di CH2 |
| CH3 level meter | Indicatore di livello CH3 |
| CH3 Input Source | Sorgente di ingresso CH3 |
| CH3 Ref./Sens. | Livello di riferimento ingresso CH3 |
| CH3 Wind Filter | Valore di riduzione del filtro antivento del microfono di CH3 |
| CH4 level meter | Indicatore di livello CH4 |
| CH4 Input Source | Sorgente di ingresso CH4 |
| CH4 Ref./Sens. | Livello di riferimento ingresso CH4 |
| CH4 Wind Filter | Valore di riduzione del filtro antivento del microfono di CH4 |
| HDMI Output CH | Impostazione combinazione canali audio di uscita HDMI. |
| Analog Output CH | Impostazione combinazione canali audio di uscita analogica. |
| Monitor CH | Impostazione di monitoraggio del canale |
| Headphone Out | Impostazione del tipo di uscita cuffie |

Schermata System Status

Visualizza le impostazioni del segnale video.

| | |
|---------------------|--|
| Frequency/Scan | Impostazioni frequenza di sistema e metodo di scansione |
| Codec | Impostazione del codec |
| Simul Rec | Stato On/Off della modalità Simul Rec su 2 slot |
| Title Prefix | Prefisso titolo nome clip |
| Picture Size | Dimensioni di immagine del formato di registrazione |
| Rec Function | Impostazioni e formato di registrazione speciale attivo |
| Clip Continuous Rec | Stato On/Off della funzione Clip Continuous Rec |
| Picture Cache Rec | Stato On/Off e impostazione della funzione Picture Cache Rec |
| Number | Suffisso numerico nome clip |
| Shooting Mode | Impostazione modalità di ripresa |
| Proxy Rec | Stato On/Off e impostazione della registrazione proxy |

Schermata Video Output Status

Visualizza le impostazioni di uscita SDI, HDMI e video.

| | |
|----------------------|---|
| SDI | Dimensioni immagine di uscita Stato Rec Control Output On/Off |
| HDMI | Dimensioni immagine di uscita Stato Rec Control Output On/Off |
| Gamma | Impostazione gamma |
| Color Gamut | Impostazione di Color Gamut |
| Gamma Display Assist | Impostazione assistenza visualizzazione gamma |

Schermata Assignable Button Status

Visualizza le funzioni assegnate ai pulsanti programmabili.

| | |
|---|---|
| 1 | Funzione assegnata al pulsante Assign 1 |
| 2 | Funzione assegnata al pulsante Assign 2 |
| 3 | Funzione assegnata al pulsante Assign 3 |
| 4 | Funzione assegnata al pulsante Assign 4 |

| | |
|---|---|
| 5 | Funzione assegnata al pulsante Assign 5 |
| 6 | Funzione assegnata al pulsante Assign 6 |
| 7 | Funzione assegnata al pulsante Assign 7 |
| 8 | Funzione assegnata al pulsante Assign 8 |

Schermata Battery Status

Visualizza informazioni sulla batteria e la sorgente di alimentazione collegata al connettore DC IN.

| | |
|-----------------------|---|
| Detected Battery | Tipo di batteria |
| Remaining | Capacità rimanente (%) |
| Charge Count | Numero di ricariche |
| Capacity | Capacità rimanente (Ah) |
| Voltage | Tensione (V) |
| Manufacture Date | Data di fabbricazione della batteria |
| Video Light Remaining | Livello di carica rimanente della batteria della luce video |
| Power Source | Sorgente di alimentazione |
| Supplied Voltage | Tensione fornita dalla sorgente di alimentazione. |

Schermata Media Status

Visualizza lo spazio rimanente, il tempo di registrazione disponibile e la vita utile stimata del supporto di registrazione (scheda di memoria A / scheda di memoria B) e UTILITY.

| | |
|---|---|
| Informazioni supporto A | Visualizza l'icona della scheda quando è inserito un supporto di registrazione nello slot A. |
| Protezione supporto A | Visualizza l'icona di blocco quando il supporto di registrazione inserito nello slot A è protetto. |
| Indicatore capacità rimanente supporto A | Visualizza la capacità rimanente del supporto di registrazione inserito nello slot A come percentuale su una barra. |
| Tempo di registrazione rimanente supporto A | Visualizza il tempo stimato di registrazione rimanente sul supporto di registrazione inserito nello slot A in minuti nelle condizioni di registrazione attuali. |

| | |
|--|--|
| Informazioni supporto B | Visualizza l'icona della scheda quando è inserito un supporto di registrazione nello slot B. |
| Protezione supporto B | Visualizza l'icona di blocco quando il supporto di registrazione inserito nello slot B è protetto. |
| Indicatore capacità rimanente supporto B | Visualizza la capacità rimanente del supporto di registrazione inserito nello slot B come percentuale su una barra. |
| Tempo di registrazione rimanente supporto B | Visualizza il tempo stimato di registrazione rimanente sul supporto di registrazione inserito nello slot B in minuti nelle condizioni di registrazione attuali. |
| Informazioni sul supporto UTILITY | Visualizza l'icona del supporto quando è inserito un supporto di memoria nello slot UTILITY SD/MS. |
| Protezione del supporto UTILITY | Visualizza l'icona di blocco quando il supporto di memoria inserito nello slot UTILITY SD/MS è protetto. |
| Indicatore capacità rimanente supporto UTILITY | Visualizza graficamente su una barra la capacità percentuale rimanente del supporto di memoria inserito nello slot UTILITY SD/MS. |
| Capacità rimanente supporto UTILITY | Visualizza una stima in minuti del tempo di registrazione rimanente sul supporto di registrazione inserito nello slot UTILITY SD/MS. In alternativa, visualizza la capacità rimanente in GB. |

Schermata Rec Button Settings Status

Visualizza lo stato di impostazione del pulsante di registrazione e del pulsante di registrazione della maniglia.

| | |
|-------------------|--|
| Rec Button | Visualizza lo slot di registrazione utilizzato dal pulsante di registrazione. |
| Handle Rec Button | Visualizza lo slot di registrazione utilizzato dal pulsante di registrazione della maniglia. |

Schermata GPS Status

Visualizza informazioni sullo stato e sul posizionamento GPS.

| | |
|---------------------------|--|
| GPS | Stato posizionamento segnale GPS |
| Dilution of Precision | Informazioni sulla precisione di posizione |
| Latitude | Informazioni sulla latitudine |
| Longitude | Informazioni sulla longitudine |
| Altitude | Informazioni sull'altitudine |
| Positioning date and time | Posizionamento data e ora time |
| Current date and time | Data e ora correnti |
| Time Zone | Impostazione fuso orario |

Schermata Network Status

Visualizza lo stato di connessione della connessione di rete.

| | |
|--------------|---|
| Wireless LAN | Impostazioni e stato della connessione wireless |
|--------------|---|

Impostazioni Wireless LAN

| Visualizzazione Setting | Visualizzazione Status | Descrizione |
|-------------------------|------------------------|--|
| Off | --- | L'impostazione della LAN wireless è Off. |
| Access Point Mode | Non Active | Non operante come punto di accesso. Appare in caso di guasto del chip Wi-Fi. |
| | Active | In operazione come punto di accesso. |

| Visualizza- zione Setting | Visualizza- zione Status | Descrizione |
|--------------------------------------|-------------------------------------|--|
| Station Mode | Non Active | Non operante in modalità Station. Appare in caso di guasto del chip Wi-Fi. |
| | Searching | Tentativo di connessione in corso all'ultima rete connessa (punto di accesso). |
| | Disconnected | Non connesso a nessuna rete (punto di accesso). Appare anche se l'indirizzo IP non è stato assegnato tramite DHCP. |
| | <SSID> | Connesso a rete <SSID> (punto di accesso). |

Alimentazione

È possibile alimentare il camcorder con un pacco batteria o da una presa elettrica di rete tramite un adattatore CA.

Se è collegato un adattatore CA, l'adattatore CA ha la priorità, anche se è montato un pacco batteria.

Per sicurezza, utilizzare esclusivamente i seguenti pacchi batterie e adattatori CA Sony.

Pacchi batteria agli ioni di litio

BP-U30 (in dotazione)

BP-U60

BP-U60T

BP-U90

Adattatori CA/Caricabatteria

BC-U1A (in dotazione)

BC-U2A

AVVERTENZA

Non conservare i pacchi batteria in luoghi esposti alla luce solare diretta o a fiamme libere, oppure in cui siano presenti elevate temperature.

Nota

- Per l'alimentazione da una presa di corrente, utilizzare l'adattatore CA fornito.

Utilizzo di un pacco batteria

Per montare un pacco batteria, inserirlo fino in fondo nell'apposita sede (*pagina 8*), quindi spingerlo verso il basso per bloccarlo in posizione.







Per rimuovere un pacco batteria, premere e mantenere premuto il pulsante BATT RELEASE (*pagina 8*), farlo scorrere verso l'alto e quindi estrarlo dalla sede.

Note

- Prima dell'uso, caricare la batteria con il caricabatterie BC-U1A (in dotazione) o BC-U2A.
- Se la batteria viene ricaricata immediatamente dopo l'uso mentre è ancora calda, è possibile che non si ricarichi completamente.
- La batteria ad alta capacità BP-U90 è voluminosa e sporge dal camcorder quando è montata. La batteria BP-U90 è consigliabile quando si utilizza il camcorder montato su un treppiede per periodi di registrazione prolungati.

Controllo della capacità rimanente

Mentre è in corso la registrazione o la riproduzione con alimentazione a batteria, sullo schermo LCD o mirino viene visualizzata un'icona che mostra il livello di carica della batteria attuale e il tempo di utilizzo rimanente (*pagina 11*).

| Icona | Capacità residua |
|---|------------------|
|  | Da 100% a 91% |
|  | Da 90% a 71% |
|  | Da 70% a 51% |
|  | Da 50% a 31% |
|  | Da 30% a 11% |
|  | Da 10% a 0% |

La videocamera indica il tempo di utilizzo rimanente in minuti calcolando il tempo disponibile della batteria qualora le operazioni proseguano al tasso di consumo energetico attuale.

Se il livello di carica della batteria diventa insufficiente

Se il livello di carica rimanente della batteria scende al di sotto di un determinato valore durante l'utilizzo (stato Low Battery), viene visualizzato il messaggio di batteria prossima all'esaurimento, l'indicatore di registrazione/tally comincia a lampeggiare e viene emesso un segnale acustico.

Se il livello di carica rimanente si abbassa oltre, fino a raggiungere un livello al quale è impossibile continuare l'utilizzo dell'apparecchio (stato Battery Empty), viene visualizzato il messaggio di batteria esaurita.

Sostituire il pacco batteria esaurito con uno carico.

Modifica dei livelli di avviso

Per impostazione predefinita, il livello Low Battery è impostato al 10% della carica completa della batteria, mentre il livello Battery Empty è impostato sul 3%. È possibile modificare le

percentuali dei livelli di avviso con l'opzione Battery Alarm (pagina 101) del menu System.

Utilizzo dell'alimentazione CA

Collegando il camcorder a una presa di corrente elettrica, è possibile utilizzarlo senza doversi preoccupare di ricaricare il pacco batteria.

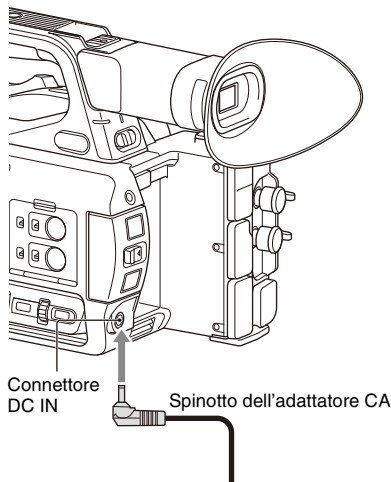

- 1 Collegare il cavo di alimentazione all'adattatore CA.
- 2 Collegare l'adattatore CA al connettore DC IN del camcorder.
- 3 Collegare il cavo di alimentazione alla presa elettrica a parete.

Adattatori CA

- Non collegare e utilizzare un adattatore CA in spazi ristretti, ad esempio fra una parete e un mobile.
- In caso di problemi durante l'uso, estrarre immediatamente la spina dalla presa elettrica.
- Non cortocircuitare lo spinotto dell'adattatore CA con oggetti metallici. Questo ne causerebbe il guasto.
- Non è possibile ricaricare il camcorder collegandolo all'adattatore CA.

Accensione e spegnimento del camcorder

Per accendere il camcorder, spostare il selettore ON/STANDBY (pagina 8) sulla posizione ON (I). Per spegnere il camcorder, spostare il selettore ON/STANDBY sulla posizione STANDBY (⏻).

Note

- Mentre il selettore ON/STANDBY si trova sulla posizione STANDBY, l'apparecchio continua ad assorbire una certa quantità di corrente elettrica. Rimuovere sempre la batteria se si prevede di non utilizzare il camcorder per un periodo di tempo prolungato.
- Prima di rimuovere la batteria o scollegare l'alimentazione DC IN, spostare l'interruttore alimentazione sulla posizione STANDBY ed attendere che la spia di alimentazione si spenga. Se viene interrotta l'alimentazione mentre l'interruttore si trova ancora nella posizione ON, si potrebbero verificare guasti al camcorder o alle schede di memoria.

Impostazione dell'orologio

Alla prima accensione del camcorder dopo l'acquisto o dopo lo scaricamento completo della batteria di backup, sullo schermo LCD e sullo schermo del mirino viene visualizzata la schermata di impostazione iniziale. Impostare la data e l'ora dell'orologio interno in questa schermata.

Time Zone

Il valore indica la differenza di orario rispetto all'UTC (Coordinated Universal Time). Impostare questo valore secondo il caso.

Impostazione di data e ora

Spostare il cursore utilizzando il pulsante $\blacktriangle/\blacktriangledown/\blacktriangleleft/\blacktriangleright$ (pagina 8) o la manopola SEL/SET (pagina 9), quindi premere il pulsante SET o la manopola SEL/SET per impostare ciascun valore.

Al termine, spostare il cursore su [Finish] e premere il pulsante SET o la manopola SEL/SET per chiudere la schermata delle impostazioni e concludere la regolazione dell'orologio.

In seguito, dopo la chiusura della schermata di impostazione, è possibile modificare data, ora e fuso orario servendosi dell'opzione Clock Set (pagina 101) del menu System.

Note

- Se le impostazioni di data e ora sono andate perse perché la batteria di backup si è scaricata completamente a seguito di un lungo periodo di tempo in cui il camcorder è rimasto senza alimentazione (senza pacco batteria o alimentazione DC IN), verrà nuovamente visualizzata la schermata delle impostazioni iniziali quando si riaccende nuovamente il camcorder.
- Mentre è visualizzata la schermata delle impostazioni iniziali non è possibile eseguire alcuna operazione (ad eccezione dello spegnimento) fino a quando non si siano completate tutte le impostazioni di questa schermata.
- Se il camcorder non viene utilizzato per circa 3 mesi, la batteria ricaricabile incorporata si scarica e le impostazioni relative a data e ora scompaiono dalla memoria. In tal caso, caricare la batteria ricaricabile, quindi reimpostare la data e l'ora (pagina 106).

Montaggio degli accessori

Montaggio del paraluce

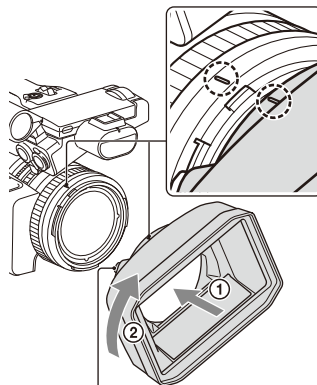

Pulsante PUSH (sblocco paraluce)

Allineare i simboli sul paraluce ai simboli sulla videocamera, quindi ruotare il paraluce nella direzione della freccia ② fino a bloccarlo.

Rimozione del paraluce

Ruotare il paraluce nella direzione opposta alla freccia nella figura mantenendo premuto il pulsante PUSH (sblocco paraluce).

Nota

- Rimuovere sempre il paraluce prima di montare o rimuovere un filtro di protezione o un filtro polarizzato da $\varnothing 82$ mm.

Montaggio dell'oculare grande

Allargare leggermente l'oculare e inserirlo nell'apposita scanalatura sul mirino.

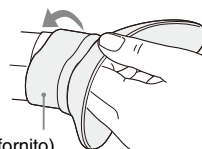

Oculare grande (fornito)

Regolazione degli schermi

Regolazione dello schermo LCD

Aprire lo schermo LCD di 180 gradi (①), quindi ruotarlo all'angolazione più adatta alla registrazione o alla riproduzione (②).

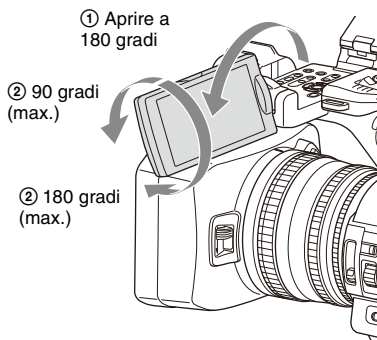

È possibile orientare il mirino in modo che sia rivolto verso il soggetto. Le immagini sullo schermo LCD vengono visualizzate come immagini speculari, ma sono registrate come immagini normali.

Regolazione della retroilluminazione

Utilizzare il pulsante LCD BRIGHT (pagina 10) per regolare l'intensità della retroilluminazione.

Regolazione della luminosità

Regolare la luminosità utilizzando LCD Setting > Brightness (pagina 88) nel menu LCD/VF. Le modifiche alla luminosità dello schermo non hanno effetto sulla luminosità delle immagini registrate.

Regolazione del mirino

Per utilizzare il mirino, avvicinare l'occhio al mirino con lo schermo LCD chiuso. Se la visione attraverso il mirino non è chiara, regolarla utilizzando la rotella di regolazione diottrica situata sotto al mirino stesso.

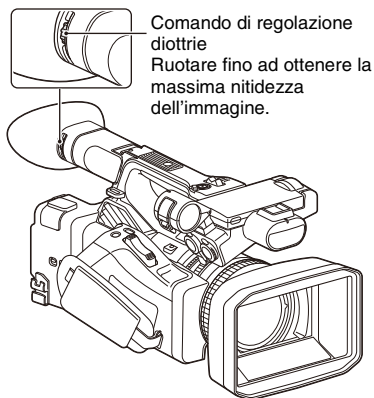

Regolazione della luminosità

Regolare la luminosità utilizzando VF Setting > Brightness (pagina 88) nel menu LCD/VF.

Regolazione della luminosità dello schermo LCD o del mirino mediante un pulsante programmabile

Dopo aver assegnato la funzione LCD/VF Adjust ad un pulsante programmabile (pagina 38), è possibile visualizzare una barra di livello per regolare la luminosità dello schermo LCD o del mirino premendo tale pulsante.

- 1 Premere il pulsante programmabile a cui è stata assegnata la funzione LCD/VF Adjust per visualizzare la barra di livello che consente la regolazione della luminosità.**

Ad ogni pressione del pulsante, lo schermo visualizza in sequenza la barra di livello per lo schermo LCD → la barra di livello per il mirino → nessuna barra di livello.

- 2 Regolare il livello utilizzando il pulsante ▲/▼/◀/▶ o la manopola SEL/SET, quindi premere il pulsante SET o la manopola SEL/SET.**

La barra di livello scompare.

Per nascondere la barra di livello, premere il pulsante a cui è assegnata la funzione LCD/VF

VF Adjust ed attendere 3 secondi senza eseguire nessuna operazione.

Utilizzo delle schede di memoria

Questo camcorder registra audio e video su schede di memoria (in vendita separatamente) inserite negli appositi slot.

Informazioni sulle schede di memoria

Schede di memoria supportate

Sono supportate le seguenti schede di memoria

Per informazioni dettagliate sui supporti di registrazione e sui formati compatibili, vedere pagina 109.

Schede di memoria SDXC (Class 10)

Inserimento delle schede di memoria

- 1 Aprire il coperchio del vano con gli slot per schede.**
- 2 Inserire la scheda di memoria con l'etichetta rivolta a destra.**

La spia di accesso (*pagina 9*) si accende in rosso, poi diventa verde non appena la scheda di memoria è pronta per l'uso.
- 3 Chiudere il coperchio.**

Nota

- La scheda di memoria, lo slot e i dati di immagine contenuti sulla scheda potrebbero subire danni se la scheda venisse forzata nello slot con l'orientamento errato.

Rimozione di una scheda di memoria

- 1 Aprire il coperchio del vano degli slot per schede ed esercitare una leggera pressione sulla scheda da rimuovere.**

La scheda di memoria viene parzialmente espulsa.

Durante la registrazione, questo arresta la registrazione.

2 Rimuovere la scheda di memoria.

Note

- Se il camcorder viene spento o la scheda viene rimossa durante l'accesso alla scheda, non è possibile garantire l'integrità dei dati contenuti sulla scheda. Tutti i dati registrati sulla scheda potrebbero essere danneggiati. Assicurarsi sempre che l'indicatore di accesso sia illuminato con luce verde o sia spento prima di spegnere il camcorder o rimuovere la scheda di memoria.
- Le schede di memoria appena estratte dal camcorder dopo la registrazione potrebbero essere calde. Questo non indica la presenza di guasti.

Passaggio da una scheda di memoria all'altra

Se sono presenti schede di memoria in entrambi gli slot A e B, è possibile passare da una all'altra per la registrazione premendo il pulsante SLOT SELECT (pagina 9).

Se una scheda si riempie durante la registrazione, il camcorder passa automaticamente all'altra scheda.

Nota

- Il pulsante SLOT SELECT è disabilitato durante la riproduzione. Non è possibile passare da una scheda all'altra premendo il pulsante. Il pulsante è abilitato mentre è visualizzata la schermata delle miniature (pagina 57).

Formattazione (inizializzazione) di una scheda di memoria

Le schede di memoria devono essere formattate prima di poter essere utilizzate sul camcorder. È consigliabile che le schede di memoria da utilizzare con questo camcorder siano formattate con la funzione di formattazione del camcorder stesso.

Qualora venga visualizzato un messaggio all'inserimento della scheda di memoria nel camcorder, formattare la scheda.

Se viene inserita una scheda di memoria formattata in un formato non compatibile con questo camcorder, verrà visualizzato il messaggio "Unsupported File System" sullo schermo LCD o sul mirino.

Formattare la scheda come descritto di seguito.

Per eseguire la formattazione

Utilizzando Format Media (pagina 95) nel menu Media, specificare Media(A) (slot A) o Media(B) (slot B), quindi selezionare Execute.

Durante la formattazione è visualizzato un messaggio e l'indicatore di accesso si illumina di rosso.

Al termine della formattazione viene visualizzato un messaggio di conferma.

Nota

- La formattazione di una scheda di memoria elimina tutti i dati che contiene, compresi eventuali video protetti. I dati non possono essere recuperati.

Utilizzo su un altro dispositivo di supporti di memoria formattati con questo camcorder

Effettuare un backup del supporto, quindi formattarlo utilizzando l'altro dispositivo.

Controllo del tempo di registrazione rimanente

Durante la registrazione (o lo standby di registrazione), è possibile verificare lo spazio rimanente sulle schede di memoria inserite nei loro slot facendo riferimento all'indicazione di stato e spazio rimanente sui supporti negli slot A/B visualizzata sullo schermo LCD o sul mirino (pagina 11).

Il tempo di registrazione rimanente è calcolato sulla base della capacità rimanente della scheda di ciascuno slot e del formato video corrente (bit rate di registrazione) ed è indicato in minuti.

Nota

- Se la scheda di memoria è protetta da scrittura viene visualizzata l'icona .

Sostituzione di una scheda di memoria

- Se il tempo complessivo disponibile sulle due schede è inferiore a 5 minuti, l'utente viene avvertito dal messaggio di avviso "Media Near Full", dalla spia di registrazione/controllo lampeggiante e da un segnale acustico nelle cuffie.

Sostituire con una scheda con spazio libero sufficiente.

- Se si prosegue la registrazione fin quando il tempo totale rimanente non corrisponde a zero,

il messaggio diventa “Media Full” e la registrazione si interrompe.

Nota

- Ciascuna scheda di memoria consente di registrare fino a circa 600 clip. Se il numero di clip registrati raggiunge il valore massimo consentito, viene visualizzata l’indicazione che il numero massimo consentito è stato raggiunto.

Ripristino di una scheda di memoria

Qualora si verifichi un errore su una scheda di memoria, la scheda dovrà essere ripristinata prima di poter essere nuovamente utilizzata. Se si inserisce una scheda di memoria che deve essere ripristinata, lo schermo LCD o del mirino visualizza un messaggio che chiede di confermare il ripristino.

Ripristino di una scheda di memoria

Selezionare *Execute* utilizzando il pulsante $\blacktriangle/\blacktriangleright/\blacktriangleleft/\blacktriangleleft$ o la manopola SEL/SET, quindi premere il pulsante SET o la manopola SEL/SET.

Durante la formattazione sono visualizzati un messaggio e l’indicatore di avanzamento dell’operazione (%). L’indicatore di accesso è inoltre illuminato con luce rossa.

Al termine del ripristino viene visualizzato un messaggio di conferma.

Se il ripristino non riesce

- Non è possibile ripristinare schede di memoria protette contro la scrittura o che contengono errori di memoria. In tal caso viene visualizzato un messaggio di avviso. Seguendo le istruzioni del messaggio, rimuovere la protezione o sostituire la scheda.
- Le schede di memoria che contengono errori di memoria potrebbero diventare nuovamente utilizzabili se riformattate.
- In alcuni casi, potranno essere ripristinati solo alcuni clip e non altri. I clip ripristinati possono essere riprodotti normalmente.
- Se continua ad apparire il messaggio “Could not Restore Some Clips” anche dopo ripetuti tentativi di ripristino, potrebbe essere possibile ripristinare la scheda di memoria utilizzando la procedura descritta di seguito.

- 1 Utilizzare la funzione di copia (*pagina 61*) del camcorder per copiare i clip desiderati su un’altra scheda di memoria.
- 2 Formattare la scheda di memoria inutilizzabile con il camcorder.
- 3 Copiare di nuovo i clip desiderati sulla scheda di memoria appena formattata.

Note

- Per il ripristino dei supporti, utilizzare sempre lo stesso camcorder utilizzato per registrarli. Questo camcorder non consente di ripristinare supporti registrati con apparecchi diversi o con camcorder di versione diversa (anche se dello stesso modello).
- I clip di durata inferiore a 1 minuto potrebbero non essere ripristinabili.

Ripresa

Di seguito si descrive la procedura per eseguire una semplice ripresa di base.

- 1 Montare i dispositivi necessari e controllare che l'alimentazione sia presente.**
- 2 Inserire la scheda o le schede di memoria.**
Se vengono inserite due schede di memoria negli slot A e B, la registrazione continua passando automaticamente alla seconda scheda quando lo spazio sulla prima si esaurisce.
- 3 Spostare il selettore ON/STANDBY sulla posizione ON.**
Sullo schermo LCD/mirino viene visualizzata la schermata di registrazione.
- 4 Premere il pulsante di registrazione sulla maniglia o sull'impugnatura (pagina 8).**
La spia di registrazione/tally si accende e la registrazione ha inizio.
- 5 Per arrestare la registrazione premere nuovamente il pulsante di registrazione.**
La registrazione si arresta e il camcorder entra in modalità STBY (standby).

Ripresa (modalità Full Auto)

**Premere il pulsante FULL AUTO.
L'indicatore del pulsante si illumina.**

La modalità Full Auto è impostata su On, Auto Exposure (pagina 77) è attivata, e Auto ND Filter, Auto Iris, AGC (Auto Gain Control), Auto Shutter e ATW (Auto Tracing White balance) sono impostati su On. Quindi, la luminosità e il bilanciamento del bianco vengono regolati automaticamente.

Per la regolazione manuale, disattivare la modalità Full Auto.

Registrazione continua sulle schede di memoria (Relay Rec)

Quando sono presenti schede di memoria in entrambi gli slot A e B, la registrazione passa automaticamente alla seconda scheda di memoria poco prima che la capacità rimanente sulla prima scheda si esaurisca.

È possibile eseguire registrazioni continuate ininterrottamente sostituendo ogni volta la scheda di memoria piena con una nuova.

Note

- Non espellere una scheda di memoria mentre è in corso la registrazione su di essa. Rimuovere esclusivamente la scheda di memoria nello slot la cui spia di accesso è spenta durante la registrazione.
- Se nell'altro slot viene caricata una scheda di memoria registrabile quando il tempo rimanente sulla scheda di memoria di registrazione è inferiore a 1 minuto, viene visualizzato il messaggio "Will Switch Slots Soon". Il messaggio scompare dopo il passaggio all'altro slot.
- La funzione Relay Recording potrebbe non essere utilizzabile se si avvia la registrazione quando il tempo rimanente sulla scheda di memoria è inferiore a 1 minuto. Per eseguire correttamente la registrazione in modalità Relay Recording, assicurarsi che il tempo rimanente sulla scheda di memoria sia superiore a 1 minuto.
- I video creati con la funzione di registrazione relay del camcorder non possono essere riprodotti senza interruzione sul camcorder.
- Per unire insieme video creato con la funzione di registrazione relay del camcorder, utilizzare il software Content Browser.

Informazioni sui clip

Clip (dati di registrazione)

Quando si arresta la registrazione, il video, l'audio e i dati accessori dall'inizio alla fine della registrazione vengono salvati sulla scheda di memoria come un unico clip.

Nome dei clip

Ad ogni clip registrato dal camcorder viene assegnato automaticamente un nome utilizzando la modalità di assegnazione del nome impostata tramite la voce Clip Naming (pagina 96) del menu Media.

Durata massima dei clip

La durata massima di un clip varia a seconda del formato di registrazione.

La durata massima di una registrazione continua è identica alla durata massima di un clip. Se il tempo di registrazione del clip supera la lunghezza massima consentita, viene creato automaticamente un nuovo clip e la registrazione continua. Il nuovo clip apparirà sulla schermata delle miniature come un clip separato.

Per informazioni dettagliate sul tempo massimo di registrazione di ciascun clip per ciascun formato di registrazione, vedere "Tempo di registrazione massimo per un clip" (pagina 110).

Eliminazione di clip

Per eliminare l'ultimo clip registrato, utilizzare la funzione Last Clip Delete (pagina 100). Per eliminare solo certi clip specificati, oppure tutti i clip insieme, eseguire l'operazione dalla schermata delle miniature (pagina 62).

Regolazione dello zoom

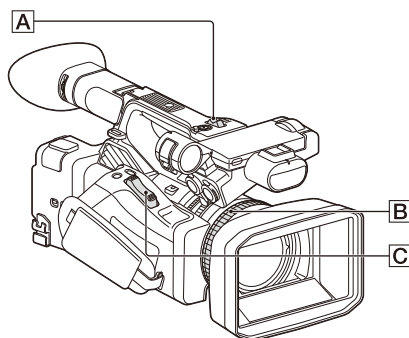

Utilizzo della levetta dello zoom elettrico

Eseguire lo zoom premendo la levetta dello zoom elettrico **C**.

Premere leggermente la levetta dello zoom elettrico **C** per eseguire uno zoom lento.

Premela a fondo per uno zoom più rapido.

Ampio angolo di visuale: grandangolo

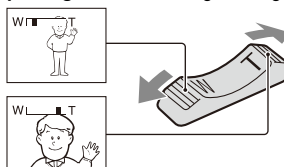

Ripresa ravvicinata: teleobiettivo

- La distanza minima di messa a fuoco fra il camcorder e il soggetto è circa 1 cm per il grandangolo e circa 80 cm per il teleobiettivo.
- In certe posizioni di zoom, potrebbe non essere possibile mettere a fuoco soggetti che si trovano a una distanza inferiore a 80 cm.
- Mantenere il dito sulla levetta dello zoom elettrico **C**. Allontanando il dito dalla levetta dello zoom elettrico **C**, potrebbe essere registrato anche il rumore prodotto dalla levetta stessa

Utilizzo della levetta dello zoom della maniglia

1. Impostare la velocità di azionamento dello zoom della maniglia su "Low", "High" o "Variable" mediante Handle Zoom (pagina 78) >Setting nel menu Camera.

- Se impostata su “Variable”, la velocità di azionamento dello zoom varia in base alla pressione applicata alla levetta.
- Se impostata su “Low” o “High”, la velocità dello zoom rimane costante, indipendentemente dalla pressione applicata alla levetta. È possibile impostare la velocità su “Low” o “High” utilizzando Handle Zoom nel menu Camera.
- Assegnando la funzione Handle Zoom >Setting a un pulsante programmabile (pagina 38), è possibile scegliere la velocità di azionamento dello zoom della maniglia premendo ripetutamente tale pulsante.

2. Premere la levetta di zoom della maniglia **A** per eseguire lo zoom avanti o indietro.

Nota

- Il funzionamento della levetta dello zoom della maniglia **A** può essere disabilitato, impostando la relativa velocità di azionamento su OFF.

Utilizzo della ghiera dello zoom

Eseguire lo zoom ruotando la ghiera dello zoom **B**.

La velocità di zoom dipende dalla velocità di rotazione della ghiera dello zoom **B**. È inoltre possibile effettuare una regolazione precisa.

Regolazione della messa a fuoco

Consigli per la messa a fuoco

- Spostare la levetta dello zoom elettrico verso T (teleobiettivo) e regolare la messa a fuoco, quindi spostarla verso W (grandangolo) per regolare lo zoom per la registrazione.
- Per registrare un'immagine ravvicinata di un soggetto, spostare la levetta dello zoom elettrico verso W (grandangolo) per ingrandire completamente l'immagine, quindi regolare la messa a fuoco.

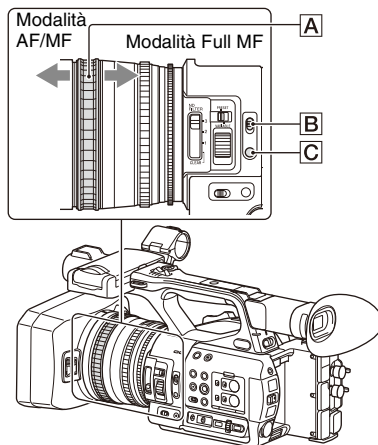

Regolazione in modalità Full MF

Per attivare la modalità Full MF di regolazione completamente manuale della messa a fuoco, spostare la ghiera di messa a fuoco **A** indietro, verso il corpo del camcorder.

Ruotare quindi la ghiera per regolare la messa a fuoco osservando l'immagine visualizzata sullo schermo LCD o sul mirino.

Sulla ghiera di messa a fuoco sono riportati indicatori di distanza, utili per la messa a fuoco in modalità Full MF. La distanza di messa a fuoco dell'immagine corrisponde alle posizioni degli indicatori di distanza.

Note

- Non forzare la rotazione della ghiera di messa a fuoco all'arresto, una volta raggiunta l'estremità del campo di rotazione consentito.
- Nella modalità Full MF, le funzioni di messa a fuoco automatica Auto Focus e Push Auto Focus non sono utilizzabili.
- La modalità Macro è impostata su Off indipendentemente dall'impostazione di Focus Macro nel menu Camera.

Regolazione in modalità MF

La modalità MF (messa a fuoco manuale) consente di utilizzare anche la messa a fuoco automatica se desiderato.

Spostare in avanti la ghiera di messa a fuoco **A** (verso il paraluce) e spostare il selettore FOCUS **B** su MANUAL.

Messa a fuoco automatica temporanea (Push Auto Focus)

In modalità MF, è possibile attivare la modalità di messa a fuoco automatica premendo il pulsante FOCUS PUSH AUTO/HOLD **[C]** dell'obiettivo o premendo il pulsante programmabile (*pagina 38*) a cui è assegnata la funzione Push AF/Push MF. La messa a fuoco ritorna alla modalità manuale non appena si rilascia il pulsante. Questa funzione è utile per spostare la messa a fuoco da un soggetto a un altro mentre è attiva la modalità di messa a fuoco manuale.

Regolazione in modalità AF

In modalità AF (auto focus), la messa a fuoco viene regolata automaticamente. Spostare in avanti la ghiera di messa a fuoco **[A]** e spostare il selettore FOCUS **[B]** su AUTO.

Messa a fuoco manuale temporanea (Push Manual Focus)

In modalità AF, è possibile attivare la modalità di messa a fuoco manuale premendo il pulsante FOCUS PUSH AUTO/HOLD dell'obiettivo o premendo il pulsante programmabile (*pagina 38*) a cui è assegnata la funzione Push AF/Push MF. La messa a fuoco ritorna alla modalità automatica non appena si rilascia il pulsante.

Uso della modalità Macro

Nelle modalità MF o AF, impostare Focus (*pagina 75*) >Focus Macro nel menu Camera su On oppure premere un pulsante programmabile a cui è assegnata la funzione Focus Macro (*pagina 38*) per attivare la modalità macro che consente la messa a fuoco nella zona macro. La modalità macro non è disponibile in modalità Full MF.

Messa a fuoco usando la visualizzazione ingrandita (Focus Magnifier)

Premendo un pulsante programmabile (*pagina 38*) a cui è assegnata la funzione Focus Magnifier, viene visualizzata la schermata di ingrandimento della messa a fuoco che mostra ingrandita la porzione centrale dell'immagine. Con il formato di registrazione QFHD, ad ogni pressione del pulsante l'ingrandimento passa da 4x a 8x e viceversa. È possibile spostare la porzione ingrandita utilizzando il pulsante **↕/↔/↔/↕**.

Nei formati di registrazione diversi da QFHD, il centro dello schermo è visualizzato ad un ingrandimento di 2x.

Premere nuovamente il pulsante per tornare alla schermata normale.

Questa funzione è utile per controllare la messa a fuoco.

Nota

- Anche se l'immagine appare ingrandita sullo schermo, l'immagine registrata non è ingrandita.

Monitoraggio dell'audio durante le riprese

Collegando cuffie all'apposito jack (mini jack stereo) (*pagina 9*) è possibile monitorare l'audio durante la registrazione.

Nota

- Durante la ripresa (registrazione o standby di registrazione), lo speaker incorporato è disattivato.

Regolazione del volume dell'audio di monitoraggio

Utilizzare i pulsanti VOLUME (*pagina 10*).

Scelta del canale di monitoraggio audio

Selezionare il canale utilizzando Audio Output (*pagina 86*) nel menu Audio.

Modifica delle impostazioni di base

È possibile modificare le impostazioni in base all'applicazione o alle condizioni di registrazione.

Formato video

I formati disponibili e selezionabili variano a seconda delle impostazioni della frequenza di sistema e del codec.

Selezione della frequenza di sistema

Selezionare utilizzando Rec Format (pagina 99) >Frequency nel menu System.

Il camcorder si riavvia automaticamente dopo la selezione.

Nota

- Non è possibile cambiare la frequenza di sistema durante la registrazione o la riproduzione.

Selezione del codec

Selezionare utilizzando Rec Format (pagina 99) >Codec nel menu System.

Nota

- Non è possibile cambiare il codec durante la registrazione o la riproduzione.

Selezione del formato

Selezionare utilizzando Rec Format (pagina 99) >Video Format nel menu System.

Il segnale fornito in uscita dai connettori SDI OUT e HDMI OUT sarà nel formato selezionato con questo menu.

Nota

- Non è possibile cambiare il formato durante la registrazione o la riproduzione.

Regolazione della luminosità

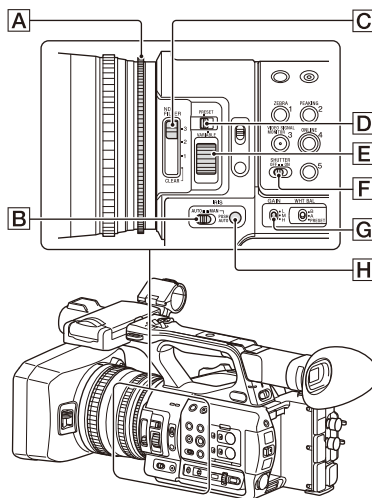

È possibile regolare la luminosità variando opportunamente i valori di diaframma, guadagno, velocità dell'otturatore, nonché regolando il livello di luce mediante i filtri ND.

Ripresa con diaframma automatico

Quando la modalità Full Auto (pagina 24) è On il diaframma viene impostato sulla modalità Auto.

Quando la modalità Full Auto è Off

Spostare il selettore IRIS [B] su AUTO. Viene impostata la modalità Auto.

L'impostazione di regolazione applicata quando il selettore del diaframma AUTO/MANUAL si trova sulla posizione MANUAL può essere configurata anche mediante Direct Menu (pagina 35).

Ripresa con diaframma manuale

In modalità Full Auto Off, spostare il selettore IRIS [B] su MANUAL. Viene impostata la modalità Manual. Regolare l'apertura ruotando la ghiera del diaframma [A].

L'impostazione di regolazione applicata quando il selettore del diaframma AUTO/MANUAL si trova sulla posizione MANUAL può essere configurata anche mediante Direct Menu (pagina 35).

Attivazione temporanea della funzione di diaframma automatico

Nella modalità di diaframma manuale, premere il pulsante IRIS PUSH AUTO [H] per attivare la funzione di diaframma automatico One-push. Il diaframma automatico rimane attivo finché rimane premuto il pulsante. Rilasciare il pulsante per tornare alla modalità di diaframma manuale.

Ripresa in modalità di guadagno automatico (AGC)

Quando la modalità Full Auto (pagina 24) è On

Viene abilitata automaticamente la modalità AGC (Auto Gain Control).

Quando la modalità Full Auto è Off

Impostare Auto Exposure >AGC (pagina 77) nel menu Camera su On per attivare la modalità AGC.

È possibile attivare e disattivare AGC anche mediante Direct Menu (pagina 35).

Ripresa con guadagno fisso

1. Impostare la modalità Full Auto su Off.
2. Quando il guadagno è regolato automaticamente, impostare Auto Exposure >AGC (pagina 77) nel menu Camera su Off. L'indicazione "AGC" scompare.
3. Spostare il selettore GAIN [G] su H, M o L. Lo schermo visualizza il valore di guadagno corrispondente alla posizione in cui si trova il selettore GAIN.

I valori di guadagno delle posizioni H, M ed L possono essere impostati tramite la voce Gain (pagina 75) del menu Camera.

È possibile impostare il valore di H, M ed L anche in Direct Menu (pagina 35).

Ripresa in modalità otturatore automatico

Quando la modalità Full Auto (pagina 24) è On

L'otturatore viene impostato automaticamente sulla modalità Auto Shutter.

Quando la modalità Full Auto è Off

Impostare Auto Exposure >Auto Shutter (pagina 77) nel menu Camera su On per attivare la modalità di velocità automatica dell'otturatore.

La modalità di otturatore automatico può essere attivata anche selezionando Auto Shutter in Direct Menu e impostandola su On.

Ripresa con otturatore fisso

Quando la modalità Full Auto è Off e Auto Exposure >Auto Shutter (pagina 77) nel menu Camera è impostato su Off, spostare il selettore SHUTTER [E] sulla posizione ON per fissare l'otturatore sulla modalità e sulla velocità configurate tramite la voce Shutter (pagina 76) del menu Camera.

Impostazione nel menu Camera

Selezionare Shutter (pagina 76) nel menu Camera e scegliere la modalità e la velocità di otturatore desiderate.

Impostazione con Direct Menu

È possibile attivare o disattivare la modalità ECS (pagina 76) e impostare la velocità dell'otturatore anche con Direct Menu (pagina 35).

Regolazione del livello di luce (filtro ND)

Se la luminosità dell'ambiente di registrazione è eccessiva, è possibile ridurre la luminosità del soggetto ripreso a un valore appropriato utilizzando il selettore ND FILTER [C]. Il camcorder offre due modalità di filtro ND. È possibile scegliere la modalità desiderata utilizzando il selettore della modalità ND FILTER [D].

Modalità preset

Spostare il selettore della modalità ND FILTER [D] su PRESET, quindi spostare il selettore ND FILTER [C] sulle posizioni descritte di seguito secondo il caso.

CLEAR: Il filtro ND non viene utilizzato.

1: Densità filtro impostata mediante ND Filter >Preset1 nel menu Camera. L'impostazione predefinita è 1/4.

2: Densità filtro impostata mediante ND Filter >Preset2 nel menu Camera. L'impostazione predefinita è 1/16.

3: Densità filtro impostata mediante ND Filter >Preset3 nel menu Camera. L'impostazione predefinita è 1/64.

Modalità variabile

Spostare il selettore della modalità ND FILTER [D] su PRESET, quindi spostare il selettore ND FILTER [C] sulle posizioni descritte di seguito secondo il caso.

CLEAR: Il filtro ND non viene utilizzato.
1, 2, 3: La densità del filtro può essere impostata su qualsiasi valore compreso fra 1/4 e 1/128 utilizzando la manopola di regolazione ND **E**.
La posizione del selettore ND FILTER **B** (1/2/3) non ha effetto sulla regolazione della densità del filtro.

Filtro ND automatico

Quando il selettore di modalità ND FILTER si trova sulla posizione VARIABLE e il selettore ND FILTER è in posizione 1, 2 o 3, la densità del filtro ND può essere regolata automaticamente impostando Auto Exposure >Auto ND Filter (pagina 77) nel menu Camera su On.

È possibile anche attivare o disattivare Auto ND Filter (On/Off) mediante Direct Menu (pagina 35).

Se Auto ND Filter è disattivato (Off), è possibile selezionare la densità del filtro ND anche mediante Direct Menu.

Impostazione dell'esposizione automatica

La funzione di esposizione automatica consente di ottenere il livello appropriato di luminosità regolando opportunamente filtro ND, diaframma, guadagno ed otturatore.

Impostare la modalità di regolazione utilizzando Auto Exposure (pagina 77) >Mode nel menu Camera ed impostando il livello mediante Level. La modalità di regolazione e il livello di correzione possono essere impostati anche tramite Direct Menu (pagina 35).

Utilizzo della funzione di riduzione dello sfarfallio

Impostare Flicker Reduce (pagina 78) >Mode nel menu Camera su Auto o On, ed impostare Frequency sulla frequenza dell'alimentazione elettrica (50 Hz o 60 Hz).

Nota

- Se la frequenza di fotogrammi selezionata per la ripresa è vicina alla frequenza della rete di alimentazione elettrica, la funzione di riduzione dello sfarfallio potrebbe non essere in grado di eliminare completamente lo sfarfallio. In tal caso, utilizzare l'otturatore elettronico.

Come ottenere colori naturali (bilanciamento del bianco)

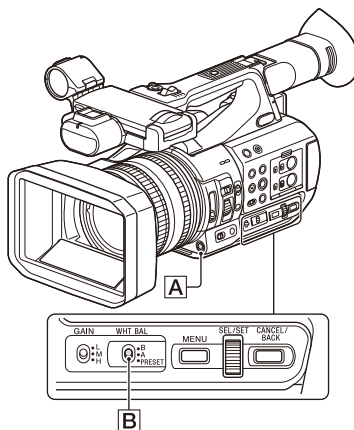

È possibile selezionare la modalità di regolazione più adatta per le condizioni di ripresa.

Modalità preset

Questa modalità regola la temperatura di colore su un valore preimpostato (valore predefinito: 3200K). Selezionare questa modalità quando manca il tempo per regolare il bilanciamento del bianco oppure per fissarne il valore sul preset impostato con White (pagina 80) >Preset White nel menu Paint.

Modalità Memory A, modalità Memory B

Questa modalità imposta il bilanciamento del bianco sul valore salvato rispettivamente nelle memorie A o B.

Premere il pulsante WB SET **A** per eseguire la regolazione automatica del bilanciamento del bianco e memorizzare il valore regolato nella memoria A o nella memoria B.

Modalità ATW (bilanciamento del bianco con Auto-Tracing)

In questa modalità la videocamera regola automaticamente il bilanciamento del bianco al valore appropriato.

Il valore di bilanciamento del bianco viene automaticamente regolato quando cambia la temperatura di colore della sorgente luminosa. È possibile selezionare la velocità di regolazione (cinque livelli) con l'opzione White Setting >ATW Speed (pagina 80) del menu Paint. È possibile "congelare" il valore di bilanciamento del bianco corrente assegnando la funzione ATW

Hold a un pulsante programmabile (*pagina 38*) e premendo tale pulsante per sospendere temporaneamente la modalità ATW.

Nota

- A seconda delle condizioni di illuminazione e del soggetto, la funzione ATW può non essere in grado di ottimizzare sempre il colore.

Esempi:

– Quando il soggetto è dominato da un unico colore, ad esempio cielo, mare, prati o fiori.

– Quando la temperatura di colore è estremamente alta o bassa.

Se non è possibile ottenere l'effetto opportuno perché la velocità di regolazione automatica ATW è insufficiente o per altri motivi, eseguire la funzione di bilanciamento automatico del bianco.

Uso del selettore

Selezionare la modalità con il selettore WHT BAL **[B]**.

B: Modalità ATW o Memoria B

A: Modalità Memoria A

PRESET: Modalità Preset

Per impostazione predefinita di fabbrica, la posizione B del selettore WHT BAL è assegnata alla modalità ATW. Se del caso, è possibile cambiare questa impostazione e selezionare invece la modalità Memory B utilizzando la voce White Setting >White Switch (*pagina 80*) del menu Paint.

Impostando il camcorder sulla modalità Full Auto (*pagina 24*) viene automaticamente attivata la modalità ATW.

Assegnando la funzione di attivazione/disattivazione ATW a un pulsante programmabile (*pagina 38*) è possibile attivare/disattivare in modo indipendente ATW quando la modalità Full Auto è disattivata.

Utilizzo di Direct Menu

Premere il pulsante DISPLAY (*pagina 10*) per visualizzare la temperatura di colore e la modalità selezionate sullo schermo (*pagina 11*).

ATW: Modalità ATW

W:A: Modalità Memoria A

W:B: Modalità Memoria B

W:P: Modalità Preset

La funzione Direct Menu (*pagina 35*) consente di selezionare la modalità di regolazione come descritto di seguito.

Con il selettore WHT BAL sulla posizione B è possibile impostare la modalità ATW e la modalità Memory B.

Con il selettore WHT BAL sulla posizione A è possibile impostare la modalità ATW e la modalità Memory A.

Con il selettore WHT BAL sulla posizione PRESET è possibile impostare la modalità ATW e la modalità Preset.

Se non è impostata la modalità ATW, Direct Menu consente di impostare la temperatura di colore.

Per cambiare la temperatura di colore in Direct Menu, selezionare l'indicatore della temperatura di colore. In modalità preset, è possibile impostare la temperatura di colore anche premendo il pulsante WB SET.

Selezione della modalità Preset con un pulsante programmabile

Assegnare Preset White Select a un pulsante programmabile (*pagina 38*). Premendo ripetutamente il pulsante, diventa quindi possibile selezionare la temperatura di colore desiderata nella sequenza 3200K, 4300K, 5600K, 6300K.

Esecuzione del bilanciamento automatico del bianco

- 1 Per salvare un valore di regolazione in memoria, selezionare la modalità Memory A o la modalità Memory B.**
- 2 Collocare un foglio o un altro oggetto bianco in una posizione con la stessa sorgente di luce e le stesse condizioni di illuminazione del soggetto, quindi zoomare sul foglio fino a riempire lo schermo di bianco.**
- 3 Regolare la luminosità.**

Regolare il diaframma come descritto in "Ripresa con diaframma manuale" (*pagina 28*).
- 4 Premere il pulsante WB SET **[A]**.**

Quando si esegue la regolazione in una delle modalità di memoria, il valore regolato viene salvato nella memoria A o B selezionata al passo 1.

Se il bilanciamento automatico del bianco viene eseguito nella modalità ATW, la regolazione del bilanciamento del bianco

torna alla modalità ATW al termine della regolazione.

Note

- La regolazione automatica del bilanciamento del bianco non può essere eseguita nella modalità Preset.
- Se la regolazione non riesce, lo schermo visualizza un messaggio di errore. Se il messaggio di errore persiste anche dopo ripetuti tentativi di impostazione del bilanciamento del bianco, rivolgersi al servizio di assistenza tecnica Sony.

Impostazione dell'audio da registrare

L'audio da registrare può essere selezionato utilizzando i connettori, i selettori e le manopole descritti di seguito.

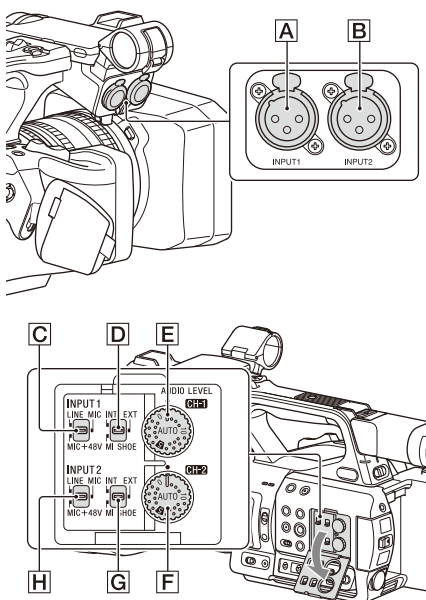

Connettori e selettori di ingresso audio esterno

Connettore AUDIO INPUT1 **A**

Connettore AUDIO INPUT2 **B**

Selettore INPUT1 **C**

Selettore INPUT2 **H**

Selettori sorgente audio

Selettore CH1 (INT/EXT/MI SHOE) **D**

Selettore CH2 (INT/EXT/MI SHOE) **G**

Selettori per l'impostazione del livello audio

Manopola AUDIO LEVEL (CH1) **E**

Manopola AUDIO LEVEL (CH2) **F**

Fare riferimento ai diagrammi a blocchi (pagina 119).

Uso del microfono interno

È possibile registrare audio anche utilizzando il microfono interno.

Registrazione su CH1, CH2

Spostare il selettore CH1 (INT/EXT/MI SHOE) **D** e il selettore CH2 (INT/EXT/MI SHOE) **G** su INT.

Registrazione su CH3, CH4

Selezionare Internal MIC con Audio Input (pagina 85) >CH3 Input Select e CH4 Input Select nel menu Audio.

Utilizzo di un dispositivo audio esterno

È possibile utilizzare mixer ed altri dispositivi audio esterni.

Registrazione su CH1, CH2

- 1 Spostare il selettore CH1 (INT/EXT/MI SHOE) **D** e il selettore CH2 (INT/EXT/MI SHOE) **G** su EXT.

Quando Audio Input >CH2 EXT Input Select nel menu Audio è impostato su INPUT2, l'audio in ingresso sul connettore AUDIO INPUT1 viene registrato su CH1 e l'audio in ingresso sul connettore AUDIO INPUT2 viene registrato su CH2.

Quando CH2 EXT Input Select è impostato su INPUT1, l'audio in ingresso sul connettore AUDIO INPUT1 viene registrato su entrambi i canali CH1 e CH2.

- 2 Spostare i selettori INPUT1 e INPUT2 (**C**/**H**) su LINE.
- 3 Collegare un dispositivo audio esterno ai connettori AUDIO INPUT1 e AUDIO INPUT2 (**A**/**B**).

Registrazione su CH3, CH4

- 1 Selezionare INPUT1 con Audio Input (pagina 85) >CH3 Input Select e INPUT2 con CH4 Input Select nel menu Audio.

Quando è selezionato INPUT1 in CH4 Input Select, l'audio in ingresso sul connettore

AUDIO INPUT1 viene registrato su entrambi i canali CH3 e CH4.

2 Eseguire i passi 2 e 3 descritti in “Registrazione su CH1, CH2”.

Utilizzo di un microfono esterno

È possibile collegare e utilizzare per la registrazione microfoni a condensatore electret o altri dispositivi.

Registrazione su CH1, CH2

1 Spostare il selettore CH1 (INT/EXT/MI SHOE) **[D]** e il selettore CH2 (INT/EXT/MI SHOE) **[G]** su EXT.

Quando Audio Input >CH2 EXT Input Select nel menu Audio è impostato su INPUT2, l'audio in ingresso sul connettore AUDIO INPUT1 viene registrato su CH1 e l'audio in ingresso sul connettore AUDIO INPUT2 viene registrato su CH2.

Quando CH2 EXT Input Select è impostato su INPUT1, l'audio in ingresso sul connettore AUDIO INPUT1 viene registrato su entrambi i canali CH1 e CH2.

2 Configurare i selettori INPUT1 e INPUT2 (**[C]/[H]**).

MIC: Per i microfoni che non richiedono alimentazione phantom.

MIC+48V: Per i microfoni che richiedono alimentazione phantom +48 V.

Note

- Se si seleziona MIC+48V, assicurarsi che il microfono connesso sia compatibile con una sorgente a +48 V per evitare di danneggiarlo. Controllare sempre prima del collegamento.
- In caso di problemi di rumore sui connettori ai quali non è connesso nessun dispositivo, impostare su LINE il selettore INPUT1 o INPUT2 secondo il caso.

3 Aprire il supporto microfono tirando l'apposita maniglietta.

4 Montare un microfono, quindi chiudere il supporto microfono per assicurare il microfono.

5 Collegare il cavo del microfono ai connettori AUDIO INPUT1 e AUDIO INPUT2 (**[A]/[B]**).

Se si utilizza un microfono stereo (due spinotti XLR), collegare lo spinotto del canale L (sinistro) al connettore AUDIO INPUT1 e lo spinotto del canale R (destra) al connettore AUDIO INPUT2.

Registrazione su CH3, CH4

1 Selezionare INPUT1 con Audio Input (pagina 85) >CH3 Input Select e INPUT2 con CH4 Input Select nel menu Audio.

Quando è selezionato INPUT1 in CH4 Input Select, l'audio in ingresso sul connettore AUDIO INPUT1 viene registrato su entrambi i canali CH3 e CH4.

2 Eseguire i passi da 2 a 5 descritti in “Registrazione su CH1, CH2”.

Utilizzo di un microfono compatibile con la slitta multi interfaccia

Registrazione su CH1, CH2

1 Spostare il selettore CH1 (INT/EXT/MI SHOE) **[D]** e il selettore CH2 (INT/EXT/MI SHOE) **[G]** su MI SHOE.

2 Collegare un microfono alla slitta multi-interfaccia.

Registrazione su CH3, CH4

1 Selezionare Shoe CH1 con Audio Input (pagina 85) >CH3 Input Select e Shoe CH2 con CH4 Input Select nel menu Audio.

2 Collegare un microfono alla slitta multi-interfaccia.

Nota

- Non è possibile collegare contemporaneamente due microfoni alle due slitte multi interfaccia anteriore e posteriore. Il microfono attivo sarà sempre il primo microfono collegato.

Regolazione del livello di registrazione audio

Per CH1, CH2

Regolazione automatica (AGC):
Spostare le manopole AUDIO LEVEL (CH1/CH2) (E/F) sulla posizione AUTO.

È possibile specificare se i livelli di CH1 e CH2 devono essere regolati automaticamente in maniera indipendente l'uno dall'altro (Mono) o insieme (Stereo) mediante Audio Input (pagina 85) >CH1&2 AGC Mode nel menu Audio.

Regolazione manuale:

Durante la ripresa o lo standby, regolare il livello di registrazione ruotando le manopole AUDIO LEVEL (CH1/CH2) (E/F) dei canali desiderati sul valore da 0 a 10 opportuno.

Per CH3, CH4

Regolazione automatica (AGC):
Impostare Audio Input (pagina 85) >CH3 Level Control/CH4 Level Control nel menu Audio su Auto.

È possibile specificare se i livelli di CH3 e CH4 devono essere regolati automaticamente in maniera indipendente l'uno dall'altro (Mono) o insieme (Stereo) mediante Audio Input (pagina 85) >CH3&4 AGC Mode nel menu Audio.

Regolazione manuale:

1 Impostare Audio Input (pagina 85) >CH3 Level Control/CH4 Level Control nel menu Audio su Manual.

2 Impostare il livello di registrazione audio mediante CH3 Input Level/CH4 Input Level.

Per ridurre il rumore del vento, impostare Audio Input >CH Wind Filter nel menu Audio su On (pagina 85).

Registrazione dell'audio nelle modalità di registrazione speciali

L'audio non viene registrato nelle modalità Interval Rec e Slow & Quick Motion.

Stabilizzazione dell'immagine

Abilitando la funzione di stabilizzazione dell'immagine (SteadyShot) è possibile evitare di registrare immagini mosse causate dal movimento della videocamera.

Impostare SteadyShot (pagina 78) >Setting nel menu Camera su Active o Standard.

Standard: Riduce il "mosso" dell'immagine dovuto al movimento dell'apparecchio.

Active: Riduce il "mosso" dell'immagine dovuto al movimento rapido dell'apparecchio, come ad esempio mentre si cammina, utilizzando una correzione più forte di quella della modalità Standard.

Off: Disattiva la funzione di stabilizzazione dell'immagine.

Assegnare la funzione SteadyShot a un pulsante programmabile (pagina 38) per poter attivare in sequenza le modalità Standard, Active e Off premendo tale pulsante.

L'impostazione corrente è visualizzata sullo schermo LCD o sul mirino.

È possibile selezionare la modalità di stabilizzazione dell'immagine Standard, Active o Off anche mediante Direct Menu (pagina 35).

Note

- La modalità Active non è disponibile nei casi descritti di seguito.
 - Quando Video Format è 3840x2160
 - Durante la registrazione Slow & Quick Motion
- Impostare SteadyShot su Off nelle riprese in cui si utilizza un treppiede per stabilità.

Dati temporali

Impostazione del codice temporale

Specificare il codice temporale da registrare con l'opzione Timecode (pagina 92) del menu TC/UB.

Impostazione dei bit utente

È possibile aggiungere all'immagine registrata un numero esadecimale a 8 cifre come bit utente. Il bit utente può essere anche impostato sull'ora corrente.

Impostare utilizzando Users Bit (pagina 92) nel menu TC/UB.

Visualizzazione dei dati temporali

Premere il pulsante DISPLAY per visualizzare i dati temporali sullo schermo (*pagina 11*).

Ad ogni pressione del pulsante DURATION/TC/U-BIT (*pagina 10*), l'indicazione passa dal codice temporale ai bit utente alla durata della registrazione.

| Visualizzazione | Descrizione |
|--------------------|--|
| TCG **:**:**:**:** | Codice temporale |
| CLK **:**:**:**:** | Codice temporale (modalità orologio) |
| UBG ** ** ** ** | Bit utente |
| DUR **:**:**:**:** | Durata dall'inizio della registrazione |

Funzioni utili

Funzione Direct Menu

È possibile controllare lo stato e modificare le impostazioni di alcune opzioni direttamente sullo schermo LCD o mirino.

La funzione Direct Menu può essere utilizzata assegnandola a un pulsante programmabile.

Possono essere configurate le impostazioni elencate di seguito.

- Modalità di messa a fuoco automatica
- SteadyShot
- ATW
- Preset White
- Color Temp <A>/Color Temp
- Scene File
- Auto ND Filter
- Valore ND Filter
- Auto Iris
- Valore Iris
- AGC
- Valore Gain (H/M/L/Turbo)
- ECS
- Auto Shutter
- Valore Shutter Speed
- Valore Shutter Angle
- Auto Exposure Mode
- Auto Exposure Level
- S&Q Frame Rate

Nota

- Direct Menu non è disponibile quando la modalità Full Auto (*pagina 24*) è attiva (indicatore pulsante FULL AUTO illuminato).

1 Premere il pulsante programmabile a cui è assegnato Direct Menu.

Quando sono visualizzate informazioni sullo schermo LCD o sul mirino con il pulsante DISPLAY, è possibile selezionare con il cursore solo le voci che possono essere configurate tramite Direct Menu.

Quando non sono visualizzate informazioni sullo schermo LCD o sul mirino, sono visualizzate e possono essere selezionate con il cursore solo le voci che possono essere configurate tramite Direct Menu.

2 Spostare il cursore sulla voce desiderata utilizzando il pulsante $\uparrow/\downarrow/\leftarrow/\rightarrow$ o la manopola SEL/SET, quindi premere il pulsante SET o la manopola SEL/SET.

Viene visualizzato Direct Menu per la voce selezionata.

3 Selezionare un'impostazione utilizzando il pulsante \uparrow/\downarrow o la manopola SEL/SET, quindi premere il pulsante SET o la manopola SEL/SET.

Il cursore scompare e al suo posto viene visualizzata la nuova impostazione.

Per chiudere Direct Menu, premere nuovamente il pulsante programmabile a cui è assegnato Direct Menu oppure attendere 3 secondi senza eseguire nessuna operazione.

È possibile aprire Direct Menu impostando Menu Settings >Direct Menu with <SET> (pagina 102) nel menu System su On e premendo il pulsante SET o la manopola SEL/SET. In questo caso, tuttavia, non sarà più disponibile la funzione di rilevamento del viso con AF sul viso registrato.

AF con rilevamento del viso

Il camcorder è in grado di individuare e mettere a fuoco automaticamente il viso dei soggetti. Questa funzione è disponibile solo quando la regolazione della messa a fuoco è in modalità AF o durante Push Auto Focus.

I visi rilevati sono segnalati mediante riquadri grigi. Il riquadro diventa bianco dopo la messa a fuoco automatica. Se vengono rilevate più persone, il soggetto principale è determinato automaticamente.

Scegliere l'azione desiderata per la funzione di AF con rilevamento del viso utilizzando la voce Focus (pagina 75) del menu Camera.

Face Only AF: Il camcorder rileva e mette a fuoco il viso dei soggetti (persone). Finché non viene rilevato un viso, la funzione AF viene temporaneamente sospesa (MF) e l'icona pausa messa a fuoco automatica modalità Face Only AF  (pagina 11) è visualizzata. Questa modalità è efficace quando il rilevamento del viso non si è ancora stabilizzato.

Face Priority AF: Il camcorder rileva il viso dei soggetti (persone) e dà priorità alla messa a fuoco del viso. Se non viene rilevato nessun viso, la messa a fuoco avviene in modalità AF (impostazione predefinita).

Off: La funzione di AF con rilevamento del viso è disabilitata.

Note

- Durante Push Auto Focus, viene attivata la modalità Face Priority AF anche se è selezionata la modalità Face Only AF.
- La funzione AF con rilevamento del viso non è disponibile nei casi descritti di seguito.
 - In modalità Full MF
 - Quando il selettore FOCUS si trova in posizione MANUAL (eccetto durante Push Auto Focus)
 - Quando il formato di registrazione è DVCAM
- Se si spegne il camcorder mentre è selezionata Face Only AF, alla successiva riaccensione verrà automaticamente ripristinata la modalità Face Priority AF.

Nascondere i riquadri di rilevamento visi

La voce Display On/Off >Face Detection Frame (pagina 90) nel menu LCD/VF consente di visualizzare o nascondere i riquadri di rilevamento visi.

Messa a fuoco su un viso registrato

Mentre è attiva la funzione AF con rilevamento del viso, è possibile registrare il viso di un soggetto specifico per mantenerlo a fuoco.

È possibile registrare un solo viso. La registrazione di un viso sovrascrive l'eventuale registrazione precedente.

Se è presente un viso registrato, il riquadro di registrazione appare con una doppia cornice e viene visualizzata l'icona del viso registrato  (pagina 11).





Nella modalità AF con rilevamento del viso, avranno luogo le azioni descritte di seguito in base alla combinazione fra viso registrato e modalità operativa della funzione AF con rilevamento del viso.

Face Priority AF (con viso registrato): Se il camcorder rileva il viso registrato, lo mette a fuoco. Se il viso registrato non viene rilevato, si attiva la normale modalità Face Priority AF.

Face Only AF (con viso registrato): Se rileva il volto registrato, il camcorder mette a fuoco quel volto. Finché il viso non registrato non è rilevato, la funzione AF viene



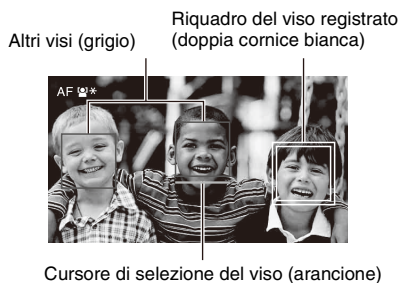

temporaneamente sospesa (MF) e l'icona pausa messa a fuoco automatica modalità Face Only AF  (pagina 11) è visualizzata. Questa modalità è efficace quando si desidera mantenere automaticamente a fuoco una persona specifica.

Impostazione del viso registrato

Spostare il cursore di selezione del viso (sottolineatura arancione) sul viso da registrare utilizzando il pulsante , , , , quindi premere il pulsante SET o la manopola SEL/SET.



Annullamento della registrazione del viso

Spostare il cursore di selezione sul viso registrato utilizzando il pulsante , , , , quindi premere il pulsante SET o la manopola SEL/SET.

La registrazione del viso viene annullata, la doppia cornice scompare e viene sostituita da una cornice singola, mentre l'icona della registrazione del viso scompare.

Se, durante il rilevamento dei visi, appare il cursore arancione di selezione del viso, ma non appare il riquadro di identificazione del viso registrato, è possibile annullare la registrazione del viso premendo due volte il pulsante SET o la manopola SEL/SET.

Note

- In certe condizioni dell'ambiente di registrazione, del soggetto o delle impostazioni, il rilevamento dei visi potrebbe non essere possibile.
- In certi ambienti di registrazione, potrebbe non essere possibile ottenere il risultato corretto, oppure potrebbero essere rilevati come visi oggetti diversi. In tal caso, impostare la funzione di rilevamento del volto AF su Off.
- È consigliabile registrare il viso del soggetto desiderato prima dell'inizio della ripresa.
- Alcune condizioni (acconciature, trucco) - o se il volto non è direttamente rivolto verso il camcorder - potrebbero impedire la corretta registrazione del viso. In tal caso, la cornice del viso può diventare una

cornice doppia, ma l'icona del viso registrato non viene visualizzata.

- Se è già stato registrato un viso, è consigliabile annullare tale registrazione prima di procedere alla registrazione di un nuovo viso.
- La funzione di registrazione del viso non è disponibile quando Menu Settings > Direct Menu with <SET> (pagina 102) nel menu System è impostato su On.

Selezione della modalità AF con rilevamento del viso tramite un pulsante programmabile

Assegnare Face Detection AF a un pulsante programmabile (pagina 38). Premendo ripetutamente tale pulsante, diventa possibile cambiare la modalità AF con rilevamento del viso nella sequenza Face Priority AF, Face Only AF, Off.

Impostazione con Direct Menu

La modalità operativa AF con rilevamento del viso può essere selezionata anche con Direct Menu (pagina 35).

Barre di colore/Tono di riferimento

È possibile emettere in uscita barre di colore invece dell'immagine della videocamera impostando Color Bars (pagina 77) >Setting nel menu Camera su On. Impostare su Off per ripristinare l'uscita normale.

È possibile anche emettere un tono audio di riferimento a 1 kHz insieme alle barre di colore impostando Audio Input (pagina 85) >1kHz Tone on Color Bars nel menu Audio su On. Le barre di colore e il segnale audio di riferimento sono emessi sui connettori SDI OUT e HDMI OUT.

È possibile selezionare il tipo di barre di colore utilizzando Color Bars >Type nel menu Camera.

Note

- Le barre di colore non possono essere emesse in uscita mentre il camcorder si trova in modalità Slow & Quick Motion.
- Non è possibile attivare le barre di colore durante la registrazione (è tuttavia possibile tornare dalle barre di colore all'immagine ripresa).

Revisione di una registrazione (Rec Review)

È molto semplice rivedere sullo schermo l'ultimo clip registrato (Rec Review).

Mentre la registrazione è arrestata, premere il pulsante programmabile a cui è assegnata la funzione Rec Review.

Vengono visualizzati gli ultimi 3 secondi, 10 secondi o l'intero clip, a seconda dell'impostazione di Rec Review (*pagina 94*) nel menu Recording.

Il clip viene riprodotto fino alla fine e il camcorder esce dalla funzione Rec Review e torna alla modalità di STBY (standby).

Arresto di Rec Review

Premere il pulsante STOP/CAM o il pulsante programmabile a cui è assegnato Rec Review.

Note

- La funzione Rec Review non è supportata se il formato video è stato cambiato dopo la registrazione del clip.
- I menu di configurazione non sono utilizzabili durante Rec Review.

Pulsanti programmabili

Il camcorder è dotato di otto pulsanti programmabili (*pagina 6*) a cui possono essere assegnate varie funzioni.

Modifica delle funzioni

Utilizzare Assignable Button (*pagina 100*) nel menu System.

Le funzioni assegnate sono visualizzate nella schermata Assignable Button Status (*pagina 14*).

Funzioni assegnate per impostazione predefinita

| | |
|------------|----------------------|
| Pulsante 1 | Zebra |
| Pulsante 2 | Peaking |
| Pulsante 3 | Video Signal Monitor |
| Pulsante 4 | Off |
| Pulsante 5 | Off |
| Pulsante 6 | Off |
| Pulsante 7 | Direct Menu |
| Pulsante 8 | Focus Magnifier |

Funzioni assegnabili

Per informazioni dettagliate su ciascuna funzione, vedere *pagina 100*.

- Off
- Push AF/Push MF
- Face Detection AF
- Focus Macro
- Auto ND Filter
- Push Auto ND
- Push Auto Iris
- Turbo Gain
- AGC
- Shutter
- Auto Exposure Level
- Spotlight
- Backlight
- Flash Band Reduce
- Digital Extender x2
- Handle Zoom
- SteadyShot
- Color Bars
- Preset White Select
- ATW
- ATW Hold
- Marker
- Zebra
- Peaking
- Video Signal Monitor
- Focus Magnifier
- Lens Info
- LCD/VF Adjust
- VF Mode
- Gamma Display Assist
- Display
- Rec
- S&Q Motion
- Clip Continuous Rec
- Picture Cache Rec
- Proxy Rec Start/Stop
- Rec Review
- Last Clip Delete
- Thumbnail
- NFC
- Direct Menu
- User Menu
- Menu

Registrazione a intervalli (Interval Rec)

È possibile registrare automaticamente immagini a intervalli predefiniti impostando il numero di fotogrammi per ciascuna ripresa (Number of

Frames) e l'intervallo fra le riprese (Interval Time).

Questa funzione è efficace per riprendere soggetti che cambiano molto lentamente.

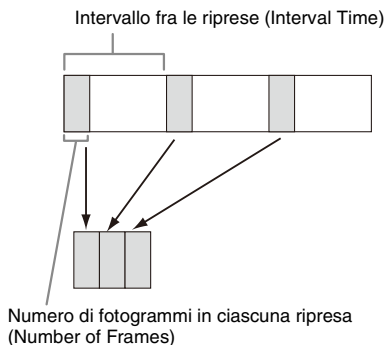

Si consiglia di montare il camcorder su un treppiede o altro supporto analogo e utilizzare la funzione di telecomando Web per avviare ed arrestare la registrazione, invece di premere il pulsante di registrazione del camcorder.

Note

- In modalità Interval Rec non viene registrato audio.
- La modalità Interval Rec non può essere impostata su On contemporaneamente a Picture Cache Rec, S&Q Motion, Clip Continuous Rec, Simul Rec su 2 slot e Proxy Rec. Quando Interval Rec è impostata su On, queste altre modalità di registrazione vengono automaticamente impostate su Off.

Configurazione prima della ripresa

Configurare Interval Rec (*pagina 93*) nel menu Recording prima della ripresa.

Impostando Setting su On, viene attivata la modalità Interval Rec e l'indicazione "Int Stby" appare sullo schermo.

Se è montata una luce video compatibile con la slitta multi interfaccia, è possibile impostare Interval Rec >Pre-Lighting nel menu Recording su On in modo che la luce si accenda automaticamente 2 secondi, 5 secondi oppure 10 secondi prima dell'avvio della registrazione.

Nota

- Quando Pre-Lighting è impostato su On, la luce video rimane sempre accesa se il tempo in cui dovrebbe rimanere spenta risulta inferiore a 5 secondi in base alle impostazioni di Interval Time, anche se Video Light Set è impostato su Rec Link o Rec Link + Stby nel menu Camera.

Registrazione in modalità Interval Rec

Avviare la registrazione dopo aver completato l'impostazione richiesta.

Premere il pulsante di registrazione.

Dopo l'avvio della registrazione, l'indicazione "Int Stby" scompare e vengono visualizzate in alternanza le indicazioni "Int ●Rec" e "Int ●Stby".

Note

- Mentre la registrazione in modalità Interval Rec è in corso, Interval Time e Number of Frames non possono essere modificati. Per modificare queste impostazioni, è necessario arrestare prima la registrazione.
- Dopo l'avvio della registrazione in modalità Interval Rec, la funzionalità di Rec Review non è disponibile, nemmeno durante l'intervallo fra le riprese.
- Durante la registrazione in modalità Rec Run, il codice temporale viene registrato in modalità (*pagina 92*).
- Durante la modalità Interval Rec, se si arresta la registrazione o si cambia lo slot della scheda mentre la registrazione è sospesa, potrebbero essere registrati alcuni fotogrammi extra.
- Interval Rec >Setting viene automaticamente impostato su Off quando il selettore ON/STANDBY è spostato sulla posizione STANDBY. Ciononostante, le impostazioni Interval Time e Number of Frames sono mantenute.

Registrazione continuata (Clip Continuous Rec)

Normalmente, viene creato un nuovo file di clip ogni volta che si avvia e arresta la registrazione. La modalità Clip Continuous Rec, invece, consente di avviare e arrestare la registrazione continuando a registrare lo stesso clip finché la funzione resta abilitata.

È comoda se non si desidera generare numerosi clip brevi e se si preferisce registrare senza preoccuparsi di superare il numero limite di clip. È comunque facile trovare i punti iniziali, perché ogni volta che si avvia una registrazione viene inserito un marcatore Rec Start nel punto iniziale della registrazione.

Per informazioni dettagliate sui formati di registrazione compatibili con Clip Continuous Rec, vedere (*pagina 109*).

Configurazione prima della ripresa

Configurare Clip Continuous Rec (*pagina 93*) nel menu Recording prima della ripresa.

Impostando Setting su On, viene attivata la modalità Clip Continuous Rec e l'indicazione "Cont Stby" appare sullo schermo (*pagina 11*).

Configurazione tramite pulsanti programmabili

È anche possibile assegnare Clip Continuous Rec a un pulsante programmabile (*pagina 38*) e impostare la modalità Clip Continuous Rec On o Off premendo tale pulsante.

Note

- La modalità Clip Continuous Rec non può essere impostata su On contemporaneamente a Interval Rec, Picture Cache Rec, S&Q Motion e Simul Rec su 2 slot. Quando Clip Continuous Rec è impostata su On, queste altre modalità di registrazione vengono automaticamente impostate su Off.
- Non è possibile utilizzare la modalità Clip Continuous Rec durante la registrazione.

Registrazione in modalità Clip Continuous Rec

Avviare la registrazione dopo aver completato l'impostazione richiesta.

Premere il pulsante di registrazione.

Dopo l'avvio della registrazione, l'indicazione "Cont Stby" scompare e appare al suo posto l'indicazione "Cont ●Rec" (● diventa rosso).

Note

- Per evitare di dover ripristinare la scheda di memoria, non rimuovere la scheda di memoria o la batteria e non scollegare l'alimentazione durante la registrazione o nella modalità di standby di registrazione (quando è visualizzata l'indicazione "Cont Stby"). Rimuovere la scheda di memoria solo dopo avere annullato la modalità Clip Continuous Rec. Le schede di memoria possono essere rimosse quando l'indicazione "Cont Stby" lampeggia (una volta al secondo).
- Arrestare la registrazione dopo aver registrato per almeno due secondi.

Per uscire, arrestare la registrazione.

Annullamento della modalità Clip Continuous Rec

In modalità standby di registrazione, impostare Clip Continuous Rec (*pagina 93*) >Setting nel menu Recording su Off, oppure premere il pulsante programmabile a cui è assegnato Clip Continuous Rec.

Limitazioni

Non è possibile creare un singolo clip continuo se si esegue una delle seguenti operazioni mentre la videocamera sta registrando o è nella modalità di

attesa della registrazione. Al successivo avvio della registrazione verrà creato un nuovo clip.

- Operazioni su un clip (blocco, eliminazione o ridenominazione di un clip)
- Cambiamento dello slot per schede di memoria
- Cambiamento del formato di registrazione
- Spostamento del selettore ON/STANDBY su STANDBY
- Visualizzazione della schermata delle miniature
- Riproduzione di un clip
- Annullamento della modalità Clip Continuous Rec

Registrazione cache immagine (Picture Cache Rec)

Il camcorder mantiene sempre nella memoria interna una cache di dati video ed audio di una certa durata (max. 28 secondi) durante le riprese. Questo consente di registrare alcuni secondi di riprese precedenti all'effettivo comando di avvio della registrazione.

La modalità Picture Cache Rec può essere utilizzata quando il formato di registrazione (*pagina 99*) è impostato su XAVC-L.

Note

- La modalità Picture Cache Rec non può essere impostata su On contemporaneamente a Interval Rec, Clip Continuous Rec, S&Q Motion, Simul Rec su 2 slot e Proxy Rec. Quando Picture Cache Rec è impostata su On, queste altre modalità di registrazione vengono automaticamente impostate su Off.
- Non è possibile selezionare la modalità Picture Cache Rec durante la registrazione o Rec Review.
- Quando Picture Cache Rec è impostato su On, il codice temporale viene registrato in modalità Free Run indipendentemente dall'impostazione nel menu TC/UB (*pagina 92*).

Configurazione prima della ripresa

Configurare Picture Cache Rec (*pagina 93*) nel menu Recording prima della ripresa.

Impostando Setting su On, viene attivata la modalità Picture Cache Rec e l'indicazione "Cache" appare sullo schermo.

Configurazione tramite pulsanti programmabili

Assegnare Picture Cache Rec a un pulsante programmabile (*pagina 38*) e impostare la funzione On o Off premendo tale pulsante.

Registrazione in modalità Picture Cache Rec

Avviare la registrazione dopo aver completato l'impostazione richiesta.

Premere il pulsante di registrazione.

Dopo l'avvio della registrazione, l'indicazione "Cache" scompare e appare al suo posto l'indicazione "●Rec".

Per uscire, arrestare la registrazione.

Per annullare la modalità Picture Cache Rec

Impostare Picture Cache Rec >Setting nel menu Recording su Off, oppure premere il pulsante programmabile a cui è assegnato Picture Cache Rec.

Note

- Se si cambia il formato di registrazione, il video già esistente nella memoria cache viene eliminato e la memoria cache inizia a registrare nuovo video. Di conseguenza, non è possibile registrare le immagini presenti nella cache prima del cambiamento del formato se la registrazione viene avviata immediatamente dopo il cambiamento stesso.
- Se Picture Cache Rec viene attivata o disattivata immediatamente dopo l'inserimento di una scheda di memoria, è possibile che i dati della cache non vengano registrati sulla scheda.
- Il video viene memorizzato nella memoria cache a partire dal momento in cui la modalità Picture Cache Rec viene impostata su On. Prima dell'impostazione su On della funzione, il video non viene memorizzato.
- Non viene memorizzato video nella cache durante l'accesso a una scheda di memoria, ad esempio durante riproduzione, Rec Review o visualizzazione delle miniature. Durante tale periodo non è possibile registrare immagini di cache.
- Se è montata una luce video compatibile con la slitta multi interfaccia, la registrazione della cache prima dell'avvio della registrazione non è possibile, anche se Video Light Set nel menu Camera menu è impostato su Rec Link o Rec Link + Stby. La luce si accende e spegne quando si preme il pulsante di registrazione.

Slow & Quick Motion

Quando è impostato uno dei formati di registrazione (*pagina 99*) elencati di seguito, è possibile specificare una frequenza fotogrammi di registrazione diversa dalla frequenza fotogrammi di riproduzione.

| Formato di registrazione | Frequenza di sistema | S&Q Frame Rate |
|--------------------------|-----------------------------|--------------------------------|
| XAVC-L 1080P | 59.94/29.97/ 23.98/50/25 | Da 1 a 60 fps (1 unità FPS) |
| XAVC-L 2160P | 59.94/50 | |

Note

- La funzione Slow & Quick Motion non può essere impostata durante la registrazione, la riproduzione o mentre è visualizzata la schermata delle miniature.
- La modalità Slow & Quick Motion non può impostata su On contemporaneamente a Interval Rec, Clip Continuous Rec, Picture Cache Rec, Simul Rec su 2 slot e Proxy Rec. Quando Slow & Quick Motion è impostata su On, queste altre modalità di registrazione vengono automaticamente impostate su Off.
- La modalità Slow & Quick Motion non consente la registrazione di audio.

Configurazione prima della ripresa

Configurare S&Q Motion (*pagina 92*) nel menu Recording prima della ripresa.

Impostando Setting su On, viene attivata la modalità Slow & Quick Motion e l'indicazione "S&Q Stby" appare sullo schermo.

Impostazione della frequenza fotogrammi di registrazione con Direct Menu

È possibile impostare la frequenza fotogrammi di registrazione in modalità Slow & Quick Motion mediante Direct Menu (*pagina 35*).

Configurazione tramite pulsanti programmabili

Assegnare S&Q Motion a un pulsante programmabile (*pagina 38*) per impostare la modalità Slow & Quick Motion On o Off premendo tale pulsante.

È possibile impostare la frequenza fotogrammi di registrazione premendo e mantenendo premuto un pulsante programmabile per visualizzare la schermata di configurazione della frequenza fotogrammi di registrazione.

Registrazione in modalità Slow & Quick Motion

Avviare la registrazione dopo aver completato l'impostazione richiesta.

Premere il pulsante di registrazione.

Dopo l'avvio della registrazione, l'indicazione "S&Q Stby" scompare ed appare al suo posto "S&Q ●Rec".

Note

- Non è possibile modificare l'impostazione Frame Rate durante la registrazione in modalità Slow & Quick Motion. Per modificare queste impostazioni, è necessario arrestare prima la registrazione.
- La funzionalità di Rec Review non è disponibile durante registrazione Slow & Quick Motion.
- Il codice temporale viene registrato in modalità Rec Run durante la registrazione Slow & Quick Motion (pagina 92).
- Se si esegue la registrazione con una frequenza di fotogrammi lenta, il camcorder potrebbe continuare la registrazione per alcuni secondi dopo la pressione del pulsante di registrazione per l'arresto della registrazione.

Per uscire, arrestare la registrazione.

Per annullare la modalità Slow & Quick Motion

In modalità standby di registrazione, impostare S&Q Motion >Setting nel menu Recording su Off, oppure premere il pulsante programmabile a cui è assegnato S&Q Motion.

Registrazione simultanea in due slot (Simul Rec)

È possibile registrare simultaneamente su entrambe le schede di memoria A e B.

Configurazione prima della ripresa

Configurare Simul Rec (pagina 93) nel menu Recording prima della ripresa.

Nota

- La modalità Simul Rec su 2 slot non può essere impostata su On contemporaneamente a Interval Rec, Clip Continuous Rec, Picture Cache Rec e S&Q Motion. Quando Simul Rec su 2 slot è impostata su On, queste altre modalità di registrazione vengono automaticamente impostate su Off.

Ripresa in modalità Simul Rec su 2 slot

Avviare la registrazione dopo aver completato l'impostazione richiesta.

Premere il pulsante di registrazione.

Note

- Per la modalità di registrazione Simul Rec su 2 slot è necessario utilizzare schede dello stesso tipo e delle stesse dimensioni.
- La modalità Simul Rec su 2 slot non può essere impostata durante la registrazione, la riproduzione o mentre è visualizzata la schermata delle miniature.
- All'esaurimento dello spazio della scheda di memoria di uno slot, la registrazione continua normalmente

sulla scheda nell'altro slot, se la seconda scheda è registrabile. Quando si sostituiscono schede di memoria durante una registrazione continua normale, la modalità di registrazione simultanea e la modalità di registrazione Relay non sono disponibili.

- Quando si avvia la registrazione in modalità Simul Rec su 2 slot, se è inserita una scheda in un solo slot, oppure se la scheda di uno slot è piena, il video viene registrato solo sulla scheda registrabile.

Per uscire, arrestare la registrazione.

Per annullare la modalità Simul Rec su 2 slot

In modalità standby di registrazione, impostare Simul Rec >Setting nel menu Recording su Off.

Modifica dell'impostazione del pulsante di registrazione e del pulsante di registrazione della maniglia

È possibile avviare o arrestare la registrazione sulla scheda di memoria di ciascuno slot indipendentemente, utilizzando il pulsante di registrazione dell'impugnatura e il pulsante di registrazione della maniglia.

Nell'impostazione predefinita, la registrazione sulle schede di memoria A e B viene avviata o arrestata contemporaneamente utilizzando uno qualsiasi dei pulsanti.

- Rec Button: Handle Rec Button:

Per modificare l'impostazione

Selezionare Simul Rec >Rec Button Set nel menu Recording.

| Rec Button Set | Pulsanti e schede di memoria |
|--|---|
| Rec Button: <input type="button" value="A"/> <input type="button" value="B"/> Handle Rec Button: <input type="button" value="A"/> <input type="button" value="B"/> | Avvia/arresta la registrazione simultanea su entrambe le schede di memoria A e B premendo uno qualsiasi dei pulsanti. |

| Rec Button Set | Pulsanti e schede di memoria |
|--|--|
| Rec Button: <input type="text" value="A"/> | Il pulsante di registrazione avvia o arresta la registrazione sulla scheda di memoria A mentre il pulsante di registrazione della maniglia avvia o arresta la registrazione sulla scheda di memoria B. |
| Handle Rec | |
| Button: <input type="text" value="B"/> | |
| Rec Button: <input type="text" value="B"/> | Il pulsante di registrazione avvia o arresta la registrazione sulla scheda di memoria B mentre il pulsante di registrazione della maniglia avvia o arresta la registrazione sulla scheda di memoria A. |
| Handle Rec | |
| Button: <input type="text" value="A"/> | |

Registrazione in modalità High Dynamic Range (HDR)

Il camcorder dispone della modalità di imaging ad elevata gamma dinamica HDR (High Dynamic Range) per la registrazione e l'emissione in uscita di immagini con spazio colore equivalente a BT.2020 e una più ampia gamma dinamica.

Nota

- Non disponibile per i formati di file DVCAM.

Impostazione della gamma dinamica

Per attivare la modalità ad alta gamma dinamica, impostare Base Setting (pagina 99) > Shooting Mode nel menu System su HDR.

Impostazione del tipo di HLG

Quando è selezionata la modalità High Dynamic Range, è possibile impostare il tipo di HLG. Per informazioni dettagliate, vedere (pagina 79).

Impostazione della funzione di assistenza alla visualizzazione di gamma

Lo schermo LCD e il mirino del camcorder non sono compatibili con la modalità HDR e non consentono la visualizzazione in HDR. È tuttavia possibile migliorare la visualizzazione e facilitare le riprese utilizzando la funzione di assistenza alla visualizzazione gamma.

Per scegliere l'impostazione della funzione di assistenza alla visualizzazione di gamma, utilizzare Gamma Display Assist (pagina 90) nel menu LCD/VF.

Nota

- La funzione di assistenza alla visualizzazione di gamma ha effetto solo sullo schermo LCD e sul mirino. Non ha effetto sull'immagine registrata e sull'immagine emessa in uscita.

Salvataggio e caricamento dei dati di configurazione

È possibile salvare la configurazione del menu di impostazione nella memoria interna del camcorder oppure su una scheda SD o "Memory Stick" contenuta nello slot UTILITY SD/MS. Questo consente di richiamare rapidamente un set di impostazioni precedentemente ottimizzato per la situazione attuale.

I dati di configurazione sono salvati nelle seguenti categorie:

File utente

I file utente salvano le impostazioni e i dati del menu User personalizzabile.

Possono essere salvati fino a 64 file su una scheda SD o "Memory Stick".

Caricando questo file nella memoria del camcorder, è possibile personalizzare la configurazione del menu User.

File ALL (tutte le impostazioni)

I file ALL salvano i dati di configurazione di tutti i menu. Possono essere salvati fino a 64 file su una scheda SD o "Memory Stick".

Nota

- I dati specifici di dispositivo (shading, livelli di uscita ed altri dati che richiedono una regolazione specifica per ogni dispositivo) non vengono salvati.

File di scena

I file di scena salvano le impostazioni delle voci del menu Paint configurate per le scene. Possono essere salvati fino a 5 file nella memoria interna del camcorder e fino a 64 file su ciascuna scheda SD o "Memory Stick".

Supporti memoria compatibili per il salvataggio dei dati di configurazione

Schede di memoria SDXC*

Schede di memoria SDHC*

Schede di memoria SD*

"Memory Stick PRO-HG Duo"***

"Memory Stick PRO Duo"***

* Denominate "schede SD" in questo documento.

** Denominate schede “Memory Stick” in questo documento.

I dati di configurazione sono memorizzati sul supporto nella seguente directory:
/PRIVATE/SONY/PRO/CAMERA/
PXW-Z190V/ (o PXW-Z190T)

Formattazione di supporti di memoria (inizializzazione)

È necessario formattare schede SD e “Memory Stick” la prima volta che vengono utilizzate nel camcorder.

Le schede SD e “Memory Stick” che devono essere utilizzate con questo camcorder devono essere formattate con la funzione di formattazione del camcorder stesso. Se, al momento dell’inserimento della scheda SD o “Memory Stick” nel camcorder compare un messaggio, formattare la scheda.

1 Inserire la scheda SD o “Memory Stick” nello slot UTILITY SD/MS (pagina 8) con l’etichetta rivolta verso destra.

2 Selezionare Format Media (pagina 95) > Utility SD/MS >Execute nel menu Media. Quando appare il messaggio di conferma, selezionare nuovamente Execute.

Durante la formattazione sono visualizzati un messaggio e l’indicatore di avanzamento dell’operazione. L’indicatore di accesso è inoltre illuminato in rosso.

Al termine della formattazione, viene visualizzato un messaggio per confermare che l’operazione è stata completata. Premere il pulsante SET o la manopola SEL/SET per chiudere il messaggio.

Nota

- La formattazione di una scheda SD o “Memory Stick” elimina tutti i dati che contiene. I dati non possono essere recuperati.

Controllo della capacità rimanente

È possibile controllare la capacità rimanente su una scheda SD o “Memory Stick” nella schermata Media Status (pagina 14).

Note

- Se la scheda SD o “Memory Stick” è protetta viene visualizzata l’icona .



- Per utilizzare supporti di memoria formattati con questo camcorder su un altro dispositivo, eseguire il backup di tutti i dati contenuti e quindi riformattare i supporti sull’altro dispositivo.

Salvataggio di file utente o ALL

1 Inserire la scheda SD o “Memory Stick” nello slot UTILITY SD/MS (pagina 8) con l’etichetta rivolta verso destra.



**2 Per un file utente, selezionare User File (pagina 96) >Save Utility SD/MS >Execute nel menu File.
Per un file ALL, selezionare All File >Save Utility SD/MS >Execute nel menu File.**

Viene visualizzata la schermata di destinazione per il salvataggio del file.

3 Selezionare una riga “No File” nella finestra della destinazione di salvataggio utilizzando il pulsante  /  o la manopola SEL/SET, quindi premere il pulsante SET o la manopola SEL/SET.

Se la riga selezionata contiene un File ID, il file selezionato viene sovrascritto.

Il File ID viene generato automaticamente, ma è possibile modificarlo.

4 Selezionare Execute nella schermata di conferma utilizzando il pulsante  /  /  o la manopola SEL/SET, quindi premere il pulsante SET o la manopola SEL/SET.

Caricamento di file utente o ALL

1 Inserire la scheda SD o “Memory Stick” contenente il file desiderato nello slot UTILITY SD/MS (pagina 8) con l’etichetta rivolta verso destra.

**2 Per un file utente, selezionare User File (pagina 96) >Load Utility SD/MS >Execute nel menu File.
Per un file ALL, selezionare All File >Load Utility SD/MS >Execute nel menu File.**

Viene visualizzato un elenco dei file.

- 3 **Selezionare il file da caricare utilizzando il pulsante $\blacktriangle/\blacktriangledown/\blacktriangleleft/\blacktriangleright$ o la manopola SEL/SET, quindi premere il pulsante SET o la manopola SEL/SET.**

Viene visualizzata una schermata di conferma.

- 4 **Selezionare Execute utilizzando il pulsante $\blacktriangle/\blacktriangledown/\blacktriangleleft/\blacktriangleright$ o la manopola SEL/SET, quindi premere il pulsante SET o la manopola SEL/SET.**

Note

- Il camcorder si riavvia automaticamente dopo il caricamento dei dati di configurazione.
- Quando All File >Load Network Data nel menu File è impostato su Off, saranno caricate tutte le impostazioni contenute nel file ALL, eccetto le impostazioni del menu Network.

Salvataggio di un file di scena

Salvataggio nella memoria interna

- 1 **Selezionare Scene File >Store Internal Memory >Execute nel menu File (pagina 96).**

Viene visualizzata una schermata contenente l'elenco dei file di scena.

Se il File ID è impostato sulla destinazione "Standard" saranno salvate le impostazioni standard preconfigurate.

- 2 **Selezionare la destinazione di salvataggio utilizzando il pulsante $\blacktriangle/\blacktriangledown/\blacktriangleleft/\blacktriangleright$ o la manopola SEL/SET, quindi premere il pulsante SET o la manopola SEL/SET.**

Il file di scena viene salvato sovrascrivendo eventuali file esistenti nella destinazione selezionata.

- 3 **Selezionare Execute nella schermata di conferma utilizzando il pulsante $\blacktriangle/\blacktriangledown/\blacktriangleleft/\blacktriangleright$ o la manopola SEL/SET, quindi premere il pulsante SET o la manopola SEL/SET.**

Salvataggio su scheda SD o "Memory Stick"

- 1 **Inserire la scheda SD o "Memory Stick" nello slot UTILITY SD/MS (pagina 8) con l'etichetta rivolta verso destra.**

- 2 **Selezionare Scene File >Save Utility SD/MS >Execute nel menu File (pagina 96).**

Viene visualizzata la schermata di destinazione di salvataggio del file di scena.

- 3 **Selezionare una riga "No File" nella finestra della destinazione di salvataggio utilizzando il pulsante $\blacktriangle/\blacktriangledown/\blacktriangleleft/\blacktriangleright$ o la manopola SEL/SET, quindi premere il pulsante SET o la manopola SEL/SET.**

Se la riga selezionata contiene un File ID, il file selezionato viene sovrascritto.

Il File ID viene generato automaticamente, ma è possibile modificarlo.

- 4 **Selezionare Execute nella schermata di conferma utilizzando il pulsante $\blacktriangle/\blacktriangledown/\blacktriangleleft/\blacktriangleright$ o la manopola SEL/SET, quindi premere il pulsante SET o la manopola SEL/SET.**

Caricamento di un file di scena

Caricamento dalla memoria interna

- 1 **Selezionare Scene File >Recall Internal Memory >Execute nel menu File (pagina 96).**

Viene visualizzata una schermata contenente l'elenco dei file di scena.

- 2 **Selezionare il file da caricare utilizzando il pulsante $\blacktriangle/\blacktriangledown/\blacktriangleleft/\blacktriangleright$ o la manopola SEL/SET, quindi premere il pulsante SET o la manopola SEL/SET.**

Viene visualizzata una schermata di conferma.



- 3 **Selezionare Execute utilizzando il pulsante $\blacktriangle/\blacktriangledown/\blacktriangleleft/\blacktriangleright$ o la manopola SEL/SET, quindi premere il pulsante SET o la manopola SEL/SET.**

I file di scena possono essere caricati sul camcorder anche mediante Direct Menu (pagina 35).



Caricamento da scheda SD o "Memory Stick"

- 1 **Inserire la scheda SD o "Memory Stick" contenente il file desiderato nello slot**

UTILITY SD/MS (pagina 8) con l'etichetta rivolta verso destra.

- 2 **Selezionare Scene File >Load Utility SD/MS >Execute nel menu File (pagina 96).**
Viene visualizzata una schermata contenente l'elenco dei file di scena.
- 3 **Selezionare il file da caricare utilizzando il pulsante  o la manopola SEL/SET, quindi premere il pulsante SET o la manopola SEL/SET.**
Viene visualizzata una schermata di conferma.
- 4 **Selezionare Execute utilizzando il pulsante  o la manopola SEL/SET, quindi premere il pulsante SET o la manopola SEL/SET.**

Per modificare il File ID

- 1 **Per un file utente, selezionare User File >File ID nel menu File (pagina 96). Per un file ALL, selezionare All File >File ID nel menu File (pagina 96). Per un file di scena, selezionare Scene File >File ID nel menu File (pagina 96).**
Viene visualizzata una schermata per la modifica del File ID.
- 2 **Selezionare un carattere utilizzando il pulsante  o la manopola SEL/SET, quindi premere il pulsante SET o la manopola SEL/SET.**
- 3 **Ripetere il passo 2 tutte le volte necessarie.**
- 4 **Al termine dell'immissione di caratteri, selezionare Done utilizzando il pulsante  o la manopola SEL/SET, quindi premere il pulsante SET o la manopola SEL/SET.**





Acquisizione delle informazioni di posizione (GPS)

Quando la funzione di posizionamento è abilitata, durante la registrazione di video vengono registrate sul supporto di memoria inserito nello slot del camcorder informazioni relative alla posizione, alla data e all'ora. Queste informazioni possono essere emesse sull'uscita SDI.

1. Premere il pulsante MENU nella modalità di standby.
2. Impostare GPS su On nel menu System. Durante la ricerca dei satelliti GPS, il camcorder mostra l'icona . Una volta acquisito il posizionamento, le informazioni di posizione sono registrate con il video ripreso.

Nota

- L'icona visualizzata nel mirino varia a seconda della qualità di ricezione del segnale proveniente dai satelliti GPS.

| Stato di posizionamento | Visualizzazione | Stato della ricezione GPS |
|--------------------------------|---|---|
| Off | Nessuna visualizzazione | GPS impostato su Off o si è verificato un errore. |
| Posizionamento non disponibile |  | Non è possibile acquisire informazioni di posizione perché non è possibile ricevere il segnale GPS. Spostarsi in un luogo che permetta una visione del cielo senza impedimenti. |
| Ricerca di satelliti in corso |  | Ricerca di satelliti in corso. L'acquisizione dei satelliti può richiedere alcuni minuti. |
| Posizionamento |  | Il segnale GPS ricevuto è molto debole. |
| |  | Il segnale GPS ricevuto è adeguato. È possibile acquisire informazioni di posizione. |
| |  | Il segnale GPS ricevuto è buono. È possibile acquisire informazioni di posizione. |

- Per impostazione predefinita, la funzione GPS è impostata su On. Mentre la funzione di

posizionamento è attiva, il camcorder registra le informazioni di posizione, data e ora del video ripreso. Per registrare informazioni di posizione, impostare GPS su On.

- L'avvio del posizionamento dopo l'accensione del camcorder potrebbe richiedere un certo tempo.
- Se tuttavia l'icona di posizionamento non appare entro alcuni minuti, è possibile che vi siano problemi con la ricezione del segnale. Avviare la ripresa senza informazioni di posizione o spostarsi in un luogo che permetta una visione del cielo senza impedimenti. Se l'icona di posizionamento non è visualizzata, le informazioni di posizione non saranno registrate con le riprese.
- Il segnale GPS può non essere ricevibile durante le riprese in interni o in prossimità di edifici di una certa altezza. Spostarsi in un luogo che permetta una visione del cielo senza impedimenti.
- A seconda dell'intensità del segnale ricevuto, la registrazione delle informazioni di posizione potrebbe interrompersi anche se l'icona di posizionamento rimane visualizzata.

Registrazione proxy

È possibile registrare dati proxy su una scheda SD contenuta nello slot UTILITY SD/MS contemporaneamente alla registrazione sulle schede di memoria degli slot per schede di memoria.

Schede SD supportate

Schede di memoria SDXC* (Speed Class: 4 o superiore)

Schede di memoria SDHC* (Speed Class: 4 o superiore)

Schede di memoria SD* (Speed Class: 4 o superiore)

* Denominate "schede SD" in questo documento.

Formattazione (inizializzazione) di schede SD

È necessario formattare le schede SD la prima volta che vengono utilizzate nel camcorder. Le schede SD da utilizzare con questo camcorder dovrebbero essere formattate con la funzione di formattazione di questo camcorder. Se viene visualizzato un messaggio quando la scheda SD viene inserita nel camcorder, formattare la scheda SD.

1 Inserire la scheda SD nello slot UTILITY SD/MS (pagina 8) con l'etichetta rivolta verso destra.

2 Selezionare Format Media (pagina 95) >Utility SD/MS >Execute nel menu Media. Quando appare il messaggio di conferma, selezionare nuovamente Execute.

Durante la formattazione sono visualizzati un messaggio e l'indicatore di avanzamento dell'operazione. L'indicatore di accesso è inoltre illuminato in rosso.

Al termine della formattazione, viene visualizzato un messaggio per confermare che l'operazione è stata completata. Premere il pulsante SET o la manopola SEL/SET per chiudere il messaggio.

Note

- La formattazione di una scheda SD elimina tutti i dati presenti su di essa. La scheda non può essere ripristinata.
- Le schede SDXC sono formattate exFAT, le schede SDHC sono formattate FAT32 e schede SD sono formattate FAT.

Controllo della capacità rimanente

È possibile controllare la capacità rimanente su una scheda SD nella schermata Media Status (pagina 14).

Nota

- Se la scheda SD è protetta viene visualizzata l'icona .

Utilizzo su un altro dispositivo di supporti di memoria formattati con questo camcorder

Eeguire il backup di tutti i dati registrati sulla scheda, quindi riformattare la scheda nel dispositivo in cui deve essere utilizzata.

Registrazione proxy (Proxy Rec)

Configurazione prima della ripresa

- 1 Impostare Proxy Rec >Setting nel menu Recording su On.**
- 2 Inserire la scheda SD nello slot UTILITY SD/MS (pagina 8) con l'etichetta rivolta verso destra.**

Nota

- La modalità Proxy Rec non può essere impostata su On contemporaneamente a Interval Rec, Picture Cache Rec e S&Q Motion. Quando Proxy Rec è impostata su On, queste altre modalità di registrazione vengono automaticamente impostate su Off.

Registrazione di proxy

Avviare la registrazione dopo aver completato l'impostazione richiesta.

Premere il pulsante di registrazione.

Note

- Se il camcorder viene spento o la scheda SD viene rimossa durante l'accesso, non è possibile garantire l'integrità dei dati contenuti su di essa. Tutti i dati registrati sulla scheda potrebbero essere danneggiati. Assicurarsi sempre che l'indicatore di accesso sia

spento prima di spegnere il camcorder o rimuovere la scheda SD.

- Prestare attenzione per evitare che la scheda SD salti fuori dal camcorder durante l'inserimento o l'espulsione.

Per uscire, arrestare la registrazione.

Quando si arresta la registrazione su una scheda di memoria, viene arrestata anche la registrazione proxy.

Modifica delle impostazioni di registrazione proxy

Impostazione delle dimensioni dell'immagine

Selezionare Proxy Rec >Proxy Format nel menu Recording ed impostare le dimensioni dell'immagine.

Impostazione del canale audio

Selezionare Proxy Rec >Audio Channel nel menu Recording ed impostare il canale audio per la registrazione proxy.

Informazioni sul file registrato

L'estensione del nome del file è “.mp4”. Anche il timecode viene registrato simultaneamente.

Destinazione di salvataggio del file registrato

Il file registrato viene salvato nella directory “/PRIVATE/PXROOT/Clip”.

Informazioni sul nome file

Il nome del file consiste del nome del clip registrato sulle schede di memoria negli slot per schede di memoria, seguito da un suffisso numerico consecutivo.

Nella modalità Simul Rec su 2 slot, il nome del clip dello slot A ha la precedenza.

- Il numero consecutivo viene mantenuto anche dopo lo spegnimento del camcorder. Il numero consecutivo ritorna a 0001 eseguendo All Reset.

Per informazioni dettagliate sui nomi dei clip, vedere *Clip Naming* (pagina 96) nel menu *Media*.

Registrazione di soli dati proxy

È possibile registrare solo i dati proxy, indipendentemente, sulla scheda SD contenuta nello slot UTILITY SD/MS senza la registrazione sulla scheda di memoria di uno slot per schede di memoria.

Il formato di registrazione dei dati proxy è lo stesso utilizzato per la registrazione simultanea. Il nome del file, tuttavia, è derivato dal codice temporale al momento di inizio della registrazione.

Ad esempio, se il codice temporale all'inizio della registrazione è "14:30:20:05", allora il nome del file diventa "14_30_20_05.mp4".

Configurazione prima della ripresa

- 1 Assegnare Proxy Rec Start/Stop a un pulsante programmabile (pagina 38).**
- 2 Impostare Proxy Rec >Setting nel menu Recording su On.**
- 3 Inserire la scheda SD nello slot UTILITY SD/MS (pagina 8) con l'etichetta rivolta verso destra.**

Registrazione

Avviare la registrazione dopo aver completato l'impostazione richiesta.

Premere il pulsante programmabile a cui è assegnato Proxy Rec Start/Stop.

Per arrestare la registrazione premere il pulsante programmabile.

Connessione ad altri dispositivi tramite LAN

Il camcorder in grado di collegarsi a smartphone, tablet e altri dispositivi tramite connessione LAN.

Collegando il camcorder a un dispositivo su una rete LAN, la funzione di telecomando Web (pagina 55) o l'applicazione "Content Browser Mobile" consentono di eseguire le operazioni descritte di seguito.

- **Comando a distanza tramite LAN**
È possibile comandare a distanza il camcorder mediante uno smartphone, un tablet o un computer connesso tramite LAN.
- **Monitoraggio video tramite LAN**
È possibile creare uno stream (H.264) del video ripreso o di riproduzione del camcorder e monitorare tale video mediante l'applicazione "Content Browser Mobile" da un dispositivo connesso a una LAN.

Applicazione "Content Browser Mobile"

L'applicazione "Content Browser Mobile" consente di azionare il camcorder a distanza e configurarne impostazioni tramite un dispositivo durante il monitoraggio.

Per informazioni dettagliate sull'applicazione "Content Browser Mobile" rivolgersi al proprio rappresentante commerciale o di assistenza tecnica Sony.

Connessione con la modalità Punto di accesso LAN wireless

La videocamera funziona come un punto di accesso e si connette a un dispositivo tramite LAN wireless.

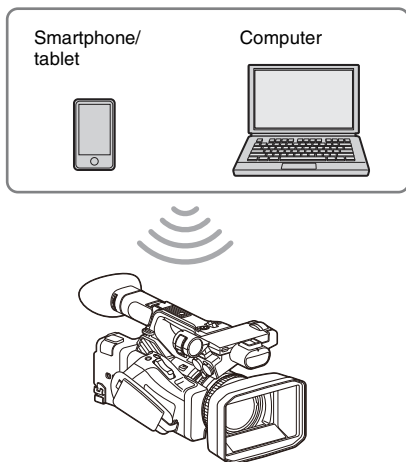

Connessione a un dispositivo NFC compatibile con un'operazione One-touch

I dispositivi che supportano la funzione NFC possono essere collegati tramite tale funzione (connessione “One-Touch”).

- 1 **Aprire [Settings] sul dispositivo, selezionare [More] e contrassegnare con un segno di spunta la casella di controllo [NFC].**

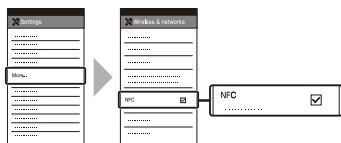

- 2 **Accendere la videocamera.**
- 3 **Attivare la funzione NFC.**

Mantenere premuto (per 3 secondi) il pulsante programmabile a cui è stata assegnata la funzione NFC oppure selezionare Wireless LAN >NFC nel menu Network per attivare la modalità di connessione NFC.

La funzione NFC è disponibile solo quando sullo schermo è visualizzato .

- 4 **Toccare il camcorder con il dispositivo.**

Il dispositivo si connette al camcorder ed avvia “Content Browser Mobile”.

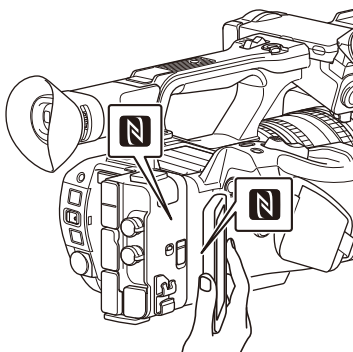

Note

- Disabilitare in anticipo le modalità sleep e di blocco schermo.
- Toccare e mantenere fermo il dispositivo fino a quando non si avvia l'applicazione “Content Browser Mobile” (1 o 2 secondi).

Connessione a un dispositivo WPS compatibile

È possibile utilizzare la funzione di collegamento WPS con i dispositivi che la supportano.

- 1 **Selezionare Wireless LAN >Setting >Access Point Mode nel menu Network.**
- 2 **Selezionare Wireless LAN >WPS >Execute nel menu Network.**
- 3 **Aprire le impostazioni di rete o Wi-Fi del dispositivo ed attivare Wi-Fi.**
- 4 **Per eseguire il collegamento, selezionare il SSID del camcorder nell'elenco dei SSID in Wi-Fi Network sul dispositivo, quindi selezionare WPS Push Button in Option sul dispositivo.**

Note

- Il metodo di funzionamento dipende dal dispositivo.
- Per il SSID e la password del camcorder, fare riferimento a AP Mode Settings (pagina 98) >Camera SSID & Password nel menu Network.

- 5 **Visualizzare il telecomando Web (pagina 55). In alternativa, collegarsi**

tramite l'applicazione Content Browser Mobile.

Connessione mediante inserimento di SSID e password su un dispositivo

È possibile connettere il camcorder a un dispositivo immettendo sul dispositivo SSID e password corrispondenti.

- 1 Selezionare Wireless LAN >Setting >Access Point Mode nel menu Network.**
- 2 Aprire le impostazioni di rete o Wi-Fi del dispositivo ed attivare Wi-Fi.**
- 3 Collegare il dispositivo al camcorder selezionando il SSID del camcorder nell'elenco dei SSID in Wi-Fi Network e immettendo la password.**

Per il SSID e la password del camcorder, fare riferimento a AP Mode Settings (pagina 98) >Camera SSID & Password nel menu Network.

Nota

- Il metodo di funzionamento dipende dal dispositivo.

- 4 Visualizzare il telecomando Web (pagina 55). In alternativa, collegarsi tramite l'applicazione Content Browser Mobile.**

Connessione con la modalità Wireless LAN Station

La videocamera si connette a un punto di accesso esistente nella LAN wireless come client. La videocamera e il dispositivo si connettono attraverso il punto di accesso.

La cronologia mostra gli ultimi 10 punti di accesso a cui ci si è collegati.

La cronologia viene salvata nel file ALL, ma le password di accesso non vengono salvate. È sempre necessario immettere la password la prima volta che si esegue la connessione dopo aver caricato un file ALL.

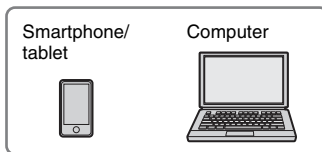

Connessione a un punto di accesso mediante WPS

Se il punto di accesso è compatibile con la funzione WPS, è possibile connettersi al punto di accesso con impostazioni semplificate.

- 1 Accendere il punto di accesso.**
- 2 Accendere la videocamera.**
- 3 Selezionare Wireless LAN >Setting > Station Mode nel menu Network.**
- 4 Selezionare Wireless LAN >WPS >Execute nel menu Network.**
- 5 Premere il pulsante WPS del punto di accesso.**

Per informazioni dettagliate sull'uso del pulsante WPS, consultare le istruzioni per l'uso del punto di accesso.

Una volta realizzata correttamente la connessione, l'icona di indicazione dello stato della rete indicherà un livello di intensità del segnale sul monitor LCD o mirino di almeno 1.

Nota

- Se la connessione non riesce, ripetere la procedura dal punto 1.

6 Connettere il dispositivo al punto di accesso.

Per informazioni dettagliate sulla connessione, consultare le istruzioni per l'uso del dispositivo.

7 Visualizzare il telecomando Web (pagina 55). In alternativa, collegarsi tramite l'applicazione Content Browser Mobile.





Collegamento a un punto di accesso mediante la funzione di rilevamento automatico della rete o manualmente

È possibile configurare la connessione a un punto di accesso desiderato dal menu di configurazione.

È possibile configurare la connessione a un punto di accesso desiderato utilizzando la funzione di rilevamento automatico della rete.

Connessione tramite la funzione di rilevamento automatico della rete

- 1 **Eseguire i passi da 1 a 3 descritti in “Connessione a un punto di accesso mediante WPS” (pagina 51).**
- 2 **Selezionare ST Mode Settings > Scan Networks (pagina 98) >Execute nel menu Network.**

Il camcorder avvia la ricerca di destinazioni di connessione.
Le destinazioni di connessione individuate sono visualizzate nell'elenco dei risultati della ricerca di Scan Networks.
- 3 **Selezionare una connessione utilizzando il pulsante /// o la manopola SEL/SET, quindi premere il pulsante SET o la manopola SEL/SET.**

Appare momentaneamente la schermata dei dettagli della rete (punto di accesso). La connessione selezionata è visualizzata in SSID.
- 4 **Selezionare Password, quindi impostare la password nella schermata di immissione della password.**

Se è presente una connessione prima del rilevamento automatico della rete, la

selezione del SSID visualizza la schermata della password.

Impostare la password per tornare alla schermata dei dettagli di rete (punto di accesso).

5 Configurare le impostazioni di connessione indicate di seguito.

- DHCP
Configurare l'impostazione DHCP.
Quando è impostato su On, l'indirizzo IP viene assegnato al camcorder automaticamente.
Per assegnare manualmente l'indirizzo IP al camcorder, impostare su Off.
- IP Address
Inserire l'indirizzo IP della videocamera.
Questa impostazione è disponibile solo quando DHCP è impostato su Off.
- Subnet Mask
Inserire la subnet mask della videocamera.
Questa impostazione è disponibile solo quando DHCP è impostato su Off.
- Gateway
Inserire il gateway predefinito per il punto di accesso.
Questa impostazione è disponibile solo quando DHCP è impostato su Off.
- DNS Auto
Impostare per acquisire DNS automaticamente.
Quando impostato su On, l'indirizzo del server DNS viene acquisito automaticamente. Questa impostazione è disponibile solo quando DHCP è impostato su On.
- Primary DNS Server
Inserire il server DNS primario per il punto di accesso.
Questa impostazione è disponibile solo quando DNS Auto è impostato su Off.
- Secondary DNS Server
Inserire il server DNS secondario per il punto di accesso.
Questa impostazione è disponibile solo quando DNS Auto è impostato su Off.

6 Al termine, selezionare Connect per connettersi al punto di accesso.

Connessione manuale

- 1 Eseguire i passi da 1 a 3 descritti in “Connessione a un punto di accesso mediante WPS” (pagina 51).**
- 2 Selezionare ST Mode Settings > Manual Register (pagina 98) > Execute nel menu Network.**

Appare momentaneamente la schermata dei dettagli della rete (punto di accesso).

- 3 Configurare le impostazioni di connessione indicate di seguito.**

- SSID
Immettere il SSID del punto di accesso della connessione.
- Security
Selezionare il metodo di crittografia.
- Password
Immettere la password del punto di accesso.
Disponibile quando la voce Security non è impostata su None.
- DHCP
Configurare l'impostazione DHCP.
Quando è impostato su On, l'indirizzo IP viene assegnato al camcorder automaticamente.
Per assegnare manualmente l'indirizzo IP al camcorder, impostare su Off.
- IP Address
Inserire l'indirizzo IP della videocamera.
Questa impostazione è disponibile solo quando DHCP è impostato su Off.
- Subnet Mask
Inserire la subnet mask della videocamera.
Questa impostazione è disponibile solo quando DHCP è impostato su Off.
- Gateway
Immettere l'indirizzo del gateway.
Questa impostazione è disponibile solo quando DHCP è impostato su Off.
- DNS Auto
Impostare per acquisire DNS automaticamente.
Quando impostato su On, l'indirizzo del server DNS viene acquisito automaticamente. Questa impostazione è disponibile solo quando DHCP è impostato su On.

- Primary DNS Server
Immettere l'indirizzo del server DNS primario.
Questa impostazione è disponibile solo quando DNS Auto è impostato su Off.
- Secondary DNS Server
Immettere l'indirizzo del server DNS secondario.
Questa impostazione è disponibile solo quando DNS Auto è impostato su Off.

- 4 Al termine, selezionare Connect per connettersi al punto di accesso.**

Elenco delle funzioni per le connessioni di rete

La seguente tabella mostra la disponibilità delle funzioni di rete nelle varie modalità di connessione.

| Funzione di rete | Modalità di connessione di rete | | |
|--|---------------------------------|-----------------|-----|
| | Access Point | Station | Off |
| Monitoraggio (pagina 49) | ○ ¹⁾ | ○ ¹⁾ | × |
| Telecomando del camcorder (pagina 55) | ○ ¹⁾ | ○ ¹⁾ | × |

1) Funzioni del dispositivo connesso al camcorder tramite rete.

Utilizzo del telecomando Web

È possibile accedere al telecomando Web integrato del camcorder tramite tablet o computer collegati in rete.

Il telecomando Web permette di azionare a distanza il camcorder. È possibile avviare e arrestare la registrazione nonché regolare le impostazioni di registrazione da un dispositivo connesso. Questa funzione è utile per configurare camcorder ubicati in luoghi non accessibili, ad esempio su una giraffa, ecc.

Schermata Camera Control

Schermata Main

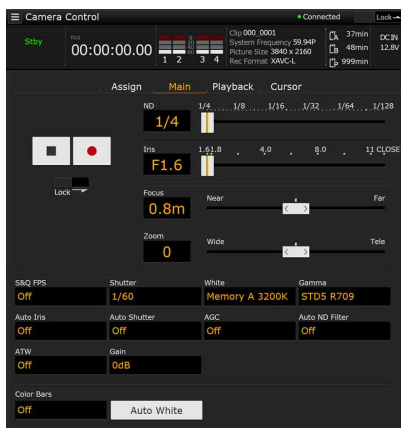

- Stato
- Pulsante Start/Stop registrazione
- Cursore ND
- Cursore Iris (diaframma)
- Cursore Focus (messa a fuoco)
- Cursore Zoom
- Impostazioni di ripresa
S&Q FPS, Shutter, White, Gamma, Auto Iris, Auto Shutter, AGC, Auto ND Filter, ATW, Gain, Color Bars, Auto White

Schermata Playback

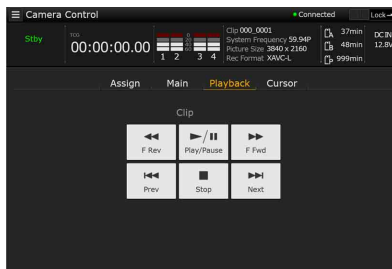

- Stato
- Comandi di riproduzione:
F Rev, Play/Pause, F Fwd, Prev, Stop, Next

Schermata Cursor

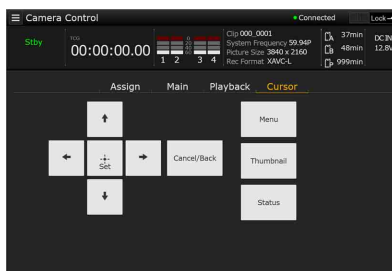

- Stato
- Pulsante spostamento cursore:
Su, Sinistra, Set, Destra, Giù, Cancel/Back, Menu, Status, Thumbnail

Schermata Assign

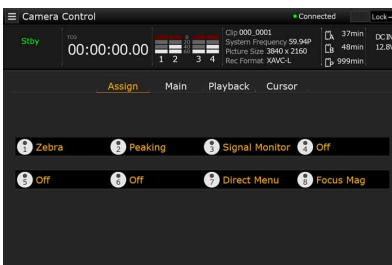

- Stato
- Pulsanti programmabili:
Pulsanti programmabili da 1 a 8

Visualizzazione del telecomando Web

- 1 Collegare il camcorder al dispositivo tramite una connessione di rete (pagina 49).

2 Avviare un browser sul dispositivo, quindi aprire “http://indirizzo IP del camcorder/rm.html”.

Esempio: Se l'indirizzo IP è 192.198.122.1, immettere http://192.168.1.1/rm.html nella barra degli indirizzi.

È possibile reperire l'indirizzo IP del camcorder nella schermata Network Status (pagina 15).

3 Immettere nome utente e password (menu Network → Access Authentication → User Name e Password) nel browser.

Una volta stabilita la connessione, sul dispositivo viene visualizzata la schermata del telecomando Web.

È possibile quindi azionare il camcorder dalla schermata del telecomando Web.

È possibile disattivare il funzionamento del pulsante facendo scorrere il selettore Lock verso destra.

Note

- Nelle circostanze elencate di seguito, è possibile che la schermata del telecomando Web non corrisponda alle impostazioni del camcorder. In tal caso, ricaricare la finestra del browser.
 - Se il camcorder viene riavviato mentre è connesso.
 - Se il camcorder viene azionato direttamente mentre è connesso.
 - Se il dispositivo si è riconnesso.
 - Se sono stati utilizzati i pulsanti avanti/indietro del browser.
- La funzione di telecomando Web potrebbe non funzionare correttamente se l'intensità del segnale wireless è insufficiente.

Dispositivi compatibili per il comando a distanza tramite Web

È possibile utilizzare tablet o computer per configurare e azionare il camcorder. La seguente tabella indica i dispositivi, i sistemi operativi e i browser supportati.

| Dispositivo | Sistema operativo | Browser |
|-------------|-------------------|---------|
| Tablet | Android 6/7 | Chrome |
| | iOS 11 | Safari |
| Computer | Windows 7/8.1/10 | Chrome |
| | macOS 10.12/10.13 | Safari |

Per informazioni dettagliate sui dispositivi supportati dall'applicazione “Content Browser Mobile” rivolgersi al proprio rappresentante commerciale o di assistenza tecnica Sony.

Configurazione della schermata delle miniature

Quando si preme il tasto THUMBNAIL (*pagina 10*), i clip registrati sulla scheda di memoria vengono visualizzati come miniature sullo schermo.

La schermata delle miniature consente di selezionare un clip e avviarne la riproduzione. L'immagine in riproduzione è visibile sullo schermo LCD/mirino e sui monitor esterni.

Premere di nuovo il pulsante THUMBNAIL per chiudere la schermata delle miniature e tornare all'immagine della videocamera.

Nota

- La schermata delle miniature mostra solo i clip registrati nel formato di registrazione correntemente selezionato. Se un clip registrato che avrebbe dovuto essere presente non è visualizzato, controllare il formato di registrazione. Prestare attenzione a questo fatto prima di procedere con la formattazione (inizializzazione) dei supporti di memoria.

Nella parte inferiore dello schermo vengono visualizzate le informazioni relative al clip su cui è posizionato il cursore.

Indicatore della scheda di memoria selezionata

(Se la scheda è protetta, viene visualizzata l'icona del lucchetto).



1. Miniatura (immagine indice)

Visualizza l'immagine indice del clip. Quando si registra un clip, il primo fotogramma viene impostato automaticamente come immagine indice.

Sotto la miniatura vengono visualizzate informazioni sul clip e sul fotogramma. È possibile modificare le informazioni visualizzate utilizzando Customize View (*pagina 62*) >Thumbnail Caption nel menu Thumbnail.

2. Nome del clip

Visualizza il nome del clip selezionato.

3. Formato di registrazione video

Visualizza il formato del file del clip selezionato.

4. Informazioni sulla registrazione speciale

Se il clip è stato registrato con una modalità di registrazione speciale, ne indica la modalità. Se il clip è registrato in modalità Slow & Quick Motion, ne viene indicata la frequenza fotogrammi sulla destra.

5. Durata del clip

6. Data di creazione

Riproduzione di clip

Riproduzione dei clip registrati

È possibile riprodurre i clip registrati mentre il camcorder si trova in modalità standby (Stby) di registrazione.

- 1 Inserire la scheda di memoria da riprodurre.**
- 2 Premere il pulsante PLAY/PAUSE di comando della riproduzione.**
- 3 Cercare il clip desiderato premendo i tasti PREV o NEXT.**
- 4 Premere il pulsante PLAY/PAUSE.**
L'immagine in riproduzione viene visualizzata nel mirino.

È possibile comandare la riproduzione con i seguenti pulsanti:

Pulsante PLAY/PAUSE: Mette in pausa la riproduzione. Per riprendere la riproduzione, premere nuovamente questo pulsante.

Pulsante F FWD/pulsante F REV:
Riproduzione accelerata. Per tornare alla riproduzione normale, premere il pulsante PLAY/PAUSE.

Pulsante STOP/CAM: Arresta la riproduzione o la registrazione.

Selezione della prima miniatura

Premere e mantenere premuto il pulsante F REV e premere il pulsante PREV.

Selezione dell'ultima miniatura

Premere e mantenere premuto il pulsante F FWD e premere il pulsante NEXT.

Riproduzione in sequenza del clip selezionato e dei clip successivi

- 1 Premere il pulsante ▲/▼/◀/▶ o ruotare la manopola SEL/SET per spostare il cursore sul clip da riprodurre.**
- 2 Premere il pulsante SET o la manopola SEL/SET.**

La riproduzione si avvia dall'inizio del clip selezionato.

Note

- Nel passaggio da un clip a un altro la visualizzazione dell'immagine potrebbe momentaneamente frazionarsi o arrestarsi. Durante questo periodo non è possibile azionare il camcorder.
- Quando si seleziona un clip nella schermata delle miniature e ha inizio la riproduzione, potrebbero verificarsi temporanei frazionamenti dell'immagine all'inizio del clip. Per avviare la riproduzione senza distorsioni, mettere in pausa la riproduzione subito dopo averla avviata, premere il pulsante PREV di comando della riproduzione per tornare all'inizio del clip, quindi riavviare la riproduzione.

Monitoraggio dell'audio durante la riproduzione

Nella modalità di riproduzione normale è possibile monitorare i segnali audio registrati tramite l'altoparlante incorporato o le cuffie collegate.

Collegando cuffie al connettore delle cuffie (*pagina 9*) si disattiva l'altoparlante incorporato. Regolare il volume con i pulsanti VOLUME (*pagina 10*).

È possibile selezionare il canale da monitorare utilizzando Audio Output (*pagina 86*) nel menu Audio.

Operazioni con i clip

Il menu Thumbnail consente di proteggere ed eliminare clip, verificarne le proprietà ed eseguire altre attività.

Utilizzo del menu Thumbnail

Il menu Thumbnail può essere utilizzato solo quando è visualizzata una schermata di miniature.

- 1 Premere il pulsante THUMBNAIL.**
Viene visualizzata la schermata delle miniature.
- 2 Premere il pulsante MENU.**
Viene visualizzata la schermata del menu.
- 3 Selezionare Thumbnail utilizzando il pulsante $\uparrow/\downarrow/\leftarrow/\rightarrow$ o la manopola SEL/SET, quindi premere il pulsante SET o la manopola SEL/SET.**

Per uscire dal menu Thumbnail, premere nuovamente il pulsante MENU.

Selezionare le voci principali e secondarie del menu come descritto di seguito.

Selezionare una voce principale o secondaria utilizzando il pulsante $\uparrow/\downarrow/\leftarrow/\rightarrow$ o la manopola SEL/SET, quindi premere il pulsante SET o la manopola SEL/SET.

Premere il pulsante CANCEL/BACK (*pagina 9*) per ritornare alla schermata precedente.

Note

- Quando la scheda di memoria è protetta da scrittura, alcune operazioni non sono disponibili.
- A seconda dello stato operativo del camcorder quando viene visualizzato il menu, alcune voci potrebbero non essere selezionabili.

Visualizzazione delle proprietà dei clip

Selezionare Display Clip Properties nel menu Thumbnail.

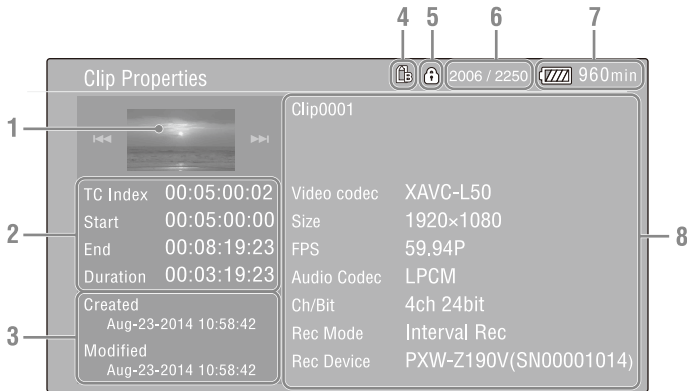

1. Immagine del clip corrente

2. Indicatore del timecode (codice temporale)

TC Index: Timecode del fotogramma visualizzato

Start: Timecode del punto di inizio della registrazione

End: Timecode del punto di fine della registrazione

Duration: Durata del clip

3. Data e ora di creazione e modifica

4. Scheda di memoria attualmente selezionata

5. Icona di protezione del supporto

6. Numero del clip/Numero totale dei clip

7. Icona della batteria

8. Informazioni sul clip

Nome del clip

Formato di registrazione

Informazioni sulla registrazione speciale

Nome del dispositivo di registrazione

Protezione dei clip

È possibile proteggere uno o più clip per evitarne l'eliminazione accidentale.

 è aggiunto alle miniature dei clip protetti. È possibile applicare la protezione ai clip nella schermata delle miniature.

Protezione di un clip specifico

- 1 Selezionare Lock/Unlock Clip >Select Clip >Execute nel menu Thumbnail.**
Appare la schermata di selezione dei clip.
- 2 Selezionare il clip da proteggere.**
Il clip selezionato è contrassegnato da un segno di spunta.
- 3 Premere il pulsante MENU.**
Viene visualizzata una schermata di conferma.
- 4 Selezionare Execute.**
Viene applicata la protezione al clip ed appare un messaggio di conferma.
- 5 Premere il pulsante SET o la manopola SEL/SET per chiudere il messaggio.**

Protezione di tutti i clip

- 1 Selezionare Lock/Unlock Clip >Lock All Clips nel menu Thumbnail.**
Viene visualizzata una schermata di conferma.
- 2 Selezionare Execute.**
Viene applicata la protezione a tutti i clip ed appare un messaggio di conferma.
- 3 Premere il pulsante SET o la manopola SEL/SET per chiudere il messaggio.**

Sblocco di tutti i clip

- 1 Selezionare Lock/Unlock Clip >Unlock All Clips nel menu Thumbnail.**
Viene visualizzata una schermata di conferma.

2 Selezionare Execute.

Viene rimossa la protezione da tutti i clip ed appare un messaggio di conferma.

3 Premere il pulsante SET o la manopola SEL/SET per chiudere il messaggio.

Copia di clip

È possibile copiare clip su un'altra scheda di memoria.

I clip vengono copiati sulle schede di memoria di destinazione con lo stesso nome dei clip originali.

Note

- Se un clip con lo stesso nome è già contenuto nella scheda di memoria di destinazione della copia, al nome originale viene aggiunto un numero tra parentesi.
- Il numero tra parentesi è il numero più piccolo che non esiste nella destinazione della copia.
Esempi: ABCD0002 → ABCD0002(1)
ABCD0002(1) → ABCD0002(2)
ABCD0005(3) → ABCD0005(4)
- Se esistono già numeri tra parentesi da (1) a (999) nella destinazione della copia perché il clip è stato copiato più di 1000 volte, non sarà possibile eseguire altre copie del clip con tale nome.
- Qualora lo spazio sulla scheda di memoria di destinazione non sia sufficiente, viene visualizzato un messaggio di avvertenza. Sostituire la scheda ed inserirne una con maggiore spazio libero.
- Durante la copia di una scheda di memoria contenente più clip registrati, potrebbe non essere possibile copiare tutti i clip, in base alle caratteristiche della memoria e di utilizzo delle schede, anche se le due schede di memoria hanno la stessa capacità.

Copia di un clip specifico

- 1 Selezionare Copy Clip >Select Clip >Execute nel menu Thumbnail.**
Appare la schermata di selezione dei clip.
- 2 Selezionare il clip da copiare.**
Il clip selezionato è contrassegnato da un segno di spunta.
- 3 Premere il pulsante MENU.**
Viene visualizzata una schermata di conferma.
- 4 Selezionare Execute.**
Il clip viene copiato ed appare un messaggio di conferma.

5 Premere il pulsante SET o la manopola SEL/SET per chiudere il messaggio.

Copia di tutti i clip

È possibile copiare contemporaneamente tutti i clip contenuti su una scheda di memoria ad un'altra scheda di memoria.

1 Selezionare Copy Clip > All Clips nel menu Thumbnail.

Viene visualizzata una schermata di conferma.

2 Selezionare Execute.

Tutti i clip vengono copiati ed appare un messaggio di conferma.

3 Premere il pulsante SET o la manopola SEL/SET per chiudere il messaggio.

Eliminazione di clip

È possibile eliminare clip dalle schede di memoria.

Nota

- I clip protetti non possono essere eliminati. Prima di poterli eliminare, è necessario sbloccarli.

Eliminazione di un clip specifico

1 Selezionare Delete Clip > Select Clip > Execute nel menu Thumbnail.

Appare la schermata di selezione dei clip.

2 Selezionare il clip da eliminare.

Il clip selezionato è contrassegnato da un segno di spunta.

3 Premere il pulsante MENU.

Viene visualizzata una schermata di conferma.

4 Selezionare Execute.

Il clip viene eliminato ed appare un messaggio di conferma.

5 Premere il pulsante SET o la manopola SEL/SET per chiudere il messaggio.

Eliminazione di tutti i clip

1 Selezionare Delete Clip > All Clips nel menu Thumbnail.

Viene visualizzata una schermata di conferma.

2 Selezionare Execute.

Tutti i clip vengono eliminati ed appare un messaggio di conferma.

3 Premere il pulsante SET o la manopola SEL/SET per chiudere il messaggio.

Filtraggio di clip (fotogrammi) utilizzando la schermata delle miniature degli indicatori di identificazione

Quando sul clip è stato registrato un contrassegno di avvio registrazione, è possibile visualizzare solo le miniature dei fotogrammi che lo contengono.

Questa schermata è denominata schermata delle miniature con Essence Mark.

Selezionare Thumbnail View > Essence Mark Thumbnail nel menu Thumbnail per scegliere il tipo di Essence Mark da filtrare.

All: Tutti i fotogrammi con Essence Mark aggiunti

Rec Start: Fotogrammi con un contrassegno di inizio registrazione e primo fotogramma di clip senza contrassegno di inizio registrazione.

Viene visualizzata la schermata delle miniature con Essence Mark filtrata il base all'Essence Mark selezionato.

Scelta delle informazioni visualizzate nella schermata delle miniature

È possibile scegliere le informazioni sui clip o sui fotogrammi visualizzate sotto la miniatura.

**Selezionare Customize View >Thumbnail
Caption nel menu Thumbnail, quindi
selezionare le informazioni da visualizzare.**

Date Time: Data e ora di creazione e dell'ultima
modifica del clip.

Time Code: Codice temporale

Duration: Durata

Sequential Number: Numero della miniatura

Connessione di monitor e dispositivi di registrazione esterni

Per visualizzare le immagini di registrazione e riproduzione del camcorder su un monitor esterno, selezionare il segnale di uscita del camcorder e utilizzare il cavo appropriato per il monitor esterno da collegare.

È possibile anche collegare dispositivi di registrazione, ad esempio un VTR, e registrare il segnale in uscita dal camcorder.

È possibile visualizzare sul monitor esterno le stesse informazioni che sono visibili nel mirino, ad esempio informazioni di stato e menu.

Impostare Output Display (*pagina 87*) nel menu Video su On per il tipo di segnale da inviare al monitor.

Connettore SDI OUT (tipo BNC)

Configurare l'impostazione di attivazione/disattivazione dell'uscita e il formato di uscita nel menu Video (*pagina 87*).

Per la connessione, utilizzare un cavo coassiale da 75 Ω disponibile in commercio.

Nota

- Controllare la messa a terra della connessione fra il camcorder e il dispositivo esterno prima di accendere i dispositivi.

(Si consiglia di accendere il camcorder e il dispositivo esterno dopo la connessione del cavo coassiale da 75 Ω).

Se il dispositivo esterno deve essere collegato al camcorder mentre il camcorder è acceso, collegare il cavo coassiale da 75 Ω al dispositivo esterno per primo e successivamente collegarlo al camcorder.

Per avviare la registrazione simultaneamente sul camcorder e sul dispositivo esterno

Con l'uscita di segnale SDI abilitata, impostare SDI/HDMI Rec Control (*pagina 87*) >Setting nel menu Video su On per abilitare l'emissione di un segnale di trigger REC diretto al dispositivo esterno connesso al connettore SDI OUT. Questo sincronizzerà la registrazione sul dispositivo esterno con il camcorder.

Nota

- Se il dispositivo esterno connesso non è compatibile con il segnale di trigger REC, il dispositivo non può essere comandato.

Connettore HDMI OUT (tipo A)

Configurare l'impostazione di attivazione/disattivazione dell'uscita e il formato di uscita nel menu Video (*pagina 87*).

Per la connessione, utilizzare un cavo HDMI ad alta velocità disponibile in commercio.

Connettore multi/micro USB

È possibile emettere in uscita segnali audio a 2 canali utilizzando il cavo VMC-15MR2 AV (in vendita separatamente).

Gestione ed editing di clip con un computer

Connessione con cavo USB

Collegare il camcorder a un computer con il cavo USB fornito, quindi inserire una scheda di memoria nello slot. La scheda di memoria viene riconosciuta come un'unità di estensione del computer.

Se sono presenti due schede di memoria sul camcorder, il computer le riconosce come due unità di estensione indipendenti.

Note

- L'alimentazione di bus proveniente dal computer non è sufficiente ad alimentare il camcorder. Provvedere a una sorgente di alimentazione separata.
- Il camcorder non viene riconosciuto come un'unità di estensione nei seguenti casi.
 - Durante la registrazione (incluso le modalità di registrazione speciali)
 - Durante la riproduzione (incluso la riproduzione ad alta velocità e se in pausa)
 - Durante la visualizzazione delle miniature
 - Durante la formattazione (inizializzazione) di supporti di memoria
 - Quando si ripristinano schede di memoria o si aggiornano file di gestione (anche durante la conferma prima dell'esecuzione)

1 Connettere il connettore multi/micro USB del camcorder al computer utilizzando un cavo USB.

2 Spostare il selettore ON/STANDBY su ON.

Sullo schermo LCD o sul mirino viene visualizzato un messaggio che invita a confermare l'abilitazione del collegamento USB.

Nota

- Se il messaggio di conferma scompare, scollegare e ricollegare il cavo USB. Il messaggio di conferma non è visualizzato durante la visualizzazione delle schermate di registrazione, riproduzione o miniature.

3 Selezionare **Execute** utilizzando il pulsante **▲/▼/◀/▶** o la manopola **SEL/SET**.

4 Su Windows, controllare che la scheda sia aggiunta come disco rimovibile nella finestra "My Computer".

Su Macintosh, controllare che una cartella con il nome "NO NAME" o "Untitled" (modificabile) sia stata creata sul Desktop.

Note

- Non eseguire le seguenti operazioni se l'indicatore di accesso è illuminato in rosso.
 - Spegnere l'apparecchio o scollegare il cavo di alimentazione
 - Rimozione della scheda di memoria
 - Scollegare il cavo USB
- Durante la rimozione di una scheda di memoria da un computer Macintosh, non selezionare "Card Power Off" dall'icona della scheda di memoria visualizzata sulla barra dei menu.
- Il funzionamento non è garantito su tutti i computer.

Utilizzo di software applicativo

Prima di poter copiare clip sul disco locale del computer, è necessario scaricare ed installare sul computer l'apposito software applicativo. Per ulteriori informazioni su come scaricare il software, vedere "Download di software" (pagina 124).

Anche se i dati relativi al materiale registrato sono memorizzati su più file e cartelle, è possibile gestire facilmente i clip senza considerare la struttura di directory e dati, utilizzando lo specifico software applicativo.

Nota

- Se si eseguono operazioni sui clip, ad esempio, copiando i clip sulla scheda di memoria mediante Explorer (Windows) o Finder (Macintosh), i dati ausiliari dei clip potrebbero andare perduti.

Utilizzo di un sistema di editing non lineare

In un sistema di editing non lineare, è necessario utilizzare un software di editing (opzione) che supporti i formati registrati dal camcorder.

Utilizzare un software applicativo dedicato per salvare in anticipo sul disco rigido del computer i clip di cui eseguire l'editing.

Connessione a supporti di memoria HDD/USB esterni

Quando un disco HDD o un supporto di memoria USB è connesso al connettore USB 3.0 (HOST) del camcorder, è possibile copiare clip dal supporto di registrazione inserito nello slot per schede di memoria al disco HDD o supporto di memoria USB esterno.

Copia di clip verso il supporto di memoria USB

- 1 **Selezionare USB >Select Folder (pagina 95) nel menu Media.**
- 2 **Selezionare la cartella di destinazione della copia nell'elenco delle cartelle e premere il pulsante SET o la manopola SEL/SET.**

È possibile anche selezionare New sullo schermo per creare una nuova cartella.

Nota

- Se non viene specificata nessuna cartella, i clip verranno copiati in una cartella creata automaticamente e avente come nome la data di creazione del primo clip da copiare.

- 3 **Selezionare USB >Copy to USB (pagina 95) nel menu Media, inserire il supporto di registrazione di destinazione della copia e selezionare la scheda di memoria.**

Media(A) to USB: Copia tutti i clip dal supporto di registrazione inserito nello slot A.

Media(B) to USB: Copia tutti i clip dal supporto di registrazione inserito nello slot B.

Media(A)(B) to USB: Copia tutti i clip dai supporti di registrazione inseriti negli slot A e B.

Nota

- Quando viene specificata una cartella di destinazione della copia al passo 2 ed è selezionato Media(A)(B) to USB, i clip dello slot A vengono copiati sulla cartella di destinazione specificata. I clip dello slot B vengono invece copiati su una cartella creata automaticamente avente come nome la data di creazione del primo clip.

- 4 **Selezionare Execute utilizzando il pulsante $\uparrow/\downarrow/\leftarrow/\rightarrow$ o la manopola SEL/SET, quindi premere il pulsante SET o la manopola SEL/SET.**

Tutti i clip contenuti nel supporto di registrazione specificato sono copiati sul supporto USB.

Nota

- Se nella cartella di destinazione esistono già clip con lo stesso nome dei clip da copiare, tali clip non verranno copiati.

Visualizzazione dell'elenco dei clip contenuti sul supporto di memoria HDD/USB esterno

È possibile visualizzare l'elenco dei clip contenuti sul supporto di memoria HDD/USB utilizzando USB >View Clip List (pagina 95) nel menu Media.

Rinomina di una cartella su un supporto di memoria HDD/USB esterno

- 1 **Selezionare USB >Rename Folder (pagina 95) nel menu Media.**
- 2 **Selezionare la cartella a cui assegnare il nuovo nome nell'elenco delle cartelle e premere il pulsante SET o la manopola SEL/SET.**
Viene visualizzata una schermata per l'immissione del nome di file.
- 3 **Immettere il nome desiderato per la cartella e selezionare Done.**
La cartella viene rinominata.

Controllo di errori di lettura nella copia

È possibile controllare la presenza di errori di lettura dopo la scrittura dei clip impostando USB >Error Check (pagina 95) nel menu Media su On.

Formattazione (inizializzazione) di supporti di memoria HDD/USB esterni

- 1 **Selezionare USB >Format USB (pagina 95) nel menu Media.**

2 Selezionare **Execute** utilizzando il pulsante **▲/▼/◀/▶** o la manopola **SEL/SET**, quindi premere il pulsante **SET** o la manopola **SEL/SET**.

La procedura di inizializzazione (formattazione) ha inizio.

3 Al termine della formattazione viene visualizzato un messaggio. Selezionare **OK**.

Controllo della capacità rimanente su un supporto di memoria **HDD/USB** esterno

La capacità rimanente su un supporto di memoria **HDD/USB** esterno viene visualizzata sulla riga **Media Remain** della schermata visualizzata selezionando la voce **USB** nel menu **Media**.

Alimentazione del supporto di memoria **HDD/USB** esterno

L'alimentazione viene fornita automaticamente al supporto di memoria **HDD/USB** esterno dal connettore **USB 3.0 (HOST)** quando si esegue un'operazione con la voce di menu **USB** nel menu **Media**.

Si osservi tuttavia che l'alimentazione non viene avviata nelle condizioni descritte di seguito, anche se si esegue un'operazione con la voce di menu **USB** nel menu **Media**. Per avviare l'erogazione dell'alimentazione, procedere come descritto nella tabella.

| Stato | Soluzione |
|---|---|
| Durante la registrazione e riproduzione di clip, la visualizzazione di miniature, la registrazione proxy, la formattazione o ripristino di supporti di memoria, l'aggiornamento del file di gestione, l'aggiornamento di software, il reset del camcorder, il reset della rete, la connessione di computer, la visualizzazione di schermate di conferma | Terminare l'operazione precedente. |
| Tensione di alimentazione insufficiente | Sostituire la batteria o l'alimentazione di ingresso. |

Note

- I clip presenti su un supporto di memoria **HDD/USB** esterno non possono essere copiati sul supporto di

registrazione inserito in uno slot per schede di memoria.

- Non è possibile registrare clip mentre viene fornita alimentazione al connettore **USB 3.0 (HOST)**. Per avviare la registrazione di clip, terminare l'operazione con la voce del menu **USB** nel menu **Media**.

Struttura e configurazione del menu di impostazione

Premere il pulsante MENU per visualizzare sullo schermo LCD o mirino il menu di impostazione in cui specificare le opzioni necessarie per la ripresa, la registrazione e la riproduzione (il menu può essere visualizzato anche su un monitor esterno). Il menu di impostazione comprende i menu elencati di seguito:

User Menu: Menu con voci configurate dall'utente (modificare utilizzando Edit User Menu).

Menu Edit User Menu: Menu per la modifica delle voci del menu User.

Menu Camera: Contiene opzioni relative alla ripresa.

Menu Paint: Contiene opzioni relative alla qualità dell'immagine.

Menu Audio: Contiene opzioni relative all'audio.

Menu Video: Contiene opzioni relative all'uscita video.

Menu LCD/VF: Contiene opzioni per la visualizzazione su schermo LCD e mirino.

Menu TC/UB: Contiene opzioni relative al codice temporale e ai bit utente.

Menu Recording: Contiene opzioni relative alla registrazione.

Menu Thumbnail: Contiene opzioni relative alla visualizzazione delle miniature.

Menu Media: Contiene opzioni relative ai supporti di memorizzazione.

Menu File: Contiene opzioni relative ai file.

Menu Network: Contiene opzioni relative alle reti.

Menu System: Contiene opzioni relative al sistema.

Struttura del menu di impostazione

MENU

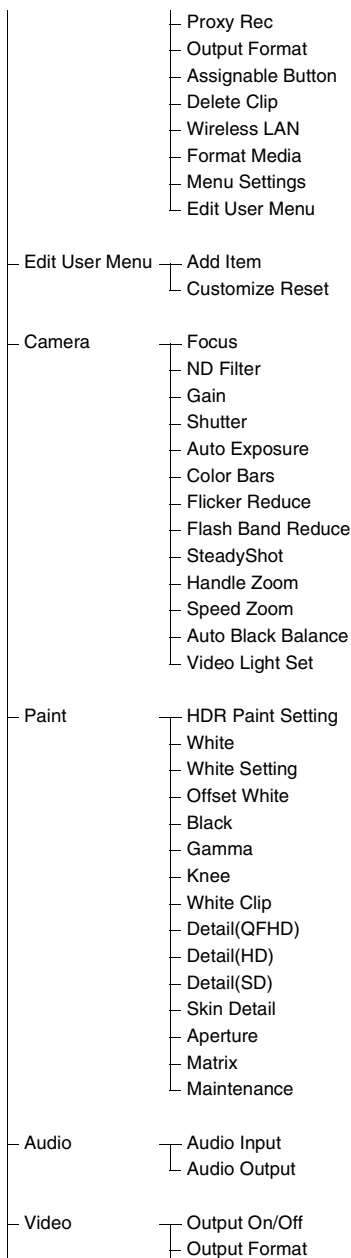
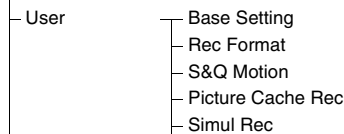

| | | |
|-----------|--|---|
| | <ul style="list-style-type: none"> — Output Display — SDI/HDMI Rec Control — Down Converter | <ul style="list-style-type: none"> — Hours Meter — GPS — Battery Alarm — DC Voltage Alarm |
| LCD/VF | <ul style="list-style-type: none"> — LCD Setting — VF Setting — Peaking — Marker — Zebra — Gamma Display Assist — Display On/Off | <ul style="list-style-type: none"> — Menu Settings — Fan Control — All Reset — Version |
| TC/UB | <ul style="list-style-type: none"> — Timecode — Users Bit — HDMI TC Out | |
| Recording | <ul style="list-style-type: none"> — S&Q Motion — Interval Rec — Picture Cache Rec — Clip Continuous Rec — Simul Rec — Proxy Rec — Rec Review | |
| Thumbnail | <ul style="list-style-type: none"> — Display Clip Properties — Lock/Unlock Clip — Delete Clip — Copy Clip — Thumbnail View — Customize View | |
| Media | <ul style="list-style-type: none"> — Update Media — Format Media — USB — Clip Naming | |
| File | <ul style="list-style-type: none"> — User File — All File — Scene File | |
| Network | <ul style="list-style-type: none"> — Access Authentication — Wireless LAN — AP Mode Settings — ST Mode Settings — Network Reset | |
| System | <ul style="list-style-type: none"> — Base Setting — Rec Format — Assignable Button — Tally — Language — Clock Set | |

Operazioni del menu di impostazione

Premere il pulsante MENU per visualizzare sullo schermo LCD o mirino il menu di impostazione in cui specificare le opzioni necessarie per la ripresa, la registrazione e la riproduzione (il menu può essere visualizzato anche su un monitor esterno).

Comandi del menu

Pulsante MENU (pagina 9)

Attiva o disattiva la modalità di menu che consente di utilizzare il menu di impostazione.

Manopola SEL/SET (pagina 9)

Ruotare la manopola per spostare il cursore verso l'alto o il basso e selezionare voci di menu o impostazioni.

Premere la manopola SEL/SET per applicare la voce selezionata.

Pulsante CANCEL/BACK (pagina 9)

Premere per tornare al menu precedente. Le modifiche non completate vengono annullate.

Pulsante $\uparrow/\downarrow/\leftarrow/\rightarrow$ /SET

Premere i pulsanti $\uparrow/\downarrow/\leftarrow/\rightarrow$ per spostare il cursore verso l'alto, il basso, sinistra o destra e selezionare voci o impostazioni del menu.

Premere la manopola SET per applicare la voce selezionata.

Nota

- Il menu di impostazione non può essere utilizzato quando il camcorder si trova in modalità di ingrandimento della messa a fuoco (pagina 27).

Impostazione delle voci dei menu

Spostare il cursore sulla voce desiderata premendo il pulsante $\uparrow/\downarrow/\leftarrow/\rightarrow$ o ruotando la manopola SEL/SET, quindi premere il pulsante SET o la manopola SEL/SET per applicare l'impostazione.

- L'area di selezione della voce di menu può mostrare fino a 9 righe. Se non possono essere visualizzate contemporaneamente tutte le opzioni disponibili per una determinata voce, scorrere le opzioni spostando il cursore verso l'alto o verso il basso.

- Se la gamma di opzioni disponibili per una voce secondaria è molto ampia (ad esempio da -99 a +99), l'area di selezione non viene visualizzata. Viene invece evidenziato il valore corrente per indicare che tale valore può essere modificato.
- Per eseguire una funzione, selezionare Execute.
- Se si seleziona una voce che richiede conferma prima dell'esecuzione, il menu verrà momentaneamente nascosto e verrà visualizzato un messaggio di conferma. Controllare il messaggio e quindi scegliere se eseguire o annullare la funzione.

Immissione di una stringa di caratteri

Quando si seleziona una voce, come il nome di un file, che richiede l'immissione di caratteri, viene visualizzata la schermata di inserimento caratteri.

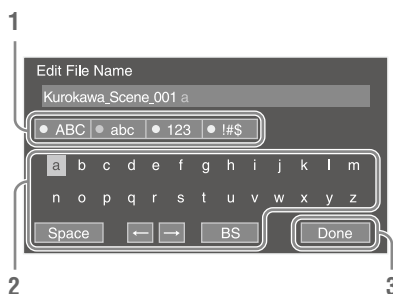

1 Ruotare la manopola SEL/SET per selezionare il set di caratteri desiderato, quindi premere la manopola.

ABC: Caratteri alfabetici maiuscoli
abc: Caratteri alfabetici minuscoli
123: Caratteri numerici
!#\$: Caratteri speciali

2 Selezionare il carattere desiderato nel set specificato, quindi premere la manopola.

Il cursore si sposta sul campo successivo.
Space: Inserisce uno spazio alla posizione del cursore.
 \leftarrow/\rightarrow : Sposta la posizione del cursore.
BS: Elimina il carattere alla sinistra del cursore (backspace).

3 Al termine, selezionare Done e premere la manopola.

La stringa di caratteri viene confermata e la schermata di inserimento dei caratteri si chiude.

Blocco e sblocco del menu

È possibile bloccare il menu di impostazione in modo che venga visualizzato solo il menu User.

Blocco del menu

1 Premere e mantenere premuta la manopola SEL/SET e premere il pulsante MENU.

2 Selezionare Menu Settings >User Menu with Lock nel menu System.

Nota

- Quando viene premuto solo il pulsante MENU per visualizzare il normale menu di impostazione, l'indicazione User Menu Only è visualizzata sotto Menu Settings nel menu System. Premere e mantenere premuta la manopola SEL/SET e quindi premere il pulsante MENU per visualizzare User Menu with Lock.

3 Impostare su On e premere il pulsante SET o la manopola SEL/SET.

Lo schermo LCD o il mirino visualizza la schermata di immissione del numero di codice di accesso (PIN).

4 Immettere un numero arbitrario.

Immettere un numero di 4 cifre compreso fra 0000 e 9999. Il valore predefinito è 0000.

Immettere un numero e premere il pulsante SET o la manopola SEL/SET per spostare il cursore sulla cifra successiva.

Dopo aver immesso tutte le cifre, spostare il cursore su SET.

5 Premere il pulsante SET o la manopola SEL/SET.

Il valore immesso viene applicato.

Viene visualizzato un messaggio di conferma e la schermata passa alla visualizzazione del menu User.

Note

- Se il menu viene bloccato senza aver registrato le voci del menu di impostazione elencate nelle seguenti tabelle del menu User, tali funzioni non potranno essere assegnate a pulsanti programmabili.

- Se tali funzioni erano già assegnate a pulsanti programmabili, la loro assegnazione viene disabilitata automaticamente al momento del blocco del menu.

| Voci del menu di impostazione | Opzioni di selezione dei pulsanti programmabili |
|--|---|
| Camera >Focus >Face Detection AF | Face Detection AF |
| Camera >Focus >Focus Macro | Focus Macro |
| Camera >Gain >Gain <Turbo> | Turbo Gain |
| Camera >Auto Exposure >Level | Auto Exposure Level |
| Camera >Auto Exposure >Mode | Spotlight |
| Camera >Auto Exposure >Mode | Backlight |
| Camera >Auto Exposure >Auto ND Filter | Auto ND Filter |
| Camera >Auto Exposure >AGC | AGC |
| Camera >Auto Exposure >Auto Shutter | Shutter |
| Camera >Color Bars >Setting | Color Bars |
| Camera >Flash Band Reduce >Setting | Flash Band Reduce |
| Camera >SteadyShot >Setting | SteadyShot |
| Camera >Handle Zoom >Setting | Handle Zoom |
| Paint >White >Preset White | Preset White Select |
| LCD/VF >VF Setting >Color Mode | VF Mode |
| LCD/VF >Peaking >Setting | Peaking |
| LCD/VF >Marker >Setting | Marker |
| LCD/VF >Zebra >Setting | Zebra |
| LCD/VF >Gamma Display Assist >Setting | Gamma Display Assist |
| LCD/VF >Display On/Off >Lens Info | Lens Info |
| LCD/VF >Display On/Off >Video Signal Monitor | Video Signal Monitor |
| Recording >S&Q Motion >Setting | S&Q Motion |
| Recording >Picture Cache Rec >Setting | Picture Cache Rec |
| Recording >Clip Continuous Rec >Setting | Clip Continuous Rec |
| Recording >Rec Review >Setting | Rec Review |

| Voci del menu di impostazione | Opzioni di selezione dei pulsanti programmabili |
|-------------------------------|---|
| Network >Wireless LAN >NFC | NFC |
| User | User Menu |

Sblocco del menu

- 1 Premere e mantenere premuta la manopola SEL/SET e premere il pulsante MENU.**
- 2 Selezionare Menu Settings >User Menu with Lock nel menu System.**

Nota

- Quando viene premuto solo il pulsante MENU per visualizzare il normale menu di impostazione, l'indicazione User Menu Only è visualizzata sotto Menu Settings nel menu System. Premere e mantenere premuta la manopola SEL/SET e quindi premere il pulsante MENU per visualizzare User Menu with Lock.

- 3 Impostare su Off e premere il pulsante SET o la manopola SEL/SET.**

Lo schermo LCD o il mirino visualizza la schermata di immissione del numero di codice di accesso (PIN).

- 4 Immettere il numero PIN usato per bloccare il menu.**

Immettere un numero e premere il pulsante SET o la manopola SEL/SET per spostare il cursore sulla cifra successiva.

Dopo aver immesso tutte le cifre, spostare il cursore su Set.

- 5 Premere il pulsante SET o la manopola SEL/SET.**

Il valore immesso viene applicato.

Se il numero PIN immesso corrisponde al numero PIN utilizzato per bloccare il menu, il menu viene sbloccato e viene visualizzato.

Note

- Se il numero PIN immesso non corrisponde al numero PIN utilizzato per bloccare il menu, il menu non verrà sbloccato.
- Si consiglia di annotare il numero PIN per evitare di dimenticarlo. Se si dimentica il numero PIN, contattare il rappresentante dell'assistenza tecnica Sony.

Modifica del menu User

È possibile modificare il menu User aggiungendo, eliminando o spostando voci per renderlo più funzionale. Per modificare il menu User, utilizzare la funzione Edit User Menu.

Aggiunta di voci principali e secondarie

- 1 Selezionare Edit User Menu >Add Item nel menu User.**

Vengono visualizzate le voci che possono essere aggiunte.

- 2 Selezionare la voce da aggiungere.**

Viene visualizzata una schermata per la selezione delle voci secondarie da aggiungere.

- 3 Selezionare la voce secondaria da aggiungere.**

Inserire un segno di spunta nella casella di controllo All per aggiungere tutte le voci secondarie.

Inserire un segno di spunta nelle singole caselle di controllo per specificare le voci secondarie che devono essere aggiunte.

- 4 Selezionare OK e quindi premere il pulsante SET o la manopola SEL/SET.**

Le voci principali o secondarie vengono aggiunte.

Nota

- Non è possibile registrare due volte la stessa voce principale o secondaria. Non è possibile inoltre modificare il nome della voce principale o secondaria.

Modifica delle voci secondarie

È possibile specificare le voci secondarie che devono essere visualizzate.

- 1 Selezionare Edit User Menu nel menu User, quindi selezionare la voce da modificare.**

Viene visualizzato l'elenco delle funzioni modificabili.

2 Selezionare Edit Sub Item.

Viene visualizzata la schermata Edit Sub Item.

Quando la schermata viene aperta per la prima volta, tutte le voci secondarie sono selezionate (funzione per visualizzare tutte le voci).

Rimuovere il segni di spunta delle voci secondarie che non devono essere visualizzate nel menu User.

3 Selezionare OK e quindi premere il pulsante SET o la manopola SEL/SET.

Questo completa la modifica.

Eliminazione di una voce

1 Selezionare Edit User Menu nel menu User, quindi selezionare la voce da eliminare.

Viene visualizzato l'elenco delle funzioni modificabili.

2 Selezionare Delete.

La voce viene eliminata.

Spostamento di una voce

1 Selezionare Edit User Menu nel menu User, quindi selezionare la voce da spostare.

Viene visualizzato l'elenco delle funzioni modificabili.

2 Selezionare Move.

La voce da spostare viene evidenziata, mentre la posizione di destinazione è identificata da un simbolo triangolare e una linea.

3 Spostare il simbolo triangolare e la linea sulla destinazione desiderata della voce e quindi premere il pulsante SET o la manopola SEL/SET.

La voce viene spostata.

Ripristino delle impostazioni predefinite di fabbrica del menu User

1 Selezionare Edit User Menu >Customize Reset nel menu User.

Viene visualizzata la schermata Customize Reset.

2 Selezionare Reset e quindi premere il pulsante SET o la manopola SEL/SET.

Viene visualizzata una schermata di conferma.

3 Selezionare Execute e quindi premere il pulsante SET o la manopola SEL/SET.

Le impostazioni predefinite di fabbrica del menu User vengono ripristinate.

Elenco delle voci del menu di impostazione

Questa sezione descrive le funzioni e le impostazioni delle voci di ogni menu. Le impostazioni predefinite sono indicate in grassetto (ad esempio, **18dB**).

Menu User

User

Voci registrate per impostazione predefinita

| Voci registrate per impostazione predefinita | Descrizione |
|--|---|
| Base Setting | Voce System >Base Setting |
| Rec Format | Voce System >Rec Format |
| S&Q Motion | Voce Recording >S&Q Motion |
| Picture Cache Rec | Voce Recording >Picture Cache Rec |
| Simul Rec | Voce Recording >Simul Rec |
| Proxy Rec | Voce Recording >Proxy Rec |
| Output Format | Voce Video >Output Format |
| Assignable Button | Voce System >Assignable Button |
| Delete Clip | Voce Thumbnail >Delete Clip |
| Wireless LAN | Voce Network >Wireless LAN |
| Format Media | Voce Media >Format Media |
| Menu Settings | Voce System >Menu Settings |
| Edit User Menu | Visualizza la schermata Edit User Menu. |

Menu Edit User Menu

Edit User Menu

| Voce | Voci secondarie e impostazioni | Descrizione |
|--|--------------------------------|---|
| Add Item | – | Aggiunge voci principali e secondarie. |
| Customize Reset | Reset | Ripristina le impostazioni predefinite di fabbrica del menu User. |
| Voci visualizzate quando è selezionata la voce registrata. | Delete | Elimina una voce. |
| | Move | Sposta una voce. |
| | Edit Sub Item | Modifica una voce. |

Menu Camera

| Camera | | |
|--|---|--|
| Voce | Voci secondarie e impostazioni | Descrizione |
| Focus Impostazioni AF con rilevamento del viso | Face Detection AF Face Only AF / Face Priority AF / Off | Abilita o disabilita la modalità AF con rilevamento del viso. |
| | Focus Macro On / Off | Attiva o disattiva la modalità Macro. |
| ND Filter Impostazioni del filtro ND | Preset1 1/128 / 1/64 / 1/32 / 1/16 / 1/8 / 1/4 | Imposta il valore di preset 1 del filtro ND. |
| | Preset2 1/128 / 1/64 / 1/32 / 1/16 / 1/8 / 1/4 | Imposta il valore di preset 2 del filtro ND. |
| | Preset3 1/128 / 1/64 / 1/32 / 1/16 / 1/8 / 1/4 | Imposta il valore di preset 3 del filtro ND. |
| Gain Impostazioni di guadagno | Gain<L> 18dB / 15dB / 12dB / 9dB / 6dB / 3dB / 0dB / -3dB | Imposta il guadagno quando il selettore GAIN si trova sulla posizione L. |
| | Gain<M> 18dB / 15dB / 12dB / 9dB / 6dB / 3dB / 0dB / -3dB | Imposta il guadagno quando il selettore GAIN si trova sulla posizione M. |
| | Gain<H> 18dB / 15dB / 12dB / 9dB / 6dB / 3dB / 0dB / -3dB | Imposta il guadagno quando il selettore GAIN si trova sulla posizione H. |
| | Gain <Turbo> 30dB / 18dB / 15dB / 12dB / 9dB / 6dB / 3dB / 0dB / -3dB | Imposta il valore di guadagno quando viene premuto un pulsante programmabile a cui è assegnata la funzione Turbo Gain. |
| | High Sensitivity Mode On / Off | Attiva o disattiva la modalità di alta sensibilità. |
| | Shockless Gain On / Off | Attiva o disattiva la funzione di guadagno fluido. |

| Camera | | |
|--|--|--|
| Voce | Voci secondarie e impostazioni | Descrizione |
| Shutter Impostazione delle condizioni di funzionamento dell'otturatore elettronico | Mode | Seleziona la modalità operativa dell'otturatore elettronico. |
| | Speed / Angle | Consente di eseguire riprese nitide di soggetti in rapido movimento. Seleziona la modalità di impostazione della velocità dell'otturatore in secondi (Speed) o in gradi (Angle). |
| | Shutter Speed | Imposta la velocità dell'otturatore quando è selezionata la modalità Speed. I valori disponibili variano a seconda della frequenza fotogrammi del formato video selezionato. |
| | 64F, 32F, 16F, 8F, 7F, 6F, 5F, 4F, 3F, 2F, 1/24, 1/25, 1/30, 1/32, 1/33, 1/40, 1/48, 1/50, 1/60 , 1/96, 1/100, 1/120, 1/125, 1/250, 1/500, 1/1000, 1/2000, 1/4000, 1/8000 | |
| | Shutter Angle | Imposta l'angolo dell'otturatore quando è selezionata la modalità Angle. |
| | 64F / 32F / 16F / 8F / 7F / 6F / 5F / 4F / 3F / 2F / 360.0° / 300.0° / 270.0° / 240.0° / 216.0° / 210.0° / 180.0° / 172.8° / 150.0° / 144.0° / 120.0° / 90.0° / 86.4° / 72.0° / 45.0° / 30.0° / 22.5° / 11.25° / 5.6° | |
| ECS | | Attiva o disattiva la modalità ECS. |
| On / Off | | Consente la ripresa senza visualizzare barre orizzontali in movimento sullo schermo LCD o sul mirino. |
| ECS Frequency | | Imposta la frequenza ECS quando è selezionata la modalità ECS. I valori disponibili variano a seconda della frequenza fotogrammi del formato video selezionato. |
| | Da 8000 a 23.99 (area NTSC: 60.00 , area PAL: 50.00) | |

| Camera | | |
|---|--|---|
| Voce | Voci secondarie e impostazioni | Descrizione |
| Auto Exposure Impostazioni di luminosità per l'esposizione automatica | Level | Imposta il livello di compensazione. |
| | | +3.0 / +2.75 / +2.5 / +2.25 / +2.0 / +1.75 / +1.5 / +1.25 / +1.0 / +0.75 / +0.5 / +0.25 / ±0 / -0.25 / -0.5 / -0.75 / -1.0 / -1.25 / -1.5 / -1.75 / -2.0 / -2.25 / -2.5 / -2.75 / -3.0 |
| | Mode | Imposta la modalità di regolazione. |
| | Backlight / Standard / Spotlight | Backlight: Modalità controluce (i soggetti ripresi in controluce appaiono meno scuri) Standard: Modalità standard Spotlight: Modalità riflettore (limita la sovraesposizione delle alte luci quando il soggetto è illuminato da riflettori) |
| | Speed | Imposta la velocità di regolazione. |
| | Da -99 a +99 (±0) | |
| | Auto ND Filter | Attiva o disattiva la funzione di regolazione automatica della densità del filtro ND. |
| | On / Off | |
| | AGC | Attiva o disattiva la funzione AGC (controllo del guadagno automatico). |
| | On / Off | |
| | AGC Limit | Imposta il guadagno massimo della funzione AGC. |
| | 0dB / 3dB / 6dB / 9dB / 12dB / 15dB / 18dB | |
| | AGC Point | Imposta il valore di apertura (F-stop) del diaframma a cui ha inizio il funzionamento della funzione AGC quando la funzione AGC è On. |
| | F2.8 / F4 / F5.6 | |
| | Auto Shutter | Attiva o disattiva la funzione di otturatore automatico. |
| On / Off | | |
| A.SHT Limit | Imposta la velocità massima della funzione di otturatore automatico. | |
| 1/100 / 1/150 / 1/200 / 1/250 / 1/2000 | | |
| A.SHT Point | Imposta il valore di apertura (F-stop) del diaframma a cui ha inizio il funzionamento della funzione di otturatore automatico. | |
| F5.6 / F8 / F11 | | |
| Clip High light | Attiva o disattiva la funzione che ignora le zone più luminose per dare una reazione più piatta alle luminanze elevate. | |
| On / Off | | |
| Detect Window | Imposta la gamma di misura della luce per la regolazione automatica della luce secondo la luminosità del soggetto. (Non disponibile quando l'esposizione viene regolata manualmente) | |
| 1 / 2 / 3 / 4 / 5 / 6 | | |
| Detect Window Indication | Attiva o disattiva la funzione di visualizzazione di Detect Window con un marcatore. | |
| On / Off | | |
| Color Bars Impostazioni della barra colori | Setting | Attiva o disattiva la barra colori. |
| | On / Off | |
| | Type | Seleziona il tipo di barre di colore. |
| | ARIB / 100% / 75% / SMPTE | |

| Camera | | |
|---|---|---|
| Voce | Voci secondarie e impostazioni | Descrizione |
| Flicker Reduce Impostazioni di correzione dello sfarfallio | Mode Auto / On / Off | Imposta la modalità di correzione dello sfarfallio. |
| | Frequency 50Hz / 60Hz (area NTSC: 60.00 , area PAL: 50.00) | Consente di specificare la frequenza della sorgente di alimentazione del dispositivo di illuminazione che causa lo sfarfallio. |
| Flash Band Reduce Impostazioni di correzione della flashband | Setting On / Off | Attiva o disattiva le funzioni di correzione della flashband. Riduce la sovraesposizione delle alte luci nelle sezioni superiore ed inferiore dell'immagine se si eseguono riprese con un flash per fotocamera. |
| SteadyShot Impostazioni della funzione di stabilizzazione dell'immagine | Setting Active / Standard / Off | Imposta la funzione di stabilizzazione dell'immagine. |
| | | <p>Nota</p> <ul style="list-style-type: none"> La modalità Active non è disponibile nei casi descritti di seguito. <ul style="list-style-type: none"> Quando Video Format è 3840x2160 Durante la registrazione Slow & Quick Motion |
| Handle Zoom Impostazioni della velocità dello zoom della maniglia | Setting Off / Low / High / Variable | Imposta la velocità dello zoom della maniglia. |
| | High Da 1 a 8 (8) | Imposta la velocità dello zoom della maniglia quando è selezionata la velocità High. |
| | Low Da 1 a 8 (3) | Imposta la velocità dello zoom della maniglia quando è selezionata la velocità Low. |
| Speed Zoom Impostazioni della funzione di velocità dello zoom | Setting On / Off | Attiva o disattiva la funzione di velocità dello zoom. |
| Auto Black Balance Impostazioni del bilanciamento automatico del nero | Auto Black Balance Execute / Cancel | Esegue la funzione di bilanciamento automatico del nero. |
| | | <p>Note</p> <ul style="list-style-type: none"> Non può essere impostato durante la registrazione o la visualizzazione della barra colori. Non può essere impostato in modalità Interval Rec, in modalità di registrazione fotogramma per fotogramma e in modalità Otturatore lento. |
| Video Light Set Impostazioni della luce video | Video Light Set Power Link / Rec Link / Rec Link + Stry | Imposta il metodo di comando dell'illuminazione per la luce video montata sulla slitta multi interfaccia. |
| | | <p>Power Link: Accende e spegne la luce video in sincronia con l'accensione o spegnimento del camcorder.</p> <p>Rec Link: Accende e spegne la luce video in sincronia con l'avvio e l'arresto della registrazione.</p> <p>Rec Link + Stry: La luce si accende o passa in modalità standby in sincronia con l'avvio e l'arresto della registrazione.</p> |

Menu Paint

| Paint | | |
|--|---|--|
| Voce | Voci secondarie e impostazioni | Descrizione |
| HDR Paint Setting Impostazione della modalità gamma dinamica | HLG Type HLG / HLG1 / HLG2 / HLG3 | Seleziona il tipo di HLG quando Shooting Mode è impostato su HDR. HLG: Impostazione equivalente a ITU-R BT.2100. HLG1: Impostazione che offre una soppressione del rumore superiore rispetto a HLG2. Tuttavia, la gamma dinamica che può essere ripresa è più limitata. HLG2: Impostazione con bilanciamento tra gamma dinamica e soppressione del rumore. HLG3: Impostazione che offre una gamma dinamica più ampia rispetto a HLG2. Il livello del rumore tuttavia aumenterà. HLG1, HLG2 e HLG3 utilizzano la stessa caratteristica di curva di gamma, ma con gamme dinamiche e bilanciamenti di rumore differenti. |
| | HDR Black Offset Da -95 a +103 (±0) | Imposta l'offset del nero di HDR in relazione all'impostazione di SDR (Master Black) quando Shooting Mode è impostato su HDR. |
| | HDR Knee On / Off | Attiva o disattiva la funzione di correzione del knee per il segnale HDR quando Shooting Mode è impostato su HDR. |
| | HDR Knee Point Da -99 a +99 (±0) | Imposta il punto knee dei segnali HDR quando HDR Knee è impostato su On. |
| | HDR Knee Slope Da -99 a +99 (±0) | Imposta la pendenza del knee dei segnali HDR quando HDR Knee è impostato su On. |

| Paint | | |
|--|--|--|
| Voce | Voci secondarie e impostazioni | Descrizione |
| White Impostazioni del bilanciamento del bianco | Preset White Da 10000K a 2100K (3200K) | Regola la temperatura di colore di preset quando nella modalità di bilanciamento del bianco è selezionato un preset. |
| | | Nota |
| | | <ul style="list-style-type: none"> Non è possibile controllare la variazione sullo schermo, nemmeno se l'impostazione di Preset White viene modificata quando non è selezionato nessun preset nella modalità di bilanciamento del bianco. |
| | Color Temp <A> Da 50000K a 1500K (3200K) | Visualizza la temperatura di colore di bilanciamento del bianco salvata nella memoria A. |
| | Color Temp Balance <A> Da -99 a +99 (±0) | Imposta il valore di guadagno del bilanciamento del bianco salvato nella memoria A (correlato al guadagno R e al guadagno B). |
| | R Gain <A> Da -99 a +99 (±0) | Imposta il valore di guadagno R del bilanciamento del bianco salvato nella memoria A. |
| | B Gain <A> Da -99 a +99 (±0) | Imposta il valore di guadagno B del bilanciamento del bianco salvato nella memoria A. |
| | Color Temp Da 50000K a 1500K (3200K) | Visualizza la temperatura di colore del bilanciamento del bianco salvata nella memoria B. |
| | Color Temp Balance Da -99 a +99 (±0) | Imposta il valore di guadagno del bilanciamento del bianco salvato nella memoria B (correlato al guadagno R e al guadagno B). |
| | R Gain Da -99 a +99 (±0) | Imposta il valore del guadagno R del bilanciamento del bianco salvato nella memoria B. |
| B Gain Da -99 a +99 (±0) | Imposta il valore del guadagno B del bilanciamento del bianco salvato nella memoria B. | |
| White Setting Impostazioni di regolazione del bilanciamento del bianco | Shockless White Off / 1 / 2 / 3 | Imposta la velocità di risposta del bilanciamento del bianco quando si cambia la modalità di bilanciamento del bianco. Off: Risposta istantanea. Da 1 a 3: La risposta avviene più lentamente (più alto il numero, minore la velocità). |
| | ATW Speed 1 / 2 / 3 / 4 / 5 | Imposta la velocità di risposta in modalità ATW. 1: Più alta velocità di risposta |
| | White Switch Memory / ATW | Seleziona la modalità di regolazione del bilanciamento del bianco che viene selezionata quando l'interruttore WHT BAL è impostato su B. |
| | Filter White Memory On / Off | Attiva o disattiva la funzione che imposta l'area di memoria del bilanciamento del bianco per ciascun filtro ND. |

| Paint | | |
|--|--|--|
| Voce | Voci secondarie e impostazioni | Descrizione |
| Offset White Impostazioni di correzione del bilanciamento del bianco | Offset White <A> On / Off | Seleziona se aggiungere (On) o non aggiungere (Off) un valore di correzione al valore di bilanciamento del bianco della memoria A. |
| | Warm Cool <A> Da -99 a +99 (±0) | Quando Offset White <A> è impostato su On, specifica (come temperatura del colore) l'offset da aggiungere al bilanciamento del bianco della memoria A. (Si osservi che l'errore aumenta con le temperature di colore di offset più alte. Eseguire la regolazione controllando l'immagine effettivamente visualizzata). |
| | Warm Cool Balance <A> Da -99 a +99 (±0) | Imposta una temperatura di colore più precisa, da utilizzare quando non è possibile ottenere un'immagine soddisfacente con l'impostazione Warm Cool <A>. |
| | Offset White On / Off | Seleziona se aggiungere (On) o non aggiungere (Off) un valore di correzione al valore di bilanciamento del bianco della memoria B. |
| | Warm Cool Da -99 a +99 (±0) | Quando Offset White è impostato su On, specifica (come temperatura del colore) l'offset da aggiungere al bilanciamento del bianco della memoria B. (Si osservi che l'errore aumenta con le temperature di colore di offset più alte. Eseguire la regolazione controllando l'immagine effettivamente visualizzata). |
| | Warm Cool Balance Da -99 a +99 (±0) | Imposta una temperatura di colore più precisa, da utilizzare quando non è possibile ottenere un'immagine soddisfacente con l'impostazione Warm Cool . |
| | Offset White<ATW> On / Off | Seleziona se aggiungere (On) o non aggiungere (Off) un valore di offset al bilanciamento del bianco ATW. |
| | Warm Cool<ATW> Da -99 a +99 (±0) | Imposta come temperatura di colore l'offset aggiunto al bilanciamento del bianco ATW quando Offset White<ATW> è impostato su On. |
| | Warm Cool Balance<ATW> Da -99 a +99 (±0) | Imposta una temperatura di colore più precisa, da utilizzare quando non è possibile ottenere un'immagine soddisfacente con l'impostazione Warm Cool<ATW>. |
| Black Impostazioni del nero | Setting On / Off | Attiva o disattiva la correzione del nero |
| | Master Black Da -99 a +99 (±0) | Imposta il livello del nero master. |

| Paint | | |
|--|--|---|
| Voce | Voci secondarie e impostazioni | Descrizione |
| Gamma Impostazioni di correzione della gamma | Setting On / Off | Attiva o disattiva la funzione di correzione della gamma. |
| | Master Gamma Da -99 a +99 (±0) | Imposta il livello di gamma master. |
| | Gamma Category STD / HG | Sceglie la gamma standard (STD) o HG. |
| | Gamma Select | Seleziona la tabella di gamma da utilizzare nella correzione gamma. |
| | Quando Gamma Category è impostato su STD: STD1 DVW / STD2 ×4.5 / STD3 ×3.5 / STD4 240M / STD5 R709 / STD6 ×5.0 | |
| | Quando Gamma Category è impostato su HG: HG1 3250G36 / HG2 4600G30 / HG3 3259G40 / HG4 4609G33 | |
| Knee Impostazioni di correzione del knee | Setting On / Off | Attiva o disattiva la funzione di correzione del knee (Abilitata quando Gamma >Gamma Category è impostata su STD) |
| | Auto Knee On / Off | Consente di attivare e disattivare la funzione di knee automatico. |
| | Point Da 75% a 109% (90%) | Imposta il punto knee |
| | Slope Da -99 a +99 (±0) | Imposta la pendenza del knee |
| | Knee Saturation On / Off | Abilita o disabilita la correzione della saturazione knee (corregge il colore sopra il punto di knee). |
| | Knee Saturation Level Da -99 a +99 (±0) | Imposta il livello di correzione del colore sopra il punto knee (saturazione knee) |
| | White Clip Impostazioni di regolazione del clip del bianco | Setting On / Off |
| Level Da 90.0% a 109.0% | | Specifica il livello di clip del bianco. |

| Paint | | |
|--|--|---|
| Voce | Voci secondarie e impostazioni | Descrizione |
| Detail(QFHD) Impostazioni di regolazione dei dettagli (QFHD) | Manual Setting On / Off | Attiva o disattiva la funzione di regolazione dei dettagli. |
| | Level Da -99 a +99 (±0) | Imposta il livello del dettaglio. |
| | Frequency Da -99 a +99 (±0) | Imposta la frequenza centrale del dettaglio (spessore di dettaglio). Il dettaglio è tanto più sottile quanto più alta è la frequenza centrale e tanto più spesso quanto più bassa la frequenza centrale. |
| | Knee Aperture On / Off | Attiva o disattiva la funzione di correzione dell'apertura del knee. |
| | Knee Aperture Level Da -99 a +99 (±0) | Imposta il livello di apertura knee. |
| | White Limit Da -99 a +99 (±0) | Imposta il valore di limitazione del dettaglio verso il bianco. |
| | Black Limit Da -99 a +99 (±0) | Imposta il valore di limitazione del dettaglio verso il nero. |
| | V Detail Creation NAM / Y / G / G+R | Imposta la sorgente del segnale per la creazione del dettaglio V su NAM (G o R, qualunque sia maggiore), Y, G o G+R. |
| | Detail(HD) Impostazioni di regolazione dei dettagli (HD) | Manual Setting On / Off |
| Level Da -99 a +99 (±0) | | Imposta il livello del dettaglio. |
| Frequency Da -99 a +99 (±0) | | Imposta la frequenza centrale del dettaglio (spessore di dettaglio). Il dettaglio è tanto più sottile quanto più alta è la frequenza centrale e tanto più spesso quanto più bassa la frequenza centrale. |
| Knee Aperture On / Off | | Attiva o disattiva la funzione di correzione dell'apertura del knee. |
| Knee Aperture Level Da -99 a +99 (±0) | | Imposta il livello di apertura knee. |
| White Limit Da -99 a +99 (±0) | | Imposta il valore di limitazione del dettaglio verso il bianco. |
| Black Limit Da -99 a +99 (±0) | | Imposta il valore di limitazione del dettaglio verso il nero. |
| V Detail Creation NAM / Y / G / G+R | | Imposta la sorgente del segnale per la creazione del dettaglio V su NAM (G o R, qualunque sia maggiore), Y, G o G+R. |

| Paint | | |
|--|--|--|
| Voce | Voci secondarie e impostazioni | Descrizione |
| Detail(SD) Impostazioni di regolazione dei dettagli (SD) | Manual Setting On / Off | Attiva o disattiva la funzione di regolazione dei dettagli. |
| | Level Da -99 a +99 (±0) | Imposta il livello del dettaglio. |
| | Frequency Da -99 a +99 (±0) | Imposta la frequenza centrale del dettaglio (spessore di dettaglio). Il dettaglio è tanto più sottile quanto più alta è la frequenza centrale e tanto più spesso quanto più bassa la frequenza centrale. |
| | Knee Aperture On / Off | Attiva o disattiva la funzione di correzione dell'apertura del knee. |
| | Knee Aperture Level Da -99 a +99 (±0) | Imposta il livello di apertura knee. |
| | White Limit Da -99 a +99 (±0) | Imposta il valore di limitazione del dettaglio verso il bianco. |
| | Black Limit Da -99 a +99 (±0) | Imposta il valore di limitazione del dettaglio verso il nero. |
| | V Detail Creation NAM / Y / G / G+R | Imposta la sorgente del segnale per la creazione del dettaglio V su NAM (G o R, qualunque sia maggiore), Y, G o G+R. |
| | Skin Detail Impostazioni di correzione del dettaglio pelle | Setting On / Off |
| Area Detection Execute / Cancel | | Identifica il colore utilizzato per la correzione del dettaglio pelle. Execute: Esegue la funzione. |
| Area Indication On / Off | | Attiva o disattiva la funzione che visualizza il motivo zebra nella zona di colore in cui agisce la correzione del dettaglio pelle. |
| Level Da -99 a +99 (±0) | | Imposta il livello del dettaglio pelle. |
| Saturation Da -99 a +99 (±0) | | Imposta la saturazione del colore su cui applicare la correzione del dettaglio pelle. |
| Hue Da 0 a 356 | | Imposta la tonalità (hue) del colore su cui applicare la correzione del dettaglio pelle. |
| Width Da 0 a 90 (40) | | Specifica il campo della tonalità (hue) del colore su cui applicare la correzione del dettaglio pelle. |
| Aperture Impostazioni di correzione dell'apertura | Setting On / Off | Abilita o disabilita la funzione di correzione dell'apertura, un processo che permette di migliorare la risoluzione aggiungendo sul segnale video un segnale di apertura ad alta frequenza che corregge il degrado dovuto alle caratteristiche delle alte frequenze. |
| | Level Da -99 a +99 (±0) | Imposta il livello della correzione di apertura. |

| Paint | | |
|---|--|---|
| Voce | Voci secondarie e impostazioni | Descrizione |
| Matrix Impostazioni di correzione della matrice | Setting On / Off | Attiva o disattiva la funzione di correzione della matrice. |
| | Adaptive Matrix On / Off | Attiva o disattiva la funzione di matrice adattiva. |
| | Preset Matrix On / Off | Attiva o disattiva la funzione di matrice preimpostata. |
| | Preset Select 1:SMPTE 240M / 2:ITU-709 / 3:SMPTE Wide / 4:NTSC / 5:EBU / 6:PAL | Seleziona una matrice preimpostata. |
| Maintenance Impostazioni di manutenzione | Test Saw On / Off | Attiva o disattiva il segnale di prova. |

Menu Audio

| Audio | | |
|--|---|---|
| Voce | Voci secondarie e impostazioni | Descrizione |
| Audio Input Impostazioni di ingresso audio | CH2 EXT Input Select INPUT1 / INPUT2 | Seleziona l'ingresso per la registrazione sul canale 2. Abilitato solo quando è selezionata la sorgente audio EXT. |
| | CH3 Input Select Off / INPUT1 / Internal MIC / Shoe CH1 | Seleziona l'ingresso per la registrazione sul canale 3. |
| | CH4 Input Select Off / INPUT1 / INPUT2 / Internal MIC / Shoe CH2 | Seleziona l'ingresso per la registrazione sul canale 4. |
| | INPUT1 MIC Reference -80dB / -70dB / -60dB / -50dB / -40dB / -30dB | Seleziona il livello di ingresso di riferimento quando il selettore INPUT1 è impostato su MIC. |
| | INPUT2 MIC Reference -80dB / -70dB / -60dB / -50dB / -40dB / -30dB | Seleziona il livello di riferimento di ingresso quando il selettore INPUT2 è impostato su MIC. |
| | Internal MIC Level -12dB / -6dB / 0dB / +6dB / +12dB | Seleziona il livello del microfono interno. Questo livello può essere selezionato indipendentemente dalla posizione della manopola AUDIO LEVEL. |
| | Line Input Reference +4dB / 0dB / -3dB / EBUL | Seleziona il livello di riferimento di ingresso quando il selettore INPUT1/INPUT2 è impostato su LINE. |
| | Reference Level -20dB / -18dB / -16dB / -12dB / EBUL | Seleziona il livello di registrazione del segnale di tono di riferimento a 1 kHz. |
| | CH1 Wind Filter On / Off | Attiva o disattiva il filtro di riduzione del rumore del vento per la registrazione sul canale 1. |

| Audio | | | |
|--|--|--|--|
| Voce | Voci secondarie e impostazioni | Descrizione | |
| Audio Input Impostazioni di ingresso audio | CH2 Wind Filter On / Off | Attiva o disattiva il filtro di riduzione del rumore del vento per la registrazione sul canale 2. | |
| | CH3 Wind Filter On / Off | Attiva o disattiva il filtro di riduzione del rumore del vento per la registrazione sul canale 3. | |
| | CH4 Wind Filter On / Off | Attiva o disattiva il filtro di riduzione del rumore del vento per la registrazione sul canale 4. | |
| | CH3 Level Control Auto / Manual | Seleziona la regolazione automatica o manuale del livello di ingresso per la registrazione sul canale 3. | |
| | CH4 Level Control Auto / Manual | Seleziona la regolazione automatica o manuale del livello di ingresso per la registrazione sul canale 4. | |
| | CH3 Input Level Da 0 a 99 (49) | Imposta il livello di ingresso per la registrazione sul canale 3 quando è selezionata la regolazione manuale. | |
| | CH4 Input Level Da 0 a 99 (49) | Imposta il livello di ingresso per la registrazione sul canale 4 quando è selezionata la regolazione manuale. | |
| | Limiter Mode Off / -6dB / -9dB / -12dB / -15dB / -17dB | Seleziona la caratteristica di limitazione (livello di saturazione) per i segnali di ingresso di livello elevato quando il livello di ingresso audio viene regolato manualmente. | |
| | CH1&2 AGC Mode Mono / Stereo | Seleziona la modalità di regolazione automatica del livello per la registrazione sui canali 1 e 2. Quando è selezionato Stereo, AGC è sincronizzato sui due canali. | |
| | CH3&4 AGC Mode Mono / Stereo | Seleziona la modalità di regolazione automatica del livello per la registrazione sui canali 3 e 4. Quando è selezionato Stereo, AGC è sincronizzato sui due canali. | |
| | AGC Spec -6dB / -9dB / -12dB / -15dB / -17dB | Seleziona la caratteristica AGC (livello di saturazione) per i segnali di ingresso di livello elevato quando il livello di ingresso audio viene regolato manualmente. | |
| | 1kHz Tone on Color Bars On / Off | Attiva o disattiva l'emissione del segnale di tono di riferimento a 1 kHz durante la visualizzazione delle barre colore. | |
| | Audio Output Impostazioni uscita audio | Monitor CH CH1/CH2 / CH3/CH4 / MIX ALL / CH1 / CH2 / CH3 / CH4 | Seleziona l'uscita del canale audio sul jack cuffie e sull'altoparlante incorporato. |
| | | Headphone Out Mono / Stereo | Imposta su mono (Mono) o stereo (Stereo) l'uscita cuffie. |
| Alarm Level Da 0 a 7 (4) | | Imposta il volume dell'allarme. | |
| HDMI Output CH CH1/CH2 / CH3/CH4 | | Seleziona la combinazione dei canali audio sull'uscita HDMI. | |
| Analog Output CH CH1/CH2 / CH3/CH4 | | Seleziona la combinazione dei canali audio sull'uscita audio analogica. | |

Menu Video

| Video | | |
|---|----------------------------------|---|
| Voce | Voci secondarie e impostazioni | Descrizione |
| Output On/Off Impostazioni di uscita video | SDI On / Off | Attiva o disattiva l'uscita SDI. |
| | HDMI On / Off | Attiva o disattiva l'uscita HDMI. |
| Output Format Impostazioni del formato di uscita • Per informazioni dettagliate su queste impostazioni, vedere "Formati video e segnali di uscita" (pagina 111). | SDI | Imposta la risoluzione dell'uscita SDI. SET: Imposta la funzione. |
| | HDMI | Imposta la risoluzione dell'uscita HDMI. SET: Imposta la funzione |
| Output Display Impostazioni del segnale di uscita | SDI / HDMI On / Off | Sceglie se aggiungere il menu o lo stato al segnale di uscita SDI/HDMI. |
| SDI/HDMI Rec Control Impostazioni di comando del dispositivo esterno collegato | Setting On / Off | Attiva o disattiva l'avvio e l'arresto della registrazione su un dispositivo esterno tramite i segnali di uscita SDI/HDMI. |
| Down Converter Modalità d'uso con il Down Converter | Down Converter | Imposta la modalità di uscita (aspetto) dei segnali SD. |
| | Edge Crop / Letter Box / Squeeze | Edge Crop: Taglia i lati di un'immagine 16:9 per fornire in uscita un'immagine 4:3. Letter Box: Maschera le sezioni superiore e inferiore dell'immagine 4:3 e la visualizza come immagine 16:9 al centro dello schermo. Squeeze: Schiaccia l'immagine 16:9 orizzontalmente e la emette in uscita come immagine 4:3. |

Menu LCD/VF

| LCD/VF | | |
|--|--|---|
| Voce | Voci secondarie e impostazioni | Descrizione |
| LCD Setting Impostazioni dello schermo LCD | Brightness Da -99 a +99 (±0) | Consente di regolare la luminosità dello schermo LCD. |
| VF Setting Impostazioni del mirino | Brightness Da -99 a +99 (±0) | Regola la luminosità dell'immagine del mirino. |
| | Color Mode Color / B&W | Seleziona la modalità di visualizzazione del mirino in modalità di registrazione o E-E. |
| Peaking Impostazioni di peaking | Setting On / Off | Attiva o disattiva la funzione Peaking. |
| | Type Normal / Color | Seleziona il tipo di peaking. Normal: peaking normale Color: peaking del colore |
| | Normal Peaking Frequency Normal / High | Seleziona la frequenza di peaking standard (Normal) o alta (High). |
| | Normal Peaking Level Da 0 a 99 (50) | Imposta il livello di peaking normale. |
| | Color B&W / Red / Yellow / Blue | Seleziona il colore del segnale di peaking colore. |
| | Color Peaking Level Da 0 a 99 (50) | Imposta il livello del peaking colore. |

| LCD/VF | | |
|--|--|---|
| Voce | Voci secondarie e impostazioni | Descrizione |
| Marker Impostazioni di visualizzazione degli indicatori | Setting On / Off | Attiva o disattiva la visualizzazione di tutti gli indicatori. |
| | Color White / Yellow / Cyan / Green / Magenta / Red / Blue | Seleziona il colore di visualizzazione degli indicatori. |
| | Center Marker 1 / 2 / 3 / 4 / Off | Attiva o disattiva la visualizzazione dell'indicatore centrale. |
| | Safety Zone On / Off | Attiva o disattiva la visualizzazione dell'indicatore della zona di sicurezza. |
| | Safety Area 80% / 90% / 92.5% / 95% | Seleziona le dimensioni dell'indicatore della zona di sicurezza (come percentuale delle dimensioni totali dello schermo). |
| | Aspect Marker Line / Mask / Off | Seleziona l'indicatore del rapporto di aspetto. Line: Mostra con linee bianche. Mask: Visualizza un livello di segnale video più basso per le aree esterne alla zona dell'indicatore. Off: Non visualizzato. |
| | Aspect Mask Da 0 a 15 (12) | Seleziona la luminosità dell'immagine all'esterno dell'indicazione di aspetto quando Aspect Marker è impostato su Mask. |
| | Aspect Safety Zone On / Off | Attiva o disattiva la visualizzazione della zona di sicurezza di aspetto. |
| | Aspect Safety Area 80% / 90% / 92.5% / 95% | Seleziona le dimensioni dell'indicatore della zona di sicurezza di aspetto come percentuale delle dimensioni totali dello schermo. |
| | Aspect Select 4:3 / 13:9 / 14:9 / 15:9 / 16:9 / 17:9 / 1.66:1 / 1.85:1 / 2.35:1 / 2.4:1 | Seleziona il rapporto dell'indicatore di aspetto. |
| | Guide Frame On / Off | Attiva o disattiva la visualizzazione del riquadro di guida. |
| | 100% Marker On / Off | Attiva o disattiva la visualizzazione della zona di sicurezza 100%. |
| | User Box On / Off | Attiva o disattiva la visualizzazione del cursore a riquadro. |
| | User Box Width Da 40 a 999 (500) | Specifica la larghezza del cursore a riquadro (distanza dal centro ai bordi destro e sinistro). |
| | User Box Height Da 70 a 999 (500) | Specifica l'altezza del cursore a riquadro (distanza dal centro al bordo superiore e inferiore). |
| User Box H Position Da -479 a +479 (±0) | Imposta la posizione orizzontale del centro del cursore a riquadro. | |
| User Box V Position Da -464 a +464 (±0) | Specifica la posizione verticale del centro del cursore a riquadro. | |

| LCD/VF | | |
|--|--|---|
| Voce | Voci secondarie e impostazioni | Descrizione |
| Zebra Impostazioni del motivo zebra | Setting On / Off | Consente di attivare e disattivare la funzione del motivo zebra. |
| | Zebra Select 1 / 2 / Both | Seleziona il tipo di motivo zebra (Zebra1, Zebra2, Both). |
| | Zebra1 Level 0% - 107% (70%) | Imposta il livello di visualizzazione di Zebra1. |
| | Zebra1 Aperture Level 1% - 20% (10%) | Imposta il livello di apertura di Zebra1. |
| | Zebra2 Level 0% - 109% (100%) | Imposta il livello di visualizzazione di Zebra2. |
| Gamma Display Assist Impostazioni assistenza visualizzazione gamma | Setting HLG→709 (800%) / Off | Seleziona le impostazioni per la funzione di assistenza per la visualizzazione gamma. |
| Display On/Off Impostazioni della visualizzazione delle indicazioni | Network Status On / Off | Consente di selezionare gli elementi da visualizzare sullo schermo LCD/mirino. |
| | Rec/Play Status On / Off | |
| | Tally On / Off | |
| | Battery Remain On / Off | |
| | Focus Mode On / Off | |
| | Focus Position Meter / Feet / Off | |
| | Focus Macro On / Off | |
| | Face Detection Frame On / Off | |
| | Lens Info Meter / Feet / Off | |
| | Rec Format On / Off | |
| | Frame Rate On / Off | |
| | Zoom Position Number / Bar / Off | |
| | Digital Extender On / Off | |
| | GPS On / Off | |
| | SteadyShot On / Off | |

| LCD/VF | | |
|--------|--------------------------------|--|
| Voce | Voci secondarie e impostazioni | Descrizione |
| | Gamma | On / Off |
| | SDI/HDMI Rec Control | On / Off |
| | Gamma Display Assist | On / Off |
| | Proxy Status | On / Off |
| | Focus Assist Indicator | On / Off |
| | Focus Assist Area | On / Off |
| | Media Status | On / Off |
| | Video Signal Monitor | Off / Waveform / Vector / Histogram |
| | Clip Name | On / Off |
| | White Balance | On / Off |
| | Scene File | On / Off |
| | Auto Exposure Mode | On / Off |
| | Auto Exposure Level | On / Off |
| | Timecode | On / Off |
| | ND Filter | On / Off |
| | Iris | On / Off |
| | Gain | On / Off |
| | Shutter | On / Off |
| | Audio Level Meter | On / Off |
| | Video Level Warning | On / Off |
| | Clip Number | On / Off |
| | Notice Message | On / Off |

Menu TC/UB

| TC/UB | | |
|---|---|--|
| Voce | Voci secondarie e impostazioni | Descrizione |
| Timecode Impostazioni del codice temporale | Mode Preset / Regen / Clock | Imposta la modalità di avanzamento del codice temporale. Preset: Avvia il codice temporale dal valore specificato. Regen (rigenerazione): Avvia il codice temporale proseguendo dal codice temporale del clip precedente. Clock: Utilizza l'orologio interno come codice temporale. |
| | Run Rec Run / Free Run | Rec Run: Avanza solo durante la registrazione. Free Run: Avanzamento costante, indipendentemente dall'accensione del camcorder. |
| | Setting | Imposta il codice temporale su un valore arbitrario. SET: Imposta il valore. |
| | Reset Execute / Cancel | Azzerà il codice temporale (00:00:00:00) Execute: Esegue la funzione. |
| | TC Format DF / NDF | Imposta il formato del codice temporale. DF: Drop Frame NDF: Non-Drop Frame |
| | Users Bit Impostazioni bit utente | Mode Fix / Time |
| Setting | | Imposta i bit utente su un valore arbitrario. |
| HDMI TC Out Impostazioni di uscita del codice temporale | | Setting On / Off |

Menu Recording

| Recording | | |
|--|--------------------------------|--|
| Voce | Voci secondarie e impostazioni | Descrizione |
| S&Q Motion Impostazioni della modalità Slow & Quick Motion | Setting On / Off | Attiva o disattiva la modalità Slow & Quick Motion. |
| | Frame Rate Da 1fps a 60fps | Imposta la frequenza dei fotogrammi durante la ripresa con la funzione Slow & Quick Motion quando l'impostazione S&Q è On. I valori disponibili variano a seconda di frequenza di sistema, codec e formato video selezionati. |

| Recording | | |
|--|---|--|
| Voce | Voci secondarie e impostazioni | Descrizione |
| Interval Rec Modalità di registrazione a intervalli | Setting On / Off | Attiva o disattiva la modalità di registrazione a intervalli. |
| | Interval Time 1sec / 2sec / 3sec / 4sec / 5sec / 6sec / 7sec / 8sec / 9sec / 10sec / 15sec / 20sec / 30sec / 40sec / 50sec / 1min / 2min / 3min / 4min / 5min / 6min / 7min / 8min / 9min / 10min / 15min / 20min / 30min / 40min / 50min / 1hour / 2hour / 3hour / 4hour / 6hour / 12hour / 24hour | Imposta l'intervallo fra le registrazioni nella modalità di registrazione a intervalli (Interval Rec impostata su On). |
| | Number of Frames Le impostazioni disponibili variano in base all'impostazione della frequenza di sistema. | Imposta il numero di fotogrammi da registrare per ciascuna ripresa nella modalità di registrazione a intervalli (Interval Rec impostata su On). |
| | 2frames / 6frames / 12frames | Quando la frequenza fotogrammi di registrazione è 50P o 59.94P. |
| | 1frame / 3frames / 6frames / 9frames | Quando la frequenza fotogrammi di registrazione non è 50P o 59.94P. |
| | Pre-Lighting Off / 2sec / 5sec / 10sec | Specifica con che anticipo (in secondi) si deve accendere la luce video prima dell'avvio della ripresa in modalità Interval Rec. Per non accendere la luce video, selezionare Off. |
| Picture Cache Rec Impostazioni della modalità di registrazione cache immagine | Setting On / Off | Attiva o disattiva la funzione di registrazione cache immagine. |
| | Cache Rec Time Le impostazioni disponibili variano in base alle impostazioni del formato di registrazione. | Specifica il tempo di accumulo delle immagini nella memoria cache immagine (il tempo di registrazione della cache immagine). |
| Clip Continuous Rec Impostazioni della modalità di registrazione clip continua | Setting On / Off | Attiva o disattiva la funzione di registrazione clip continua. |
| | Find Mode Clip / Rec Start | Seleziona l'operazione eseguita premendo i pulsanti NEXT o PREV. |
| Simul Rec Impostazioni della modalità di registrazione simultanea | Setting On / Off | Attiva o disattiva la modalità di registrazione simultanea e specifica il supporto di destinazione della registrazione. |
| | Rec Button Set | Seleziona i pulsanti utilizzati per controllare la registrazione sui vari supporti di registrazione. |
| | Rec Button: <input type="text" value="A"/> <input type="text" value="B"/> | |
| | Handle Rec Button: <input type="text" value="A"/> <input type="text" value="B"/> / Rec Button: <input type="text" value="A"/> | |
| | Handle Rec Button: <input type="text" value="B"/> / Rec Button: <input type="text" value="B"/> Handle Rec Button: <input type="text" value="A"/> | |

| Recording | | |
|--|---|---|
| Voce | Voci secondarie e impostazioni | Descrizione |
| Proxy Rec Impostazioni della modalità di registrazione proxy | Setting On / Off | Attiva o disattiva la modalità di registrazione proxy. |
| | Proxy Format 1920×1080(9Mbps) / 1280×720(9Mbps) / 1280×720(6Mbps) / 640×360(3Mbps) / 480×270(1Mbps) / 480×270(0.5Mbps) | Imposta le dimensioni di immagine per il file proxy. Se impostata su 1920×1080(9Mbps) e la frequenza di sistema è 23.98, la registrazione utilizza la scansione progressiva. Per le frequenze di sistema diverse da 23.98, la registrazione utilizza la scansione interlacciata. Per impostazioni diverse da 1920×1080(9Mbps), la registrazione utilizza sempre la scansione progressiva, indipendentemente dalla frequenza di sistema. |
| | Audio Channel CH1/CH2 / CH3/CH4 | Seleziona il canale audio da registrare sui dati proxy. |
| Rec Review Impostazioni della revisione della registrazione | Setting 3sec / 10sec / Clip | Seleziona la durata della riproduzione dei clip appena registrati per la loro revisione. |

Menu Thumbnail

| Thumbnail | | |
|--|--|---|
| Voce | Voci secondarie e impostazioni | Descrizione |
| Display Clip Properties Schermata di visualizzazione delle proprietà dei clip | | Visualizza la schermata delle proprietà dei clip. |
| Lock/Unlock Clip Impostazioni di protezione dei clip | Select Clip | Seleziona e blocca o sblocca un clip. |
| | Lock All Clips | Blocca tutti i clip. |
| | Unlock All Clips | Sblocca tutti i clip. |
| Delete Clip Elimina clip | Select Clip | Elimina il clip selezionato. |
| | All Clips | Elimina tutti i clip visualizzati. |
| Copy Clip Copy clips | Select Clip | Copia i clip selezionati. |
| | All Clips | Copia tutti i clip del supporto di memoria. |
| Thumbnail View Impostazioni di visualizzazione della schermata delle miniature | Essence Mark Thumbnail All / Rec Start | Visualizza le miniature di tutti i fotogrammi contenenti contrassegni di avvio della registrazione. |
| | Clip Thumbnail | Visualizza miniature dei clip registrati. |

| Thumbnail | | |
|--|---|--|
| Voce | Voci secondarie e impostazioni | Descrizione |
| Customize View Impostazioni di visualizzazione della schermata delle miniature delle immagini ferme. | Thumbnail Caption Date Time / Time Code / Duration / Sequential Number | Seleziona le informazioni visualizzate sotto le miniature. |

Menu Media

Il menu Media non è disponibile se non sono inseriti supporti.

| Media | | |
|---|--|---|
| Voce | Voci secondarie e impostazioni | Descrizione |
| Update Media Aggiornamento dei supporti | Media(A) Execute / Cancel | Aggiorna il file di gestione della scheda di memoria nello slot A. |
| | Media(B) Execute / Cancel | Aggiorna il file di gestione della scheda di memoria nello slot B. |
| Format Media Formattazione del supporto | Media(A) Execute / Cancel | Formatta la scheda di memoria nello slot A. Execute: Esegue la funzione. |
| | Media(B) Execute / Cancel | Formatta la scheda di memoria nello slot B. Execute: Esegue la funzione. |
| | Utility SD/MS Execute / Cancel | Formatta la scheda nello slot UTILITY SD/MS. Execute: Esegue la funzione. |
| USB Impostazioni relative alla copia di clip dai supporti di registrazione inseriti nello slot per schede di memoria a supporti di memoria USB. | Select Folder | Seleziona una cartella sul supporto di memoria USB. Crea una nuova cartella sul supporto di memoria USB. |
| | View Clip List | Visualizza l'elenco dei clip presenti sul supporto di memoria USB. |
| | Rename Folder | Rinomina una cartella sul supporto di memoria USB. |
| | Error Check On / Off | Seleziona se eseguire o meno il controllo degli errori durante la copia su supporti di memoria USB. |
| | Format USB Execute / Cancel | Formatta (inizializza) il supporto di memoria USB. Execute: Esegue la funzione. |
| | Copy to USB Media(A) to USB / Media(B) to USB / Media(A)(B) to USB | Seleziona lo slot di destinazione per la copia di clip da una scheda di memoria a una cartella su un supporto di memoria USB. |
| Media Remain | Visualizza lo spazio libero rimanente sul supporto USB (solo visualizzazione). | |

| Media | | |
|--|--|--|
| Voce | Voci secondarie e impostazioni | Descrizione |
| Clip Naming Impostazioni relative al nome e all'eliminazione di clip | Title Prefix nnn_ (nnn=ultime 3 cifre del numero di serie) (sono visualizzati max. 7 caratteri). | <p>Aprire la schermata Edit File Name per impostare la sezione del titolo (da 4 a 46 caratteri) del nome dei clip.</p> <p>Struttura della schermata Edit File Name Area di selezione del carattere (3 righe): Consente di selezionare i caratteri da inserire alla posizione del cursore nell'area Title Prefix. !#\$%()+,-.:;=@[]^_~0123456789 abcdefghijklmnopqrstuvwxyz ABCDEFGHIJKLMNOPQRSTUVWXYZ</p> <p>Area di operatività del cursore (1 riga): Spazio: Inserisce uno spazio alla posizione del cursore. ←: Sposta il cursore a sinistra. →: Sposta il cursore a destra. BS: Elimina il carattere alla sinistra del cursore.</p> <p>Area Title Prefix (1 riga): Area per l'immissione del titolo.</p> <p>Impostazione del titolo</p> <p>1 Selezionare il carattere da immettere alla posizione del cursore nell'area Title Prefix scegliendolo nell'area di selezione caratteri, utilizzando il pulsante ///, quindi premere la manopola SEL/SET. Il carattere selezionato viene inserito e il cursore si sposta verso destra.</p> <p>2 Ripetere il punto 1 per impostare il titolo. (utilizzare BS secondo necessità).</p> <p>3 Dopo aver impostato il titolo, selezionare Done per chiudere la schermata Edit File Name.</p> |
| | Number Set Da 0001 a 9999 | Imposta il suffisso di 4 cifre aggiunto al nome del clip. |

Menu File

| File | | |
|--|--|---|
| Voce | Voci secondarie e impostazioni | Descrizione |
| User File Impostazioni di gestione del file utente | Load Utility SD/MS Execute / Cancel | Carica un file utente da una scheda SD o "Memory Stick". Execute: Esegue la funzione. |
| | Save Utility SD/MS Execute / Cancel | Salva un file utente su una scheda SD o "Memory Stick". Execute: Esegue la funzione. |
| | File ID | Visualizza una schermata in cui è possibile modificare l'ID dei file utente. |
| | Load Customize Data On / Off | Specifica se caricare informazioni personalizzate per il menu User quando viene eseguito Load Utility SD/MS. |
| | Load White Data On / Off | Specifica se caricare informazioni relative al bilanciamento del bianco quando viene eseguito Load Utility SD/MS. |

| File | | |
|---|--|--|
| Voce | Voci secondarie e impostazioni | Descrizione |
| All File Impostazioni del file ALL | Load Utility SD/MS Execute / Cancel | Carica un file ALL da una scheda SD o "Memory Stick". Execute: Esegue la funzione. |
| | Save Utility SD/MS Execute / Cancel | Salva un file ALL su una scheda SD o "Memory Stick". Execute: Esegue la funzione. |
| | File ID | Visualizza una schermata in cui è possibile modificare l'ID dei file ALL. |
| | Load Network Data On / Off | Specifica se caricare informazioni sulle impostazioni del menu Network quando viene eseguito Load Utility SD/MS. |
| Scene File Impostazioni dei file di scena | Recall Internal Memory Execute / Cancel | Carica un file di scena dalla memoria interna. Execute: Esegue la funzione. |
| | Store Internal Memory Execute / Cancel | Salva un file di scena nella memoria interna. Execute: Esegue la funzione. |
| | Load Utility SD/MS Execute / Cancel | Carica un file di scena da una scheda SD o "Memory Stick". |
| | Save Utility SD/MS Execute / Cancel | Salva un file di scena su una scheda SD o "Memory Stick". |
| | File ID | Visualizza una schermata in cui è possibile modificare l'ID dei file di scena. |
| | Scene White Data On / Off | Seleziona se applicare o meno i dati di bilanciamento del bianco quando si caricano file di scena. |

Menu Network

| Network | | |
|--|--|--|
| Voce | Voci secondarie e impostazioni | Descrizione |
| Access Authentication Impostazioni di autenticazione | User Name | Specifica il nome utente per l'autenticazione di accesso. |
| | Password | Specifica la password per l'autenticazione di accesso. |
| Wireless LAN Impostazioni della connessione LAN Wireless | Setting Access Point Mode / Station Mode / Off | Seleziona la modalità di funzionamento della connessione LAN wireless. |
| | WPS Execute / Cancel | Stabilisce una connessione tramite WPS (Wi-Fi Protected Setup). Execute: Esegue la funzione. |
| | NFC Execute / Cancel | Stabilisce una connessione tramite NFC (Near Field Communication). Execute: Esegue la funzione. |
| | MAC Address | Visualizza l'indirizzo MAC dell'interfaccia LAN wireless del camcorder (solo visualizzazione). |

| Network | | |
|---|---|--|
| Voce | Voci secondarie e impostazioni | Descrizione |
| AP Mode Settings Impostazioni per la connessione in modalità punto di accesso | Channel Auto(5GHz) / Auto / CH1 / CH2 / CH3 / CH4 / CH5 / CH6 / CH7 / CH8 / CH9 / CH10 / CH11 | Imposta il canale della LAN wireless. Auto(5GHz) è disponibile solo sul modello PXW-Z190V. |
| | Camera SSID & Password | Visualizza SSID e password del camcorder. |
| | Regenerate Password Execute / Cancel | Crea una nuova password. Execute: Esegue la funzione. |
| | IP Address | Visualizza l'indirizzo IP del camcorder in modalità punto di accesso. |
| | Subnet Mask | Visualizza la subnet mask del camcorder in modalità punto di accesso. |
| ST Mode Settings Impostazioni per la connessione in modalità Station | Camera Remote Control Enable / Disable | Specifica se abilitare o meno il comando a distanza da un dispositivo connesso al camcorder tramite LAN wireless in modalità Station. |
| | Connected Network | Visualizza la rete LAN wireless collegata (punto di accesso). |
| | Scan Networks | Rileva e visualizza un elenco delle reti LAN wireless (punto di accesso). Seleziona nell'elenco la destinazione del collegamento. |
| | Manual Register | Registra le impostazioni per la connessione manuale a un punto di accesso. |
| | SSID | Immettere il SSID della destinazione di connessione. |
| | Security None / WEP / WPA | Scegliere il tipo di protezione della connessione di destinazione. Selezionare WPA se il tipo di protezione del punto di accesso di destinazione è WPA o WPA2. |
| | Password | Se la voce Security non è impostata su None, immettere la password per la connessione al punto di accesso. |
| | DHCP On / Off | Attiva o disattiva DHCP. |
| | IP Address | Immettere l'indirizzo IP del camcorder quando DHCP è impostato su Off. |
| | Subnet Mask | Immettere la subnet mask del camcorder quando DHCP è impostato su Off. |
| | Gateway | Immettere il Default Gateway del camcorder quando DHCP è impostato su Off. |
| | DNS Auto On / Off | Attiva o disattiva la funzione di acquisizione automatica del DNS. |
| | Primary DNS Server | Immettere il server DNS primario quando DNS Auto è impostato su Off. |
| Secondary DNS Server | Immettere il server DNS secondario quando DNS Auto è impostato su Off. | |
| Network Reset | Reset | Ripristina le impostazioni di rete. |
| | Execute / Cancel | Execute: Esegue la funzione. |

Menu System

| System | | | |
|--|---|--|--|
| Voce | Voci secondarie e impostazioni | Descrizione | |
| Base Setting Impostazioni della modalità di ripresa | Shooting Mode SDR / HDR | Seleziona la modalità di gamma dinamica. | |
| Rec Format Impostazioni del formato di registrazione | Frequency 59.94 / 50 / 29.97 / 25 / 23.98 (Area NTSC: 59.94 , Area PAL: 50) | Seleziona la frequenza di sistema. | |
| | Codec XAVC-L / DVCAM(MXF) | Imposta la modalità di registrazione/riproduzione. | |
| | Video Format Le opzioni di impostazione disponibili variano a seconda delle impostazioni di Frequency e Codec. | Imposta il formato di registrazione. SET: Imposta la funzione | |
| | File system | Frequency | Codec |
| | exFAT | 59.94 | XAVC-L |
| | | | 3840×2160P 1920×1080P 50 1920×1080P 35 1920×1080i 50 1920×1080i 35 1920×1080i 25 1280×720P 50 |
| | | | DVCAM(MXF) |
| | | | 720×480i |
| | | 50 | XAVC-L |
| | | | 3840×2160P 1920×1080P 50 1920×1080P 35 1920×1080i 50 1920×1080i 35 1920×1080i 25 1280×720P 50 |
| | | | DVCAM(MXF) |
| | | | 720×576i |
| | | 29.97 | XAVC-L |
| | | | 3840×2160P 1920×1080P 50 1920×1080P 35 |
| | | 25 | XAVC-L |
| | | | 3840×2160P 1920×1080P 50 1920×1080P 35 |
| | | 23.98 | XAVC-L |
| | | | 3840×2160P 1920×1080P 50 1920×1080P 35 |
| | Aspect Ratio (SD) 16:9 / 4:3 | Imposta il rapporto di aspetto per la registrazione DVCAM. | |

| System | | |
|---|---|---|
| Voce | Voci secondarie e impostazioni | Descrizione |
| Assignable Button Impostazioni di assegnazione dei pulsanti programmabili | Da <1> a <8> Off / Push AF/Push MF / Face Detection AF / Focus Macro / Auto ND Filter / Push Auto ND / Push Auto Iris / Turbo Gain / AGC / Shutter / Auto Exposure Level / Spotlight / Backlight / Flash Band Reduce / Digital Extender ×2 / Handle Zoom / SteadyShot / Color Bars / Preset White Select / ATW / ATW Hold / Marker / Zebra / Peaking / Video Signal Monitor / Focus Magnifier / Lens Info / LCD/VF Adjust / VF Mode / Gamma Display Assist / Display / Rec / S&Q Motion / Clip Continuous Rec / Picture Cache Rec / Proxy Rec Start/ Stop / Rec Review / Last Clip Delete / Thumbnail / NFC / Direct Menu / User Menu / Menu | <p>Assegna funzioni ai pulsanti programmabili.</p> <p>Push AF/Push MF: Esegue la funzione di messa a fuoco automatica Push o la funzione di messa a fuoco manuale Push.</p> <p>Face Detection AF: Attiva o disattiva la funzione di AF con rilevamento del viso.</p> <p>Focus Macro: Attiva o disattiva la modalità Macro.</p> <p>Auto ND Filter: Attiva o disattiva la funzione Auto ND Filter.</p> <p>Push Auto ND: Esegue temporaneamente la funzione Auto ND Filter.</p> <p>Push Auto Iris: Esegue la funzione di diaframma automatico "One Push".</p> <p>Turbo Gain: Attiva o disattiva Turbo Gain.</p> <p>AGC: Attiva o disattiva la funzione di regolazione automatica del guadagno.</p> <p>Shutter: Commuta fra otturatore automatico e otturatore manuale.</p> <p>Auto Exposure Level: Regola il livello di esposizione automatica.</p> <p>Spotlight: Imposta la modalità di esposizione automatica su Spotlight.</p> <p>Backlight: Imposta la modalità di esposizione automatica su Backlight.</p> <p>Flash Band Reduce: Attiva o disattiva la funzione di correzione della flashband.</p> <p>Digital Extender ×2: Attiva o disattiva la funzione di ingrandimento dello schermo (×2).</p> <p>Handle Zoom: Specifica la modalità di funzionamento dello zoom della maniglia.</p> <p>SteadyShot: Attiva o disattiva la funzione di stabilizzazione dell'immagine.</p> <p>Color Bars: Attiva o disattiva la visualizzazione delle barre di colore.</p> <p>Preset White Select: Specifica il valore della modalità di preset del bilanciamento del bianco.</p> <p>ATW: Attiva o disattiva ATW.</p> <p>ATW Hold: Sospende temporaneamente la funzione ATW.</p> <p>Marker: Attiva o disattiva la funzione Marker.</p> <p>Zebra: Attiva o disattiva la funzione Zebra.</p> <p>Peaking: Attiva o disattiva la funzione Peaking.</p> <p>Video Signal Monitor: Commuta le visualizzazioni relative al segnale video (es. istogramma).</p> <p>Focus Magnifier: Attiva o disattiva la Funzione di ingrandimento della messa a fuoco.</p> <p>Lens Info: Commuta l'indicatore della profondità di campo.</p> <p>LCD/VF Adjust: Visualizza le barre di livello per la regolazione della luminosità dello schermo LCD o del mirino.</p> <p>VF Mode: Commuta fra colore e bianco e nero la visualizzazione sul mirino.</p> <p>Gamma Display Assist: Commuta la funzione di assistenza per la visualizzazione gamma.</p> <p>Display: Attiva o disattiva la visualizzazione degli indicatori sullo schermo del monitor.</p> <p>Rec: Avvia o arresta la registrazione proxy.</p> <p>S&Q Motion: Attiva o disattiva la modalità Slow & Quick Motion e visualizza la schermata di impostazione della frequenza fotogrammi.</p> <p>Clip Continuous Rec: Attiva o disattiva la modalità di registrazione continuata.</p> <p>Picture Cache Rec: Attiva o disattiva la modalità di registrazione cache immagine.</p> <p>Proxy Rec Start/Stop: Avvia o arresta la registrazione proxy indipendente.</p> |

| System | | |
|---|--|--|
| Voce | Voci secondarie e impostazioni | Descrizione |
| Assignable Button Impostazioni di assegnazione dei pulsanti programmabili | | Rec Review: Avvia la revisione della registrazione. Last Clip Delete: Esegue la funzione di eliminazione ultimo clip (ripetizione ripresa). Thumbnail: Attiva o disattiva la visualizzazione della schermata delle miniature. NFC: Esegue la funzione NFC. Direct Menu: Visualizza il Direct Menu. User Menu: Visualizza il menu User. Menu: Visualizza il menu di impostazione. |
| Tally Impostazioni per l'indicatore di registrazione/tally | Front On / Off | Accende o spegne l'indicatore di registrazione/tally (anteriore). |
| | Rear On / Off | Accende o spegne l'indicatore di registrazione/tally (posteriore). |
| Language Impostazioni della lingua | Select | Imposta la lingua di visualizzazione. SET: Imposta la funzione |
| Clock Set Impostazioni dell'orologio interno | Time Zone Da UTC -12:00 a UTC +14:00 | Imposta la differenza rispetto all'ora UTC in passi di 30 minuti. |
| | Date Mode YYMMDD / MMDDYY / DDMMYY | Seleziona il formato di visualizzazione della data. YYMMDD: Anno, mese, giorno MMDDYY: Mese, giorno, anno DDMMYY: Giorno, mese, anno |
| | 12H/24H 12H / 24H | Seleziona il formato di visualizzazione dell'ora. 12H: Modalità 12 ore 24H: Modalità 24 ore |
| | Date | Imposta la data corrente. SET: Imposta il valore. |
| | Time | Imposta l'ora corrente. SET: Imposta il valore. |
| | | |
| Hours Meter Impostazioni del contatore | Hours(System) | Visualizza le ore d'uso totali (non può essere azzerato). |
| | Hours(Reset) | Visualizza le ore d'uso totali (può essere azzerato). |
| | Reset Execute / Cancel | Reimposta su 0 l'indicazione Hours(Reset). Execute: Esegue la funzione. |
| GPS Impostazioni GPS | GPS On / Off | Attiva o disattiva la funzione GPS. |
| Battery Alarm Impostazioni allarme di bassa tensione batteria | Low Battery 5% / 10% / 15% / ... / 45% / 50% | Imposta il livello di carica rimanente della batteria per la visualizzazione dell'allarme di bassa tensione batteria (in incrementi del 5%). |
| | Battery Empty Da 3% a 7% | Imposta il livello di carica rimanente della batteria per la visualizzazione dell'allarme batteria scarica (in incrementi dell'1%). |
| DC Voltage Alarm Impostazioni dell'allarme di bassa tensione sull'ingresso DC IN. | DC Low Voltage1 Da 11.2V a 14.0V (11.3V) | Imposta la tensione alla quale visualizzare l'allarme di bassa tensione su ingresso DC IN (in incrementi di 0,1V). |
| | DC Low Voltage2 Da 11.0V a 14.0V | Imposta la tensione alla quale visualizzare l'allarme di tensione insufficiente su ingresso DC IN (in incrementi di 0,1V). |

| System | | |
|--|---|---|
| Voce | Voci secondarie e impostazioni | Descrizione |
| Menu Settings Impostazioni menu | Direct Menu with <SET> On / Off | Specifica se avviare o meno il Direct Menu con la pressione del pulsante SET. Nota <ul style="list-style-type: none"> Se impostato su On, il rilevamento del viso registrato mediante la funzione di AF con rilevamento del viso diventa non disponibile. Il viso correntemente registrato viene eliminato. |
| | User Menu Only On / Off | Specifica se visualizzare solo il menu User (On) o l'elenco dei menu (Off) quando il camcorder visualizza il menu. |
| | User Menu with Lock On / Off | Specifica se bloccare o meno la visualizzazione del menu, mostrando solo il menu User. Nota <ul style="list-style-type: none"> Nella visualizzazione normale del menu, questa voce non è visualizzata. Per informazioni dettagliate sulla visualizzazione dei menu, vedere <i>pagina 71</i>. |
| Fan Control Impostazioni della modalità di comando della ventola | Setting Auto / Minimum / Off in Rec | Seleziona la modalità di comando della ventola. |
| All Reset Reset delle impostazioni predefinite di fabbrica | Reset Execute / Cancel | Riporta il camcorder alle impostazioni predefinite di fabbrica. Execute: Esegue la funzione. |
| | Reset without Network Execute / Cancel | Ripristina le impostazioni predefinite di fabbrica dei menu, eccetto le impostazioni del menu Network. Execute: Esegue la funzione. |
| Version Visualizzazione della versione del camcorder | Version Number x.xx | Visualizza la versione del software del camcorder. |
| | Version Up Execute / Cancel | Esegue l'upgrade del camcorder.* Execute: Esegue la funzione. * Questa funzione aggiorna il software del camcorder. |

Note importanti sul funzionamento

Uso del camcorder all'estero

Alimentazione

Utilizzando il caricabatterie BC-U1A (fornito) o il caricabatterie BC-U2A opzionale, è possibile utilizzare il camcorder in qualsiasi paese o regione geografica che usa una tensione di rete compresa tra 100 Vca e 240 Vca a una frequenza compresa tra 50 Hz e 60 Hz.

Funzione di correzione del fuso orario

All'estero, impostare Clock Set >Time Zone (*pagina 101*) nel menu System.

Uso e conservazione

Non sottoporre l'unità a forti urti

Il meccanismo interno potrebbe danneggiarsi e il corpo potrebbe subire alterazioni.

Non coprire l'unità durante l'uso

Coprendo l'unità, ad esempio con un panno, si potrebbe causare un eccessivo accumulo di calore interno.

Dopo l'uso

Spostare sempre il selettore ON/STANDBY su STANDBY prima di scollegare la sorgente di alimentazione.

Prima di riporre l'unità per un lungo periodo

Estrarre la batteria.

Non lasciare la videocamera con l'obiettivo rivolto verso il sole

La luce diretta del sole potrebbe penetrare dagli obiettivi, essere concentrata all'interno della videocamera e causare un incendio.

Evitare di esporre l'obiettivo a raggi, ad esempio raggi laser

Questo potrebbe danneggiare il sensore immagini e causare malfunzionamenti.

Spedizione

- Estrarre le schede di memoria prima di trasportare l'unità.
- Se l'unità deve essere spedita mediante trasporto terrestre, marittimo, aereo o di altro

genere, imballarla nel cartone utilizzato per la spedizione dell'unità.

Informazioni sulla batteria

Per ricaricare la batteria

- Ricaricare la batteria prima di iniziare a utilizzare la videocamera.

Per utilizzare con efficacia la batteria

- Le prestazioni della batteria si riducono quando la temperatura ambiente è pari o inferiore a 10 °C. In queste condizioni, inoltre, il tempo di utilizzo della batteria si abbrevia. In questo caso, eseguire una delle seguenti operazioni per utilizzare la batteria per un periodo più esteso.
 - Inserire la batteria in una tasca per riscaldarla e inserirla nella videocamera appena prima di iniziare le riprese.
 - Utilizzare una batteria di capacità elevata.
- Verificare di aver impostato l'interruttore ON/STANDBY su STANDBY quando non si effettua la registrazione o non viene riprodotto alcun contenuto sulla videocamera. La batteria si consuma anche quando la videocamera è nella modalità di attesa della registrazione o pausa della riproduzione.
- Tenere a portata di mano batterie di ricambio per un tempo di registrazione di 2 o 3 volte superiore a quello previsto ed effettuare registrazioni di prova prima di quelle effettive.
- Non esporre la batteria all'acqua. La batteria non è resistente all'acqua.

Informazioni sulla conservazione della batteria

- Se la batteria non deve essere utilizzata per lungo tempo, ricaricarla completamente e utilizzarla con la videocamera almeno una volta l'anno per mantenerne la funzionalità. Per riporre la batteria, estrarla dalla videocamera e conservarla in un ambiente fresco e asciutto.
- Per scaricare completamente la batteria inserita nella videocamera, lasciare l'apparecchio acceso nella modalità di attesa della registrazione fino al suo spegnimento (*pagina 18*).

Informazioni sulla durata della batteria

- La capacità della batteria si riduce con il tempo e a seguito dell'uso ripetuto. Quando il tempo di utilizzo tra due ricariche si riduce notevolmente, è probabilmente giunto il momento di sostituire la batteria.
- La durata di ciascuna batteria è stabilita dalle condizioni ambientali, d'uso e di conservazione.

Informazioni sulla ricarica della batteria

- Utilizzare il caricabatterie (in dotazione) per caricare esclusivamente le batterie indicate. Altre batterie potrebbero perdere, surriscaldarsi, esplodere o causare scosse elettriche, con conseguenti ustioni o infortuni.
- Estrarre la batteria carica dal caricabatterie.
- La spia di ricarica del caricabatterie in dotazione lampeggia seguendo 2 schemi, come indicato di seguito.

Lampeggiamento rapido: La spia si accende e si spegne rapidamente a intervalli di circa 0,15 secondi.

Lampeggiamento lento: la spia si accende e si spegne alternatamente per circa 1,5 secondi, quindi si spegne completamente per altri 1,5 secondi circa. La sequenza viene poi ripetuta.

- Se la spia di ricarica lampeggia rapidamente, rimuovere la batteria in carica e reinserirla saldamente. Se la spia di ricarica continua a lampeggiare rapidamente, è possibile che la batteria sia danneggiata o che non sia del tipo previsto. Controllare la batteria per verificare se è del tipo previsto. Se la batteria è del tipo previsto, estrarla e poi inserire un'altra batteria nuova (o di cui si è certi dell'integrità) per valutarla se il caricabatterie funziona correttamente. Se il caricabatterie funziona correttamente, è probabile che la batteria sia danneggiata.
- Se la spia di ricarica lampeggia lentamente, il caricabatterie è nella modalità di attesa e la ricarica è sospesa. Se la temperatura ambiente è esterna all'intervallo consigliato per la ricarica, il caricabatterie sospende automaticamente la ricarica ed entra nella modalità di attesa. Non appena la temperatura ambiente rientra nell'intervallo consigliato, il caricabatterie riprende la ricarica e la spia di ricarica si accende. Si consiglia di caricare la batteria a una temperatura ambiente compresa tra 10 °C e 30 °C.

Informazioni sulla cura della videocamera

Uso e cura

- Non utilizzare o conservare la videocamera e gli accessori negli ambienti indicati di seguito.
 - Luoghi particolarmente caldi o freddi.
Non esporre la videocamera e gli accessori a temperature superiori a 60 °C, ad esempio esposti alla luce solare diretta, in prossimità di radiatori o all'interno di auto parcheggiate al sole. Potrebbero verificarsi problemi di funzionamento o deformazioni.
 - In prossimità di campi magnetici intensi o vibrazioni meccaniche.
La videocamera potrebbe presentare problemi di funzionamento.
 - In prossimità di radiazioni o onde radio intense.
La videocamera potrebbe non essere in grado di registrare correttamente.
 - In prossimità di ricevitori AM e apparecchiature video.
Potrebbero verificarsi disturbi.
 - Su una spiaggia sabbiosa o in ambienti pieni di polvere.
La videocamera potrebbe presentare problemi di funzionamento qualora al suo interno penetrino sabbia o polvere. A volte un guasto di questo genere non può essere riparato.
 - In prossimità di finestre o all'aperto, dove lo schermo LCD, il mirino o l'obiettivo potrebbero essere esposti alla luce diretta del sole.
L'esposizione potrebbe danneggiare l'interno del mirino o dello schermo LCD.
 - Ambienti molto umidi.
- Per il funzionamento con tensione CC o CA, utilizzare gli accessori consigliati nelle presenti istruzioni per l'uso.
- Evitare che la fotocamera si bagni, ad esempio a causa della pioggia o dell'acqua di mare. La videocamera bagnata potrebbe presentare problemi di funzionamento. A volte un guasto di questo genere non può essere riparato.
- In caso di ingresso di oggetti solidi o sostanze liquide all'interno della videocamera, scollegarla e farla controllare da un rivenditore Sony prima di utilizzarla di nuovo.
- Evitare di maneggiarla con poca cura, smontarla, modificarla, sottoporla a urti fisici o

a impatti (ad esempio colpi di martello, cadute o calpestamenti). Prestare particolare attenzione all'obiettivo.

- Non utilizzare una batteria deformata o danneggiata.
- Mantenere l'impostazione dell'interruttore ON/STANDBY su STANDBY quando non si utilizza la videocamera.
- Non utilizzare la videocamera avvolta all'interno di teli o asciugamani. Potrebbe verificarsi un accumulo di calore interno.
- Per scollegare il cavo di alimentazione, afferrare la spina, non il cavo stesso.
- Non danneggiare il cavo di alimentazione, ad esempio appoggiandovi sopra oggetti pesanti.
- Mantenere puliti i contatti metallici.
- Tenere il telecomando wireless e le pile a pastiglia lontano dalla portata dei bambini. In caso di ingerimento accidentale della batteria, consultare immediatamente un medico.
- In caso di perdite di elettrolita dalla batteria:
 - Consultare un centro di assistenza Sony autorizzato.
 - Lavare la pelle venuta a contatto con il liquido.
 - Se il liquido è entrato a contatto con gli occhi, risciacquare con abbondante acqua e consultare un medico.

Se la videocamera non deve essere utilizzata per lungo tempo

- Accendere la videocamera, quindi registrare e riprodurre immagini circa una volta al mese per mantenere l'apparecchio in uno stato ottimale per lungo tempo.
- Scaricare completamente la batteria prima di riparla.

Formazione di condensa

Se la videocamera viene trasferita direttamente da un luogo freddo a uno caldo, al suo interno potrebbe formarsi della condensa in grado di causare problemi di funzionamento.

Se si è formata della condensa

Lasciare riposare la videocamera per circa un'ora senza accenderla.

Nota sulla formazione di condensa

L'umidità può condensarsi quando si trasferisce la videocamera da un luogo freddo a uno caldo (o viceversa) oppure se si utilizza la videocamera in un ambiente umido, come nei casi indicati di seguito.

- Quando si trasferisce la videocamera da una pista da sci a un luogo riscaldato.
- Quando si trasferisce la videocamera da un'auto o un locale con aria condizionata all'ambiente esterno caldo.
- Se si utilizza la videocamera dopo un acquazzone o uno scroscio di pioggia.
- Se si utilizza la videocamera in un ambiente caldo e umido.

Come evitare la formazione di condensa

Quando si trasferisce la videocamera da un luogo freddo a uno caldo, inserire la videocamera in un sacchetto di plastica e sigillarlo. Estrarla dal sacchetto solo quando la temperatura dell'aria all'interno del sacchetto stesso ha raggiunto la temperatura ambiente (dopo circa un'ora).

Schermo LCD

- Non esercitare una pressione eccessiva sullo schermo LCD, in quanto potrebbero verificarsi danni.
- Se la videocamera viene utilizzata in un luogo freddo, sullo schermo LCD potrebbe comparire un'immagine residua. Questo non indica la presenza di guasti.
- Durante l'uso della videocamera, la parte posteriore dello schermo LCD potrebbe surriscaldarsi. Questo non indica la presenza di guasti.

Per pulire lo schermo LCD

La superficie dello schermo LCD è dotata di un rivestimento. Se si graffia la superficie, il rivestimento potrebbe staccarsi. Tenere presente quanto segue durante l'uso e la pulizia.

- Il rivestimento potrebbe staccarsi più facilmente se sullo schermo sono presenti residui di grasso o crema per mani. Rimuoverli il prima possibile.
- Il rivestimento potrebbe graffiarsi se viene strofinato con un panno o simili.
- Rimuovere la polvere o la sabbia con un soffiatore prima di strofinare per eliminare lo sporco.
- Utilizzare un panno morbido (ad esempio per occhiali) per rimuovere la sporcizia.

Cura del telaio

- Se il telaio è sporco, pulire il corpo della videocamera con un panno morbido leggermente inumidito con acqua, quindi asciugare il telaio con un panno morbido asciutto.

- Evitare le seguenti operazioni per non causare danni alla finitura.
 - Utilizzare sostanze chimiche quali solventi, benzina, alcool, panni chimici, repellenti, insetticidi e prodotti solari.
 - Maneggiare l'apparecchio con le suddette sostanze sulle mani.
 - Lasciare il telaio a contatto con oggetti in gomma o vinile per un periodo prolungato.

Cura e conservazione dell'obiettivo

- Pulire la superficie dell'obiettivo con un panno morbido nei seguenti casi:
 - Se sono presenti impronte digitali sulla superficie dell'obiettivo.
 - In ambienti caldi o umidi
 - Se l'obiettivo è stato esposto alla salsedine, ad esempio al mare.
- Riporlo in un luogo ben aerato in cui siano presenti quantità minime di sporcizia o polvere.
- Per prevenire la formazione di muffe, pulire periodicamente l'obiettivo come descritto sopra.

Informazioni sulla ricarica della batteria ricaricabile preinstallata

La videocamera contiene una batteria ricaricabile preinstallata in grado di mantenere data, ora e altre impostazioni anche quando il selettore ON/STANDBY si trova sulla posizione STANDBY. La batteria ricaricabile preinstallata viene sempre ricaricata quando la videocamera è collegata alla presa di rete tramite l'alimentatore CA o quando è inserita la batteria. La batteria ricaricabile impiegherà circa **3 mesi** per scaricarsi se la videocamera non viene mai utilizzata con l'alimentatore CA collegato o la batteria inserita. Utilizzare la videocamera dopo aver caricato la batteria ricaricabile preinstallata. In ogni caso, anche se la batteria ricaricabile preinstallata non viene caricata, la videocamera funzionerà correttamente purché non si registri la data.

Per prevenire interferenze elettromagnetiche da telefoni portatili, dispositivi wireless e simili

L'uso di telefoni portatili, dispositivi wireless e così via nei pressi di questa unità può causare problemi di funzionamento e interferenze con i segnali audio e video.

Si consiglia, nei pressi dell'unità, di tenere spente le apparecchiature di questo genere.

Informazioni sullo schermo LCD

- Non lasciare lo schermo LCD rivolto verso la luce diretta del sole in quanto potrebbe subire danni.
- Non premere o ruotare lo schermo LCD con forza e non lasciare oggetti appoggiati sullo schermo LCD, in quanto potrebbero verificarsi problemi di funzionamento (irregolarità dell'immagine e così via).
- Lo schermo LCD potrebbe surriscaldarsi durante l'uso. Questo non indica la presenza di guasti.

Informazioni sui pixel bloccati

Lo schermo LCD/pannello EL organico di questa unità è prodotto con una tecnologia ad alta precisione, che garantisce un rapporto di pixel funzionanti pari almeno al 99,99%. È quindi possibile che una piccolissima percentuale dei pixel possa rimanere "bloccata", sempre disattivata (nera), sempre attivata (rossa, verde o blu) oppure lampeggiante. Inoltre, a seguito di un periodo d'uso prolungato, tali pixel "bloccati" potrebbero comparire spontaneamente a causa delle caratteristiche fisiche del display a cristalli liquidi o del pannello EL organico. Questi fenomeni non sono indice di un problema di funzionamento e non saranno registrati sul supporto di registrazione.

Informazioni sul display del pannello EL organico

Le caratteristiche fisiche del pannello EL organico possono provocare la persistenza dell'immagine o una luminosità ridotta. Questi fenomeni non sono indice di un problema di funzionamento, pertanto il pannello EL organico può essere utilizzato senza problemi. Spostando il proprio angolo di visuale nel mirino, si potrebbero percepire alcuni colori primari. Questo non indica la presenza di guasti. Questi colori non sono registrati sulla scheda di memoria.

Componenti di consumo

- La ventola e la batteria sono considerate componenti di consumo che dovranno essere sostituite periodicamente.
Se l'apparecchio viene utilizzato a temperatura ambiente, il ciclo normale di sostituzione è di

circa 5 anni.

Tuttavia, ciò ha un valore puramente indicativo e non implica alcuna garanzia sulla durata di vita prevista di questi componenti. Per ulteriori informazioni sulla sostituzione dei componenti, rivolgersi al proprio rivenditore.

- La vita utile prevista dell'adattatore CA e del condensatore elettrolitico è di circa 5 anni a temperature normali e in condizioni di utilizzo normale (8 ore al giorno per 25 giorni al mese). Se le condizioni di utilizzo eccedono i valori normali sopra indicati, la vita prevista si ridurrà proporzionalmente.
- Il morsetto della batteria dell'apparecchio (il connettore per pacchi batteria e adattatori CA) è un prodotto di consumo. Se i piedini del morsetto sono piegati e deformati a causa di urti o vibrazioni, o se vengono corrosi a causa di un uso prolungato all'aria aperta, l'alimentazione potrebbe non essere fornita correttamente. Si consiglia di eseguire dei controlli periodici per assicurare il funzionamento corretto dell'apparecchio e prolungarne la vita utile. Per ulteriori informazioni sui controlli, contattare il servizio tecnico o un rappresentante Sony.

Nota sul display

- Le immagini sullo schermo LCD e sullo schermo del mirino possono apparire distorte a seguito di queste operazioni:
 - Modifica del formato video
 - Avvio della riproduzione dalla schermata delle miniature

Frammentazione dei file

Se non è possibile registrare o riprodurre correttamente le immagini, è possibile provare a formattare il supporto di registrazione. Se si effettuano operazioni ripetute di registrazione/riproduzione di immagini su un particolare supporto di registrazione e per un periodo prolungato, i file nel supporto potrebbero frammentarsi e impedire una corretta registrazione o archiviazione. In tal caso, effettuare un backup dei clip nel supporto, quindi eseguire la formattazione del supporto utilizzando Format Media (*pagina 95*) nel menu Media.

Note sulla sicurezza Internet

- Utilizzare la videocamera riparandosi dietro un firewall progettato a fini di sicurezza. Non connettere la videocamera a una rete che può essere connessa a dispositivi inaffidabili.
- SONY NON SARÀ RESPONSABILE DI DANNI DI QUALSIASI TIPO RISULTANTI DALLA MANCATA IMPLEMENTAZIONE DI MISURE DI PROTEZIONE ADEGUATE SUI DISPOSITIVI DI TRASMISSIONE, DA INEVITABILI DIFFUSIONI DI DATI RISULTANTI DALLE SPECIFICHE TECNICHE DELLA TRASMISSIONE O DA PROBLEMATICHE RELATIVE ALLA SICUREZZA DI QUALSIASI TIPO.
- In base all'ambiente operativo, terze parti non autorizzate alla rete potrebbero essere in grado di accedere all'unità. Quando si collega l'unità alla rete, accertarsi di confermare che la rete è efficacemente protetta.
- Il contenuto trasmesso può essere intercettato inconsapevolmente da terze parti non autorizzate che si trovano in prossimità dei segnali. Quando si utilizza la comunicazione LAN wireless, implementare misure di protezione per proteggere il contenuto della comunicazione.
- Per garantire la protezione, quando si utilizza l'unità collegata alla rete, si consiglia di accedere alla finestra di controllo tramite un browser Web e di modificare le impostazioni della limitazione di accesso rispetto ai valori predefiniti (*pagina 97*). Si consiglia anche di modificare la password regolarmente.
- Non accedere ad altri siti con il browser Web durante o dopo la determinazione delle impostazioni. Poiché lo stato di accesso rimane nel browser Web, chiudere il browser una volta completate le impostazioni per impedire che terze parti non autorizzate possano utilizzare l'unità o eseguire programmi pericolosi.

Informazioni sul sistema GPS

GPS (Global Positioning System) è un sistema che calcola la posizione geografica da satelliti spaziali statunitensi ad elevata precisione. Questo sistema consente di individuare con precisione la propria posizione sulla terra.

I satelliti GPS si trovano in 6 orbite a 20.000 km dalla terra. Il sistema GPS è costituito da 24 o più

satelliti GPS. Un ricevitore GPS riceve i segnali radio dai satelliti e calcola la posizione corrente del ricevitore in base alle informazioni orbitali (dati di almanacco), al tempo di percorrenza dei segnali e così via.

La determinazione di una posizione è detta “triangolazione”. Un ricevitore GPS può determinare la latitudine e la longitudine di una posizione ricevendo segnali da 3 o più satelliti.

- Poiché le posizioni dei satelliti GPS variano costantemente, potrebbe essere necessario più tempo per determinare la posizione, oppure il ricevitore potrebbe non essere in grado di determinarla del tutto, a seconda della posizione e dell’ora di utilizzo della videocamera.
- Il GPS è un sistema che consente di determinare la posizione geografica triangolando i segnali radio dai satelliti GPS. Evitare l’uso della videocamera in punti in cui i segnali radio sono bloccati o riflessi, ad esempio in luoghi ombreggiati circondati da edifici o alberi e così via. Utilizzare la videocamera in ambienti a cielo aperto.
- Potrebbe non essere possibile registrare le informazioni sulla posizione in luoghi o situazioni in cui i segnali radio dei satelliti GPS non raggiungono la videocamera, come nei casi riportati di seguito.
 - In gallerie, al chiuso o all’ombra degli edifici.
 - Tra edifici alti o in vicoli circondati da edifici.
 - Sottoterra, in luoghi circondati da alberi fitti, sotto un ponte alto o in luoghi in cui vengono generati campi magnetici, ad esempio in prossimità di cavi dell’alta tensione.
 - In prossimità di dispositivi che generano segnali radio nella stessa banda di frequenza della videocamera: telefoni cellulari con banda 1,5 GHz ecc.
- Se si caricano e si condividono immagini registrate quando l’impostazione GPS è On, la località geografica di registrazione potrebbe essere visibile su Internet anche se non si intende farlo. Se non si desidera registrare le informazioni sulla posizione, impostare GPS su Off (*pagina 101*).

Errori di triangolazione

- Se ci si sposta in un luogo diverso subito dopo aver impostato GPS su On nel menu, potrebbe essere necessario più tempo perché il camcorder

avvii la triangolazione (rispetto al caso in cui si rimane fermi nello stesso posto).

- **Errore causato dalla posizione dei satelliti GPS**
Il camcorder triangola automaticamente la posizione attuale quando riceve segnali radio da 3 o più satelliti GPS. L’errore di triangolazione ammesso dai satelliti GPS è di circa 10 m. A seconda dell’ambiente, l’errore di triangolazione può essere superiore. In questo caso, la posizione effettiva potrebbe non corrispondere alla posizione sulla mappa basata sulle informazioni GPS. Inoltre, i satelliti GPS sono controllati dal Ministero della Difesa statunitense e il grado di precisione può essere cambiato intenzionalmente.
- **Errore durante il processo di triangolazione**
Il camcorder acquisisce periodicamente informazioni sulla posizione durante la triangolazione.

Limitazioni all’uso di GPS

Utilizzare GPS in conformità alle normative relative alla situazione e ai paesi o aree geografiche di utilizzo.

Informazioni sul sistema di coordinate geografiche

Viene utilizzato il sistema di coordinate geografiche “WGS-84”.

Formati video

Informazioni sui supporti di registrazione

Supporti di registrazione e formati compatibili

■ Registrazione normale

| Video Format | | SDXC | | | |
|--------------|-------|----------------------|----------------------|----------|---|
| | | Class 10 UHS-I U3 | Class 10 UHS-I U1 | Class 10 | |
| XAVC-L | exFAT | 3840×2160 | ○ | - | - |
| | | 1920×1080 | ○ | ○ | ○ |
| | | 1280×720 | ○ | ○ | ○ |
| DVCAM | exFAT | ○ | ○ | ○ | |

○: Compatibile

-: Non compatibile

■ Modalità S&Q

| Video Format | | SDXC | | |
|--------------|-------|----------------------|----------------------|----------|
| | | Class 10 UHS-I U3 | Class 10 UHS-I U1 | Class 10 |
| XAVC-L | exFAT | 3840×2160 | ○ | - |
| | | 1920×1080 | ○ | ○ |

○: Compatibile

-: Non compatibile

Modalità di registrazione speciali e formati compatibili

| | XAVC-L | DVCAM |
|---------------------|--------|-------|
| | exFAT | |
| Interval Rec | ○ | - |
| Clip Continuous Rec | ○ | - |
| Picture Cache Rec | ○ | - |
| Slow & Quick Motion | ○ | - |
| Simul Rec su 2 slot | ○ | - |

○: Compatibile

-: Non compatibile

Tempo di registrazione massimo per un clip

| Formato di registrazione | Tempo di registrazione continuata (per ciascun supporto) | Tempo di registrazione massimo in modalità Relay Rec* |
|---------------------------------|---|--|
| XAVC-L | Circa 6 ore | Circa 13 ore |
| DVCAM | | |

* Tempo di registrazione massimo in modalità Relay Rec utilizzando supporti con fino a 6 ore di registrazione per supporto.

Formati di uscita e limitazioni

Formati video e segnali di uscita

Formati di uscita per il connettore SDI OUT

| Impostazione del formato di registrazione | | Impostazione dell'uscita SDI | Segnale di uscita/Metodo di conversione |
|---|--|-----------------------------------|---|
| Rec Format >Frequency nel menu System | Rec Format >Video Format nel menu System | Output Format >SDI nel menu Video | Segnale di uscita |
| 59.94 | 3840×2160P | 1920×1080P (Level A) | 1920×1080 59.94P Level-A |
| | | 1920×1080P (Level B) | 1920×1080 59.94P Level-B |
| | | 1920×1080i | 1920×1080 59.94i |
| | 1920×1080P | 1920×1080P (Level A) | 1920×1080 59.94P Level-A |
| | | 1920×1080P (Level B) | 1920×1080 59.94P Level-B |
| | | 1920×1080i | 1920×1080 59.94i |
| | | 720×486i | 720×486 59.94i |
| | 1920×1080i | 1920×1080i | 1920×1080 59.94i |
| | | 720×486i | 720×486 59.94i |
| | 1280×720P | 1280×720P | 1280×720 59.94P |
| | | 720×486i | 720×486 59.94i |
| | | 720×486i | 720×486 59.94i |
| 29.97 | 3840×2160P | 1920×1080PsF | 1920×1080 29.97PsF |
| | 1920×1080P | 1920×1080PsF | 1920×1080 29.97PsF |
| | | 720×486i | 720×486 59.94i (PsF) |
| | 1280×720P | 1280×720P | 1280×720 59.94P (2-2RP) |
| | | 720×486i | 720×486 59.94i (PsF) |
| | 23.98 | 3840×2160P | 1920×1080PsF |
| 1920×1080i (2-3PD) | | | 1920×1080 59.94i (2-3PD) |
| 1920×1080P | | 1920×1080PsF | 1920×1080 23.98PsF |
| | | 1920×1080i (2-3PD) | 1920×1080 59.94i (2-3PD) |
| | | 720×486i (2-3PD) | 720×486 59.94i (2-3PD) |
| 1280×720P | | 1280×720P (2-3PD) | 1280×720 59.94P (2-3PD) |
| | | 720×486i (2-3PD) | 720×486 59.94i (2-3PD) |

| Impostazione del formato di registrazione | | Impostazione dell'uscita SDI | Segnale di uscita/Metodo di conversione |
|---|--|-----------------------------------|---|
| Rec Format >Frequency nel menu System | Rec Format >Video Format nel menu System | Output Format >SDI nel menu Video | Segnale di uscita |
| 50 | 3840×2160P | 1920×1080P (Level A) | 1920×1080 50P Level-A |
| | | 1920×1080P (Level B) | 1920×1080 50P Level-B |
| | | 1920×1080i | 1920×1080 50i |
| | 1920×1080P | 1920×1080P (Level A) | 1920×1080 50P Level-A |
| | | 1920×1080P (Level B) | 1920×1080 50P Level-B |
| | | 1920×1080i | 1920×1080 50i |
| | | 720×576i | 720×576 50i |
| | 1920×1080i | 1920×1080i | 1920×1080 50i |
| | | 720×576i | 720×576 50i |
| | 1280×720P | 1280×720P | 1280×720 50P |
| 720×576i | | 720×576 50i | |
| 720×576i | 720×576i | 720×576 50i | |
| 25 | 3840×2160P | 1920×1080PsF | 1920×1080 25PsF |
| | 1920×1080P | 1920×1080PsF | 1920×1080 25PsF |
| | | 720×576i | 720×576 50i (PsF) |
| | 1280×720P | 1280×720P | 1280×720 50P (2-2RP) |
| | | 720×576i | 720×576 50i (PsF) |

Formati di uscita per il connettore HDMI OUT

| Impostazione del formato di registrazione | | Impostazione dell'uscita HDMI | Segnale di uscita/Metodo di conversione |
|---|--|------------------------------------|---|
| Rec Format >Frequency nel menu System | Rec Format >Video Format nel menu System | Output Format >HDMI nel menu Video | Segnale di uscita |
| 59.94 | 3840×2160P | 3840×2160P | 3840×2160 59.94P |
| | | 1920×1080P | 1920×1080 59.94P |
| | | 1920×1080i | 1920×1080 59.94i |
| | 1920×1080P | 1920×1080P | 1920×1080 59.94P |
| | | 1920×1080i | 1920×1080 59.94i |
| | | 720×480i | 720×480 59.94i |
| | 1920×1080i | 1920×1080i | 1920×1080 59.94i |
| | | 720×480i | 720×480 59.94i |
| | 1280×720P | 1280×720P | 1280×720 59.94P |
| | | 720×480i | 720×480 59.94i |
| | 720×486i | 720×480i | 720×480 59.94i |
| | | 720×480P | 720×480 59.94P |
| 29.97 | 3840×2160P | 3840×2160P | 3840×2160 29.97P |
| | | 1920×1080i | 1920×1080 59.94i (PsF) |
| | 1920×1080P | 1920×1080i | 1920×1080 59.94i (PsF) |
| | | 720×480i | 720×480 59.94i (PsF) |
| | 1280×720P | 1280×720P | 1280×720 59.94P (2-2RP) |
| | | 720×480i | 720×480 59.94i (PsF) |

| Impostazione del formato di registrazione | | Impostazione dell'uscita HDMI | Segnale di uscita/Metodo di conversione | |
|---|--|------------------------------------|---|---------------------|
| Rec Format >Frequency nel menu System | Rec Format >Video Format nel menu System | Output Format >HDMI nel menu Video | Segnale di uscita | |
| 23.98 | 3840×2160P | 3840×2160P | 3840×2160 23.98P | |
| | | 1920×1080P | 1920×1080 23.98P | |
| | | 1920×1080i (2-3PD) | 1920×1080 59.94i (2-3PD) | |
| | 1920×1080P | 1920×1080P | 1920×1080 23.98P | |
| | | 1920×1080i (2-3PD) | 1920×1080 59.94i (2-3PD) | |
| | | 720×480i (2-3PD) | 720×480 59.94i (2-3PD) | |
| | 1280×720P | 1280×720P (2-3PD) | 1280×720 59.94P (2-3PD) | |
| | | 720×480i (2-3PD) | 720×480 59.94i (2-3PD) | |
| | 50 | 3840×2160P | 3840×2160P | 3840×2160 50P |
| 1920×1080P | | | 1920×1080 50P | |
| 1920×1080i | | | 1920×1080 50i | |
| 1920×1080P | | 1920×1080P | 1920×1080 50P | |
| | | 1920×1080i | 1920×1080 50i | |
| | | 720×576i | 720×576 50i | |
| 1920×1080i | | 1920×1080i | 1920×1080 50i | |
| | | 720×576i | 720×576 50i | |
| 1280×720P | | 1280×720P | 1280×720 50P | |
| | | 720×576i | 720×576 50i | |
| 720×576i | | 720×576i | 720×576 50i | |
| | | 720×576P | 720×576 50P | |
| 25 | | 3840×2160P | 3840×2160P | 3840×2160 25P |
| | | | 1920×1080i | 1920×1080 50i (PsF) |
| | | 1920×1080P | 1920×1080i | 1920×1080 50i (PsF) |
| | 720×576i | | 720×576 50i (PsF) | |
| | 1280×720P | 1280×720P | 1280×720 50P (2-2RP) | |
| | | 720×576i | 720×576 50i (PsF) | |

Nota

- Se le dimensioni di immagine del clip in riproduzione sono inferiori alle dimensioni di immagine configurate con Output Format >SDI o HDMI nel menu Video, il segnale video non è emesso da quel connettore.

Limitazioni fra le funzioni di registrazione

| Menu Recording | S&Q Motion | Interval Rec | Picture Cache Rec | Clip Continuous Rec | Simul Rec | Proxy Rec |
|---------------------|------------|--------------|-------------------|---------------------|-----------|-----------|
| S&Q Motion | – | × | × | × | × | × |
| Interval Rec | × | – | × | × | × | × |
| Picture Cache Rec | × | × | – | × | × | × |
| Clip Continuous Rec | × | × | × | – | × | ○ |
| Simul Rec | × | × | × | × | – | × |
| Proxy Rec | × | × | × | ○ | × | – |

○: Supportato, ×: Non supportato

Ricerca e risoluzione dei problemi

Alimentazione

| Problema | Causa | Soluzione |
|---|---|--|
| Il camcorder non si accende. | Non è montata una batteria e non viene fornita alimentazione al connettore DC IN. | Montare una batteria (pagina 17) o collegare alla rete elettrica mediante un adattatore CA (pagina 18). |
| | La batteria è completamente scarica. | Sostituire la batteria con una completamente carica (pagina 17). |
| L'alimentazione si interrompe durante il funzionamento. | La batteria si è scaricata completamente. | Sostituire la batteria con una completamente carica (pagina 17). |
| La batteria si scarica velocemente. | La temperatura ambiente è molto bassa. | Tale condizione è dovuta alle caratteristiche della batteria e non è un difetto. |
| | La batteria non è caricata correttamente. | Ricaricare la batteria (pagina 17). Se la batteria si scarica rapidamente anche dopo esser stata caricata completamente, potrebbe aver raggiunto la fine della sua vita utile. Sostituirla con una nuova. |

Registrazione/riproduzione

| Problema | Causa | Soluzione |
|--|---|---|
| Quando si preme il pulsante di registrazione, la registrazione non si avvia. | La scheda di memoria è protetta da scrittura. | Disattivare la protezione da scrittura o sostituire la scheda di memoria con una non protetta. |
| | La scheda di memoria è piena. | Sostituire la scheda con una che disponga di spazio sufficiente. |
| | È necessario ripristinare la scheda di memoria. | Ripristinare la scheda di memoria (pagina 23). |
| La registrazione audio non è possibile. | Il livello di registrazione audio è impostato al valore minimo. | Regolare il livello di registrazione audio (pagina 32). |
| Il suono registrato è distorto. | Il livello audio è troppo elevato. | Regolare il livello di registrazione audio (pagina 32). |
| Nell'audio registrato è presente un alto livello di rumore. | Il livello audio è troppo basso. | Regolare il livello di registrazione audio (pagina 32). Quando è selezionato un microfono esterno, regolare anche l'impostazione INPUT MIC Reference sotto Audio Input nel menu Audio (pagina 85). |
| Non è possibile riprodurre clip. | È in corso l'editing di un clip. | È in base allo stato del camcorder, potrebbero non essere visualizzati avvisi o avvertimenti. Questo non indica la presenza di guasti. |
| | È in corso la registrazione del clip su un altro dispositivo. | Non è possibile riprodurre clip se sono stati modificati i nomi di file o delle cartelle oppure se il clip è in uso su un computer. Questo non indica la presenza di guasti. |

Dispositivi esterni

| Problema | Soluzione |
|---|--|
| Il computer non riconosce il camcorder. | Scollegare il cavo USB dal computer, quindi collegarlo di nuovo saldamente. Scollegare il cavo USB dal computer, riavviare il computer e ripetere nuovamente la procedura nell'ordine corretto. |
| Non è possibile caricare clip sul computer. | Scollegare il cavo USB dal computer, riavviare il camcorder e quindi ricollegarlo. Un apposito software applicativo deve essere installato per poter caricare clip sul computer (<i>pagina 65</i>). |

Connessione LAN wireless

Nota

- La presenza di ostruzioni o interferenze elettromagnetiche fra il camcorder e il punto di accesso LAN wireless oppure la configurazione dell'ambiente (ad esempio il materiale delle pareti), potrebbe ridurre il campo di comunicazione possibile o addirittura impedire completamente la connessione. Qualora si rilevino tali problemi, controllare lo stato della connessione o della comunicazione spostando il camcorder in un altro luogo oppure avvicinando il camcorder al punto di accesso o dispositivo terminale utilizzato.

| Problema | Soluzione |
|---|---|
| Un dispositivo terminale non può accedere al camcorder. | <ul style="list-style-type: none">• Controllare la connessione LAN wireless (indirizzo IP, ecc.).• Le impostazioni di comunicazione tra il punto di accesso e il client potrebbero non essere valide. Per informazioni dettagliate, fare riferimento alle istruzioni per l'uso del punto di accesso. |
| Non è possibile eseguire il login sul camcorder. | Verificare il nome utente e la password impostati. |
| Il telecomando web non viene visualizzato. | Verificare l'impostazione dell'indirizzo IP. |

Indicazioni di errore/avvertenza

Il camcorder informa in merito alle situazioni che richiedono attenzione, precauzioni o una verifica del funzionamento tramite messaggi sullo schermo del mirino, tramite l'indicatore di registrazione/tally e con un segnale acustico.

Il segnale acustico di avvertimento viene emesso dall'altoparlante integrato e dalle cuffie collegate al connettore delle cuffie.

Indicazioni di errore

Il camcorder si arresterà nel caso abbia luogo una condizione che causa la visualizzazione di un messaggio del tipo seguente.

| Indicazione di errore sullo schermo LCD/mirino | Segnale acustico di avvertimento | Spia di registrazione/tally | Causa e soluzione |
|--|----------------------------------|-----------------------------|---|
| E + codice d'errore | Continuo | Lampeggia rapidamente | Indica un'anomalia del camcorder. La registrazione si arresta, anche se il mirino continua a visualizzare "●Rec". Spegner il camcorder e verificare eventuali problemi nei dispositivi collegati, cavi o supporti di memorizzazione. Se il messaggio d'errore persiste dopo aver riaccess il camcorder, rivolgersi al proprio rappresentante di assistenza tecnica Sony. (Se non è possibile spegnere l'alimentazione impostando l'interruttore ON/STANDBY su STANDBY, rimuovere la batteria e/o la sorgente DC IN.) In base allo stato del camcorder, potrebbero non essere visualizzati avvisi o avvertimenti. |

Indicazioni di avvertimento

Qualora vengano visualizzati i seguenti messaggi, eseguire le procedure indicate.

| Indicazione di avvertimento sullo schermo LCD o sul mirino | Segnale acustico di avvertimento | Spia di registrazione/tally | Causa e soluzione |
|--|----------------------------------|-----------------------------|---|
| Battery Near End | Intermittente | Lampeggiante | La carica rimanente del pacco batteria si sta esaurendo. Ricaricare non appena possibile. |
| Battery End | Continuo | Lampeggia rapidamente | Il pacco batteria è scarico. Impossibile eseguire la registrazione. Arrestare le operazioni e sostituire il pacco batteria. |
| Temperature High | Intermittente | Lampeggiante | La temperatura interna è elevata. Spegner il camcorder e lasciarlo raffreddare prima di utilizzarlo nuovamente. |
| Voltage Low | Intermittente | Lampeggiante | La tensione sul connettore DC IN è bassa (livello 1). Controllare l'alimentazione. |
| Insufficient Voltage | Continuo | Lampeggia rapidamente | La tensione sul connettore DC IN è insufficiente (livello 2). Impossibile eseguire la registrazione. Collegare un'altra sorgente di alimentazione. |

| Indicazione di avvertimento sullo schermo LCD o sul mirino | Segnale acustico di avvertimento | Spia di registrazione/tally | Causa e soluzione |
|---|---|------------------------------------|---|
| Media Near Full | Intermittente | Lampeggiante | Lo spazio disponibile sulla scheda di memoria è divenuto insufficiente. Sostituire non appena possibile. |
| Media Full | Continuo | Lampeggia rapidamente | Lo spazio disponibile sulla scheda di memoria è esaurito. Impossibile eseguire la registrazione, la copia e la divisione dei clip. Sostituire immediatamente. |
| Clips Near Full | Intermittente | Lampeggiante | Ci si sta avvicinando al numero massimo di clip che possono essere registrati sulla scheda di memoria. Sostituire non appena possibile. |
| Clips Full | Continuo | Lampeggia rapidamente | È stato raggiunto il numero massimo di clip che possono essere registrati sulla scheda di memoria. Non è possibile registrare o copiare altri clip. Sostituire immediatamente. |
| Last Clip Recording | Intermittente | Lampeggiante | Il clip in corso di registrazione è l'ultimo clip che può essere registrato in quanto è stato raggiunto il numero massimo di clip consentito. Preparare una nuova scheda di memoria. |
| Media(A) Near Full ¹⁾ | Intermittente | Lampeggiante | Quando si utilizza la funzione Simul Rec |
| Media(A) Full ¹⁾ | Continuo | Lampeggia rapidamente | Quando si utilizza la funzione Simul Rec |
| Media(A) Clips Near Full ¹⁾ | Intermittente | Lampeggiante | Quando si utilizza la funzione Simul Rec |
| Media(A) Clips Full ¹⁾ | Continuo | Lampeggia rapidamente | Quando si utilizza la funzione Simul Rec |
| Media(A) Last Clip Rec ¹⁾ | Intermittente | Lampeggiante | Quando si utilizza la funzione Simul Rec |

1) "Media(B)" per la scheda nello slot B.

Messaggi di avviso e messaggi operativi

Al centro dello schermo potranno essere visualizzati i seguenti messaggi di avviso e operativi. Seguire le istruzioni fornite per risolvere il problema.

| Messaggio sul mirino | Causa e soluzione |
|--|--|
| Battery Error Please Change Battery | È stata rilevata un'anomalia nel pacco batteria. Sostituire con un pacco batteria normale. |
| Unknown Media(A) ¹⁾ Please Change | È stata inserita una scheda di memoria che è stata partizionata oppure una scheda di memoria contenente un numero di clip superiore al massimo gestibile da questo camcorder. La scheda non può essere utilizzata nel camcorder e deve essere sostituita. |
| Cannot Use Media(A) ¹⁾ Unsupported File System | È stata inserita una scheda con un file system diverso oppure non formattata. La scheda non può essere utilizzata nel camcorder e deve essere sostituita oppure formattata con il camcorder. |
| Media Error Media(A) Needs to be Restored ¹⁾ | Si è verificato un errore sulla scheda di memoria e la scheda deve essere ripristinata. Ripristinare la scheda di memoria. |

| Messaggio sul mirino | Causa e soluzione |
|---|---|
| Media Error Cannot Record to Media(A) ¹⁾ | La scheda di memoria potrebbe essere danneggiata e non può essere utilizzata per la registrazione. La riproduzione potrebbe essere possibile, è consigliabile quindi eseguire una copia e sostituire la scheda di memoria. |
| Media Error Cannot Use Media(A) ¹⁾ | La scheda di memoria potrebbe essere danneggiata e non può essere utilizzata per la registrazione o la riproduzione. La scheda non può essere utilizzata nel camcorder e deve essere sostituita. |
| Media(A) Error ¹⁾ Recording Halted Playback Halted | La registrazione e la riproduzione sono state arrestate a causa di un errore durante l'utilizzo della scheda di memoria. Se il problema persiste, sostituire la scheda di memoria. |
| Media Reached Rewriting Limit Change Media(A) ¹⁾ | La scheda di memoria ha raggiunto la fine della sua vita utile. Eseguire un backup e sostituire la scheda immediatamente. Se si continua a utilizzare la scheda è possibile che la scheda non consenta più l'esecuzione di registrazioni o riproduzioni. <i>Per ulteriori informazioni, consultare le istruzioni per l'uso della scheda di memoria.</i> |
| Invalid setting value was reset: Media/Clip Naming/Camera Position Please save All File again | Le impostazioni di formato di Clip Naming sono state ripristinate perché è stato caricato un file ALL non valido. Configurare le impostazioni di formato desiderate e provare a salvare il file ALL di nuovo. |
| The specified address is invalid. | L'indirizzo specificato non è valido. Controllare che l'impostazione sia corretta. |
| Failed | Questo errore potrebbe apparire se non è possibile ottenere un indirizzo con DHCP impostato su On. Controllare le impostazioni del server DHCP. |
| <SSID>Not found. | Non è stato possibile trovare una rete (punto di accesso) con il <SSID> specificato. Controllare che l'impostazione sia corretta. |
| <SSID>Authentication Failed | L'autenticazione della connessione sulla rete (punto di accesso) con il <SSID> specificato non è riuscita. Controllare che la password e le altre impostazioni siano corrette. |

¹⁾“Media(B)” per la scheda nello slot B.

Diagrammi a blocchi

Fare riferimento alle voci relative in “Impostazione dell’audio da registrare” (pagina 32) e “Elenco delle voci del menu di impostazione” (pagina 74).

Audio Input (CH1&2)

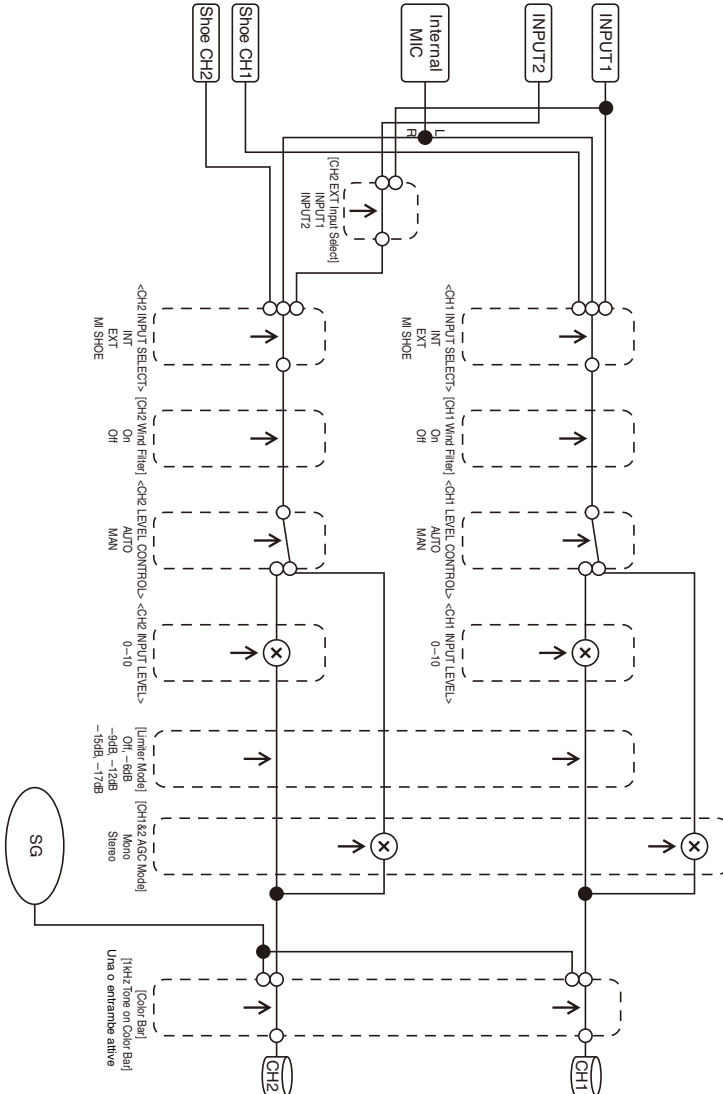

Audio Input (CH3&4)

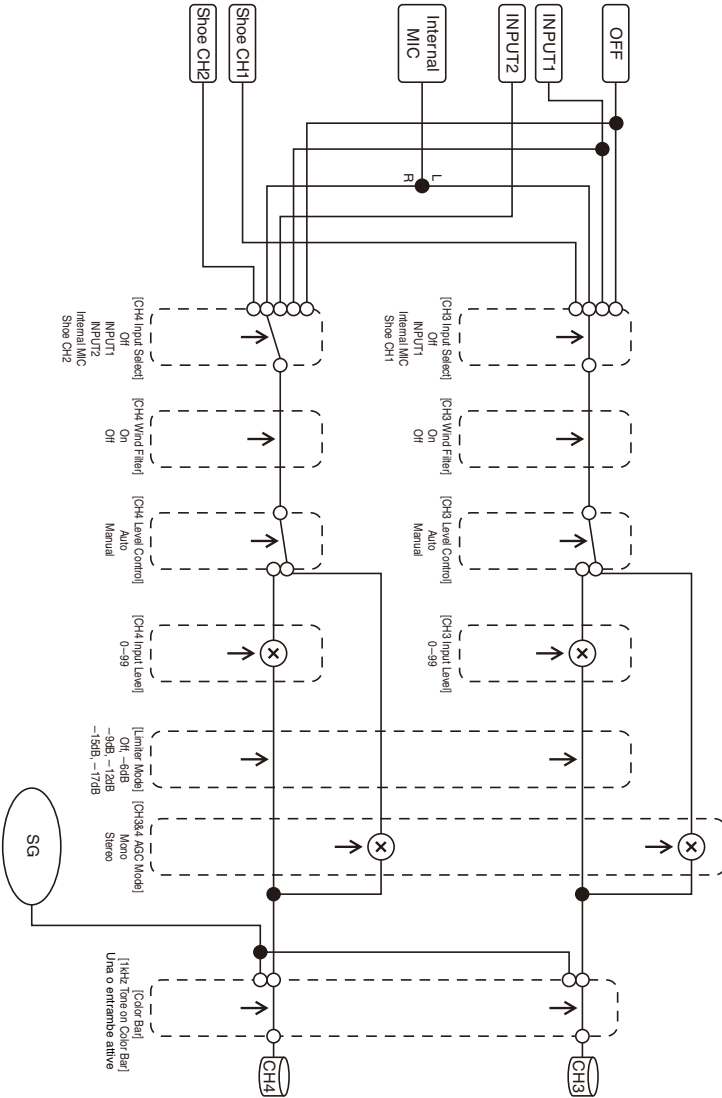

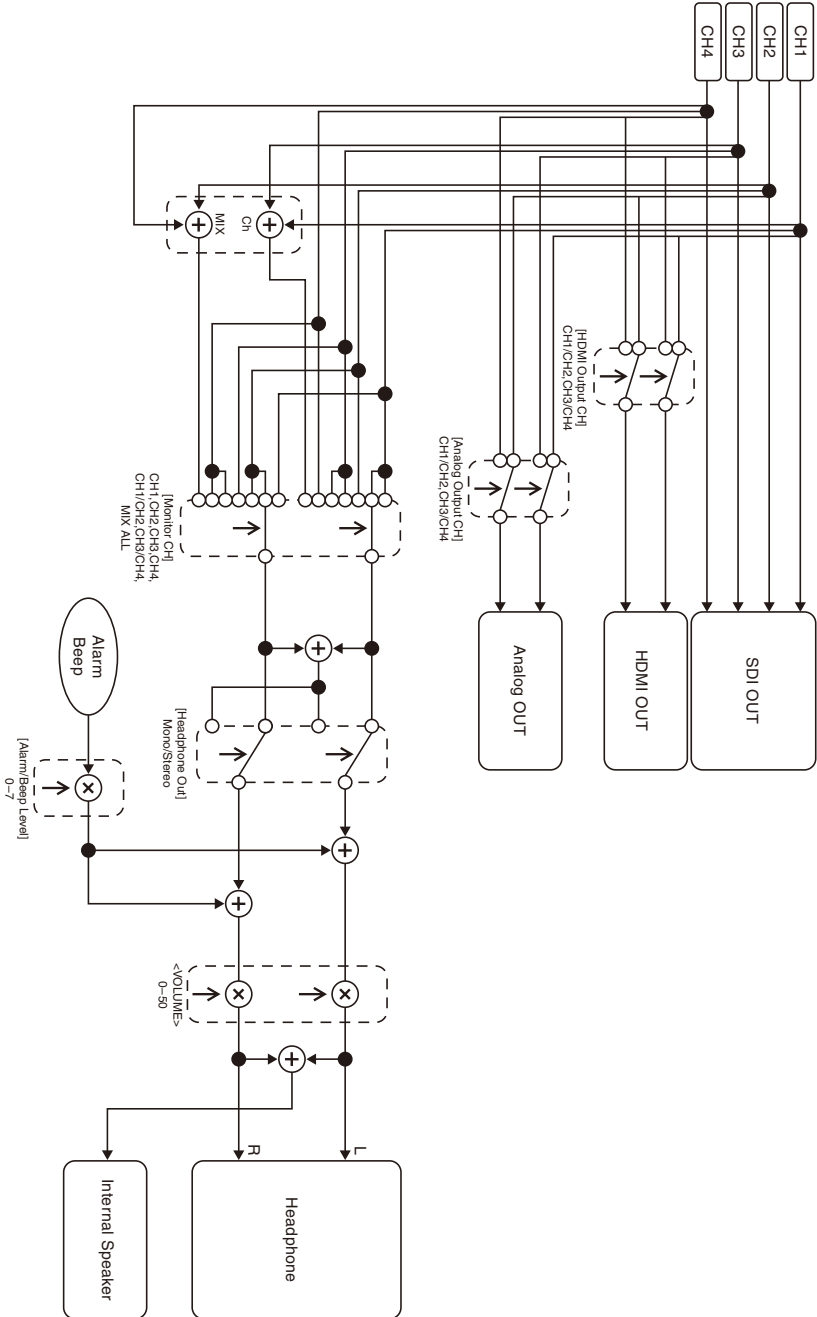

Specifiche tecniche

Generale

Peso

Circa 2,3 kg (solo corpo)
Circa 2,8 kg (con paraluce (1), oculare (1),
batteria BP-U30 (1), scheda di memoria (1))

Dimensioni (larghezza / altezza / profondità)

190,0 mm × 202,0 mm × 419,7 mm
Dimensioni massime. La profondità
corrisponde alla distanza dall'estremità
anteriore del paraluce all'oculare grande.

Requisiti di alimentazione

12 Vcc (da 11 V a 16,5 V)

Consumo energetico

Circa 24 W
durante la registrazione con schermo LCD
spento, mirino acceso, nessun dispositivo
esterno collegato
Circa 36 W
durante la registrazione con schermo LCD
accessi, mirino acceso, con HD SDI, HDMI e
dispositivo esterno
Circa 36 W
durante la copia su supporti di memoria USB

Temperatura di funzionamento

Da 0 °C a 40 °C

Temperatura di conservazione

Da -20 °C a +60 °C

Tempo di funzionamento continuato

Con pacco batteria BP-U90:
Circa 3 ore e 15 minuti
Con pacco batteria BP-U60:
Circa 2 ore e 10 minuti
Con pacco batteria BP-U30:
Circa 1 ora e 5 minuti
(Durante la registrazione con schermo LCD
spento, mirino acceso, nessun dispositivo
esterno collegato)

Formato di registrazione video

XAVC Long

Modalità XAVC-L QFHD: VBR, 150 Mbps
(max), MPEG-4 H.264/AVC
Modalità XAVC-L HD 50: VBR, 50 Mbps
(max), MPEG-4 H.264/AVC
Modalità XAVC-L HD 35: VBR, 35 Mbps
(max), MPEG-4 H.264/AVC
Modalità XAVC-L HD 25: VBR, 25 Mbps
(max), MPEG-4 H.264/AVC

DVCAM

CBR, 25 Mbps

Proxy

Profilo principale AVC/H.264 4:2:0 Long GOP,
VBR
1920×1080/9 Mbps, 1280×720/9 Mbps,
1280×720/6 Mbps, 640×360/3 Mbps,
480×270/1 Mbps, 480×270/500 kbps

Formato di registrazione audio

XAVC Long

Modalità XAVC-L: LPCM 24 bit, 48 kHz,
4 canali

DVCAM

LPCM 16 bit, 48 kHz, 4 canali

Proxy

AAC-LC, 128 kbps, 2 canali

Frequenza fotogrammi di registrazione

XAVC Long

Modalità XAVC-L QFHD 150: 3840×2160/
59.94P, 50P, 29.97P, 23.98P, 25P
Modalità XAVC-L HD 50: 1920×1080/59.94P,
50P, 59.94i, 50i, 29.97P, 23.98P, 25P
1280×720/59.94P, 50P
Modalità XAVC-L HD 35: 1920×1080/59.94P,
50P, 59.94i, 50i, 29.97P, 23.98P, 25P
Modalità XAVC-L HD 25: 1920×1080/59.94i,
50i

DVCAM

720×480/59.94i, 29.97PsF
720×576/50i, 25PsF

Tempo di registrazione o riproduzione

XAVC Long

Modalità XAVC-L QFHD 150

Utilizzo di una scheda di memoria da 128 GB:
Circa 88 minuti

Modalità XAVC-L HD 50

Utilizzo di una scheda di memoria da 128 GB:
Circa 240 minuti

Modalità XAVC-L HD 35

Utilizzo di una scheda di memoria da 128 GB:
Circa 320 minuti

Modalità XAVC-L 25

Utilizzo di una scheda di memoria da 128 GB:
Circa 445 minuti

DVCAM

Utilizzo di una scheda di memoria da 128 GB:
Circa 425 minuti

Nota

- I tempi di registrazione e riproduzione potrebbero variare a seconda delle condizioni di utilizzo e delle caratteristiche della memoria.

Obiettivo

Attacco obiettivo

Tipo fisso

Rapporto di zoom

25×

Lunghezza focale

Da 3,7 mm a 92,5 mm
(Equivalentemente 35 mm: da 28,8 mm a 720 mm)

Area di messa a fuoco

AF/MF/Full MF (selezionabile)
Da 800 mm a ∞ (macro OFF)
Da 10 mm a ∞ (macro ON, grandangolo)
Da 800 mm a ∞ (macro ON, telefoto)

Diaframma

Auto/Manuale (selezionabile)
Da F1.6 a F11 e C (chiuso)

Stabilizzazione dell'immagine

Selezionabile ON/OFF, tipo "shift"

Diametro filtro

M82 mm, passo 0,75 mm

Macro

Selezionabile ON/OFF

Videocamera

Dispositivo di imaging

Sensore di immagine da 1/3 pollice tipo ExmorR
3 CMOS

Elementi effettivi dell'immagine

3840 (H) × 2160 (V)

Sistema ottico

Sistema a prisma F1.6

Filtri integrati

Filtri ND
CLEAR: disattivato
1: 1/4ND
2: 1/16ND
3: 1/64ND
ND variabile lineare (circa 1/4 ND - 1/128 ND)

Sensibilità (2000 lx, riflettanza 89,9%)

F11 (tipica, modalità 1920×1080/59.94P, alta sensibilità)
F12 (tipica, modalità 1920×1080/50P, alta sensibilità)

Illuminazione minima

0,01 lx (tipica, 1920×1080/59.94i) (F1.6, modalità alta sensibilità +30 dB, accumulo 64 fotogrammi)

Rapporto S/N

57 dB (Y) (tipico)

Risoluzione orizzontale

2000 linee TV o superiore (modalità 3840×2160P)
1000 linee TV o superiore (modalità 1920×1080P)

Velocità otturatore

Da 1/24 a 1/8000 sec.

Slow & Quick Motion

XAVC Long
2160P: Da 1 a 60 fps
1080P: Da 1 a 60 fps
720P: Da 1 a 60 fps

Bilanciamento del bianco

Modalità preset (3200K)
modalità Memory A, modalità Memory B,
modalità ATW

Guadagno

-3, 0, 3, 6, 9, 12, 15, 18 dB, 30 dB (Turbo Gain on), AGC

Curva di gamma

Selezionabile

LAN wireless

Standard supportati

IEEE 802.11a/b/g/n/ac

Bande di frequenza

2,4 GHz

5,2/5,3/5,6 GHz (solo PXW-Z190V)

Sicurezza

WEP/WPA-PSK/WPA2-PSK

Conforme a NFC Forum Type 3 Tag

Ingressi/Uscite

Ingresso audio

Tipo XLR a 3 pin (2), femmina, LINE/MIC/
MIC+48V commutabile

LINE: +4dBu/0dBu/-3dBu (EBUL) / 10 k Ω

MIC: Da -80dBu a -30dBu / 3 k Ω

(livello di ingresso di riferimento
0 dBu=0,775 Vrms)

Uscita audio

Multi/micro USB

Uscita SDI

Tipo BNC (1), 3G/HD/SD (selezionabile)

Ingresso del timecode

Tipo BNC (1), commutabile con connettore TC
OUT

Da 0,5 V a 18 Vp-p, 3,3 k Ω

Uscita del timecode

Tipo BNC (1), commutabile con connettore TC
IN

1,0 Vp-p, 75 Ω

Connettore USB

Multi/micro USB (1)

Host: USB 3.0/2.0 tipo A (1), USB 2.0 tipo A
(1) (Supportato in un aggiornamento futuro.)

Uscita cuffie

Mini jack stereo (1)

-16 dBu, 16 Ω

Uscita altoparlanti

Mono

Uscita: 500 mW

Ingresso corrente continua

Connettore DC

Uscita HDMI

Connettore HDMI (tipo A)

Connettore REMOTE

Jack sub-mini stereo (\varnothing 2,5 mm)

Connettori LAN cablata

RJ-45 (1), 1000BASE-T, 100BASE-T,

10BASE-T (supporto in un aggiornamento
futuro)

Display

Mirino

Dimensioni dello schermo: 1,0 cm (tipo da
0,39 pollici)

Pixel effettivi: circa 2,36M di punti

Schermo LCD

Dimensioni dello schermo: 8,8 cm (tipo da
3,5 pollici)

Pixel effettivi: circa 1,56M di punti

Microfono interno

Microfono interno

Microfono a condensatore electret stereofonico
omnidirezionale

Slot per schede di memoria

Tipo

SD (2), SD/MS (1)

Accessori forniti

Pacco batteria (1)

Adattatore CA / Caricabatterie (1)

Cavo USB (1)

Paraluce (1)

Oculare grande (1)

CD-ROM "Istruzioni per l'uso" (1)

Prima di usare l'apparecchio (1)

Documento di garanzia (1)

Download di software

Quando l'unità viene utilizzata in collegamento
con un PC, scaricare driver, plug-in e software
applicativo necessari del dispositivo dai seguenti
siti web.

Sito web per i prodotti business di Sony:

Stati Uniti <http://pro.sony.com>

Canada <http://www.sonybiz.ca>

America Latina <http://sonypro-latam.com>

Europa, Medio Oriente e Africa

<http://www.pro.sony.eu>

Giappone

<http://www.sonybsc.com>

Asia Pacifico

<http://pro.sony-asia.com>

Corea

<http://bp.sony.co.kr>

Cina

<http://pro.sony.com.cn>

Anche se i dati relativi al materiale registrato sono memorizzati su più file e cartelle, è possibile gestire facilmente i clip senza considerare la struttura di directory e dati, utilizzando lo specifico software applicativo.

Nota

- Se si eseguono operazioni sui clip, ad esempio, copiando i clip sulla scheda di memoria mediante Explorer (Windows) o Finder (Macintosh), i dati ausiliari dei clip potrebbero andare perduti.

Design e le specifiche tecniche passibili di cambiamenti senza preavviso.

Note

- Eseguire sempre una registrazione di prova, e verificare che il contenuto sia stato registrato correttamente.

LA SONY NON SARÀ RESPONSABILE DI DANNI DI QUALSIASI TIPO, COMPRESI, MA SENZA LIMITAZIONE A, RISARCIMENTI O RIMBORSI A CAUSA DI GUASTI DI QUESTO APPARECCHIO O DEI SUOI SUPPORTI DI REGISTRAZIONE, SISTEMI DI MEMORIZZAZIONE ESTERNA O QUALSIASI ALTRO SUPPORTO O SISTEMA DI MEMORIZZAZIONE PER REGISTRARE CONTENUTI DI QUALSIASI TIPO.

- Verificare sempre che l'apparecchio stia funzionando correttamente prima di usarlo. LA SONY NON SARÀ RESPONSABILE DI DANNI DI QUALSIASI TIPO, COMPRESI, MA SENZA LIMITAZIONE A, RISARCIMENTI O RIMBORSI A CAUSA DELLA PERDITA DI PROFITTI ATTUALI O PREVISTI DOVUTA A GUASTI DI QUESTO APPARECCHIO, SIA DURANTE IL PERIODO DI VALIDITÀ DELLA GARANZIA SIA DOPO LA SCADENZA DELLA GARANZIA, O PER QUALUNQUE ALTRA RAGIONE.

- SONY NON SARÀ RESPONSABILE PER RICHIESTE O RICORSI DI NESSUN TIPO PRESENTATI DA UTENTI DI QUESTO APPARATO O DA TERZI.
- SONY NON SARÀ RESPONSABILE PER RICHIESTE O RICORSI DI NESSUN TIPO PRESENTATI DA UTENTI DI QUESTO APPARATO O DA TERZI. SONY NON SARÀ RESPONSABILE PER LA PERDITA, RIPARAZIONE O RIPRODUZIONE DEI DATI REGISTRATI SUL SISTEMA DI MEMORIZZAZIONE INTERNO, SU SUPPORTI DI REGISTRAZIONE, SU SISTEMI DI MEMORIZZAZIONE ESTERNI, O SU QUALSIASI ALTRO TIPO DI SUPPORTO O SISTEMA DI MEMORIZZAZIONE.
- SONY NON SARÀ RESPONSABILE PER LA CANCELLAZIONE O LA MANCATA CONTINUAZIONE PER QUALSIASI CAUSA O CIRCOSTANZA DI SERVIZI CORRELATI A QUESTO APPARATO.

Marchi di fabbrica

- XDCAM è un marchio di Sony Corporation.
- XAVC e **XAVC** sono marchi registrati di Sony Corporation.
- Microsoft, Windows, Windows Vista e Windows Media sono marchi o marchi registrati di U.S. Microsoft Corporation negli Stati Uniti e altri paesi.
- Mac e Mac OS sono marchi registrati di Apple Inc. negli Stati Uniti e in altri paesi.
- I termini HDMI e HDMI High-Definition Multimedia Interface e il logo HDMI sono marchi o marchi registrati di HDMI Licensing Administrator, Inc. negli Stati Uniti e in altri paesi.
- Adobe, il logo Adobe e Adobe Acrobat sono marchi o marchi registrati di Adobe Systems Incorporated negli Stati Uniti e/o in altri paesi.
- “Memory Stick”, “Memory Stick Duo”, “Memory Stick PRO Duo”, “Catalyst Browse”, “Content Browser Mobile” e il logo “Content Browser Mobile” sono marchi o marchi registrati di Sony Corporation.
- Il logo SDXC è un marchio di SD-3C, LLC.
- iOS è un marchio o un marchio registrato Cisco Systems, Inc. e/o di sue società affiliate negli Stati Uniti e in certi altri paesi.

- Android, Google Play sono marchi di Google Inc.
- Wi-Fi, il logo Wi-Fi e Wi-Fi PROTECTED SETUP sono marchi o marchi registrati di Wi-Fi Alliance.
- Il simbolo N Mark è un marchio o un marchio registrato di NFC Forum, Inc. negli Stati Uniti e in altri paesi.

Altri nomi di società o prodotto sono marchi o marchi registrati dei rispettivi detentori. In questo documento i marchi non sono contrassegnati dai simboli ™ o ®.

Licenze

QUESTO PRODOTTO È CONCESSO IN LICENZA SECONDO LA LICENZA DEL PORTAFOGLIO DEI BREVETTI AVC PER USO PERSONALE E NON COMMERCIALE DI UN CONSUMATORE FINALIZZATO A

(i) CODIFICARE VIDEO IN CONFORMITÀ CON LO STANDARD AVC (“VIDEO AVC”) E/O

(ii) DECODIFICARE VIDEO AVC CODIFICATI DA UN CONSUMATORE IMPEGNATO IN ATTIVITÀ PERSONALI E/O OTTENUTI DA UN FORNITORE CON LICENZA DI FORNIRE VIDEO AVC. NESSUNA LICENZA È CONCESSA O È DA RITENERSI IMPLICITA PER ALTRO USO. PER ULTERIORI INFORMAZIONI, VISITARE IL SITO WEB DI MPEG LA, L.L.C. VISITARE IL SITO HTTP://WWW.MPEGLA.COM

Sulla base degli accordi di licenza fra Sony e i detentori dei diritti di copyright del software, questo prodotto utilizza software aperto. Per soddisfare i requisiti stabiliti dai detentori dei diritti di copyright sul software, Sony è tenuta a informare gli utenti del contenuto di dette licenze.

Ottenere software sotto licenza GPL/LGPL

Questo prodotto utilizza software a cui si applicano le licenze GPL/LGPL. Questa nota ha lo scopo di informare l'utente del suo diritto di accesso, modifica e redistribuzione del codice sorgente per tali programmi software secondo le condizioni stabilite dalle licenze GPL/LGPL. Il codice sorgente è fornito su Internet. Per il download, utilizzare il seguente URL e seguire le istruzioni.

<http://www.sony.net/Products/Linux/common/search.html>

Preferiremmo non essere contattati relativamente al contenuto del codice sorgente.

Le licenze (in inglese) sono registrate nella memoria interna del prodotto.

Stabilire una connessione di tipo Dispositivo di memorizzazione fra il prodotto e un computer per leggere le licenze contenute nella cartella “PMHOME” - “LICENSE”.

Indice

A

Adattatore CA 18
AGC 29, 34, 77
All File 97
All Reset 102
Aperture 84
Assignable Button 38, 100
Assistenza di visualizzazione gamma
12, 43
ATW 30
Audio 27
Audio Input 85, 86
Audio Output 86
Auto Black Balance 78
Auto Exposure 77
Auto Shutter 77

B

Batteria ricaricabile preinstallata 106
Battery Alarm 101
Bilanciamento del bianco 30
Bilanciamento del bianco automatico 31
Bilanciamento del bianco con Auto Tracing
30
Bit utente 34
Black 81

C

Caricabatterie 17
Cavo USB 65
Clip 25, 58, 59, 65, 96
Clip Continuous Rec 93
Clock Set 101
Codec 28
Codice temporale 34, 60
Color Bars 77
Condensa 105
Connettore AUDIO INPUT1 32
Connettore AUDIO INPUT2 32
Connettore HDMI OUT 64, 112
Connettore multi/micro USB 8, 64, 65
Connettore SDI OUT 64, 111
Content Browser Mobile 49
Controllo del guadagno automatico 29, 77

Correzione gamma 82
Customize View 95

D

Data e ora 19
Dati temporali 34
Delete Clip 94
Detail(HD) 83
Detail(QFHD) 83
Detail(SD) 84
Diaframma automatico 28
Diaframma manuale 28
Display Clip Properties 60, 94
Display On/Off 90
Dispositivo audio esterno 32
Down Converter 87

E

Editing non lineare 65

F

Face Detection AF 11, 36
File ALL 43, 97
File di scena 12, 43, 97
File utente 43, 96
Filtro ND 29
Flicker Reduce 78
Format Media 95
Formato 28, 41
Formato video 111
Formattazione (inizializzazione)
slot UTILITY SD/MS 44, 47
supporti di registrazione 22
Frequenza di sistema 12, 28
Fuso orario 19

G

Gain 75
Gamma 82
Ghiera dello zoom 26
Ghiera di messa a fuoco 26
Ghiera diaframma 28
GPS 46, 101, 107
Grandangolo 25
Guadagno 29

H

Handle Zoom 78
HDD 66
HDMI TC Out 92
HDR 43
HLG 43
Hours Meter 101

I

Indicatori di identificazione 62
Indicazioni di avvertimento 116
Indicazioni di errore 116

J

Jack cuffie 27

K

Knee 82

L

LAN 49
Language 101
LCD Setting 88
Levetta dello zoom 25
Levetta dello zoom della maniglia 25
Livello di registrazione audio 34
Lock/Unlock Clip 94

M

Maintenance 85
Manopola SEL/SET 70
Marker 89
Matrix 85
Media Full 23
Media Near Full 22
Menu Audio 85
Menu Camera 75
Menu di impostazione 68, 70, 74
Menu File 96
Menu LCD/VF 88
Menu Media 95
Menu Network 97
Menu Paint 79
Menu Recording 92
Menu System 99
Menu TC/UB 92
Menu Thumbnail 94

Menu User 68, 72, 74
Menu Video 87
Messaggi di avviso e messaggi operativi 117
Microfono interno 7, 32, 85
Mirino 11
 regolazione diottrica 20
Modalità AF 27
Modalità di registrazione proxy 94
Modalità Full Auto 24
Modalità Full MF 26
Modalità Macro 27
Modalità Memory A 30
Modalità Memory B 30
Modalità MF 26
Modalità preset 29, 30
Modalità punto di accesso 13, 49, 98
Modalità Station 13, 51
Modalità variabile 29
Modulo LAN wireless USB 49
Moltiplicatore di focale digitale 12
Monitor esterno 64
Monitoraggio audio 27

N

ND Filter 75
NFC 6, 50
Nome clip 25

O

Obiettivo 106
Orologio 19
Otturatore automatico 29
Output Display 87
Output Format 87
Output On/Off 87

P

Pacco batteria 17, 103
Paraluce con copriobiettivo 19
Peaking 88
Presa elettrica a parete 18
Pulsante di registrazione 24
Pulsante MENU 70
Pulsante PUSH (sblocco paraluce) 19
Pulsante SLOT SELECT 22
Pulsante WB SET 30
Pulsanti programmabili 38

Pulsanti VOLUME 27

R

Rec Format 99

Registrazione proxy 48

Registrazione relay 24

S

S&Q Motion 92

Schede di memoria SD 43, 47

Schede di memoria SDHC 43, 47

Schede di memoria SDXC 21, 43, 47

Schede SD 43, 47

Schermata delle miniature 57

Schermo LCD 11

Segnale di uscita 111

Selettore FOCUS 26

Selettore GAIN 29

Selettore INPUT1 32

Selettore INPUT2 32

Selettore IRIS 28

Selettore WHT BAL 31

Shutter 76

Simul Rec 93

Skin Detail 84

Slot per schede di memoria 9, 21

Slot UTILITY SD/MS 8, 43, 47

Software 65, 124

Spia di registrazione/tally 7, 9, 116

Stabilizzazione dell'immagine 34

SteadyShot 34

Supporto di memoria USB 66, 95

T

Telecomando Web 55

Teleobiettivo 25

Tempo di registrazione rimanente
14, 22, 110

Thumbnail View 94

Timecode 92

Tracolla 9

U

Update Media 95

Users Bit 92

Uso del camcorder all'estero 103

UTC 19

V

Version 102

VF Setting 88

Video Light Set 78

Visualizzazione ingrandita per la messa a
fuoco 27

W

White 80

White Clip 82

White Switch 80

WPS 50, 51

Z

Zebra 90

Zoom 25

Zoom della maniglia 25