

## Operating Instructions / Instrucciones de funcionamiento / Mode d'emploi / Bedienungsanleitung / Istruzioni d'uso / Інструкція з експлуатації

### Handle unit / Unidad del asa / Poignée / XLR Handgriff / Maniglia / Блок ручки

Model No. / Modelo N. / Modèle N° / Modell-Nr. / Modello N. / Модель №

### VW-HU1

DVQX2756ZA  
F0325MZ0

Manufactured by:	Panasonic Entertainment & Communication Co., Ltd. 1-10-12, Yagumo-higashi-machi, Moriguchi City, Osaka, Japan
Importer for UK:	Panasonic UK, a branch of Panasonic Marketing Europe GmbH Maxis 2, Western Road, Bracknell, Berkshire, RG12 1RT
Importer for EU:	Panasonic Marketing Europe GmbH Hagenauer Strasse 43, 65203 Wiesbaden, Germany
Authorized Representative in EU:	Panasonic Marketing Europe GmbH Panasonic Testing Centre, Winsbergring 15, 22525 Hamburg, Germany
Fabricado por:	Panasonic Entertainment & Communication Co., Ltd. 1-10-12, Yagumo-higashi-machi, Ciudad de Moriguchi, Osaka, Japón
Importador:	Panasonic Marketing Europe GmbH Hagenauer Strasse 43, 65203 Wiesbaden, Alemania
Representante Autorizado para la UE:	Panasonic Marketing Europe GmbH Panasonic Testing Centre, Winsbergring 15, 22525 Hamburgo, Alemania
Fabriqué par :	Panasonic Entertainment & Communication Co., Ltd. 1-10-12, Yagumo-higashi-machi, Moriguchi City, Osaka, Japon
Importateur :	Panasonic Marketing Europe GmbH Hagenauer Strasse 43, 65203 Wiesbaden, Allemagne
Représentant autorisé dans l'UE :	Panasonic Marketing Europe GmbH Panasonic Testing Centre, Winsbergring 15, 22525 Hambourg, Allemagne
Hergestellt von:	Panasonic Entertainment & Communication Co., Ltd. 1-10-12, Yagumo-higashi-machi, Moriguchi City, Osaka, Japan
Importeur:	Panasonic Marketing Europe GmbH Hagenauer Strasse 43, 65203 Wiesbaden, Deutschland
Vertretungsberechtigter in der EU:	Panasonic Marketing Europe GmbH Panasonic Testing Centre, Winsbergring 15, 22525 Hamburg, Deutschland
Fabbricato da:	Panasonic Entertainment & Communication Co., Ltd. 1-10-12, Yagumo-higashi-machi, Città di Moriguchi, Osaka, Giappone
Importatore:	Panasonic Marketing Europe GmbH Hagenauer Strasse 43, 65203 Wiesbaden, Germania
Rappresentante autorizzato nell'UE:	Panasonic Marketing Europe GmbH Panasonic Testing Centre, Winsbergring 15, 22525 Amburgo, Germania

## Panasonic Entertainment & Communication Co., Ltd.

Web Site: <http://www.panasonic.com>

© Panasonic Entertainment & Communication Co., Ltd. 2025

### ENGLISH

#### Information for Your Safety

This unit is intended for use in moderate climates.

#### Disposal of Old Equipment Only for European Union and countries with recycling systems

This symbol on the products, packaging, and/or accompanying documents means that used electrical and electronic products must not be mixed with general household waste.

For proper treatment, recovery and recycling of old products, please take them to applicable collection points in accordance with your national legislation.

By disposing of them correctly, you will help to save valuable resources and prevent any potential negative effects on human health and the environment.

For more information about collection and recycling, please contact your local authority.

Penalties may be applicable for incorrect disposal of this waste, in accordance with national legislation.

#### For Turkey

AEEE Yönetmeliğine Uygundur.  
AEEE Complies with Directive of Turkey.

### Precautions

Thank you for purchasing this Panasonic product.

• Please read these instructions carefully before using this product, and save this manual for future use.

• The following functions can be used when this product is attached to a 4K Video Camera HC-X1500/HC-X1600:

- Using audio equipment/external microphone (XLR, 3-pin)
- Built-in LED light
- REC button (on the handle)
- Zoom lever (on the handle)
- Tally lamp

• HC-X1500 is used in the camera illustrations.

• For details about the above functions and the operation of the handle unit, refer to the operating instructions for the 4K Video Camera.

• The 4K Video Camera is not supplied.

• Be aware that Panasonic accepts no responsibility for any incidents, damage, or malfunctions occurring due to dropping of this product or the camera while using this product.

- When requesting a repair for the handle unit, request a repair for the video camera as well, as the cause of the problem may be in the video camera.
- The external design and specifications of this product, as described in this document, may differ from the actual product.
- Illustrations used in this document may differ from the actual product and the actual images displayed on the product.

### A Accessories

Check the accessories before using this unit.

- Microphone holder
  - The microphone holder mounting screws are supplied with the microphone holder.
- Microphone holder mounting screws
  - Length 12 mm (x2)
- Keep the microphone holder mounting screws out of reach of children to prevent swallowing.

### B Names of the components

- Handle
- Microphone holder mounting section
- Microphone holder (● With a microphone holder attached)
- Buckle (● With a microphone holder attached)
- <INPUT 1> terminal (XLR, 3-pin)
- <INPUT 2> terminal (XLR, 3-pin)
- Microphone cable clamp
- <INPUT1> switch
- CH1 SELECT switch
- CH2 SELECT switch
- <INPUT2> switch
- <AUDIO LEVEL CH2> dial
- <CH2> switch
- <CH1> switch
- <AUDIO LEVEL CH1> dial
- Handle unit mounting screw
- Light cover
  - Keep the light cover out of reach of children to prevent swallowing.
- Built-in LED light
- Tally lamp
- Accessory shoe (on the handle)
- <LIGHT> switch
- Hold lever
- REC button (on the handle)
- Accessory mounting hole
- Zoom lever (on the handle)
- Light dimmer dial

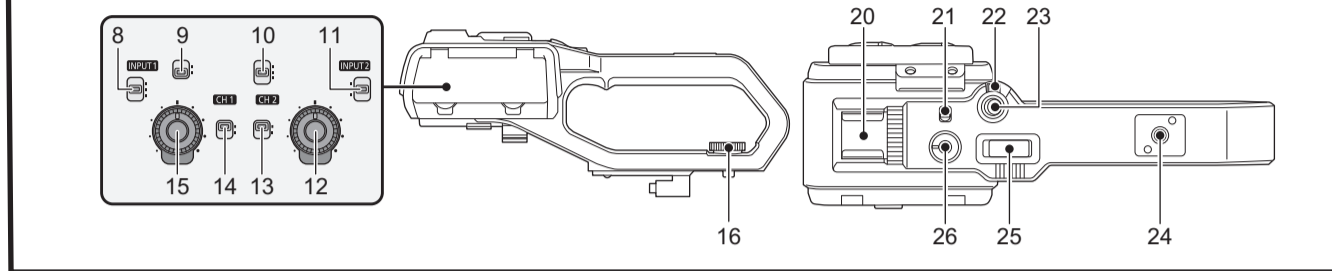
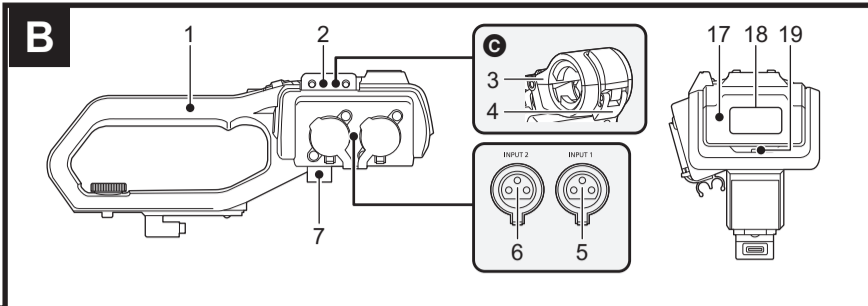
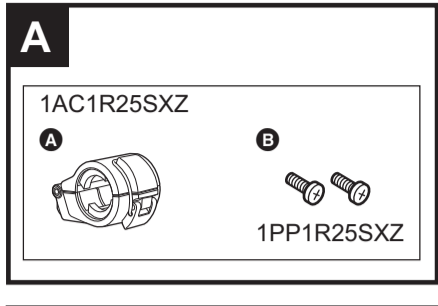

### C Attaching the handle unit

● Attach while the power of the camera is turned off.

#### 1 Open the microphone holder.

Open buckle ●, and detach fitting ● from hook ●.

#### 2 Attach the microphone holder to the microphone holder mounting section on the handle unit.

- Microphone holder mounting screws
- Microphone holder

- Attach using a commercially-available screwdriver.
- There will be some rubbing noises with the rubber when screwing in the microphone holder mounting screws, but please ensure they are done up tightly.

#### 3 Push the handle unit into the handle unit mounting section on the camera.

Match the positions of mounting mark ● on the handle unit and mounting mark ● on the camera when pushing in.

#### 4 Slide the handle unit in the direction indicated by the arrow.

Slide up to mounting mark ●.

#### 5 While pressing the handle unit mounting screw down, turn it in the direction indicated by arrow ● until it stops.

#### ■ How to remove

Remove by doing the steps for attaching in reverse.

### Specifications

<b>Input voltage:</b>	23.6 V/5 V/3.15 V ===
<b>Power consumption:</b>	Maximum approx. 3.1 W (when connected to the camera)

#### External dimensions (W×H×D):

Approx. 71 mm ×89 mm ×207 mm (including protrusions, excluding microphone holder)

#### Mass:

Approx. 305 g (main part of the handle unit only, excluding microphone holder and microphone holder mounting screws)

The symbols on this product (including the accessories) represent the following:

=== DC
--------

### ESPAÑOL

#### Información para su seguridad

Esta unidad está destinada para usar en climas moderados.

#### Eliminación de Aparatos Viejos Solamente para la Unión Europea y países con sistemas de reciclado.

Este símbolo en los productos, su embalaje o en los documentos que los acompañen significa que los productos eléctricos y electrónicos usados no deben mezclarse con los residuos domésticos.

Para el adecuado tratamiento, recuperación y reciclaje de los productos viejos llévelos a los puntos de recogida de acuerdo con su legislación nacional. Si los elimina correctamente ayudará a preservar valiosos recursos y evitará potenciales efectos negativos sobre la salud de las personas y sobre el medio ambiente.

Para más información sobre la recogida u reciclaje, por favor contacte con su ayuntamiento. Puede haber sanciones por una incorrecta eliminación de este residuo, de acuerdo con la legislación nacional.

### Precauciones

Gracias por comprar este producto Panasonic.

• Lea cuidadosamente estas instrucciones antes de usar este producto, y guarde este manual para usarlo en el futuro.

• Las siguientes funciones se pueden utilizar cuando este producto está acoplado a una cámara de vídeo 4K HC-X1500/HC-X1600:

- Uso del equipo de audio/micrófono externo (XLR, 3 pines)
- Luz LED integrada
- Botón REC (en el mango)
- Palanca del zoom (en el mango)
- Luz indicadora

• Para las ilustraciones de la cámara se utiliza el modelo HC-X1500.

• Para obtener más información sobre las funciones anteriores y el funcionamiento de la unidad de mango, consulte el manual de instrucciones de la cámara de vídeo 4K.

• Tenga en cuenta que Panasonic no acepta ninguna responsabilidad por cualquier incidente, daño o mal funcionamiento que ocurra debido a la caída de este producto o de la cámara mientras se utiliza este producto.

• Cuando solicite una reparación para la unidad del asa, solicite también una reparación para la videocámara, ya que la causa del problema podría estar en la videocámara.

• El diseño exterior y las especificaciones de este producto, tal y como se describen en este documento, podrían diferir del producto real.

• Las ilustraciones utilizadas en este documento podrían diferir del producto real y las imágenes reales mostradas en el producto.

### A Accesorios

Revise los accesorios antes de usar este dispositivo.

- Soporte del micrófono
  - Con el soporte del micrófono, se suministran los tornillos de instalación del soporte del micrófono.
- Tornillos de instalación del soporte del micrófono
  - Longitud 12 mm (x2)

• Mantenga los tornillos de instalación del soporte del micrófono fuera del alcance de los niños para evitar que se los traguen.

### B Descripción de las piezas

- Mango
- Sección de montaje del soporte del micrófono
- Soporte del micrófono (● Con un soporte del micrófono montado)
- Hebilla (● Con un soporte del micrófono montado)
- Terminal <INPUT 1> (XLR, 3 pines)
- Terminal <INPUT 2> (XLR, 3 pines)
- Abrazadera de cable del micrófono
- Conmutador <INPUT1>
- Conmutador CH1 SELECT
- Conmutador CH2 SELECT
- Conmutador <INPUT2>
- Dial <AUDIO LEVEL CH2>
- Conmutador <CH2>
- Conmutador <CH1>
- Dial <AUDIO LEVEL CH1>
- Tornillo de montaje de la unidad de mango
- Tapa de luz
  - Guarde la tapa de luz fuera del alcance de los niños para evitar que se la traguen.
- Luz LED integrada
- Luz indicadora
- Zapata adicional (en el mango)
- Conmutador <LIGHT>
- Palanca de sujeción
- Botón REC (en el mango)
- Orificio de montaje de accesorios
- Palanca del zoom (en el mango)
- Dial de regulación de la luz

### C Montaje de la unidad de mango

● Acoplar mientras la cámara esté apagada.

#### 1 Abra el soporte del micrófono.

Abra la hebilla ● y separe el racor ● del gancho ●.

#### 2 Conecte el soporte del micrófono a la sección de montaje del soporte del micrófono de la unidad de mango.

- Tornillos de instalación del soporte del micrófono
- Soporte del micrófono

• Móntelo usando un destornillador disponible en tiendas.

• Al atornillar los tornillos de instalación del soporte del micrófono se producirán algunos ruidos de roce con la goma, pero asegúrese de que estén bien apretados.

#### 3 Inserte la unidad de mango en la sección de montaje de la unidad de mango de la cámara.

Haga coincidir la marca de montaje ● de la unidad de mango con la marca de montaje ● de la cámara cuando la introduzca.

#### 4 Deslice la unidad de mango en la dirección indicada por la flecha.

Deslice hacia arriba hasta la marca de montaje ●.

#### 5 Mientras presiona el tornillo de montaje de la unidad de mango, gírelo en la dirección indicada por la flecha ● hasta que se detenga.

#### ■ Cómo desmontarla

Desmonte siguiendo los pasos para el montaje a la inversa.

### Especificaciones

<b>Tensión de entrada:</b>	23,6 V/5 V/3,15 V ===
<b>Consumo de energía:</b>	Máximo aprox. 3,1 W (cuando está conectada a la cámara)

#### Dimensiones (W×H×D):

Aprox. 71 mm× 89 mm× 207 mm (incluyendo los salientes y excluyendo el soporte del micrófono)

#### Masa:

Aprox. 305 g (solo la parte principal de la unidad de mango, excluyendo el soporte del micrófono y los tornillos de instalación del soporte del micrófono)

Los símbolos en este producto (incluidos los accesorios) representan lo siguiente:

=== CC
--------

### FRANÇAIS

#### Précautions à prendre

Cet appareil est conçu pour une utilisation dans des climats tempérés.

#### Élimination des équipements usagés Applicable uniquement dans les pays membres de l'Union européenne et les pays disposant de systèmes de recyclage.

Apposé sur le produit lui-même, sur son emballage, ou figurant dans la documentation qui l'accompagne, ce pictogramme indique que les appareils électriques et électroniques usagés doivent être séparés des ordures ménagères.

Afin de permettre le traitement, la valorisation et le recyclage adéquats des appareils usagés, veuillez les porter à l'un des points de collecte prévus, conformément à la législation nationale en vigueur.

En les éliminant conformément à la réglementation en vigueur, vous contribuez à éviter le gaspillage de ressources précieuses ainsi qu'à protéger la santé humaine et l'environnement.

Pour de plus amples renseignements sur la collecte et le recyclage, veuillez vous renseigner auprès des collectivités locales.

Le non-respect de la réglementation relative à l'élimination des déchets est passible d'une peine d'amende.

### Précautions

Merci d'avoir acheté ce produit Panasonic.

• Il est recommandé de lire attentivement ce manuel avant d'utiliser l'appareil et de le conserver pour consultation ultérieure.

• Les fonctions suivantes peuvent être utilisées lorsque ce produit est installé sur une caméra vidéo 4K HC-X1500/HC-X1600 :

- Utilisation d'un équipement audio/microphone externe (XLR, 3 broches)
- Éclairage LED intégré
- Touche REC (sur la poignée)
- Lévier de zoom (sur la poignée)
- Voyant de Tally

• Le modèle HC-X1500 est utilisé pour les illustrations de la caméra.

• Pour avoir des détails sur les fonctions ci-dessus et sur le fonctionnement de la poignée, consultez le mode d'emploi de la caméra vidéo 4K.

• La caméra vidéo 4K n'est pas fournie.

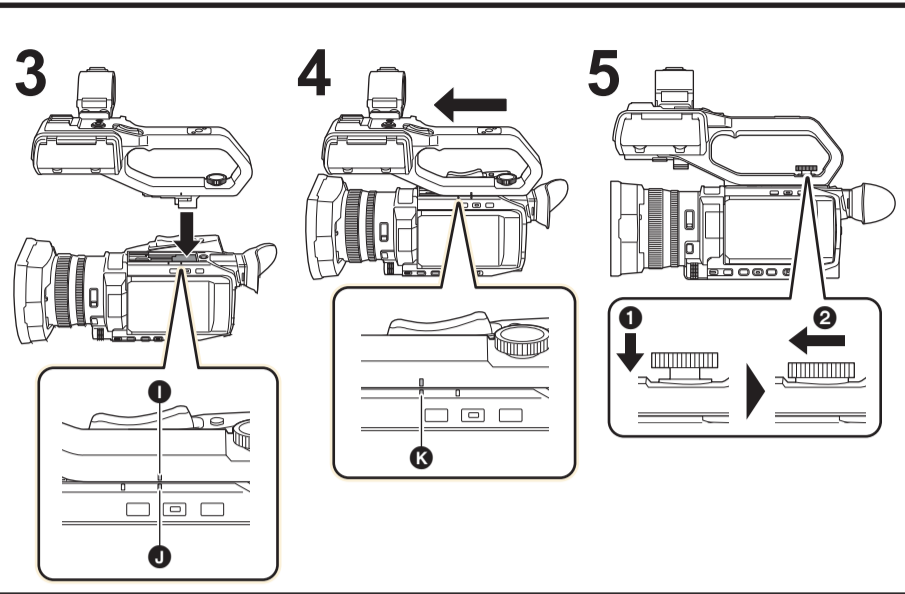

- Il faut savoir que Panasonic n'assume aucune responsabilité pour tout incident, dommage ou dysfonctionnement résultant de la chute de ce produit ou de la caméra vidéo.
- En demandant une réparation de l'unité poignée, penser à en faire également une pour le caméscope, car le problème pourrait venir de ce dernier.
- La conception externe et les spécifications de ce produit, comme décrits dans ce document, peuvent être différentes du véritable produit.
- Les illustrations utilisées dans ce document peuvent être différentes du véritable produit et des véritables images affichées sur le produit.

### A Accessoires

Vérifier les accessoires avant d'utiliser cet appareil.

- Support du microphone
  - Les vis de montage du support du microphone sont fournies avec le support du microphone.
- Vis de montage du support du microphone
  - Longueur 12 mm (x2)
- Conserver les vis de montage du support du microphone hors de portée des enfants pour éviter qu'ils les avalent.

### B Description des éléments

- Poignée
- Position de montage du support du microphone
- Support du microphone (● Avec un support du microphone installé)
- Boucle (● Avec un support du microphone installé)
- Prise <INPUT 1> (XLR, 3 broches)
- Prise <INPUT 2> (XLR, 3 broches)
- Collier de câble du microphone
- Interrupteur <INPUT1>
- Interrupteur CH1 SELECT
- Interrupteur CH2 SELECT
- Interrupteur <INPUT2>
- Molette <AUDIO LEVEL CH2>
- Interrupteur <CH2>
- Interrupteur <CH1>
- Molette <AUDIO LEVEL CH1>
- Vis de montage de la Poignée
- Cache de l'éclairage
  - Conserver le cache de l'éclairage hors de portée des enfants pour éviter qu'ils les avalent.
- Éclairage LED intégré
- Voyant de Tally
- Porte-accessoire (sur la poignée)
- Interrupteur <LIGHT>
- Lévier de maintien
- Touche REC (sur la poignée)
- Orifice de montage des accessoires
- Lévier de zoom (sur la poignée)
- Molette du variateur de lumière

### C Mise en place de la Poignée

● Installer pendant que la caméra vidéo est hors tension.

#### 1 Ouvrir le support du microphone.

Ouvrir la boucle ● et détacher le pièce ● du crochet ●.

#### 2 Fixer le support du microphone à la position de montage dédiée à celui-ci sur la Poignée.

- Vis de montage du support du microphone
- Support du microphone

• Fixer en utilisant un tournevis disponible dans le commerce.

• Il pourrait y avoir des bruits de frottement avec le caoutchouc en vissant les vis de montage du support du microphone, mais veiller à ce qu'elles soient bien serrées.

#### 3 Pousser la Poignée dans la position de montage de la Poignée du caméscope.

Faire correspondre le repère de montage ● de la Poignée et le repère de montage ● du caméscope en la poussant.

#### 4 Faire glisser la Poignée dans le sens indiqué par la flèche.

Faire glisser jusqu'au repère de montage ●.

#### 5 Tout en appuyant sur la vis de montage de la Poignée, la tourner dans le sens de la flèche ● jusqu'à ce qu'elle s'arrête.

#### ■ Comment la retirer

Retirer en effectuant les étapes de la mise en place dans le sens inverse.

### Caractéristiques

<b>Tension d'entrée :</b>	23,6 V/5 V/3,15 V ===
<b>Consommation électrique :</b>	Environ 3,1 W maximum (lorsque branché au caméscope)

#### Dimensions (L×H×P) :

Environ 71 mm× 89 mm× 207 mm (parties saillantes comprises, support du microphone non compris)

#### Poids :

Environ 305 g (partie principale de la poignée uniquement, support du microphone et vis de montage du support du microphone non compris)

Les symboles présents sur ce produit (y compris sur les accessoires) indiquent ce qui suit :

=== CC
--------



Points de collecte sur [www.quefairemedesdechets.fr](http://www.quefairemedesdechets.fr)  
Privilégiez la réparation ou le don de votre appareil !

## DEUTSCH

### Sicherheitshinweise

Dieses Gerät ist für den Betrieb in Ländern mit gemäßigtem Klima bestimmt.

### Entsorgung von Altgeräten und Batterien Nur für die Europäische Union und Länder mit Recyclingsystemen

Dieses Symbol auf den Produkten, der Verpackung und/oder den Begleitdokumenten bedeutet, dass gebrauchte elektrische und elektronische Produkte sowie Batterien nicht in den allgemeinen Hausmüll gegeben werden dürfen.

Bitte führen Sie alte Produkte und verbrauchte Batterien zur Behandlung, Aufarbeitung bzw. zum Recycling gemäß den gesetzlichen Bestimmungen den zuständigen Sammelpunkten zu. Zusätzlich ist die Rückgabe unter bestimmten Voraussetzungen auch bei Vertreibern

(Verkaufsfläche für Elektro- und Elektronikgeräte von mindestens 400 m² und Lebensmitteleinzelhändler, die über eine Gesamtverkaufsfläche von mindestens 800 m² verfügen und mehrmals im Kalenderjahr oder dauerhaft auch Elektro- und Elektronikgeräte anbieten und auf dem Markt bereitstellen) möglich. Die Rücknahme hat kostenlos beim Kauf eines gleichartigen Neugerätes zu erfolgen (1:1 Rücknahme). Unabhängig davon, gibt es die Möglichkeit, die Altgeräte kostenlos an den Vertreter zurückzugeben (0:1 Rücknahme; Abmessungen kleiner als 25 cm und weniger als drei Altgeräte).

Vertreiber, die unter Verwendung von Fernkommunikationsmitteln ihre Produkte verkaufen, sind zur Rücknahme von Altgeräten verpflichtet, wenn die Lager- und Versandflächen für Elektro- und Elektronikgeräte mindestens 400 m² betragen.

Onlineverzeichnis der Sammel- und Rücknahmestellen: <https://www.ear-system.de/ear-verzeichnis/sammel-und-ruecknahmestellen>.

Enthalten die Produkte Batterien und Akkus oder Lampen, die aus dem Altgerät zerstörungsfrei entnommen werden können, sind Sie als Endnutzer gesetzlich dazu verpflichtet, diese vor der Entsorgung zu entnehmen und getrennt als Batterie bzw. Lampe zu entsorgen. Batterien können zusätzlich im Handelsgeschäft unentgeltlich zurückgegeben werden.

Indem Sie diese Produkte und Batterien ordnungsgemäß entsorgen, helfen Sie dabei, wertvolle Ressourcen zu schützen und eventuelle negative Auswirkungen, insbesondere beim Umgang mit lithiumhaltigen Batterien, auf die menschliche Gesundheit und die Umwelt zu vermeiden. Für mehr Informationen zu Sammlung und Recycling, wenden Sie sich bitte an Ihren örtlichen Abfallsorgungsdienstleister. Gemäß Landesvorschriften können wegen nicht ordnungsgemäßer Entsorgung dieses Abfalls Straf-gelder verhängt werden.

#### Datenschutz

Wir weisen alle Endnutzer von Elektro- und Elektronikaltgeräten darauf hin, dass Sie für das Löschen personenbezogener Daten auf den zu entsorgenden Altgeräten selbst verantwortlich sind.

**Hinweis für das Batteriesymbol (Symbol unten):** Dieses Symbol kann in Kombination mit einem chemischen Symbol abgebildet sein. In diesem Fall erfolgt dieses auf Grund der Anforderungen derjenigen Richtlinien, die für die betreffende Chemikalie erlassen wurden.

### Vorsichtsmaßnahmen

Vielen Dank, dass Sie sich für ein Panasonic Produkt entschieden haben.

- Bitte lesen Sie diese Anleitung vor der Inbetriebnahme dieses Produkts aufmerksam durch, und bewahren Sie dieses Handbuch für spätere Bezugnahme griffbereit auf.

- Die folgenden Funktionen können genutzt werden, wenn dieses Produkt an einen 4K Camcorder HC-X1500/HC-X1600 angeschlossen ist:
  - Verwendung eines Audiogeräts/externen Mikrofons (XLR, 3-polig)
  - Integrierte LED-Leuchte
  - REC-Taste (auf Haltegriff)
  - Zoomhebel (auf Haltegriff)
  - Tally-Lampe

- In den Abbildungen wird das Modell HC-X1500 gezeigt.
- Einzelheiten zu den obigen Funktionen und zur Bedienung des XLR-Handgriffs finden Sie in der Bedienungsanleitung des 4K-Camcorders.
- Der 4K-Camcorder befindet sich nicht im Lieferumfang.
- Beachten Sie, dass Panasonic keine Haftung für Vorfälle, Schäden oder Funktionsstörungen übernimmt, die durch das Herunterfallen dieses Produkts oder der Kamera während der Verwendung dieses Produkts entstehen.
- Wenn Sie eine Reparatur für den XLR-Handgriff anfordern, fordern Sie auch eine Reparatur für die Videokamera an, da die Ursache des Problems in der Videokamera liegen kann.

- Die in diesem Dokument beschriebenen Erscheinungsmerkmale und technischen Daten des Produkts können sich vom tatsächlichen Produkt unterscheiden.
- Abbildungen in diesem Dokument können sich vom tatsächlichen Produkt und den darauf angezeigten Informationen unterscheiden.

### A Zubehör

Kontrollieren Sie vor dem Gebrauch dieses Geräts das Zubehör.

- A** Mikrofonhalterung
  - Die Mikrofonhalter-Befestigungsschrauben liegen der Mikrofonhalterung bei.
- B** Mikrofonhalter-Befestigungsschrauben
  - Länge 12 mm (x2)
- Bewahren Sie die Mikrofonhalter-Befestigungsschrauben für Kinder unzugänglich auf, um ein Verschlucken zu verhindern.

### B Beschreibung der Teile

- Haltegriff
- Mikrofonhalterungsaufnahme
- Mikrofonhalterung (● Mit montierter Mikrofonhalterung)
- Schnalle (● Mit montierter Mikrofonhalterung)
- <INPUT 1>-Anschluss (XLR, 3-polig)
- <INPUT 2>-Anschluss (XLR, 3-polig)
- Mikrofonkabelanschluss
- <INPUT1>-Schalter
- CH1 SELECT-Schalter
- CH2 SELECT-Schalter
- <INPUT2>-Schalter
- <AUDIO LEVEL CH2>-Einstellrad
- <CH2>-Schalter
- <CH1>-Schalter
- <AUDIO LEVEL CH1>-Einstellrad
- Haltegriffeinheit-Befestigungsschraube
- Leuchtenabdeckung
  - Bewahren Sie die Leuchtenabdeckung für Kinder unzugänglich auf, um ein Verschlucken zu verhindern.

- Integrierte LED-Leuchte
- Tally-Lampe
- Zubehörschuh (auf Haltegriff)
- <LIGHT>-Schalter
- Hold-Hebel
- REC-Taste (auf Haltegriff)
- Montageloch für Zubehör
- Zoomhebel (auf Haltegriff)
- Leuchtdimmer-Einstellrad

### C Anbringen des XLR-Handgriffs

- Bei ausgeschalteter Kamera anbringen.

- Öffnen Sie die Mikrofonhalterung.** Öffnen Sie die Schnalle ● und lösen Sie die Fassung ● vom Haken ●.
- Befestigen Sie die Mikrofonhalterung an der Mikrofonhalterungsaufnahme der Haltegriffeinheit.**
  - Mikrofonhalter-Befestigungsschrauben
  - Mikrofonhalterung
    - Verwenden Sie zum Befestigen einen handelsüblichen Schraubendreher.
    - Beim Eindrehen der Mikrofonhalter-Befestigungsschrauben kommt es durch den Gummi zu Reibungsgeräuschen. Achten Sie bitte trotzdem darauf, dass die Schrauben fest angezogen werden.

- Schieben Sie den XLR-Handgriff in die XLRHandgriffaufnahme auf der Kamera.**

Richten Sie beim Hineinschieben die Montagemarkierung ● am XLR-Handgriff und die Montagemarkierung ● an der Kamera aufeinander aus.

- Schieben Sie den XLR-Handgriff in Pfeilrichtung.** Schieben Sie ihn bis zur Montagemarkierung ● hinein.

- Drücken Sie die Befestigungsschraube der Haltegriffeinheit nach unten und ziehen Sie sie in Pfeilrichtung ● bis zum Anschlag fest.**

#### Abnehmen

Führen Sie die Schritte zum Anbringen in umgekehrter Reihenfolge aus.

### Spezifikationen

<b>Eingangsspannung:</b>	23,6 V/5 V/3,15 V ===
<b>Leistungsaufnahme:</b>	Maximal ca. 3,1 W (bei Anschluss an die Kamera)

#### Außenmaße (B×H×T):

Ca. 71 mm× 89 mm× 207 mm (einschließlich vorstehender Teile, ausschließlich Mikrofonhalterung)

#### Gewicht:

Ca. 305 g (nur Hauptteil des XLR-Handgriffs, ohne Mikrofonhalterung und Mikrofonhalter-Befestigungsschrauben)

Die Symbole an diesem Produkt (einschließlich Zubehör) haben die folgenden Bedeutungen:

===	Gleichstrom
-----	-------------

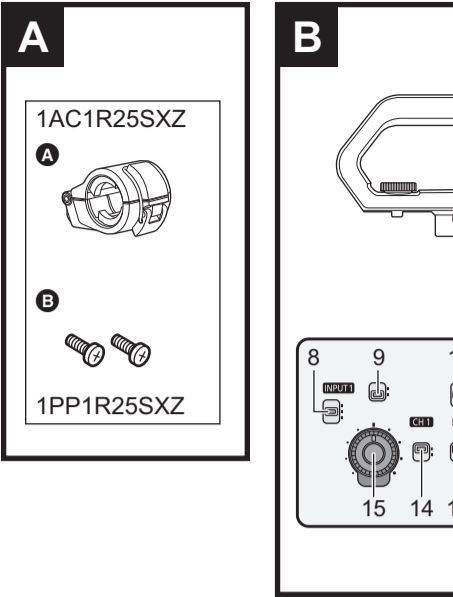

### ITALIANO

### Informazioni riguardanti la vostra sicurezza

Questa unità è progettata per essere utilizzata in climi miti.
--

### Smaltimento di vecchie apparecchiature Solo per Unione Europea e Nazioni con sistemi di raccolta e smaltimento

Questo simbolo sui prodotti, sull'imballaggio e/o sulle documentazioni o manuali accompagnanti i prodotti indica che i prodotti elettrici, elettronici non devono essere smaltiti come rifiuti urbani

ma deve essere effettuata una raccolta separata. Per un trattamento adeguato, recupero e riciclaggio di vecchi prodotti vi invitiamo a consegnarli agli appositi punti di raccolta secondo la legislazione vigente nel vostro paese.

Con uno smaltimento corretto, contribuirete a salvare importanti risorse e ad evitare i potenziali effetti negativi sulla salute umana e sull'ambiente. Per ulteriori informazioni su raccolta e riciclaggio, vi invitiamo a contattare il vostro comune. Lo smaltimento non corretto di questi rifiuti potrebbe comportare sanzioni in accordo con la legislazione nazionale.

### Precauzioni

Grazie per aver acquistato questo prodotto Panasonic.

- Leggere attentamente queste istruzioni prima di utilizzare il presente prodotto, e conservare questo manuale per usi futuri.

- Le seguenti funzioni possono essere usate quando questo prodotto viene installato su una Videocamera 4K HC-X1500/HC-X1600:
  - Uso di apparecchiature audio/microfono esterno (XLR, 3 pin)
  - Luce a LED incorporata
  - Pulsante REC (sulla maniglia)
  - Levetta zoom (sulla maniglia)
  - Spia tally
- Nelle illustrazioni della videocamera viene utilizzato il modello HC-X1500.
- Per informazioni sulle funzioni precedenti e sul funzionamento dell'unità maniglia, vedere le istruzioni per l'uso della Videocamera 4K.
- La Videocamera 4K non è in dotazione.
- È necessario essere consapevoli che Panasonic non accetta responsabilità per incidenti, danni o malfunzionamenti dovuti a cadute di questo prodotto o della videocamera mentre si usa questo prodotto.

- Quando si richiede una riparazione per l'unità maniglia, richiedere una riparazione anche per la videocamera, poiché la causa del problema potrebbe essere all'interno della videocamera.
- Il design esterno e le specifiche di questo prodotto, come descritto in questo documento, possono differire dal prodotto effettivo.
- Le illustrazioni utilizzate in questo documento possono differire dal prodotto effettivo e dalle immagini effettivamente visualizzate sul prodotto.

### A Accessori

Prima di utilizzare la presente unità verificare che siano presenti i seguenti accessori.
**A** Supporto microfono

- Le viti di fissaggio del supporto microfono sono fornite insieme al supporto microfono.

**B** Viti fissaggio supporto microfono

- Lunghezza 12 mm (x2)

- Tenere le viti fissaggio supporto microfono fuori dalla portata dei bambini per evitare che possano inghiottirle.

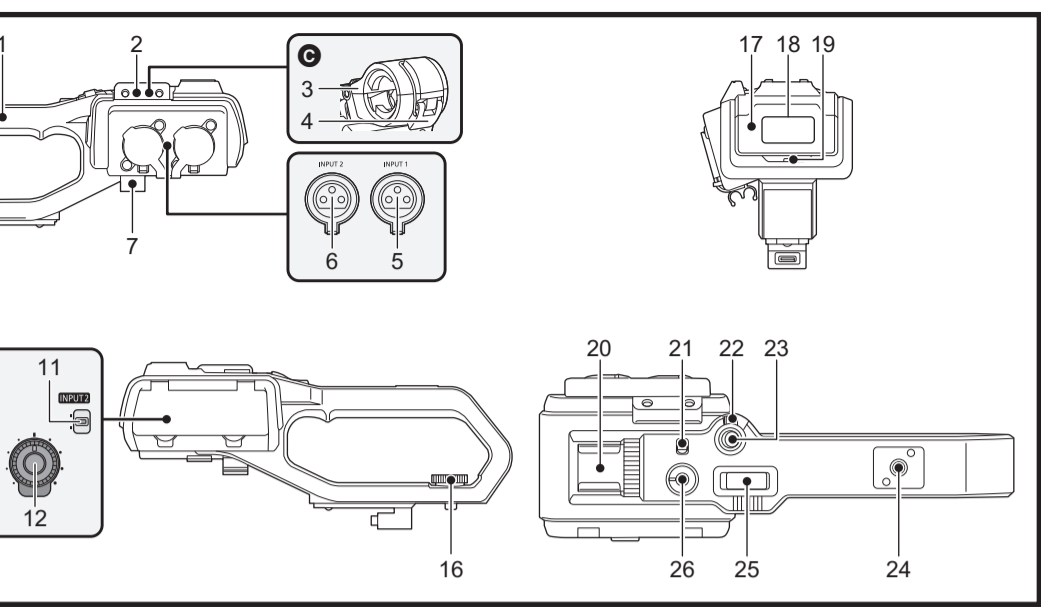

### B Descrizione delle parti

- Maniglia
- Sezione montaggio support microfono
- Supporto microfono (● Con un supporto microfono installato)
- Fibbia (● Con un supporto microfono installato)
- Terminale <INPUT 1> (XLR, 3 pin)
- Terminale <INPUT 2> (XLR, 3 pin)
- Fissacavo microfono
- Selettore <INPUT1>
- Selettore CH1 SELECT
- Selettore CH2 SELECT
- Selettore <INPUT2>
- Selettore <AUDIO LEVEL CH2>
- Selettore <CH2>
- Selettore <CH1>
- Vite montaggio unità maniglia
- Coperchio luce
  - Tenere il coperchio luce lontano dalla portata dei bambini per evitare rischi di ingerimento.

- Luce a LED incorporata
- Spia tally
- Slitta per accessori (sulla maniglia)
- Selettore <LIGHT>
- Leva blocco
- Pulsante REC (sulla maniglia)
- Foro installazione accessori
- Levetta zoom (sulla maniglia)
- Ghiera dimmer luce

### C Installazione dell'unità Maniglia

- Installare mentre la videocamera è spenta.

- Aprire il supporto microfono.** Aprire la fibbia ● e staccare l'accessorio ● dal gancio ●.
- Fissare il supporto microfono alla sezione montaggio supporto microfono sull'unità Maniglia.**
  - Viti fissaggio supporto microfono
  - Supporto microfono
    - Fissare usando un cacciavite disponibile in commercio.
    - Si sentiranno alcuni rumori di sfregamento con la gomma quando si avvitano le viti di fissaggio supporto microfono, ma accertarsi che siano ben strette.
- Spingere l'unità maniglia nella sezione di installazione dell'unità maniglia sulla videocamera.** Far corrispondere le posizioni del segno per il montaggio ● sull'unità maniglia con il segno per il montaggio ● sulla videocamera quando si spinge.
- Far scorrere l'unità maniglia nella direzione indicata dalla freccia.** Fare scorrere verso l'alto sino al segno per il montaggio ●.
- Tenendo premuta verso il basso la vite di montaggio dell'unità Maniglia, ruotarla nella direzione indicata dalla freccia ● sino all'arresto.**

#### ■ Come rimuovere

Ritornare effettuando la procedura di montaggio al contrario.

### Dati tecnici

<b>Tensione di ingresso:</b>	23,6 V/5 V/3,15 V ===
<b>Potenza assorbita:</b>	Massimo circa 3,1 W (quando collegato alla videocamera)

#### Dimensioni esterne (L×A×P):

Circa 71 mm× 89 mm× 207 mm (comprese sporgenze, escluso supporto microfono)

#### Massa:

Circa 305 g (solo parte principale della maniglia, esclusi supporto microfono e viti fissaggio supporto microfono)

I simboli su questo prodotto (compresi gli accessori) rappresentano quanto segue:

===	CC
-----	----

### УКРАЇНСЬКА

### Інформація заради вашої безпеки

Цей апарат призначений для використання у помірних кліматичних умовах.

### Запобіжні заходи

Дякуємо за придбання продукції Panasonic.

- Перед використанням цього продукту уважно прочитайте ці інструкції і збережіть посібник для подальшого використання.

- Коли цей виріб прикріплено до 4K Відеокамери HC-X1500/HC-X1600, можна використовувати зазначені нижче функції.
  - Використання аудіообладнання або зовнішнього мікрофона (XLR, 3-штирове)
  - Вбудована світлодіодна лампа
  - Кнопка REC (на ручці)
  - Важіль масштабування (на ручці)
  - Індикатор зйомки

- На ілюстраціях зображено камеру HC-X1500.
- Докладніші відомості про вказані вище функції та користування блоком ручки див. в інструкції з використання 4K Відеокамери.
- 4K Відеокамера не входить у комплект.
- Зверніть увагу, що компанія Panasonic не приймає на себе відповідальність за будь-які випадки, пошкодження або несправності, які виникли внаслідок падіння цього виробу або камери під час використання цього виробу.
- Разом із запитом на ремонт блока ручки потрібно надіслати також запит на ремонт відеокамери, оскільки причина проблеми може бути у відеокамері.
- Зовнішній вигляд і технічні характеристики виробу, які описано в цьому документі, можуть відрзнятися від реального виробу.
- Ілюстрації, використані в цьому документі, можуть відрзнятися від реального виробу та фактичного зображення на ньому.

### A Аксесуари

Перед початком використання пристрою перевірте наявність усіх аксесуарів.

- A** Тримач мікрофона
  - Гвинти для кріплення тримача мікрофона постачаються разом із тримачем мікрофона.
- B** Гвинти для кріплення тримача мікрофона
  - Довжина — 12 мм (x2)
- Зберігайте гвинти для кріплення тримача мікрофона в місцях, недоступних для дітей, щоб запобігти проковтуванню.

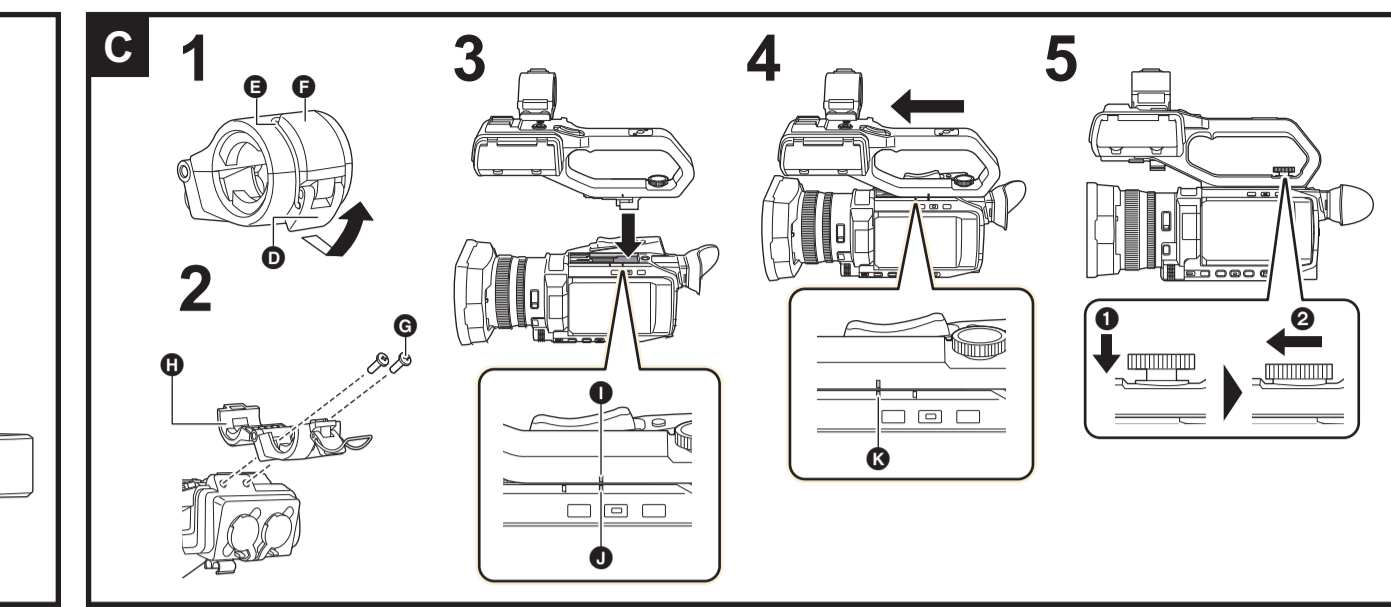

### B Опис деталей

- Ручка
- Область кріплення тримача мікрофона
- Тримач мікрофона (● З прикріпленим тримачем мікрофона)
- Прямикач (● З прикріпленим тримачем мікрофона)
- Гніздо <INPUT 1> (XLR, 3-штирове)
- Гніздо <INPUT 2> (XLR, 3-штирове)
- Фіксатор кабелю мікрофона
- Перемикач <INPUT1>
- Перемикач CH1 SELECT
- Перемикач CH2 SELECT
- Прямикач <INPUT2>
- Диск <AUDIO LEVEL CH2>
- Перемикач <CH2>
- Перемикач <CH1>
- Диск <AUDIO LEVEL CH1>
- Гвинт для кріплення блока ручки
- Кришка лампи
  - Зберігайте кришку лампи в місці, недоступному для дітей, щоб уникнути її втання.

- Вбудована світлодіодна лампа
- Індикатор зйомки
- Скоба кріплення аксесуарів (на ручці)
- Перемикач <LIGHT>
- Важіль утримування
- Кнопка REC (на ручці)
- Отвір для кріплення додаткового обладнання
- Важіль масштабування (на ручці)
- Диск світлорегулятора

### C Приєднання блока ручки

- Приєднуйте, коли живлення камери вимкнено.
- Відкрийте тримач мікрофона.** Відкрийте пряжку ● і від'єднайте фіксатор ● від гачка ●.
  - Прикріпіть тримач мікрофона до спеціальної області кріплення на блоці.**
    - Гвинти для кріплення тримача мікрофона
    - Тримач мікрофона
      - Використовуйте доступну в продажу викрутку.
      - Під час закручування гвинтів для кріплення тримача мікрофона чутиміться звуки тертя. Переконайтеся, що гвинти туго затягнуті.
  - Вставте блок ручки у відповідну область кріплення камери.** Сумістіть позначку кріплення ● на блоці ручки та позначку кріплення ● на камері під час вставлення.
  - Посуньте блок ручки в напрямку стрілки.** Просувайте його до позначки кріплення ●.
  - Притискаючи крипільний гвинт блока ручки вниз, повертайте його в напрямку стрілки ● до упору.**

- Процедура від'єднання** Від'єднайте, виконавши процедуру кріплення у зворотному порядку.

### Технічні характеристики

<b>Вхідна напруга:</b>	23,6 V/5 V/3,15 V ===
<b>Споживання електроенергії:</b>	Максимум прибл. 3,1 Вт (за підключення до камери)

#### Розмір (Ш×В×Г):

Прибл. 71 мм × 89 мм × 207 мм (з виступами, без тримача мікрофона)

#### Маса:

Прибл. 305 г (лише основна частина блока ручки, без тримача мікрофона та гвинтів для кріплення тримача мікрофона)

Символи на цьому продукті (зокрема, на додатковому обладнанні) означають:

===	DC — постійний струм
-----	----------------------

	<b>Інформація для покупця</b>
--	-------------------------------

Назва виробу	Блок ручки
Країна виробництва	Китай
Виробник	Панасонік Ентертейнмент енд Коммонікейшн Ко., Лтд.
Адреса виробника	1-10-12 Яг'юмо-хі'гаші-мачі, Моріґучі Сіті, Осака 570-0021, Японія
Дата виробництва: ви можете знайти рік і місяць виробництва у серійному номері, вказаному на табличці. <p>Приклад позначення — Серійний № Хх1АХХХХХХХ (Х—будь-яка цифра або літера) Рік: третя цифра у серійному номері (1 — 2021, 2 — 2022, ...0 — 2030) Місяць: четверта літера у серійному номері (А — січень, В — лютий, ...L — грудень) Примітка: Версень може вказуватися як "S" замість "I".</p>	
Додаткова інформація	Просимо уважно прочитати інструкції з експлуатації.

Встановлений виробником згідно Закону України "Про захист прав споживачів" термін служби виробу становить 7 років з дати виготовлення за умови, що виріб використовується в суворій відповідності до даної інструкції з експлуатації та застосовуваних технічних стандартів.

Імпортер: ТОВ "ПАНАСОНІК УКРАЇНА ЛТД" вул. Васильківська, буд. 30, м. Київ 03022, Україна